

SIMPLY CLEVER

ŠKODA



ŠKODA Fabia Manual de utilizare



Structura acestui Manual de utilizare (explicații)

Acest Manual de utilizare este structurat sistematic, pentru a vă ușura găsirea și extragerea informațiilor pe care le căutați.

Capitolele, Cuprinsul și Indexul

Conținutul manualului este structurat în segmente relativ scurte, care sunt sintetizate în **capitole** sistematice. Capitolul actual este indicat întotdeauna în partea de jos a paginii din dreapta.

Cuprinsul desfășurat în funcție de capitole și **indexul** de la sfârșitul manualului vă ajută să găsiți rapid informațiile dorite.







Indicații asupra direcției de deplasare

Toate indicațiile referitoare la direcția de deplasare, precum „stânga”, „dreapta”, „față”, „spate” sunt raportate la direcția de deplasare a autovehiculului.

Unități de măsură

Valorile sunt date în unități de măsură metrice.

Explicația simbolurilor

-  Indică trimiterea la o secțiune care cuprinde informații importante și indicații de siguranță din cadrul unui capitol.
-  Marchează sfârșitul unui capitol.
-  Marchează continuarea capitolului pe pagina următoare.
-  Indică situații în care autovehiculul trebuie oprit cât mai repede posibil.
-  Marchează masca de protecție recunoscută.
-  Marchează afișarea de pe afișajul MAXI DOT.
-  Caracterizează afișajul de pe afișajul segment.

Indicatoarele de pe afișaj

Dacă nu se menționează altceva, în prezentul Manual de utilizare, pentru reprezentarea afișajului se utilizează afișarea de pe afișajul segment.

Indicații

ATENȚIE

Cele mai importante indicații au titlul **ATENȚIE**. Aceste instrucțiuni de **ATENȚIONARE** vă atrag atenția asupra unui **pericol serios de accident, respectiv de accidentare**.

ATENȚIE

Indicația **Precauție** atrage atenția asupra posibilelor deteriorări ale autovehiculului dumneavoastră (de exemplu: la sistemul de transmisie) sau vă atenționează asupra pericolelor generale de producere a accidentelor.

Indicație de mediu

Indicația **Mediu înconjurător** atrage atenția asupra protecției mediului înconjurător. Aici puteți găsi de exemplu aprecieri în ceea ce privește reducerea consumului de combustibil.

Indicație

O **indicație** normală atrage atenția asupra informațiilor importante pentru exploatarea autovehiculului.



Introducere

Ați ales un autovehicul ŠKODA, vă mulțumim pentru încredere.

Ați obținut un autovehicul care dispune de cea mai modernă tehnologie și de numeroase dotări. Citiți cu atenție acest Manual de utilizare, deoarece condiția pentru o exploatare corectă a autovehiculului este aceea de a proceda în conformitate cu acest manual.

Pentru eventuale întrebări referitoare la autovehiculul dumneavoastră, adresați-vă unui partener ŠKODA.

Vă dorim drum bun la volanul autovehiculului dumneavoastră ŠKODA.

ŠKODA AUTO a.s. (numit în continuare numai ŠKODA resp. producător)



Termeni utilizați

În literatura de bord sunt utilizați următorii termeni, care se referă la executarea lucrărilor de service la autovehiculul dumneavoastră.

- „Unitate autorizată” - atelier care execută lucrări specializate de service pentru autovehiculele mărcii ŠKODA. O unitate autorizată poate fi un partener ŠKODA, un partener de service ŠKODA, sau un atelier independent.
- „Partener service autorizat ŠKODA” - unitate de service, autorizată contractual de către producătorul ŠKODA AUTO a.s. sau de un partener contractual al acestuia, să execute lucrări specializate pentru autovehiculele mărcii ŠKODA și să vândă piese originale ŠKODA.
- „Partener autorizat ŠKODA” - unitate autorizată de producătorul ŠKODA AUTO a.s. sau de un partener contractual al acestuia, să vândă autovehicule noi ale mărcii ŠKODA și, dacă este cazul, să execute lucrări de service pentru acestea folosind piese originale ŠKODA și să vândă piese originale ŠKODA.

Manual de utilizare

Prezentul Manual de utilizare este valabil pentru toate **variantele de caroserie** ale autovehiculului, precum și pentru toate **variantele de model** aferente.

Sunt descrise toate **variantele de echipare** posibile, fără a fi marcate drept echipament special, variantă de model sau echipare în funcție de țara de desfacere.

De aceea este posibil ca **nu toate componentele de dotare** descrise în acest Manual de utilizare să fie prezente pe autovehiculul dumneavoastră.

Nivelul de dotare al autovehiculului dumneavoastră este în conformitate cu contractul dumneavoastră. Informații suplimentare obțineți de la partenerul ŠKODA, de la care ați achiziționat autovehiculul.

Imaginile pot varia în ceea ce privește unele detalii nesemnificative față de autovehiculul dumneavoastră; ele trebuie privite numai ca informații cu caracter general.

Informații suplimentare (valabil pentru Rusia)

Numărul complet de omologare tip al mijlocului de transport este menționat în documentele autovehiculului.

Cuprins

Prescurtări folosite

Siguranța

Siguranța pasivă	6
Indicații cu caracter general	6
Poziția corectă și sigură a scaunelor	7
Centurile de siguranță	10
Utilizarea centurii de siguranță	10
Dispozitivul de rulare automată și de pretensionare a centurii de siguranță	13
Sistemul airbag	14
Descrierea sistemului airbag	14
Privire de ansamblu privind airbagurile	15
Dezactivarea sistemului airbag	17
Transportul copiilor în siguranță	19
Scaunul pentru copii	19
Sisteme de fixare	22

Utilizarea

Postul de conducere	25
Prezentarea generală	24
Instrumente de bord și lămpi de control	26
Panoul de bord	26
Afișajul multifuncțional (MFA)	29
Afișajul intervalelor de service	32
afișajul MAXI DOT	33
Lămpi de control	35
Descuierea și încuierea autovehiculului	43
Deblocarea și blocarea	43
Închiderea centralizată	46
Telecomanda	49
Instalația de alarmă antifurt	50

Capota portbagajului	51
Geamuri acționate electric	52
trapa glisantă/ rabatabilă electrică	55

Luminile și vizibilitatea	57
Luminile	57
Lămpile interioare	61
Vizibilitatea	63
Ștergătoarele de parbriz și instalația de spălare	63
Oglinda retrovizoare	65

Scaunele și compartimentele de depozitare	67
Scaunele față	67
Scaune spate	69
Tetiere	70
Portbagajul	70
Podea variabilă din portbagaj (Fabia Combi)	74
Peretele despărțitor (Fabia Combi)	76
Suportul pentru bicicletă, din portbagaj	77
Suport pentru portbagaj de acoperiș	79
Dotarea practică	80
Compartimente de depozitare	83

Încălzirea și sistemul de aer condiționat	87
Încălzirea, ventilația, răcirea	87
Încălzirea	88
Instalația de climatizare (manuală)	89
Climatronic (sistemul automat de aer condiționat)	92

Comunicare și multimedia	94
Pregătirea universală pentru telefonul mobil GSM II	94
Operarea prin comandă vocală	99
Multimedia	100

Conducerea

Pornirea și conducerea	102
Pornirea și oprirea motorului	102
Frânele	103
Schimbarea manuală a treptelor de viteză și pedalele	105
Transmisia automată	106
Rodajul	109
Conducerea economică și ecologică	110
Evitarea producerii defecțiunilor la autovehicul	113
Conducerea în străinătate	114

Sistemele de asistență	115
Sisteme de asistență la frânare	115
Sistemul de asistență la parcare	117
Sistemul de menținere automată a vitezei de deplasare	118
START-STOP	120
Tractarea unei remorci	122
Dispozitivul de tractare	122
Remorca	125

Indicații de utilizare

Îngrijirea autovehiculului	128
Lucrări de service, adaptări și modificări tehnice	128
Spălare autovehicul	130
Îngrijirea exterioară a autovehiculului	131
Îngrijirea interioară a autovehiculului	135
Verificarea și completarea	138
Combustibilul	138
Compartimentul motor	140
Uleiul de motor	144
Lichidul de răcire	146

Lichidul de frână _____	148
Bateria autovehiculului _____	149
Roțile _____	153
Jantele și anvelopele _____	153
Utilizarea pe timp de iarnă _____	158

Reparații efectuate de utilizator

Dotare de urgență și reparații efectuate de utilizator _____	160
Dotare de urgență _____	160
Înlocuirea roților _____	161
Depanarea anvelopelor _____	164
Pornirea asistată _____	167
Tractarea autovehiculului _____	168

Siguranțele fuzibile și lămpile cu incandescență _____	170
Siguranțe _____	170
Becurile _____	173

Date tehnice

Date tehnice _____	178
Date autovehicul _____	178

Index

Prescurtări folosite

Prescurtare	Semnificație
rot/min	rotații ale motorului pe minut
ABS	Sistemul antiblocare frâne
CA	Transmisia automată
ASR	Controlul tracțiunii
CO ₂ în g/km	Cantitatea de dioxid de carbon eliminată, în grame per kilometru parcurs
DPF	Filtrul de particule diesel
DSG	Cutie de viteze automată cu ambreiaj dublu
EDS	Blocarea electronică a diferențialului
ECE	Comisia Economică Europeană
ESC	Controlul stabilității
UE	Uniunea Europeană
kW	Kilowat, unitate de măsură pentru puterea motorului
CM	Cutie de viteze manuală
MFD (afișaj multifuncțional)	Afișajul multifuncțional
N1	un autofurgon construit exclusiv sau predominant pentru transportul de mărfuri
Nm	Newtonmetru, unitate de măsură pentru momentul de rotație al motorului
TDI CR	Motor diesel cu turbosuflantă și sistem de injecție common-rail
TSI	Motor pe benzină cu turbosuflantă și injecție directă

Siguranța

Siguranța pasivă

Indicații cu caracter general

Introducere în temă

În acest capitol găsiți informații referitoare la următoarele teme:

Înainte de fiecare deplasări	6
Siguranța în trafic	6
Dotări de siguranță	7

În acest capitol veți găsi informații importante, sfaturi și indicații despre siguranța pasivă oferită de autovehiculul dumneavoastră.

Am realizat aici un rezumat despre ceea ce ar trebui să știți despre centura de siguranță, despre sistemul Airbag, despre scaunele pentru copii și despre siguranța pentru copii.

ATENȚIE

- Acest capitol conține informații importante referitoare la utilizarea autovehiculului, adresate șoferului și pasagerilor.
- Informații detaliate referitoare la siguranța dumneavoastră și a pasagerilor dumneavoastră, găsiți și în următoarele capitole ale acestui Manual de utilizare.
- Mapa de bord completă trebuie să se găsească întotdeauna în autovehicul. Acest lucru este valabil în special când împrumutați sau vindeți autovehiculul.

Înainte de fiecare deplasări

 **Citiți și respectați mai întâi  de pe pagina 6.**

Pentru propria dumneavoastră siguranță și pentru cea a pasagerilor din autovehicul, respectați următoarele puncte.

- ✓ Asigurați-vă că instalația de iluminare și semnalizare funcționează corespunzător.
- ✓ Asigurați-vă, că funcționarea ștergătoarelor de parbriz și starea lamelelor ștergătoarelor sunt ireproșabile.

- ✓ Asigurați-vă că toate geamurile sunt curate, oferind o bună vizibilitate în exterior.
- ✓ Reglați oglinda retrovizoare astfel, încât să vă asigurați vederea în spate.
- ✓ Asigurați-vă, că oglinzile nu sunt acoperite.
- ✓ Verificați presiunea în anvelope.
- ✓ Verificați nivelul uleiului de motor, al lichidului de frână și al lichidului de răcire.
- ✓ Fixați corespunzător bagajele transportate.
- ✓ Sarcinile suplimentare pe punte și greutatea totală admisă a autovehiculului nu trebuie depășite.
- ✓ Încideți toate portierele, precum și capota compartimentului motor și a portbagajului.
- ✓ Asigurați-vă că în zona pedalelor nu există obiecte care ar putea împiedica acționarea acestora.
- ✓ Protejați copiii prin folosirea scaunelor pentru copii și prin fixarea corectă a centurii de siguranță » [pagina 19](#), *Transportul copiilor în siguranță*.
- ✓ Adoptați poziția corectă în scaun » [pagina 7](#), *Poziția corectă și sigură a scaunelor*. Atenționați ceilalți pasageri să adopte poziția corectă în scaun.

Siguranța în trafic

 **Citiți și respectați mai întâi  de pe pagina 6.**

Șoferul poartă responsabilitatea pentru sine și pentru pasagerii din autovehicul. Periclitarea siguranței dumneavoastră înseamnă și periclitarea siguranței celorlalți participanți la trafic.

De aceea se vor respecta următoarele instrucțiuni.

- ✓ Nu vă lăsați distras de la trafic de nimic, de exemplu de către pasageri sau de convorbiri telefonice.
- ✓ Nu vă urcați niciodată la volan dacă vă este afectată capacitatea de a șofa, de exemplu dacă vă aflați sub influența medicamentelor, alcoolului sau drogurilor.
- ✓ Respectați regulile de circulație și nu depășiți viteza admisă.
- ✓ Adaptați permanent viteza de deplasare la starea carosabilului, precum și la condițiile de trafic și meteo.
- ✓ În timpul deplasărilor lungi, faceți pauze la intervale regulate - cel puțin la fiecare două ore.

Dotări de siguranță

📖 **Citiți și respectați mai întâi** **!** de pe pagina 6.

În continuare sunt enumerate unele dintre echipamentele care asigură siguranța în autovehiculul dumneavoastră.

- Centura de siguranță cu prindere în trei puncte pentru toate locurile.
- Limitator de forță pentru centurile locurilor din față.
- Dispozitiv de pretensionare pentru centurile locurilor din față.
- Reglarea pe înălțime a centurilor de siguranță pentru scaunele față.
- Airbag frontal pentru șofer și pasagerul față.
- Airbagurile laterale.
- Airbaguri cortină.
- Puncte de ancorare pentru scaunele pentru copii cu sistem ISOFIX.
- Puncte de ancorare pentru scaunele pentru copii cu sistem TOP TETHER.
- Tetiere reglabile pe înălțime.
- Coloană reglabilă a volanului.

Toate aceste echipamente de siguranță conlucrează la asigurarea celei mai bune protecții atât pentru șofer, cât și pentru pasagerii din autovehicul.

Aceste echipamente de siguranță nu vă vor fi de nici un ajutor dacă adoptați o poziție necorespunzătoare în scaun sau dacă nu reglați sau nu folosiți aceste echipamente în mod corespunzător.

Dacă centura de siguranță nu este corect pusă, în cazul unui accident este posibil să se înregistreze răniți ca urmare a declanșării airbagului.

Poziția corectă și sigură a scaunelor

📖 Introducere în temă

În acest capitol găsiți informații referitoare la următoarele teme:

- Poziția corectă a scaunului șoferului _____ 7
- Reglarea poziției volanului _____ 8
- Poziția corectă a scaunului pasagerului din față _____ 8
- Poziția corectă a scaunului pasagerilor de pe bancheta din spate _____ 9
- Exemple ale unei poziții greșite a scaunelor _____ 9

! ATENȚIE

- Scaunele din față și toate tetierele trebuie să fie mereu reglate corespunzător, iar centurile de siguranță trebuie să fie mereu corect fixate, pentru ca persoanele din interiorul autovehiculului să fie protejate cât mai eficient posibil.
- Fiecare pasager din autovehicul trebuie să poarte centura de siguranță. Copiii trebuie să fie protejați cu un sistem de sprijin adaptat pentru copii » pagina 19, *Transportul copiilor în siguranță*.
- Din cauza unei poziții incorecte, pasagerii sunt expuși unor riscuri mărite de accidentare, la declanșarea airbagurilor.
- Dacă pasagerii de pe locurile din spate nu adoptă o poziție corectă, centura de siguranță nu își poate îndeplini funcția de protecție, mărindu-se astfel riscul accidentărilor.
- În timpul deplasării, spătarele nu trebuie să fie înclinate prea mult în spate, astfel fiind micșorată eficiența centurii de siguranță și a sistemului airbag - Pericol de rănire!

Poziția corectă a scaunului șoferului

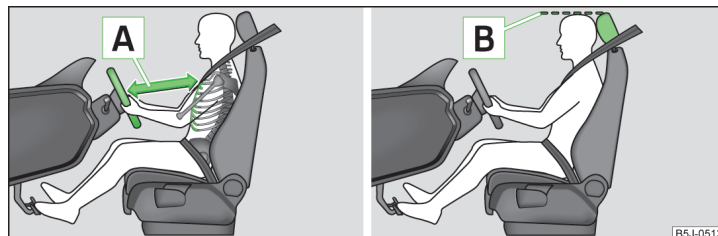

Fig. 1 Distanța corectă dintre șofer și volan / Tetieră corect reglată

📖 **Citiți și respectați mai întâi** **!** de pe pagina 7.

În interesul propriei dumneavoastră siguranțe și pentru a reduce riscul rănirii în cazul producerii unui accident, recomandăm respectarea următoarelor indicații.

- ✓ Reglați scaunul șoferului în sens longitudinal, astfel încât pedalele să poată fi apăsate complet cu picioarele ușor flexate.
- ✓ Spătarul scaunului șoferului trebuie astfel reglat încât acesta să poată atinge punctul cel mai îndepărtat al volanului cu brațele ușor îndoite.

- ✓ Reglați volanul astfel încât distanța **A** dintre volan și torace să fie de cel puțin 25 cm » [fig. 1](#). Reglarea volanului » [pagina 8](#), *Reglarea poziției volanului*.
- ✓ Reglați tetiera astfel încât marginea superioară a tetierei să se afle, pe cât posibil, la aceeași înălțime cu partea superioară a capului dumneavoastră **B**.
- ✓ Fixați corect centura de siguranță » [pagina 10](#), *Utilizarea centurii de siguranță*.

Reglarea scaunelor și a tetierelor » [pagina 67](#).

! ATENȚIE

- Înaintea începerii deplasării adoptați poziția corectă în scaun și păstrați această poziție pe tot parcursul deplasării. Instruiți și pasagerii să adopte o poziție corectă în scaun pe care să o păstreze pe tot parcursul deplasării.
- Respectați o distanță față de volan de minim 25 cm și o distanță a picioarelor față de planșa de bord în zona airbagului pentru genunchi de minim 10 cm. Dacă nu se respectă această distanță, sistemul airbag nu își poate exercita eficiența maximă – Pericol!
- În timpul mersului volanul trebuie ținut cu ambele mâini, de partea exterioră laterală, în poziția „orei 9” și „orei 3”. Nu țineți niciodată volanul în poziția „ora 12” sau în altă poziție (de exemplu de centrul volanului sau de marginea interioară). La activarea airbagului șoferului, aceste poziții incorecte pot provoca accidentarea gravă a mâinilor, brațelor și a capului.
- Aveți grijă ca în spațiul pentru picioare să nu se găsească obiecte, deoarece în cazul unei manevre bruște de frânare acestea ar putea ajunge la pedaler. În această situație nu veți mai putea acționa pedala de ambreiaj, frâna sau accelera.

Reglarea poziției volanului

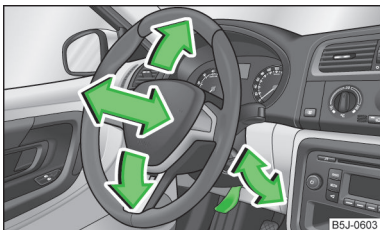

Fig. 2
Volan reglabil: Maneta de sub volan

! Citiți și respectați mai întâi **!** de pe pagina 7.

Poziția volanului poate fi reglată pe înălțime și lungime.

- Rabatați în jos maneta de sub volan » [fig. 2](#).
- Aduceți volanul în poziția dorită (pe înălțime și adâncime).
- Apăsăți maneta în sus, până la limită.

! ATENȚIE

- Maneta pentru reglarea volanului trebuie să fie blocată tot timpul deplasării, pentru ca volanul să nu-și schimbe poziția în mod neintenționat în timpul deplasării – pericol de accident!
- Nu reglați niciodată volanul în timpul deplasării, cu doar atunci când auto-vehiculul se află în staționare!

Poziția corectă a scaunului pasagerului din față

! Citiți și respectați mai întâi **!** de pe pagina 7.

În interesul siguranței pasagerului din față și pentru a reduce riscul rănirii în cazul producerii unui accident, recomandăm respectarea următoarelor indicații.

- ✓ Împingeți scaunul pasagerului față cât mai mult spre înapoi. Pasagerul față trebuie să mențină o distanță de cel puțin 25 cm față de bord, pentru ca în cazul declanșării airbagului, acesta să asigure cea mai bună protecție.
- ✓ Reglați tetiera astfel încât marginea superioară a tetierei să se afle, pe cât posibil, la aceeași înălțime cu partea superioară a capului dumneavoastră **B** » [fig. 1 la pagina 7](#) » [pagina 7](#).
- ✓ Fixați corect centura de siguranță » [pagina 10](#).

Reglarea scaunelor și a tetierelor » [pagina 67](#).

În cazuri excepționale airbagul pasagerului față se poate dezactiva » [pagina 17](#), *Dezactivarea sistemului airbag*.

! ATENȚIE

- Respectați o distanță de cel puțin 25 cm față de planșa de bord. Dacă nu se respectă această distanță, sistemul airbag nu își poate exercita eficiența maximă – Pericol!
- În timpul deplasării țineți picioarele în spațiul pentru picioare – nu așezați niciodată picioarele pe bord, pe geam sau pe scaune. În cazul executării unei manevre de frânare bruscă sau în cazul unui accident, vă supuneți unui risc ridicat. La declanșarea sistemului airbag, o poziție incorectă în scaun vă poate fi fatală!

Poziția corectă a scaunului pasagerilor de pe bancheta din spate

 **Citiți și respectați mai întâi  de pe pagina 7.**

Pentru a reduce riscul rănirii în cazul unei manevre bruște de frânare sau în situația producerii unui accident, pasagerii din spate trebuie să respecte următoarele.

- ✓ Reglați tetiera astfel încât marginea superioară a tetierei să se afle, pe cât posibil, la aceeași înălțime cu partea superioară a capului dumneavoastră **[B]** » fig. 1 la pagina 7 » pagina 7.
- ✓ Fixați corect centura de siguranță » pagina 10, *Utilizarea centurii de siguranță*.
- ✓ Utilizați un sistem de reținere pentru copii adecvat, dacă transportați copii în autovehicul » pagina 19, *Transportul copiilor în siguranță*.

Reglarea scaunelor și a tetierelor » pagina 67.

Exemple ale unei poziții greșite a scaunelor

 **Citiți și respectați mai întâi  de pe pagina 7.**

Acțiunea de protecție maximă a centurilor de siguranță se obține numai dacă centura de siguranță este corect pusă.

Pozițiile incorecte în scaun reduc în mare măsură funcțiile de protecție ale centurilor de siguranță și măresc riscul accidentărilor.

Conducătorul auto poartă responsabilitatea pentru toți pasagerii, în special pentru copii. Nu permiteți nici unui pasager să adopte o poziție incorectă în scaun în timpul deplasării.

Următoarea enumerare conține indicații care, dacă nu se vor respecta, vor provoca răniri grave sau chiar decesul. Lista nu este completă, dar vrem să vă atragem atenția asupra acestei probleme.

În timpul deplasării se vor respecta următoarele indicații.

- ✓ Nu stați în picioare.
- ✓ Nu stați în picioare pe scaune.
- ✓ Nu stați în genunchi pe scaune.
- ✓ Nu înclinați spătarele scaunelor prea mult în spate.
- ✓ Nu vă sprijiniți de bord.
- ✓ Nu stați întins pe bancheta din spate.
- ✓ Nu stați numai pe partea din față a pernei scaunului.

- ✓ Nu vă înclinați în lateral.
- ✓ Nu vă sprijiniți de geamuri.
- ✓ Nu scoateți picioarele pe geamuri.
- ✓ Nu puneți picioarele pe bord.
- ✓ Nu așezați picioarele pe scaune.
- ✓ Nu transportați persoane în spațiul pentru picioare.
- ✓ Nu călătoriți fără centura de siguranță pusă.
- ✓ Nu transportați persoane în portbagaj.

Centurile de siguranță

Utilizarea centurii de siguranță

Introducere în temă

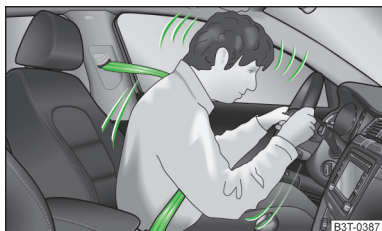

Fig. 3
Șofer protejat cu centura de siguranță

În acest capitol găsiți informații referitoare la următoarele teme:

Principiul fizic al unui accident frontal	11
Punerea și scoaterea centurilor de siguranță	12
Reglarea pe înălțime a centurii de siguranță pentru scaunele din față	13

Centurile de siguranță dispuse corect oferă o protecție bună în caz de accident. Ele diminuează riscurile rănirii și măresc șansele de supraviețuire în cazul unui accident grav.

Centurile de siguranță corect fixate mențin pasagerii autovehiculului în poziția corectă în scaun » fig. 3.

Centurile de siguranță reduc într-o mare măsură energia cinetică. În plus, ele împiedică mișcările necontrolate care ar putea atrage răniri grave.

Pasagerii autovehiculului care folosesc corect centurile de siguranță beneficiază de faptul că energia cinetică este preluată cât mai bine posibil prin intermediul centurilor de siguranță.

Structura frontală a autovehiculului dumneavoastră și alte măsuri de siguranță pasivă ca de exemplu sistemul airbag, contribuie la reducerea cât mai bine posibil a energiei cinetice. Prin aceasta se reduc riscurile de rănire.

În cazul în care se transportă copii, trebuie respectate măsuri speciale de siguranță » pagina 19, *Transportul copiilor în siguranță*.

! ATENȚIE

- Fixați centura de siguranță înaintea fiecărei deplasări – chiar și la deplasările prin oraș! Acest lucru este valabil și pentru pasagerii de pe banca din spate – Pericol de accidentare!
- Centurile de siguranță trebuie să fie folosite chiar și de femeile gravide. Numai astfel se poate asigura o protecție optimă pentru copil » pagina 12, *Punerea și scoaterea centurilor de siguranță*.
- Acțiunea de protecție maximă a centurilor de siguranță se obține numai la menținerea unei poziții corecte în scaun » pagina 7, *Poziția corectă și siguranță a scaunelor*.
- Spătarele scaunelor din față nu trebuie aplecate prea mult în spate, deoarece centura de siguranță își pierde eficiența.

! ATENȚIE

- Indicații referitoare la desfășurarea corespunzătoare a benzii centurii
- Atenție întotdeauna la desfășurarea corespunzătoare a benzii centurii. Centurile de siguranță care nu au fost fixate corespunzător pot duce la răniri, în cazul unor accidente ușoare.
 - Reglați înălțimea centurii astfel încât partea de umăr a centurii să treacă aproximativ peste mijlocul umărului - în nici un caz peste gât.
 - Dacă centura este prea lejeră și nu are un contact ferm cu corpul, se poate ajunge la răniri grave în cazul unei coliziuni, deoarece corpul va fi proiectat în față și se va lovi brusc de centura de siguranță.
 - Centura nu trebuie așezată peste obiecte dure sau care se pot sparge (de exemplu ochelari, pixuri, legătură de chei ș.a.m.d.). Aceste obiecte pot produce răniri.

! ATENȚIE

- Indicații referitoare la manipularea centurilor de siguranță
- Banda centurii de siguranță nu trebuie să fie blocată sau răsucită sau să treacă peste margini tăioase.
 - Atenție ca la închiderea ușii, să nu prindeți centura de siguranță cu ușa.

! ATENȚIE

Indicații referitoare la utilizarea corectă a centurilor de siguranță

- Nu este permis să asigurați niciodată două persoane cu o singură centură de siguranță (nici chiar dacă este vorba despre copii) și nici nu este permis să se treacă centura de siguranță peste un copil transportat în brațele unui pasager din autovehicul.
- Elementul de prindere al centurii trebuie fixat numai în dispozitivul locului de care aparține centura. Disponerea greșită a centurii de siguranță reduce siguranța și mărește riscul rănirii.
- Fanta pentru elementul de prindere al centurii nu trebuie blocată, în caz contrar elementul de prindere nu se mai poate fixa.
- Hainele voluminoase (de exemplu paltoane peste sacouri) influențează poziția și rularea centurii de siguranță.
- Utilizarea clemelor sau a altor obiecte pentru reglarea centurii de siguranță (de exemplu pentru scurtarea centurii la persoanele de înălțime mai mică) este interzisă.
- Centura de siguranță în trei puncte a locurilor din spate își poate îndeplini funcția numai dacă spătarul scaunelor este fixat corect » [pagina 69](#).

! ATENȚIE

Indicații referitoare la îngrijirea centurilor de siguranță

- Banda centurii trebuie să fie curată. Centurile murdare pot influența funcționarea dispozitivului de rulare automată a centurii » [pagina 137](#), *Centuri de siguranță*.
- Centurile de siguranță nu trebuie modificate în niciun fel. Nu încercați să reparați singur centura de siguranță.
- Verificați regulat condiția centurilor de siguranță. Dacă se constată deteriorări ale centurii de siguranță, ale dispozitivului de derulare sau ale dispozitivului de fixare, centura respectivă trebuie înlocuită la un atelier autorizat.
- Centurile de siguranță avariate, solicitate în urma unui accident, trebuie înlocuite - de preferat la o unitate autorizată. În plus trebuie verificate și ancorajele centurilor de siguranță.

i Indicație

La utilizarea centurilor de siguranță se va ține seama de prevederile legale din țara respectivă.

Principiul fizic al unui accident frontal

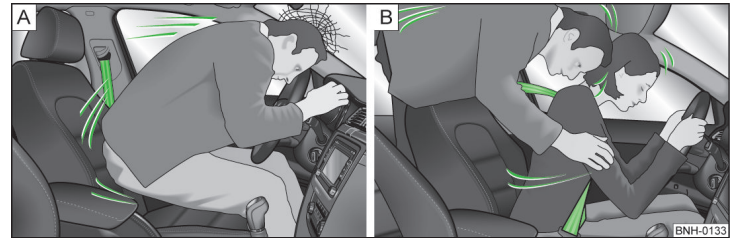

Fig. 4 Șofer neasigurat cu centura/Pasager neasigurat cu centura pe scaunul din spate

📖 Citiți și respectați mai întâi ! de pe pagina 10.

Autovehiculul care se află în mișcare, posedă o energie de mișcare, așa numita energie cinetică.

Valoarea energiei cinetice depinde în principal de viteza de deplasare a autovehiculului și de masa acestuia și a pasagerilor. Dacă autovehiculul are o masă mare și se deplasează cu viteză mare, în cazul unui accident trebuie să fie disipată o energie mai mare.

Factorul principal este viteza autovehiculului. De exemplu dacă viteza se dublează de la 25 km/h la 50 km/h, energia de mișcare crește de patru ori.

Concepția despre faptul că în cazul unui accident ușor corpul poate fi protejat cu mâinile, este greșită. Chiar și la viteză de impact redusă, asupra corpului acționează forțe care nu pot fi deviate.

Dacă viteza crește numai de la 30 la 50 km/h, în cazul unui accident, asupra corpului vor acționa forțe care pot depăși greutatea de o tonă (1 000 kg).

De exemplu greutatea unei persoane de 80 kg „crește” la 50 km/h la 4,8 tone (4 800 kg).

În cazul unei coliziuni frontale, pasagerii care nu folosesc centura de siguranță sunt proiectați în față și se lovesc necontrolat de părțile din interiorul autovehiculului, cum ar fi, de exemplu, volanul, bordul sau parbrizul » [fig. 4 - \[A\]](#). În anumite cazuri aceștia pot fi chiar proiectați afară din autovehicul, ceea ce poate provoca răniri grave și chiar mortale. ▶

Este foarte important de asemenea, ca și ocupanții locurilor din spate să utilizeze centurile de siguranță, deoarece și ei sunt proiectați necontrolat în auto-vehicul în cazul unui accident.

Un pasager pe scaunul spate, care nu utilizează centura de siguranță, nu se pune în pericol numai pe sine, ci și pe pasagerii din față » fig. 4 - [B].

Punerea și scoaterea centurilor de siguranță

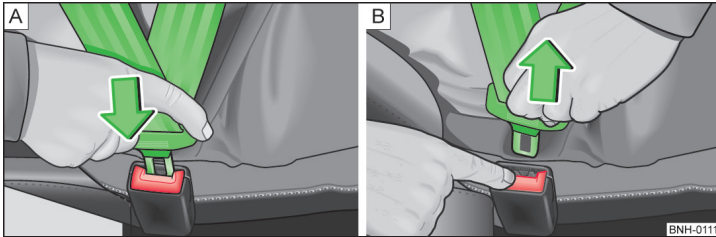

Fig. 5 Fixarea sau desfacerea centurii de siguranță

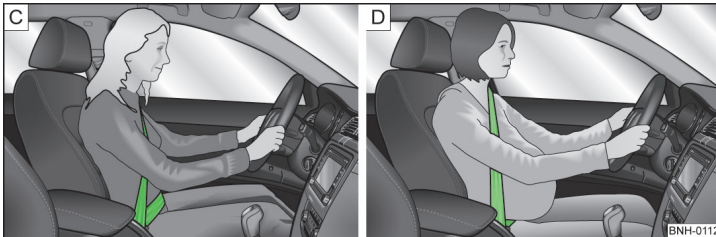

Fig. 6 Așezarea centurii diagonale și transversale/Așezarea centurii de siguranță la femeile însărcinate

Citiți și respectați mai întâi de pe pagina 10.

Punerea

- » Înainte de a fixa centura, poziționați corect scaunele din față și tetierele » pagina 70.
- » Treceți încet centura de siguranță, ținând de clema de fixare, peste piept și bazin.

» Introduceți clema de fixare în catarama aferentă a centurii de siguranță » fig. 5 - [A] până când se fixează cu un declic.

» Verificați prin tragere de curea, fixarea corectă a clemei de fixare în cataramă.

Un buton de plastic va menține banda centurii în poziție corectă.

În vederea obținerii unei protecții maxime a centurii de siguranță, de mare importanță este așezarea benzii centurii.

Partea de umăr a centurii nu trebuie să treacă peste gât, ci aproximativ peste mijlocul umerilor și să aibă un contact ferm cu corpul. Partea din dreptul bazinului trebuie să aibă întotdeauna un contact ferm cu bazinul și să fie plasată cât mai jos » fig. 6 - [C].

Centurile de siguranță trebuie să fie folosite chiar și de femeile gravide. Numai astfel se poate asigura o protecție optimă pentru copil.

La femeile gravide partea de centură care protejează bazinul se așează cât mai jos posibil, astfel încât să nu apese pe abdomen » fig. 6 - [D].

Scoaterea

Desfaceți centura de siguranță numai cu autovehiculul staționar.

- » Apăsăți tasta de culoare roșie de pe catarama centurii » fig. 5 - [B], lamela de fixare sare afară.
- » Conduceți centura înapoi cu mâna, pentru ca banda centurii să se poată rula mai ușor, iar centura de siguranță să nu se răsucească.

ATENȚIE

La desfacerea centurii de siguranță, aveți grijă ca elementul de fixare să nu deționeze capitonajul ușii și nici alte componente din habitacul.

Reglarea pe înălțime a centurii de siguranță pentru scaunele din față

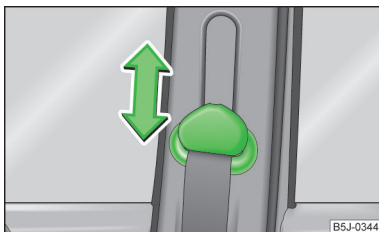

Fig. 7
Scaun față: Reglarea pe înălțime a centurii de siguranță

📖 **Citiți și respectați mai întâi ! de pe pagina 10.**

Cu ajutorul reglajului pe înălțime, centura se poate poziționa în zona umerilor, în funcție de mărimea corpului.

- Apăsați armătura de ghidare și împingeți în direcția dorită, înspre în sus, sau înspre în jos » fig. 7.
- După reglare, verificați prin tragere bruscă de centură, dacă dispozitivul de ghidare este fixat.

Dispozitivul de rulare automată și de pretensionare a centurii de siguranță

📖 Introducere în temă

În acest capitol găsiți informații referitoare la următoarele teme:

- Dispozitivul de rulare automată a centurii _____ 13
Dispozitivul de tensionare _____ 13

Dispozitivul de rulare automată a centurii

Fiecare centură de siguranță este prevăzută cu un dispozitiv automat de rulare.

La tragerea ușoară de centura de siguranță se asigură libertatea deplină de mișcare a centurii. La tragerea bruscă de centură, dispozitivul automat de rulare o blochează.

Centurile de siguranță se blochează și la o frânare bruscă, la accelerare, când se circulă pe pante abrupte sau în viraje.

! ATENȚIE

Dacă centura de siguranță nu se blochează la tragerea bruscă, se va solicita verificarea imediată a acesteia de către o unitate autorizată.

Dispozitivul de tensionare

Siguranța șoferului și a pasagerului **asigurați cu centura de siguranță** este mărită de dispozitivul de tensionare din sistemul automat de rulare a centurii de siguranță cu fixare în trei puncte, din față.

În cazul accidentelor frontale de o anumită amploare, centurile de siguranță fixe în trei puncte se tensionează automat. Dispozitivul de pretensionare se declanșează și atunci când centurile nu sunt folosite de pasageri.

În cazul unei coliziuni laterale de o anumită amploare, centura de siguranță fixată de pe partea coliziunii este tensionată automat.

În cazul coliziunilor frontale, laterale și din spate ușoare, în cazul unei răsturnări sau la unele accidente la care nu se exercită forțe mari de impact, dispozitivul de pretensionare a centurii de siguranță nu se declanșează.

! ATENȚIE

- Anumite lucrări precum demontarea și montarea pieselor sistemului de pretensionare a centurii de siguranță trebuie efectuate numai de către un serviciu autorizat.
- Sistemul asigură protecție doar pentru o singură declanșare. După ce declanșarea s-a produs, sistemul trebuie înlocuit.

i Indicație

- La declanșarea sistemului se degajă fum. Acest fum nu indică prezența unui incendiu în autovehicul.
- Eliminarea autovehiculului, sau a părților componente ale sistemului de pretensionare a centurii de siguranță, trebuie realizată cu respectarea strictă a prevederilor corespunzătoare de siguranță. Aceste măsuri sunt cunoscute de partenerii de service ŠKODA, și acolo vi se pun la dispoziție și informații detaliate.

Sistemul airbag

Descrierea sistemului airbag

Introducere în temă

În acest capitol găsiți informații referitoare la următoarele teme:

Descrierea sistemului	14
Declanșarea airbagului	14

ATENȚIE

- Cea mai bună protecție se obține numai prin acțiunea conjugată a sistemului airbag cu acțiunea centurilor de siguranță.
- Sistemul airbag nu reprezintă un înlocuitor al centurii de siguranță, ci este o parte a conceptului de siguranță pasivă.
- Pentru protecția maximă a pasagerilor din autovehicul la declanșarea airbagului, scaunele din față trebuie să fie reglate corespunzător mărimii corpului persoanei respective » [pagina 7](#), *Poziția corectă și sigură a scaunelor*.
- Dacă, în timpul deplasării, vă aplecați în față sau aveți o poziție necorespunzătoare în scaun, în cazul unui accident, sunteți expuși unui risc ridicat de accidentare.

ATENȚIE

Indicații referitoare la manipularea sistemului airbag

- Când există o defecțiune, verificați sistemul airbag la o unitate service autorizată. În caz contrar, există pericolul nedeclanșării airbagurilor în cazul unui accident.
- Nu este permis să se efectueze niciun fel de modificări asupra părților componente ale sistemului airbag.
- Toate lucrările executate asupra sistemului airbag, inclusiv operațiile de montare și demontare a pieselor care nu constituie în sine obiectul reparației (de exemplu demontarea volanului) trebuie realizate numai de către unitățile service autorizate.
- Nu efectuați niciodată modificări la bara de protecție din față sau la caroserie.
- Este interzisă intervenția asupra părților componente ale sistemului airbag, deoarece se poate produce o declanșare a airbagurilor.
- Sistemul airbag asigură protecție doar pentru o singură declanșare. După ce declanșarea s-a produs, sistemul airbag trebuie înlocuit.

Descrierea sistemului

📖 Citiți și respectați mai întâi **I** de pe pagina 14.

Starea de funcționare a sistemului airbag se arată de lampa de control  din panoul de bord » [pagina 41](#).

Când se declanșează airbagurile, acestea se umplu cu gaz și se umflă.

La declanșarea airbagurilor se elimină un gaz gri-alb sau roșu, inofensiv. Acest lucru este perfect normal și nu trebuie interpretat ca indiciu al producerii unui incendiu în autovehicul.

Sistemul airbag constă din (în funcție de echiparea autovehiculului) din următoarele module.

- Unitatea electronică de comandă.
- Airbag frontal pentru șofer și pasagerul față » [pagina 15](#).
- Airbagurile laterale » [pagina 16](#).
- Airbaguri cortină » [pagina 17](#).
- o lampă de control pentru airbag din tabloul de bord. » [pagina 41](#).
- Comutator cu cheie pentru airbagul frontal al pasagerului față » [pagina 18](#).
- Lampă de control pentru deconectarea/conectarea airbagului frontal al pasagerului față, în centrul bordului » [pagina 18](#).

I Indicație

- Sistemul airbag nu necesită întreținere.
- Dacă vindeți autoturismul, vă rugăm să predați cumpărătorului mapa de bord completă. Asigurați-vă că informațiile pentru airbagul, eventual dezactivat, pentru pasagerul față, se sală și ele în mapă!
- Îndepărtarea autovehiculului, sau a părților componente ale sistemului airbag, trebuie realizată cu respectarea strictă a prevederilor corespunzătoare de siguranță.

Declanșarea airbagului

📖 Citiți și respectați mai întâi **I** de pe pagina 14.

Desfacerea airbagului are loc în fracțiuni de secundă și cu viteză foarte mare, pentru a oferi o protecție suplimentară în cazul unui accident.

Sistemul airbag funcționează numai cu contactul motor pus.

În cazul accidentelor deosebite se pot declanșa mai multe airbaguri simultan. ►

În cazul coliziunilor frontale și laterale **ușoare**, în cazul coliziunilor din spate sau în cazul răsturnării autovehiculului, airbagurile **nu se declanșează**.

Factori de declanșare

Nu se poate defini un factor general de declanșare a sistemului airbag, deoarece fiecare accident se produce într-un context particular. Un rol important îl au, de exemplu factori cum sunt duritatea corpului de impact (moale/dur), unghiul sub care se produce coliziunea, viteza autoturismului etc.

Determinant pentru declanșarea airbagului este procesul de decelerare care are loc. Unitatea de comandă analizează desfășurarea coliziunii și declanșează sistemele corespunzătoare.

Dacă decelerarea produsă și înregistrată în timpul coliziunii se situează sub valorile de referință indicate în unitatea de comandă, sistemul airbag nu este declanșat, deși autoturismul poate fi deformat destul de puternic în urma accidentului.

În cazul coliziunilor frontale dure, se realizează declanșarea următoarelor airbaguri.

- Airbagul frontal al șoferului.
- Airbag frontal al pasagerului față.

În cazul coliziunilor laterale dure, se realizează declanșarea următoarelor airbaguri.

- Airbagului lateral față de pe partea accidentului.
- Airbagului cortină de pe partea accidentului.

Dacă se înregistrează un accident cu declanșarea airbagurilor:

- se aprinde lampa interioară (dacă contactul se face la întrerupătorul din portiere)
- luminile avarie se activează
- portierele se descuie
- alimentarea motorului cu combustibil se întrerupe.

Privire de ansamblu privind airbagurile

Introducere în temă

În acest capitol găsiți informații referitoare la următoarele teme:

Airbagurile frontale	15
Airbagurile laterale	16
Airbag cortină	17

Airbagurile frontale

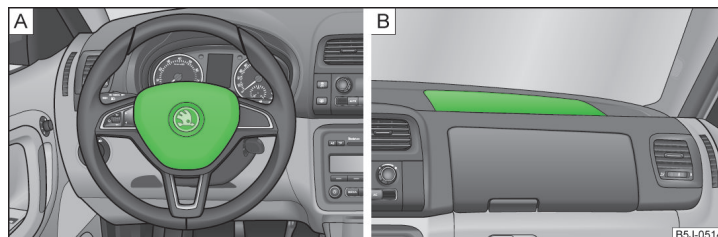

Fig. 8 airbagul frontal al șoferului în volan/airbagul frontal al pasagerului față în tabloul de bord

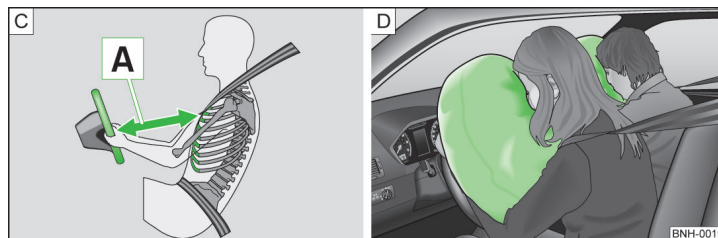

Fig. 9 Distanța sigură față de volan/airbaguri umplute cu gaz

Sistemul airbagurilor frontale oferă o protecție suplimentară pentru zona capului și a pieptului șoferului și pasagerului față, în cazul coliziunilor frontale puternice.

Airbagul frontal pentru șofer se găsește în volan » fig. 8 - A.

Airbagul frontal pentru pasagerul față se găsește în bord, deasupra compartimentului de depozitare » fig. 8 - B.

Când se declanșează airbagurile, acestea se umflă în fața șoferului și pasagerului din față » fig. 9 - D. Airbagul umflat amortizează mișcarea spre înainte a pasagerilor reducând astfel riscul de rănire în zona capului și a pieptului. ▶

! ATENȚIE

Indicații referitoare la poziția corectă a scaunului

■ Atât pentru șofer cât și pentru pasagerul față este important să păstreze o distanță de aproximativ 25 cm față de volan, respectiv de planșa de bord

A » fig. 9. Dacă nu se respectă această distanță, sistemul airbag nu își poate exercita eficiența maximă - Pericol! Pe lângă acestea, scaunele din față și tetierele trebuie să fie întotdeauna reglate în funcție de mărimea corpului.

■ La declanșare airbagul dispune de o forță mare, din cauza căreia, dacă pasagerul este surprins într-o poziție incorectă, se pot provoca accidente grave.

■ Între persoanele din față și zona de acțiune a airbagurilor nu trebuie să se afle alte persoane, animale sau obiecte.

! ATENȚIE

Airbagul frontal și transportul copiilor

■ Nu transportați niciodată copii neasigurați pe scaunul din față al autovehiculului. Prin declanșarea airbagului în cazul unui accident, copiii pot fi răniți grav sau mortal!

■ La utilizarea unui scaun pentru copii pe scaunul pasagerului față, în care copilul stă cu spatele către sensul de deplasare, trebuie neapărat să se deactiveze airbagul frontal pentru pasagerul față » pagina 17, *Dezactivarea sistemului airbag*. În caz contrar, copilul poate fi accidentat grav sau chiar mortal, la declanșarea airbagului frontal al pasagerului față. La transportul copiilor pe scaunul pasagerului față respectați normele legislației țării dumneavoastră referitoare la utilizarea scaunelor pentru copii.

! ATENȚIE

Indicații cu caracter general

■ Volanul și suprafața modului airbag din bord, de pe partea pasagerului față, nu trebuie acoperite, utilizate ca suport pentru autocolante, sau prelucrate în alt fel. Acestea trebuie șterse cu o lavetă uscată sau înmuiată în apă. Pe capacul modulelor airbag sau în imediată apropiere a acestora nu trebuie montate niciun fel de piese, de exemplu suport pentru pahare, suport pentru telefon etc.

■ Nu așezați niciodată obiecte pe suprafața modului airbagului pasagerului față, în planșa de bord.

Airbagurile laterale

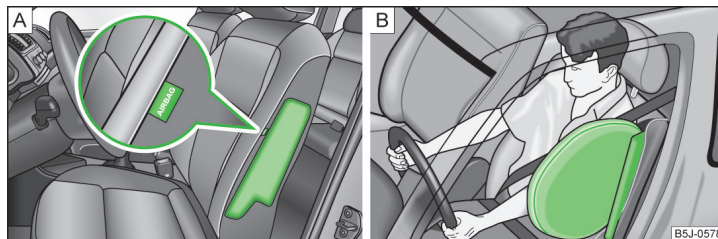

Fig. 10 Locul de amplasare a airbagului lateral în scaunul șoferului/ airbag lateral umplut cu gaz

Sistemul de airbaguri laterale oferă o protecție suplimentară pentru partea de sus a corpului pasagerilor (piept, stomac și bazin), în cazul coliziunilor laterale puternice.

Airbagurile laterale sunt amplasate în spătarele scaunelor din față » fig. 10 - **A**.

La declanșarea airbagurilor laterale » fig. 10 - **B**), se declanșează automat și airbagul cortină de pe partea respectivă, și dispozitivul de pretensionare a centurii de siguranță.

Mișcarea pasagerilor este amortizată prin cufundarea în airbagul umplut cu aer, iar riscul rănirii la partea superioară a corpului (piept, abdomen și bazin) prin izbirea de portiera la care s-a produs impactul se reduce.

! ATENȚIE

Indicații referitoare la poziția corectă a scaunului

■ Nu trebuie niciodată să țiiți capul în zona în care se desface airbagul lateral. Altfel vă puteți răni grav în cazul unui accident. Acest lucru este valabil mai ales la copiii care nu sunt transportați corespunzător pe scaunele pentru copii » pagina 21, *Siguranța pentru copii și airbagurile laterale*.

■ Între persoane și zona de acțiune a airbagurilor nu trebuie să se afle alte persoane, animale sau obiecte. Pe portieră nu este voie să fie aplicate accesorii, cum ar fi, de exemplu, suporturi pentru pahare.

■ Dacă, în timpul deplasării, copiii au o poziție necorespunzătoare în scaun, în cazul unui accident, aceștia sunt expuși unui risc ridicat de accidentare.

Acest lucru poate avea ca urmare accidentări grave » pagina 19, *Scaunul pentru copii*.

! ATENȚIE

- În cârligele pentru haine din autovehicul nu trebuie agățate decât haine ușoare. În buzunarele hainelor nu trebuie să se lase obiecte grele și tăioase.
- Asupra spătarelor scaunelor prevăzute cu airbag lateral nu este permisă exercitarea unor forțe prea mari ca de exemplu lovituri puternice, deoarece sistemul airbag s-ar putea deteriora. Astfel airbagurile laterale nu se vor declanșa!
- Pe scaunul șoferului și al pasagerului față nu trebuie folosite în niciun caz huse care nu sunt achiziționate de la unitățile ŠKODA. Deoarece airbagul se deschide din spătarul scaunului, folosirea unor huse necorespunzătoare ar putea limita funcționarea airbagului lateral.
- Deteriorările huselor de scaun originale în zona modulelor airbagurilor laterale trebuie remediate imediat la o unitate autorizată.
- Modulele airbag din scaunele din față nu trebuie să fie deteriorate, să prezinte fisuri sau zgârieturi adânci. Nu este permisă deschiderea prin forțare.

Airbag cortină

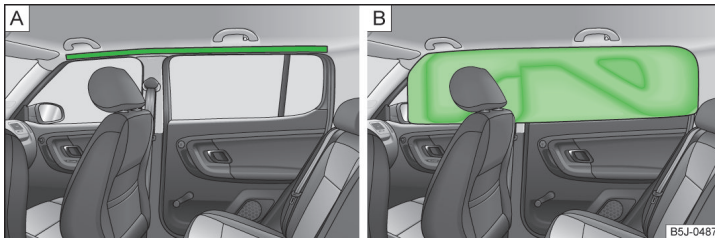

Fig. 11 Locul de amplasare a airbagului cortină/airbag cortină umplut cu gaz

Sistemul de airbaguri cortină oferă o protecție suplimentară pentru cap și zona gâtului pasagerilor, în cazul coliziunilor laterale puternice.

Airbagurile cortină sunt amplasate deasupra portierelor, pe ambele părți interioare ale autovehiculului » fig. 11 - A.

În cazul unei **coliziuni laterale** airbagul cortină se va deschide pe partea pe care se produce impactul, împreună cu airbagul lateral și cu dispozitivul de pre-tensionare a centurii de siguranță pentru scaunul din față.

Airbagul depășește la declanșare zona geamurilor de la portierele din față și spate, precum și zona stâlpilor portierelor » fig. 11 - B.

Lovirea capului de părțile interioare ale autovehiculului va fi amortizată de airbagul cortină. Datorită diminuării tensiunii exercitate asupra capului, se va diminua și tensiunea exercitată asupra gâtului.

! ATENȚIE

- În zona de desfacere a airbagului cortină nu trebuie să se găsească obiecte pentru a nu se împiedica desfacerea airbagurilor.
- În cârligele pentru haine din autovehicul nu trebuie agățate decât haine ușoare. În buzunarele hainelor nu trebuie să se lase obiecte grele și tăioase. În plus, pentru agățarea hainelor nu este voie să se folosească umerase.
- Prin montarea accesoriilor neprevăzute în acest sens în zona airbagului cortină, eficiența protecției airbagurilor cortină poate fi influențată negativ atunci când acestea se declanșează. La desfacerea airbagurilor cortină declanșate, în autovehicul pot fi aruncate părți ale accesoriilor folosite și astfel pasagerii se pot accidenta » pagina 128.
- Parasolarele nu trebuie împinse spre geamurile laterale în zona de desfacere a airbagului cortină, dacă pe acestea se găsesc obiecte ca de exemplu pixuri. La declanșarea airbagului cortină, pasagerii pot suferi accidentări.
- Între persoane și zona de acțiune a airbagurilor nu trebuie să se afle alte persoane, animale sau obiecte. În timpul deplasării pasagerii nu trebuie să sprijine capul sau să scoată mâinile pe geam.

i Indicație

În autovehiculele echipate cu airbag cortină, pe capitonajul stâlpului B se află inscripția AIRBAG.

Dezactivarea sistemului airbag

📖 Introducere în temă

În acest capitol găsiți informații referitoare la următoarele teme:

Decuplarea airbagurilor	_____	18
Dezactivarea airbagului frontal al pasagerului din față	_____	18

Decuplarea airbagurilor

Dezactivarea airbagului se prevede de exemplu pentru următoarele cazuri.

- › Când pe scaunul pasagerului față trebuie montat un scaun pentru copii în care copilul este transportat cu spatele la sensul de mers (în unele țări cu fața la sensul de mers datorită unor norme legale specifice) » [pagina 19](#), *Transportul copiilor în siguranță*.
- › Când cu toate că reglarea scaunului șoferului este corectă, nu se poate respecta distanța minimă de 25 cm între centrul volanului și stern.
- › Când anumite deficiențe fizice impun dotări speciale în zona volanului.
- › Când se montează alte scaune (de exemplu scaune ortopedice fără airbaguri laterale).

Airbagul frontal al pasagerului față poate fi dezactivat prin intermediul comutatorului cu cheie » [pagina 18](#).

Pentru dezactivarea, după caz, a altor airbaguri, recomandăm apelarea la un partener de service ŠKODA.



Supravegherea sistemului airbag

Funcționarea sistemului airbag este supravegheată electronic, chiar și atunci când unul din airbaguri este dezactivat.

Airbagul cu un aparat de diagnosticare este dezactivat

- › Lampa de control  luminează timp de aproximativ 3 secunde după cuplarea contactului, după care luminează intermitent timp de aproximativ încă 12 secunde.

Airbagul frontal al pasagerului față cu comutator cu cheie în compartimentul de depozitare este dezactivat

- › Lampa de control  luminează timp de aproximativ 3 secunde după cuplarea contactului.
- › Lampa de control **OFF**  **[3]** » [fig. 12](#) la [pagina 18](#) se aprinde la cuplarea contactului.

I Indicație

- Se vor respecta toate prevederile legale privind dezactivarea airbagurilor, valabile în țara respectivă.
- La un partener de service ŠKODA puteți afla dacă și care airbaguri pot fi, respectiv trebuie dezactivate la autovehiculul dumneavoastră.

¹⁾ Lampa de control **OFF**  se aprinde timp de câteva secunde, după cuplarea contactului, apoi se stinge pentru aproximativ 1 secundă și se aprinde din nou.



Dezactivarea airbagului frontal al pasagerului din față



Fig. 12 Comutator cu cheie pentru airbagul frontal al pasagerului față / lampă de control pentru dezactivarea/activarea airbagului frontal al pasagerului față

Prin intermediul comutatorului cu cheie se decuplează doar airbagul frontal pentru pasagerul față.

Oprire

- › Decuplați contactul.
- › Deschideți portiera pasagerului din față.
- › La cheia cu telecomandă, rabatați profilul cheii **complet** înspre exterior » **I**.
- › Introduceți cheia cu atenție în fanta din comutatorul cu cheie, până la capăt.
- › Rotiți cu atenție cu cheia fanta comutatorului în poziția **[2]** » [fig. 12 OFF](#).
- › Scoateți cheia din fanta comutatorului cu cheie » **I**.
- › Închideți portiera pasagerului din față.
- › Verificați dacă, după cuplarea contactului, este aprinsă lampa de control **[3]** **OFF**  în inscripția **PASSENGER AIR BAG OFF**  din centrul planșei de bord.

Activarea

- › Decuplați contactul.
- › Deschideți portiera pasagerului din față.
- › La cheia cu telecomandă, rabatați profilul cheii **complet** înspre exterior » **I**.
- › Introduceți cheia cu atenție în fanta din comutatorul cu cheie, până la capăt.
- › Rotiți cu atenție cu cheia fanta comutatorului în poziția **[1]** » [fig. 12 ON](#).
- › Scoateți cheia din fanta comutatorului cu cheie » **I**.
- › Închideți portiera pasagerului din față.

› Verificați dacă, după cuplarea contactului, nu este aprinsă lampa de control  OFF în inscripția **PASSENGER AIR BAG OFF** din centrul planșei de bord.

ATENȚIE

- Șoferul este răspunzător de activarea sau dezactivarea airbagurilor.
- Dezactivați airbagul numai cu contactul luat! În caz contrar se poate produce o avarie la sistemul de dezactivare airbag.
- Dacă lampa de control OFF clipește, atunci airbag-ul pentru pasagerul față nu se declanșează în cazul unui accident! Solicitați verificarea imediată a sistemului airbag de către un atelier specializat.
- Nu lăsați cheia în comutator în timpul deplasării.
 - Datorită vibrațiilor, cheia se poate roti în comutator și activa airbagul!
 - În cazul unui accident, airbagul se poate declanșa în mod neașteptat - există pericol de rănire sau moarte!

ATENȚIE

Un profil al cheii nerabatat suficient înspre exterior poate avaria comutatorul cu cheie!

Transportul copiilor în siguranță

Scaunul pentru copii

Introducere în temă

În acest capitol găsiți informații referitoare la următoarele teme:

Utilizarea scaunului pentru copii pe scaunul pasagerului față	20
Siguranța pentru copii și airbagurile laterale	21
Clasificarea pe grupe a scaunului pentru copii	21
Utilizarea de scaune pentru copii fixate cu o centură de siguranță	21

De regulă, copiii așezați pe scaunele din spate sunt mai puțin expuși decât cei așezați pe scaunul pasagerului față.

Spre deosebire de adulți, sistemul osos și cel muscular al copiilor nu este încă complet dezvoltat. De aceea copiii sunt expuși unui risc mai mare de accidente.

Copii trebuie transportați în conformitate cu normele legale corespunzătoare.

Se vor folosi doar scaune pentru copii care corespund Standardului ECE-R 44. Standardul ECE-R înseamnă: Reglementarea Comisiei Economice pentru Europa (Economic Commission for Europe - Regulation).

Scaunele pentru copii care sunt conforme Standardului ECE-R 44 sunt prevăzute cu o marcă de certificare nedetașabilă: litera E plasată într-un cerc și dedesubt numărul de omologare.

ATENȚIE

- La utilizarea scaunelor pentru copii se va ține seama de prevederile legale din țara respectivă.
- Copiii - nici chiar sugarii - nu pot fi transportați în brațe.
- Nu lăsați copiii nesupravegheați în autovehicul. În anumite condiții climatice extreme, în autovehicul se pot forma temperaturi periculoase.
- Copilul trebuie să fie asigurat în autovehicul pe întreaga durată a deplasării! În caz contrar, în cazul unui accident copilul ar putea fi proiectat în interiorul autovehiculului și s-ar putea răni mortal pe el și pe alți pasageri.

! ATENȚIE (continuare)

- Dacă, în timpul deplasării, copiii se apleacă în față sau au o poziție necorespunzătoare în scaun, în cazul unui accident, aceștia sunt expuși unui risc ridicat de accidentare. Acest lucru este valabil în special la copiii care sunt transportați pe scaunul pasagerului față - când sistemul airbag se declanșează, pot fi răniți grav sau chiar omorâți!
- Pentru aplicarea corectă a chingii la scaunul pentru copii, luați în considerare instrucțiunile producătorului. Centurile de siguranță care nu au fost fixate corespunzător pot duce la răni, în cazul unor accidente ușoare.
- Banda centurii de siguranță trebuie să fie desfășurată corect. Ea nu trebuie să treacă peste margini ascuțite, deoarece se poate deteriora.
- La utilizarea unui scaun pentru copii pe scaunul pasagerului față, în care copilul stă cu spatele către sensul de deplasare, trebuie neapărat să se dezactiveze airbagul frontal pentru pasagerul față. Informații suplimentare » [pagina 20](#), *Utilizarea scaunului pentru copii pe scaunul pasagerului față*.

I Indicație

Vă recomandăm să folosiți scaune pentru copii din gama Accesorii Originale ŠKODA. Aceste scaune pentru copii sunt proiectate și verificate pentru utilizarea în autovehicule ŠKODA. Ele îndeplinesc cerințele standardului ECE-R 44.

Utilizarea scaunului pentru copii pe scaunul pasagerului față

Nu utilizați niciodată un sistem de reținere pentru copii orientat spre în spate pe un scaun care este protejat de un airbag activ montat în fața lui. Copilul s-ar putea răni grav, sau chiar mortal.

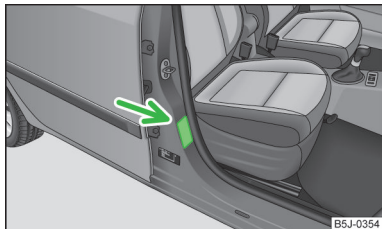

Fig. 13
Autocolant pe stâlpul B, pe partea pasagerului față



Fig. 14 Parasolarul pasagerului față / etichetă

📖 Citiți și respectați mai întâi **I** de pe pagina 19.

Din motive de siguranță, vă recomandăm să montați scaunele pentru copii pe locurile din spate.

La utilizarea unui scaun pentru copii, în care copilul se transportă pe scaunul pasagerului din față, se vor respecta următoarele indicații.

- La utilizarea unui scaun pentru copii, în care copilul stă cu spatele către sensul de deplasare, trebuie neapărat să se dezactiveze airbagul frontal pentru pasagerul față » **I**.
- Reglați spătarul scaunului pasagerului față în poziție verticală, dacă este posibil, astfel încât între spătarul scaunului pasagerului față și cel al scaunului pentru copii să existe un contact ferm.
- Deplasați scaunul pasagerului față spre spate, dacă este posibil, astfel încât să nu existe un contact între scaunul pasagerului față și a scaunului pentru copii amplasat în spatele acestuia.
- La scaune pentru copii din grupele 2 resp. 3 se va avea grijă ca ghidajul aflat pe tetiera scaunului pentru copii să se afle în fața sau la aceeași înălțime cu ghidajul de centură de pe stâlpul B de pe partea pasagerului față.
- Reglați scaunul pasagerului față pe cât posibil la înălțimea maximă.
- Reglați centura de siguranță a pasagerului față pe cât posibil la înălțimea maximă.
- Poziționați și fixați scaunul pentru copii pe scaun și așezați și fixați copilul în scaunul pentru copii, în conformitate cu condițiile menționate ale producătorului scaunului pentru copii.

! ATENȚIE

- La utilizarea unui scaun pentru copii pe scaunul pasagerului față, în care copilul stă cu spatele către sensul de deplasare, trebuie neapărat să se dezactiveze airbagul frontal pentru pasagerul față » pagina 17, *Dezactivarea sistemului airbag*.
- Dacă airbagul frontal al pasagerului față este activat, **nu utilizați niciodată** pe locul pasagerului față un scaun pentru copii în care copilul este transportat cu spatele spre direcția de mers. Acest scaun pentru copii se găsește în zona de desfășurare a airbagului frontal pentru pasagerul față. La declanșare, airbagul poate provoca copilului răni grave, uneori chiar mortale.
- Asupra acestui aspect atrage atenția și eticheta care se află în unul din următoarele locuri.
 - Pe stâlpul B, pe partea pasagerului față » fig. 13. Eticheta poate fi observată după deschiderea portierei pasagerului față.
 - Pe parasolarul pasagerului față. La autovehiculele pentru unele țări, pe parasolarul pasagerului față se află eticheta » fig. 14.
- La scaune pentru copii din grupele 2 resp. 3 se va avea grijă ca ghidajul aflat pe tetiera scaunului pentru copii să se afle în fața sau la aceeași înălțime cu ghidajul de centură de pe stâlpul B de pe partea pasagerului față.
- De îndată ce scaunul pentru copii în care se transportă copilul cu spatele către direcția de deplasare, nu se mai utilizează pe scaunul pasagerului față, ar trebui să se reactiveze airbagul frontal al pasagerului din față.

Siguranța pentru copii și airbagurile laterale

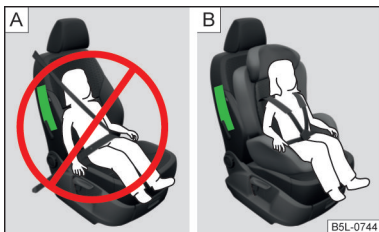

Fig. 15
Copil asigurat incorect într-o poziție incorectă a scaunului - poziție periclitată de airbagul lateral/
Copil asigurat corect într-un scaun pentru copii

📖 Citiți și respectați mai întâi ! de pe pagina 19.

Copilul nu trebuie să se afle în zona de acțiune a airbagului lateral » fig. 15 - A.

Între copil și zona de declanșare a airbagului lateral trebuie să rămână un spațiu liber suficient, astfel încât airbagul lateral să confere protecția optimă » fig. 15 - B.

! ATENȚIE

- Copiii nu au voie să se găsească niciodată cu capul în zona de desfășurare a airbagului lateral - Pericol de accidentare!
- Nu depuneți niciun fel de obiect în zona de acțiune a airbagurilor laterale - Pericol de rănire!

Clasificarea pe grupe a scaunului pentru copii

📖 Citiți și respectați mai întâi ! de pe pagina 19.

Clasificarea pe grupe a scaunelor pentru copii conform standardului ECE-R 44.

Grupa	Masa copilului	Vârsta aproximativă
0	până la 10 kg	până la 9 luni
0+	până la 13 kg	până la 18 luni
1	9 -18 kg	până la 4 ani
2	15 -25 kg	până la 7 ani
3	22 -36 kg	peste 7 ani

Utilizarea de scaune pentru copii fixate cu o centură de siguranță

📖 Citiți și respectați mai întâi ! de pe pagina 19.

Prezentare generală a utilizării scaunelor pentru copii fixate cu o centură de siguranță pe respectivele locuri conform Standardului ECE-R 16.

Grupa	Scaunul pasagerului față	Scaunele din spate exterior	Scaun spate Mijloc
0 până la 10 kg	U	U	U
0+ până la 13 kg	U	U	U
1 9-18 kg	U	U	U

Grupa	Scaunul pasagerului față	Scaunele din spate exterior	Scaun spate Mijloc
2 15-25 kg	U	U	U
3 22-36 kg	U	U	U

U Categoria de scaune pentru copii, scaun pentru copii „Universal”, prevăzut cu centură de siguranță pentru fixarea pe scaun.

Sisteme de fixare

Introducere în temă

În acest capitol găsiți informații referitoare la următoarele teme:

Inelele de ancorare ale sistemului ISOFIX	22
Utilizarea de scaune pentru copii cu sistem ISOFIX	22
Inelele de ancorare ale sistemului TOP TETHER	23

Inelele de ancorare ale sistemului ISOFIX

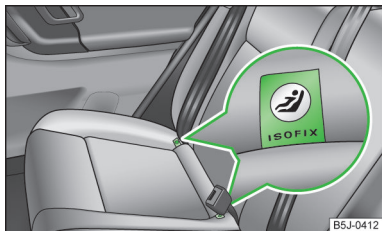

Fig. 16
Etichetele sistemului ISOFIX

Utilizarea de scaune pentru copii cu sistem ISOFIX

Prezentare generală a utilizării scaunelor pentru copii cu sistem ISOFIX pe respectivele locuri conform Standardului ECE-R 16. ▶

Pe scaunele laterale spate se găsesc două inele de ancorare pentru fixarea unui scaun pentru copii, cu sistem ISOFIX.

Pozițiile sunt marcate cu etichete pe care scrie ISOFIX » fig. 16.

ATENȚIE

- La montarea și demontarea scaunului pentru copii cu sistem ISOFIX se vor respecta obligatoriu instrucțiunile producătorului.
- Nu fixați în inelele de ancorare destinate scaunului pentru copii cu sistem ISOFIX alte tipuri de scaune pentru copii, centuri sau diverse obiecte - Pericol de moarte!

Indicație

- Un scaun pentru copii cu sistem ISOFIX poate fi montat într-un autovehicul, cu ajutorul sistemului ISOFIX, numai dacă acest tip de scaun pentru copii este omologat pentru acest model de autovehicul. Informații suplimentare găsiți la un partener ŠKODA.
- Scaunele pentru copii cu sistem de fixare ISOFIX pot fi procurate din gama de Accesorii Originale ŠKODA.

Grupa	Clasa de mărime a scaunului pentru copii ^{a)}	Scaunul pasagerului față ^{b)}	Scaune spate laterale	Scaun spate central
0 până la 10 kg	E	X	IL-SU	X
0+ până la 13 kg	E	X	IL-SU	X
	D			
	C			
1 9-18 kg	D	X	IL-SU IUF	X
	C			
	B			
	B1			
	A			

a) Clasa de mărime este menționată pe o plăcuță montată pe scaunul pentru copii.

b) Dacă scaunul pentru pasagerul față este dotat cu inele de fixare pentru sistemul ISOFIX, atunci acestea sunt adecvate pentru montarea scaunului pentru copii ISOFIX cu omologarea „Semi-Universal”.

IL-SU Scaunul este adecvat montării unui scaun pentru copii ISOFIX cu omologare „Semi-Universal”. Categoria „Semi-Universal” înseamnă că scaunul pentru copii cu sistem ISOFIX este omologat pentru autovehiculul dumneavoastră. Respectați lista de autovehicule atașată scaunului pentru autovehicul.

IUF Scaunul este adecvat pentru montarea scaunului pentru copii ISOFIX cu omologare „Universal” și fixare cu chinga de fixare TOP TETHER.

X Scaunul nu este echipat cu inele de prindere pentru sistemul ISOFIX.

! ATENȚIE

- La montarea și demontarea scaunului pentru copii cu sistem de fixare TOP TETHER se vor respecta obligatoriu instrucțiunile producătorului.
- Montați scaunele pentru copii cu sistem de fixare TOP TETHER doar pe scaunul de autovehicul prevăzut cu inele de ancorare.
- Prindeți întotdeauna doar o singură chingă de fixare a scaunului pentru copii la un inel de ancorare.
- În nici un caz nu trebuie să vă adaptați dumneavoastră autovehiculul, de exemplu prin montarea șuruburilor sau elementelor de prindere.

Inelele de ancorare ale sistemului TOP TETHER

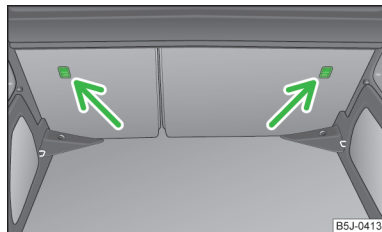

Fig. 17
Inelele de ancorare ale sistemului TOP TETHER

Inelele de ancorare pentru fixarea unui scaun pentru copii cu sistem TOP TETHER se găsesc pe partea din spate spătarelor banchetei din spate » fig. 17.

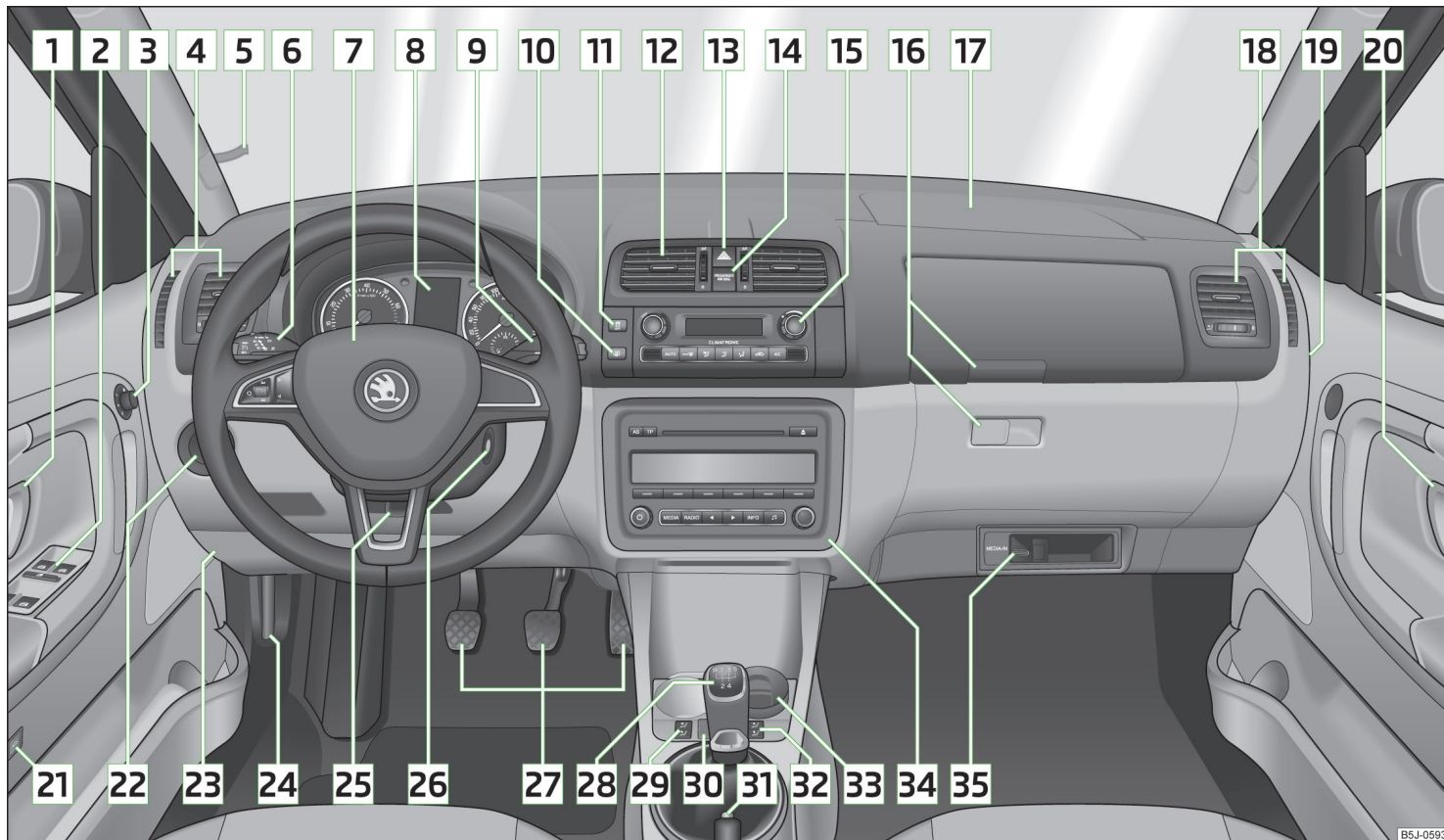

Fig. 18 Postul de conducere

Utilizarea

Postul de conducere

Prezentarea generală

1	Mânerul portierei _____	45
2	Geamuri acționate electric _____	53
3	Reglare electrică oglinzi exterioare _____	66
4	Gurile de ventilație _____	87
5	Suportul de bilete de parcare _____	82
6	Maneta: ➢ Semnalizare, lumina de drum și de parcare, avertizarea luminoasă _____	59
	➢ Sistemul de menținere automată a vitezei de deplasare _____	118
7	Volanul: ➢ cu claxon _____	
	➢ cu airbag frontal pentru șofer _____	15
	➢ cu taste de operare pentru radio, sistemul de navigație și telefon _____	94
8	Panoul de bord: Instrumentele de bord și lămpile de control _____	26
9	Maneta: ➢ Instalația de spălare/ștergere parbriz _____	64
	➢ Indicatorul multifuncțional _____	29
	➢ Afișajul MAXI DOT _____	33
10	Tasta pentru încălzire lunetă _____	63
11	Comutatorul ASR _____	117
12	Fantele de ventilație din partea centrală a planșei de bord _____	87
13	Butonul pentru luminile de avarie _____	61
14	Lampa de control pentru dezactivarea airbagului frontal al pasagerului față _____	18
15	În funcție de echipare: ➢ Elemente de comandă pentru încălzire _____	88
	➢ Comenzi pentru instalația de climatizare _____	89
	➢ Elemente de comandă pentru Climatronic _____	92
16	Compartimente pe partea pasagerului față _____	83
17	Airbag frontal al pasagerului față _____	15
18	Gurile de ventilație _____	87
19	Comutator cu cheie pentru airbagul frontal al pasagerului față _____	18
20	Mânerul portierei _____	45
21	În funcție de echipare: ➢ Deschiderea de urgență a capotei portbagajului _____	52
	➢ Supravegherea interiorului _____	51
22	Comutatorul de lumini și reglarea farurilor _____	57, 58
23	Cutia cu siguranțe în tabloul de bord _____	170
24	Maneta de deblocare a capotei motorului _____	142
25	Manetă pentru reglarea volanului _____	8
26	Butucul de contact _____	103
27	Pedale _____	106
28	În funcție de echipare: ➢ Maneta pentru selectarea treptelor de viteză (transmisia manuală) _____	105
	➢ Maneta selectorului de viteze (transmisia automată) _____	106
29	Comutator basculant pentru încălzire scaun față stânga _____	68
30	Tasta de închidere centralizată _____	48
31	Frâna de staționare _____	105
32	Comutator basculant pentru încălzire scaun față dreapta _____	68
33	În funcție de echipare: ➢ Scrumiera _____	81
	➢ Compartimentul de depozitare _____	85
34	În funcție de echipare: ➢ Radio _____	
	➢ Sistemul de navigație _____	
35	MDI _____	101

i Indicație

La autovehiculele cu volanul pe partea dreaptă, ordinea aranjării elementelor de comandă diferă parțial față de ordinea prezentată în » fig. 18. Simbolurile corespund elementelor de comandă.

Instrumente de bord și lămpi de control

Panoul de bord

Introducere în temă

În acest capitol găsiți informații referitoare la următoarele teme:

Prezentare generală	26
Turometrul	27
Vitezometrul	27
Indicatorul temperaturii lichidului de răcire	27
Indicatorul rezervei de combustibil	27
Contorul pentru distanța parcursă	28
Ceasul digital	28
Afișarea celei de-a doua viteze	28
Recomandare pentru selectarea treptelor de viteză	28

Afișaje de avarie

Dacă există o eroare în instrumentele de bord, pe ecran va fi afișat mesajul **Error** (eroare). Defectul trebuie remediat cât mai repede de către o unitate autorizată.

ATENȚIE

- Îndreptați-vă atenția în primul rând asupra condusului! Șoferul poartă întreaga responsabilitate pentru siguranța în trafic.
- Nu acționați niciodată elementele de comandă din panoul de bord în timpul deplasării, ci numai cu autovehiculul staționat!

Prezentare generală

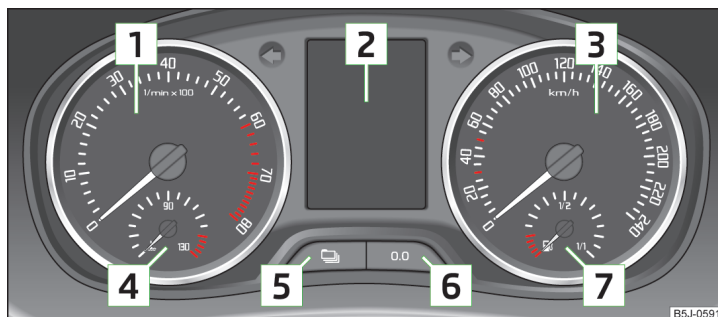

Fig. 19 Panoul de bord

Citiți și respectați mai întâi **de pe pagina 26.**

- 1** Turometrul cu lămpi de control » [pagina 27](#)
- 2** Afișaj:
 - > cu contor pentru distanța parcursă » [pagina 28](#)
 - > cu afișare intervale service » [pagina 32](#)
 - > cu ceas digital » [pagina 28](#)
 - > cu afișaj multifuncțional (MFA) » [pagina 29](#)
 - > cu afișajul MAXI DOT » [pagina 33](#)
- 3** Vitezometrul cu lămpile de control » [pagina 27](#)
- 4** Indicatorul pentru temperatura lichidului de răcire¹⁾ » [pagina 27](#)
- 5** Tasta pentru modul de afișare:
 - > Setare ore/minute » [pagina 28](#)
 - > Activarea / dezactivarea afișării celei de-a doua viteze²⁾ » [pagina 28](#)
 - > Intervalele de service³⁾ - afișarea zilelor rămase și al numărului de kilometri, respectiv mile până la următoarea inspecție de service³⁾ » [pagina 32](#)

¹⁾ Valabil pentru autovehicule cu afișaj MAXI DOT.

²⁾ Valabil pentru autovehicule cu afișaj segment.

³⁾ Valabil pentru modelele la care valorile sunt date în unități de măsură britanice.

- 6 Tastă pentru:
➤ Resetarea contorului de parcurs zilnic » pagina 28
➤ Reglare ore/minute
➤ activarea / dezactivarea regimului selectat cu tasta 5
- 7 Indicatorul rezervei de combustibil¹⁾ » pagina 27

Turometrul

 **Citiți și respectați mai întâi ! de pe pagina 26.**

Zona roșie de pe scala turometrului 1 » fig. 19 la pagina 26 marchează domeniul în care unitatea de comandă a motorului începe să limiteze turația motorului. Unitatea de comandă a motorului limitează turația motorului la o valoare limită sigură.

Înainte de atingerea zonei roșii de pe scala turometrului trebuie să selectați treapta de viteză imediat superioară respectiv poziția D a cutiei de viteze automate.

Pentru a menține turația optimă a motorului, se va respecta recomandarea privind treapta de viteză » pagina 28.

Indicație de mediu

Selectarea unei trepte de viteză la timp are următoarele avantaje.

- Ajută la scăderea consumului de combustibil.
- Diminuează zgomotul de funcționare.
- Protejează mediul înconjurător.
- Contribuie la creșterea duratei de viață și la siguranța motorului.

Vitezometrul

 **Citiți și respectați mai întâi ! de pe pagina 26.**



Avertizare la depășirea vitezei

La depășirea unei viteze de 120 km/h se emite un semnal acustic de avertizare²⁾. Dacă viteza de deplasare scade sub 120 km/h, semnalul acustic de avertizare se va opri.

Indicatorul temperaturii lichidului de răcire

 **Citiți și respectați mai întâi ! de pe pagina 26.**

Afișajul temperaturii lichidului de răcire 4 » fig. 19 la pagina 26 funcționează numai când contactul motor este cuplat.

La autovehiculele cu afișaj segment, temperatura lichidului de răcire se va afișa numai prin aprinderea, respectiv stingerea unei lămpi de control » pagina 38,   Lichidul de răcire.

Zona rece

Dacă indicatorul se găsește încă în partea stângă a scalei, înseamnă că motorul nu a atins încă temperatura de funcționare. Evitați turațiile înalte, accelerarea puternică și solicitarea intensă a motorului. Astfel se evită eventualele deteriorări ale motorului.

Zona de funcționare

Motorul a atins temperatura de funcționare când acul indicatorului se găsește în zona centrală a scalei. În cazul temperaturilor exterioare foarte ridicate sau solicitării puternice a motorului, indicatorul poate să oscileze mai departe spre dreapta.

Zona de înaltă temperatură

Dacă indicatorul ajunge în zona roșie a scalei, temperatura lichidului de răcire este prea ridicată. Informații suplimentare » pagina 38.

ATENȚIE

- Farurile suplimentare și alte echipamente montate în fața admisiei aerului înrăutățesc acțiunea de răcire a lichidului de răcire.
- Nu acoperiți niciodată radiatorul - există pericolul supraîncălzirii motorului.

Indicatorul rezervei de combustibil

 **Citiți și respectați mai întâi ! de pe pagina 26.**

Indicatorul rezervei de combustibil 7 » fig. 19 la pagina 26 funcționează numai când contactul motor este pus.

La autovehiculele cu afișaj segment se afișează indicatorul de nivel combustibil pe acest afișaj. ▶

¹⁾ Valabil pentru autovehicule cu afișaj MAXI DOT.

²⁾ Această funcțiune este valabilă doar în anumite țări.

Rezervorul de combustibil are o capacitate de circa 45 litri. Dacă cantitatea de combustibil ajunge în zona de rezervă, se aprinde lampa de control  » pagina 41.

ATENȚIE

Nu circulați niciodată până la golirea completă a rezervorului! Prin alimentarea neregulată cu combustibil se poate ajunge la rateuri la aprindere. Aceasta poate conduce la avarierea gravă a componentelor motorului sau ale instalației de evacuare a gazelor arse.

Contorul pentru distanța parcursă

 Citiți și respectați mai întâi  de pe pagina 26.

Distanța parcursă este exprimată în km. În câteva țări, se folosește unitatea de măsură „Mile”.

Contorul de parcurs zilnic (trip)

Contorul de parcurs zilnic indică distanța parcursă de la ultima resetare a contorului - în pași de 100 m resp. 1/10 mile.

Resetarea contorului de parcurs zilnic

Resetarea indicațiilor se poate face prin apăsarea tastei  » fig. 19 la pagina 26.

Contorul de kilometraj

Contorul de kilometraj indică kilometri, respectiv milele, parcurse în total.



Indicație

Dacă la autovehiculele cu afișaj segment este activată afișarea celei de-a doua viteze, atunci această viteză se afișează în locul numărului total de kilometri.

Ceasul digital

 Citiți și respectați mai întâi  de pe pagina 26.

Ceasul se reglează de la tastele  și  » fig. 19 la pagina 26.

De la tasta  selectați afișajul pe care doriți să-l modificați, și de la tasta  efectuați modificarea.

La autovehiculele cu afișaj MAXI DOT se poate seta ora și în opțiunea de meniu **Time (ora)** » pagina 34.

Afișarea celei de-a doua viteze

 Citiți și respectați mai întâi  de pe pagina 26.



Pe afișaj se poate afișa viteza actual, în mph¹⁾.

Această funcțiune este prevăzută pentru deplasarea prin țările cu alte unități de măsură pentru viteză.

Afișaj MAXI DOT

Afișarea celei de-a doua viteze se setează în opțiunea de meniu Setări » pagina 34, Setări.

Afișaj segment

- ▶ Apăsați din nou tasta  » fig. 19 la pagina 26, până când clipește afișarea contorului de kilometraj » pagina 28.
- ▶ Atâta timp cât clipește afișajul, apăsați tasta .

Cea de-a doua viteză se afișează în locul contorului de kilometraj.

Afișarea celei de-a doua viteze se poate dezactiva în același fel.

Recomandare pentru selectarea treptelor de viteză

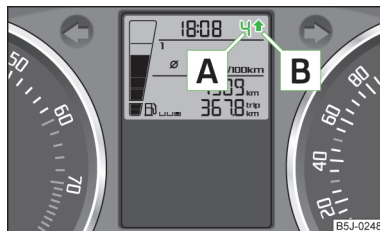

Fig. 20
Recomandarea treptei de viteză

 Citiți și respectați mai întâi  de pe pagina 26.

Pe afișajul din panoul de bord este afișată treapta de viteză **selectată** în acest moment  » fig. 20.

¹⁾ La modelele cu afișaj de viteză în mph, afișarea suplimentară se face în km/h.

Pentru a consuma cât mai puțin combustibil, pe display se afișează recomandări pentru selectarea treptelor de viteză.

Dacă unitatea de comandă recunoaște faptul că este avantajoasă schimbarea treptei de viteză, se afișează pe ecran o săgeată [B]. Săgeata este îndreptată în sus sau în jos, în funcție de recomandarea privind cuplarea unei trepte superioare sau inferioare.

La autovehiculele cu **transmisie manuală** se afișează simultan, în poziția [A], în locul treptei de viteză **selectate** treapta de viteze **recomandată**.

! ATENȚIE

Pentru alegerea treptei corecte în diverse situații de deplasare, de exemplu în depășiri, este întotdeauna răspunzător șoferul.

Afișajul multifuncțional (MFA)

📖 Introducere în temă

În acest capitol găsiți informații referitoare la următoarele teme:

Memoria _____	29
Modul de utilizare _____	30
Informații referitoare la afișajul multifuncțional _____	30
Avertizare la depășirea vitezei _____	31

Indicatorul multifuncțional poate fi operat numai când contactul motor este cuplat. La punerea contactului va fi afișată funcția selectată înainte de luarea contactului motor.

În funcție de varianta autovehiculului, afișajul multifuncțional este redat pe afișajul segment » [fig. 21 la pagina 29](#) sau pe afișajul MAXI DOT » [pagina 33](#).

La autovehicule cu afișaj MAXI DOT » [pagina 33](#) există posibilitatea de ascundere afișarea anumitor informații.

! ATENȚIE

- Îndreptați-vă atenția în primul rând asupra condusului! În calitate de șofer, purtați întreaga responsabilitate pentru funcționarea autovehiculului.
- Și la temperaturi exterioare de +4 °C poate exista polei! De aceea nu vă bazați numai pe ceea ce indică indicatorul temperaturii exterioare, când doriți să aflați dacă pe stradă s-a format polei.

i Indicație

- La anumite tipuri de autovehicule pentru export, afișarea va fi făcută în sistemul englezesc de măsurare.
- Dacă este activat afișajul suplimentar de viteză în mph, viteza actuală în km/h nu va fi afișată.

Memoria

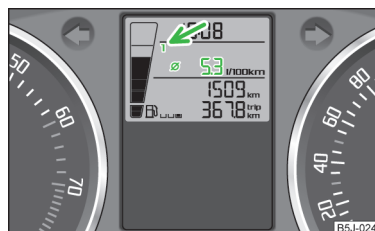

Fig. 21
Afișajul multifuncțional

📖 **Citiți și respectați mai întâi ! de pe pagina 29.**

Afișajul multifuncțional este prevăzut cu două dispozitive de memorare automate. Memoria selectată este afișată pe afișaj » [fig. 21](#).

Datele dispozitivului de memorare ale deplasărilor singulare (zona de memorare 1) vor fi afișate, când pe afișaj va apărea cifra **1**. Dacă apare cifra **2**, înseamnă că sunt afișate datele din memoria tuturor deplasărilor (zona de memorare 2).

Comutarea între cele două memorii se face de la tasta [B] » [fig. 22 la pagina 30](#) din maneta de acționare a ștergătoarelor.

Dispozitivul de memorare pentru deplasările singulare (memoria 1)

Memoria pentru deplasările singulare adună informațiile legate de deplasare de la punerea contactului motor până la luarea contactului. Dacă deplasarea se reia în **mai puțin de 2 ore** de la luarea contactului motor, noile informații se vor adăuga la cele existente până atunci. Dacă deplasarea se întrerupe **mai mult de 2 ore** datele din memorie se vor șterge automat.

Dispozitivul de memorare pentru toate deplasările (memoria 2)

Memoria pentru toate deplasările acumulează informațiile legate de deplasări de la un număr nelimitat de deplasări până la un total de 19 ore și 59 minute durată de deplasare sau 1.999 km parcurși, respectiv la autovehiculele echipate cu afișaj MAXI DOT 99 ore și 59 minute durată de deplasare sau 9.999 km parcurși. Dacă una din valorile numite este depășită, memoria este ștearsă și calcularea este reluată de la zero.

Memoria nu se va șterge dacă deplasarea se întrerupe mai mult de 2 ore.

i Indicație

În cazul în care se deconectează bateria autovehiculului, toate informațiile din dispozitivele de memorare **1** și **2** se vor șterge.

Modul de utilizare

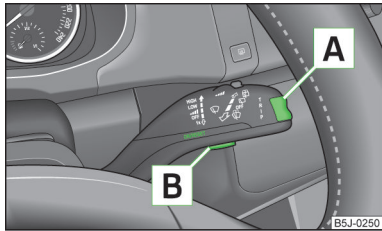

Fig. 22
Afișajul multifuncțional: Elementele de comandă

i Citiți și respectați mai întâi **i** de pe pagina 29.

Tasta basculantă pentru selectarea opțiunilor de meniu **A** » fig. 22, precum și tasta de operare **B** se află în maneta ștergătoarelor de parbriz.

Selectarea opțiunilor de meniu

» Apăsați scurt pe tasta basculantă **A** » fig. 22, în partea de sus sau în partea de jos. Astfel se deschid consecutiv opțiunile de meniu individuale ale afișajului multifuncțional.

Selectarea memoriei

» Apăsați repetat tasta **B** » fig. 22.

Resetarea memoriei

» Selectați memoria dorită.
» Apăsați mai lung tasta **B** » fig. 22.

Următoarele valori ale memoriei selectate se aduc la zero cu ajutorul tastei **B**.

» Consumul mediu de combustibil.
» Distanța parcursă.

- » Viteza medie.
- » durata de deplasare

Informații referitoare la afișajul multifuncțional

i Citiți și respectați mai întâi **i** de pe pagina 29.

Temperatura exterioară

Se afișează temperatură exterioară curentă¹⁾.

Dacă temperatura exterioară este mai mică de +4 °C, apare indicatorul de temperatură un simbol de fulg de nea ❄.

Acest indicator clipește pentru câteva secunde, în continuare este afișată ultima funcție afișată²⁾.

Dacă temperatura scade sub +4 °C în timpul deplasării, la o viteză mai mare de circa 10 km/h, se emite de asemenea un semnal sonor.

Durata de deplasare

Se afișează durata de deplasare scursă de la ultima ștergere a memoriei. Dacă se dorește măsurarea timpului începând de la un anumit moment, atunci la acel moment memoria trebuie adusă la zero, prin apăsarea tastei » pagina 30, Modul de utilizare.

Valoarea maximă de afișare pentru ambele memorii este de 19 ore și 59 minute, respectiv 99 ore și 59 minute la autovehiculele echipate cu afișaj MAXI DOT. Când această valoare se depășește, indicatorul pornește de la zero.

Consumul instantaneu de combustibil

Se afișează consumul momentan de combustibil în l/100 km³⁾. Cu ajutorul acestei afișări, modul dumneavoastră de conducere poate fi adaptat consumului dorit de combustibil.

Când autovehiculul staționează sau se deplasează cu viteză foarte redusă, consumul de combustibil este afișat în l/h⁴⁾.

Consumul mediu de combustibil

Se afișează consumul mediu de combustibil în l/100 km³⁾ începând cu ultima ștergere a memoriei. ▶

¹⁾ La autovehiculele cu afișaj MAXI DOT această informație se afișează mereu.

²⁾ Nu este valabil pentru afișajul MAXI DOT.

³⁾ La modelele destinate anumitor țări, consumul este afișat în km/l.

⁴⁾ La modelele destinate anumitor țări, se afișează --, - km/l când autovehiculul staționează.

Dacă se dorește determinarea consumului mediu de combustibil într-un anumit interval de timp, atunci trebuie adusă la zero memoria la începutul unei noi măsurări » [pagina 30](#), *Modul de utilizare*. După ștergere, la parcurgerea primilor 300 metri, pe display nu va apărea nicio valoare.

În timpul deplasării, valoarea afișată este actualizată periodic.

Distanța accesibilă

Se afișează autonomia apreciată, în kilometri. Veți fi informat asupra distanței pe care autovehiculul dumneavoastră o mai poate parcurge cu cantitatea de combustibil din rezervor și cu același stil de conducere.

Informația va apărea din 10 în 10 km. După aprinderea lămpii de control  are loc afișarea în salturi, din 5 în 5 km.

Calcularea autonomiei se face pe baza consumului de combustibil din ultimii 50 km. Dacă se conduce economic, valoarea autonomiei crește.

Dacă memoria se resetează pe zero (după decuplarea bateriei), pentru informare se calculează un consum de combustibil de 10 l/100 km, apoi valoarea va fi adaptată corespunzător în funcție de maniera de conducere.

Distanța parcursă

Apare distanța parcursă de la ultima ștergere a memoriei. Dacă se dorește măsurarea distanței de deplasare începând de la un anumit moment, atunci la acel moment memoria trebuie adusă la zero » [pagina 30](#), *Modul de utilizare*.

Valoarea maximă afișată pentru ambele memorii este de 1 999 km, respectiv 9 999 km la autovehiculele cu afișaj MAXI DOT. Când această valoare se depășește, indicatorul pornește de la zero.

Viteza medie

Se afișează viteza medie în km/h de la ultima ștergere a memoriei. Dacă se dorește măsurarea vitezei medii pentru un anumit interval de timp, la începerea măsurării trebuie adusă la zero memoria » [pagina 30](#), *Modul de utilizare*.

După ștergerea acestei informații, la parcurgerea primilor aproximativ 300 metri nu va apărea nicio valoare.

În timpul deplasării, valoarea afișată este actualizată periodic.

Viteza actuală

Se afișează viteza actuală, care este identică cu afișajul de pe vitezometru  » [fig. 19 la pagina 26](#).

Temperatura uleiului¹⁾

Se afișează temperatura curentă a uleiului de motor. Dacă temperatura uleiului este mai scăzută de 50 °C sau dacă există o eroare în sistemul de control al temperaturii uleiului, în locul temperaturii uleiului se afișează doar - - - .





Avertizare la depășirea vitezei

Pe afișaj poate fi setată și activată/ dezactivată avertizarea la depășirea vitezei » [pagina 31](#).

Avertizare la depășirea vitezei



 **Citiți și respectați mai întâi  de pe pagina 29.**

Reglarea limitei de viteză în timpul staționării autovehiculului

- ▶ Cu tasta  » [fig. 22 la pagina 30](#) selectați opțiunea de meniu **Warning at** (avertizare la) (afișajul MAXI DOT, respectiv  (afișaj segment).
- ▶ Prin apăsarea tastei  activați posibilitatea de setare a limitei de viteză²⁾ (valoarea clipește).
- ▶ Cu ajutorul tastei  setați limita de viteză dorită, de ex. 50 km/h.
- ▶ Cu ajutorul tastei  confirmați limita de viteză selectată sau așteptați aprox. 5 secunde, setarea este memorată automat (valoarea încetează să mai clipească).

Astfel limita de viteză se poate regla în pași de 5 km/h.

Reglarea limitei de viteză în timpul deplasării autovehiculului

- ▶ Cu tasta  » [fig. 22 la pagina 30](#) selectați opțiunea de meniu **Warning at** (avertizare la) (afișajul MAXI DOT, respectiv  (afișaj segment).
- ▶ Deplasați-vă cu viteza pe care doriți să o reglați, de exemplu 50 km/h.
- ▶ Prin apăsarea tastei  se preia viteza curentă drept limită de viteză (valoarea clipește).

În cazul în care se dorește adaptarea limitei de viteză setate, această adaptare se realizează în pași de câte 5 km/h (de exemplu viteza preluată de 47 km/h crește la 50 km/h, respectiv scade la 45 km/h).

- ▶ Prin apăsarea repetată a tastei  confirmați limita de viteză selectată sau așteptați aprox. 5 secunde, setarea este memorată automat (valoarea încetează să mai clipească).

¹⁾ Valabil pentru autovehiculele cu afișaj MAXI DOT.

²⁾ Dacă nu este setată nicio valoare, va fi indicată automat valoarea de ieșire de 30 km/h.

Modificarea sau ștergerea limitei de viteză

- ▶ Cu tasta **[A]** » fig. 22 la pagina 30 selectați opțiunea de meniu **Warning at** (avertizare la) (afișajul MAXI DOT, respectiv ⊖ (afișaj segment).
- ▶ Prin apăsarea tastei **[B]** se dezactivează limita de viteză.
- ▶ Prin apăsarea încă o dată a tastei **[B]** se activează posibilitatea de modificare a limitei de viteză.

Dacă se depășește viteza setată, se emite un semnal acustic de avertizare. Pe afișaj se afișează simultan opțiunea de meniu **Warning at** (avertizare la) (afișajul MAXI DOT), respectiv ⊖ (afișaj segment) cu valoarea limită setată.

Valoarea limitei de viteze setată se memorează și după decuplarea și cuplarea contactului.

Afișajul intervalelor de service

Introducere în temă

În acest capitol găsiți informații referitoare la următoarele teme:

Afișarea pe afișajul segment	32
Afișările de pe afișajul MAXI DOT	33

Înainte de atingerea intervalului de service, după cuplarea contactului, se afișează pentru aproximativ 10 secunde **un mesaj cu privire la numărul de kilometri și zile rămase până la următorul termen de service**.

Indicatorul de kilometri, respectiv cel de zile se reduce în pași de 100 km, respectiv în zile, până la scadența termenului de prezentare la service.

Resetarea indicatorului pentru service schimb de ulei la o unitate autorizată

La autovehiculele cu interval de service variabil, după resetarea indicatorului se afișează valorile noului interval de service, care se calculează în funcție de condițiile de utilizare **anterioare** ale autovehiculului.

Aceste valori se adaptează apoi în permanență în funcție de condițiile de utilizare **actuale** ale autovehiculului.

i Indicație

- Dacă se deconectează bateria, valorile afișate ale intervalelor de service rămân memorate.
- Dacă în urma unei reparații trebuie să se schimbe panoul de bord, trebuie să se introducă valorile corecte în contorul indicatorului intervalului de service. Această misiune cade în sarcina unității autorizate.
- Informații suplimentare referitoare la intervalele de service » *Planul de service*, capitolul *Termene de service*.

Afișarea pe afișajul segment

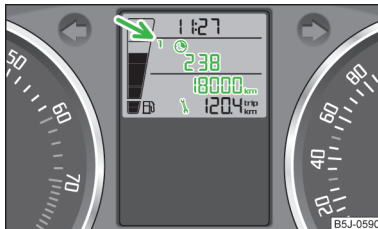





Fig. 23
Exemplu de indicație

Service pentru schimbul de ulei

Dacă este scadent un **service pentru schimbul de ulei**, se afișează timp de aproximativ 10 secunde simbolul  și în poziția marcată cu săgeată se afișează numărul **1** » fig. 23.

Simultan se afișează simbolul  împreună cu zilele și kilometri care au mai rămas până la următorul termen de service.

De îndată ce s-a ajuns la data scadentă, este afișat pe ecran, pentru 20 secunde, după cuplarea contactului, simbolul intermitent  precum și mesajul **OIL CHNG** (schimb ulei).

Inspecția



Dacă este scadentă o **inspecție**, se afișează timp de aproximativ 10 secunde simbolul  și în poziția marcată cu săgeată se afișează numărul **2** » fig. 23.

Simultan se afișează simbolul  împreună cu zilele și kilometri care au mai rămas până la următorul termen de service.

De îndată ce s-a ajuns la data scadentă, este afișat pe ecran, pentru aproximativ 20 secunde, după cuplarea contactului, simbolul intermitent  precum și mesajul **INSPEC_** (inspecție).

Afișarea zilelor și distanței rămase până la următorul termen de prezentare la service

Puteți afișa oricând distanța rămasă sau zilele rămase până la următoarea inspecție tehnică, când este cuplat contactul, cu ajutorul tastei [5] » fig. 19 la pagina 26.

Pe afișaj apare timp de aproximativ 10 secunde simbolul  împreună cu simbolul  și zilele și distanța care a mai rămas de parcurs până la următoarea prezentare la service.

Mai întâi se afișează distanța care a mai rămas de parcurs și zilele care au mai rămas până la următorul **service pentru schimbul de ulei**, după o nouă apăsare a tastei [5] se afișează distanța care a mai rămas de parcurs și zilele care au mai rămas până la următoarea **inspecție**.

Indicație

Numărul de kilometri rămași până la următoarea inspecție tehnică se afișează în locul contorului de kilometraj.

Afișările de pe afișajul MAXI DOT

Service pentru schimbul de ulei

Dacă este scadent un **service pentru schimbul de ulei**, apare mesajul **Oil change in ... km or ... days**. (schimb de ulei în km ... sau ... zile)

De îndată ce s-a atins intervalul de service, după cuplarea contactului apare mesajul **Oil change now!** (schimb ulei acum!)

Inspecție

Dacă este scadentă o **inspecție**, apare mesajul **Inspection in ... km or ... days**. (inspecție în km ... sau ... zile)

De îndată ce s-a atins intervalul de service, după cuplarea contactului apare mesajul **Inspection now!** (inspecție acum!)

Afișarea distanței și zilelor rămase până la termenul de prezentare la service

Puteți oricând solicita afișarea distanței rămase sau zilelor rămase până la următoarea inspecție tehnică, atunci când este cuplat contactul, în meniul **Settings** (setări) » pagina 34.

Timp de 10 secunde se afișează următorul mesaj.

Oil change ... km / ... days (schimb ulei ... km / ...zile)

Inspection ... km / ... days (inspecție ... km / ...zile)

afișajul MAXI DOT

Introducere în temă

În acest capitol găsiți informații referitoare la următoarele teme:

Meniul principal	33
Setări	34
Avertizare portiere, avertizare portbagaj și capotă motor	34
Controlul Auto-Chec	34

Afișajul MAXI DOT vă informează cu privire la **starea actuală de funcționare a autovehiculului dumneavoastră**. În afară de aceasta, afișajul oferă (în funcție de echiparea autovehiculului) date referitoare la radio, telefon, afișajul multifuncțional, sistemul de navigație, aparatul conectat la intrarea MDI și cutia de viteze automată » pagina 106.

Aprinderea unor simboluri este însoțită de un semnal acustic de avertizare.

ATENȚIE

Îndreptați-vă atenția în primul rând asupra condusului! În calitate de șofer, purtați întreaga responsabilitate pentru funcționarea autovehiculului.

Meniul principal

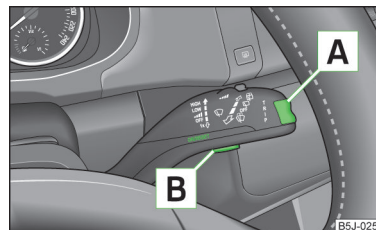

Fig. 24
Maneta: Elementele de comandă ale afișajului MAXI DOT

 **Citiți și respectați mai întâi  de pe pagina 33.**

- » Meniul principal **MAIN MENU** (meniul principal) se activează prin apăsarea lungă a tastei basculante **A** » fig. 24.
- » Prin apăsarea tastei basculante **A** puteți selecta opțiunile individuale de meniu. După scurta apăsare a tastei **B** se afișează informația selectată. ▶

Vedere de ansamblu a opțiunilor de meniu din meniul principal.

- **MFD** (afișaj multifuncțional) » [pagina 29](#)
- **Audio** » *Manualul de utilizare a radioului*
- **Navigation** (navigație) » *Manualul de utilizare a sistemului de navigație*
- **Phone** (telefon) » [pagina 94](#);
- **Vehicle status** (starea autovehiculului) » [pagina 34](#)
- **Settings** (setări) » [pagina 34](#)

Punctul de meniu **Audio** și **Navigation** (navigație) se afișează numai când radioul sau sistemul de navigație montat din fabricație este pornit.

I Indicație

- Dacă pe afișaj sunt afișate mesaje de avertizare, acestea trebuie confirmate prin apăsarea scurtă a tastei **B** » [fig. 24](#), pentru a apela meniul principal.
- Dacă nu se acționează afișajul, meniul se comută întotdeauna după aproximativ 10 secunde într-unul din nivelurile superioare.
- Operarea aparatului radio, respectiv sistemului de navigație montat din fabricație » *Manualul de utilizare al aparatului radio*, respectiv » *Manualul de utilizare al sistemului de navigație*.

Setări

 **Citiți și respectați mai întâi  de pe pagina 33.**

Prin intermediul afișajului MAXI DOT puteți modifica dumneavoastră anumite setări. Opțiunea de meniu actuală se afișează pe ecran sus, sub o linie.

Pot fi selectate următoarele opțiuni de meniu:

Language (limbă)

Aici puteți regla limba în care să se realizeze afișarea textelor informative și de avertizare.

MFD data (date afișaj multifuncțional)

Aici puteți activa respectiv dezactiva unele dintre afișajele indicatorului multifuncțional.

Time (ora)

Aici puteți regla ora, formatul orei (afișare 12 sau 24 ore) și trecerea la ora de vară/iarnă.

Winter tyres (anvelope de iarnă)

Aici se poate regla viteza la care doriți să se emită semnalul acustic. Această funcție este prevăzută de exemplu în cazul anvelopelor de iarnă a căror viteză maximă admisă este mai mică decât viteza maximă a autovehiculului.

La depășirea vitezei, se afișează următoarele pe afișajul:

Winter tyres: maxim ... km/h (anvelope de iarnă: viteza maximă ... km/h).

Units (unități de măsură)

Aici se pot regla unitățile de măsură pentru temperatură, consum și distanța parcursă.

Alt. speed dis. (afișaj suplimentar viteză)

Aici se poate activa afișarea vitezei în mph¹⁾.

Service

Aici se pot afișa și numărul de zile și de kilometri rămași până la următoarea inspecție tehnică.

Factory setting (setări din fabrică)

Aici se poate reveni la setarea din fabricație a ecranului.

Avertizare portiere, avertizare portbagaj și capotă motor

 **Citiți și respectați mai întâi  de pe pagina 33.**

Dacă este deschisă cel puțin o ușă sau capota portbagajului, respectiv capota motorului, pe afișajul MAXI DOT este prezentat autovehiculul cu ușa sau capota respectivă **deschisă**.

În plus, se emite un semnal acustic, atunci când autovehiculul se deplasează cu o viteză mai mare de 6 km/h.

Controlul Auto-Chec

 **Citiți și respectați mai întâi  de pe pagina 33.**

Starea autovehiculului

Când contactul este cuplat și în timpul deplasării, are loc întotdeauna verificarea anumitor funcții și stări ale sistemelor individuale ale autovehiculului. ▶

¹⁾ La modelele cu afișaj de viteză în mph, afișarea suplimentară se face în km/h.

Unele mesaje de avarie, precum și alte indicații sunt indicate pe afișajul MAXI DOT. Mesajele sunt însoțite în același timp de simbolurile pe afișajul MAXI DOT, respectiv sunt indicate prin intermediul lămpilor de control pe panoul de bord » [pagina 35](#).

Punctul de meniu **Vehicle status** (stare autovehicul) este afișat în meniul principal al afișajului MAXI DOT atunci când există cel puțin un mesaj de avarie. După selectarea acestui punct de meniu, se va afișa primul mesaj de avarie. Dacă există mai multe asemenea indicații, pe afișaj, sub mesaj se va afișa, de exemplu, **1/3**. Aceasta înseamnă că este afișat primul din cele trei mesaje existente.

Simbolurile vor rămâne afișate până la remedierea defecțiunii. După prima afișare, simbolurile nu vor mai fi însoțite de texte informaționale pentru șofer.

Simbolurile de avertizare

	Presiunea uleiului de motor prea redusă	» pagina 37
	Ambreiajele transmisiei automate DSG prea fierbinți	» pagina 35
	Verificarea nivelului uleiului de motor, Senzorul uleiului de motor este defect	» pagina 37

Ambreiajele transmisiei automate DSG prea fierbinți

Dacă pe afișajul MAXI DOT apare simbolul , înseamnă că temperatura ambreiajelor transmisiei automate DSG este prea ridicată.

Pe afișajul MAXI DOT se afișează mesajul următor.

Gearbox overheated. Stop! Owner's man.! (Cutie de viteze supraîncălzită. Stop! Manualul de bord!)

Oprii autovehiculul și motorul și așteptați până când simbolul se stinge - există pericol de deteriorare a transmisiei! După stingerea simbolului, se poate continua deplasarea.

ATENȚIE

Dacă, din motive tehnice, trebuie să oprii, parcați autovehiculul la o distanță sigură de trafic, oprii motorul și porniți luminile de avarie » [pagina 61](#).

Indicație

- Dacă pe afișajul MAXI DOT se afișează mesaje de avertizare, acestea trebuie confirmate cu tasta » [fig. 24 la pagina 33](#), pentru a apela meniul principal.
- Simbolurile vor rămâne afișate până la remedierea defecțiunii. După prima afișare, simbolurile nu vor mai fi însoțite de texte informaționale pentru șofer.

Lămpi de control

Introducere în temă

În acest capitol găsiți informații referitoare la următoarele teme:

	Frâna de mână	36
	Instalația de frânare	36
	Lampa de avertizare centură de siguranță	36
	Alternatorul	36
	Portieră deschisă	37
	Uleiul de motor	37
	Lichidul de răcire	38
	Servodirecția	38
	Controlul stabilității (ESC)	38
	Sistemul de control al tracțiunii (ASR)	39
	Sistemul antiblocare (ABS)	39
	Lampa de ceață spate	39
	Defectare bec	39
	Sistemul de control al gazelor evacuate	40
	Instalația de preîncălzire (motor diesel)	40
	Controlul componentelor electronice ale motorului (motor pe benzină)	40
	Filtrul de particule diesel (motor diesel)	40
	Rezerva de combustibil	41
	Sistemul airbag	41
	Presiunea în anvelope	41
	Nivelul lichidului de spălare a geamurilor	42
	Controlul tracțiunii (ASR) dezactivat	42
	Instalația de semnalizare	42
	Lumina de întâlnire	42
	Farurile de ceață	42
	Sistemul de menținere automată a vitezei de deplasare	42

Blocarea selectorului de viteze _____ 42

Lumina de drum _____ 43

Lămpile de control indică anumite funcții, respectiv perturbații, și pot fi însoțite de semnale acustice.

ATENȚIE

- Dacă nu sunt luate în considerare lămpile de control și descrierile și avertizările respective, se poate ajunge la accidentări grave sau deteriorarea autovehiculului.
- Compartimentul motorului este o zonă periculoasă. La executarea lucrărilor în compartimentul motorului, de exemplu verificări și completări cu lichid de frână, pot apărea accidentări, arsuri sau incendii. Respectați neapărat instrucțiunile de avertizare » [pagina 140, Compartimentul motor.](#)

Frâna de mână

Citiți și respectați mai întâi de pe [pagina 36](#).

Lampa de control se aprinde, atunci când frâna de mână este acționată. Suplimentar se emite un semnal sonor, dacă viteza de deplasare a autovehiculului depășește pentru 3 secunde viteza de 6 km/h.

Pe afișajul MAXI DOT se afișează mesajul următor.

Release parking brake! (Eliberați frâna de parcare!)

Instalația de frânare

Citiți și respectați mai întâi de pe [pagina 36](#).

Lampa de control se aprinde când nivelul lichidului de frână este prea scăzut în instalația de frână sau când există o defecțiune la ABS.

Pe afișajul MAXI DOT se afișează mesajul următor.

Brake fluid: Owner's manual! (Lichidul de frână: Manualul de bord!)

Opriiți autovehiculul și motorul și verificați nivelul lichidului de frână » [pagina 148](#).

Informații suplimentare » [pagina 103, Frânele.](#)

ATENȚIE

- Dacă, din motive tehnice, trebuie să opriți, parcați autovehiculul la o distanță sigură de trafic, opriți motorul și porniți luminile de avarie » [pagina 61](#).
- La deschiderea capotei motorului și la verificarea nivelului lichidului de frână, se vor respecta indicațiile » [pagina 140, Compartimentul motor.](#)
- Dacă lampa de control luminează împreună cu lampa de control » [pagina 39](#), **Sistemul antiblocare (ABS)**, **nu continuați deplasarea!** Solicitați asistența de specialitate a unei unități de service.
- O defecțiune a instalației de frână, respectiv a sistemului ABS poate prelungi distanța de frânare la frânarea autovehiculului - există pericol de accident!

Lampa de avertizare centură de siguranță

Citiți și respectați mai întâi de pe [pagina 36](#).

Lampa de control se aprinde după punerea contactului, pentru a atenționa șoferul, respectiv pasagerul față, asupra utilizării centurilor de siguranță. Lampa de control se va stinge numai după ce șoferul, respectiv pasagerul față și-au fixat centura de siguranță.

Dacă pasagerul față sau șoferul nu au fixată centura de siguranță, la viteze mari de 20 km/h se emite un semnal sonor de avertizare însoțit de o clipire simultană a lămpii de control .

Dacă pasagerul față sau șoferul nu își fixează centura de siguranță în următoarele 90 secunde, semnalul sonor se va opri, însă lampa de control luminează permanent.

Informații suplimentare » [pagina 10](#).

Alternatorul

Citiți și respectați mai întâi de pe [pagina 36](#).



Dacă lampa de control luminează în timp ce motorul funcționează, atunci bateria autovehiculului nu se încarcă.

Solicitați asistența de specialitate a unei unități de service. Trebuie verificată instalația electrică. ▶

! ATENȚIE

Dacă, din motive tehnice, trebuie să opriți, parcați autovehiculul la o distanță sigură de trafic, opriți motorul și porniți luminile de avarie » [pagina 61](#).

! ATENȚIE

Dacă în timpul deplasării se aprinde, suplimentar față de lampa de control , lampa de control  (avarie în sistemul de răcire), , **nu continuați deplasarea!** Opriți motorul - există pericolul unei avarieri a motorului!

Portieră deschisă

 **Citiți și respectați mai întâi  de pe pagina 36.**

Lampa de control  se aprinde la deschiderea uneia sau a mai multor portiere sau la deschiderea capotei portbagajului.

Această lampă de control se aprinde și când contactul nu este pus. Lampa de control luminează max. 5 minute.

! ATENȚIE

Dacă, din motive tehnice, trebuie să opriți, parcați autovehiculul la o distanță sigură de trafic, opriți motorul și porniți luminile de avarie » [pagina 61](#).

Oleiul de motor

 **Citiți și respectați mai întâi  de pe pagina 36.**

Lampa de control  clipește roșu (presiune ulei scăzută)

Pe afișajul MAXI DOT se afișează mesajul următor.

 **Oil pressure: Engine off! Owner's manual!** (Presiunea uleiului: Opriți motorul! Manualul de bord!)

Lampa de control  se aprinde pentru câteva secunde la punerea contactului¹⁾.

Opriți autovehiculul și motorul și verificați nivelul uleiului de motor » [pagina 145](#).

Dacă lampa de control luminează intermitent, , **nu continuați deplasarea**, chiar și atunci când nivelul uleiului este în ordine! Nu lăsați motorul să funcționeze nici la ralanti.

Solicitați asistența de specialitate a unei unități de service.

Lampa de control  se aprinde galben (nivelul uleiului scăzut)

Pe afișajul MAXI DOT se afișează mesajul următor.

 **Check oil level! (Verificați nivelul uleiului!)**

Opriți autovehiculul și motorul și verificați nivelul uleiului de motor » [pagina 145](#).

Ca semnal de avertizare se emite și un semnal acustic.

Dacă capota motorului rămâne deschisă mai mult de 30 secunde, lampa de control se stinge. Dacă nu se adaugă ulei de motor, lampa de control se va aprinde din nou după 100 km.

Lampa de control  clipește galben (senzorul de nivel al uleiului defect)

Pe afișajul MAXI DOT se afișează mesajul următor.

 **Oil sensor: Workshop (Senzor ulei Atelier!)**

În cazul în care senzorul de nivel al uleiului de motor este defect, după cuplarea contactului, lampa de control  luminează intermitent de mai multe ori și se emite un semnal acustic.

Solicitați asistența de specialitate a unei unități de service.

! ATENȚIE

Dacă, din motive tehnice, trebuie să opriți, parcați autovehiculul la o distanță sigură de trafic, opriți motorul și porniți luminile de avarie » [pagina 61](#).

! ATENȚIE

Lampa de control de culoare roșie  nu reprezintă o indicație despre nivelul uleiului! De aceea, nivelul uleiului trebuie verificat la intervale regulate, de preferat la fiecare alimentare.

¹⁾ La autovehiculele echipate cu afișaj MAXI DOT nu se aprinde lampa de control  după cuplarea contactului, decât dacă există o defecțiune sau dacă nivelul uleiului motor este prea redus.

 **Citiți și respectați mai întâi  de pe pagina 36.**

Lampa de control  luminează până când motorul atinge temperatura de regim¹⁾. Evitați turajile înalte, accelerarea puternică și solicitarea intensă a motorului.

Dacă lampa de control  luminează, respectiv luminează intermitent, înseamnă că temperatura lichidului de răcire este prea ridicată sau nivelul lichidului de răcire este prea scăzut.



Drept semnal de avertizare se emite un semnal acustic.

Pe afișajul MAXI DOT se afișează mesajul următor.

 **Check coolant! Owner's manual!** (Verificați lichidul de răcire. Manualul de bord!)

Oprii autovehiculul și motorul și verificați nivelul lichidului de răcire » [pagina 147](#), eventual completați cu lichid de răcire » [pagina 148](#).

Dacă nivelul lichidului de răcire se află în parametri normali, temperatura ridicată poate fi cauzată de o anomalie în funcționare a ventilatorului radiatorului. Verificați siguranța ventilatorului radiatorului respectiv înlocuiți-o » [pagina 172](#), *Siguranțe în compartimentul motor.*

Dacă lampa de control  luminează, deși nivelul lichidului de răcire și siguranța ventilatorului sunt în ordine,  **nu continuați deplasarea!**

Solicitați asistența de specialitate a unei unități de service.

ATENȚIE

- Dacă, din motive tehnice, trebuie să oprii, parcați autovehiculul la o distanță sigură de trafic, oprii motorul și porniți luminile de avarie » [pagina 61](#).
- Deschideți cu grijă vasul de expansiune pentru lichid de răcire. Când motorul este fierbinte, sistemul de răcire se află sub presiune - Pericol de opărire! De aceea, lăsați motorul să se răcească înainte de deschiderea capotei.
- Nu atingeți ventilatorul radiatorului. Ventilatorul radiatorului se poate pune în funcțiune și când contactul este luat.

ATENȚIE

- Farurile suplimentare și alte echipamente montate în fața admisiei aerului înrăutățesc acțiunea de răcire a lichidului de răcire.
- Nu acoperiți niciodată radiatorul - există pericolul supraîncălzirii motorului.

Servodirecția



 **Citiți și respectați mai întâi  de pe pagina 36.**

Lampa de control  se aprinde pentru câteva secunde la punerea contactului motor.

Dacă lampa de control se aprinde continuu după punerea contactului sau în timpul mersului, există o defecțiune la servodirecția electrohidraulică. Servodirecția lucrează la capacitate redusă, sau este complet nefuncțională.

Solicitați asistența de specialitate a unei unități de service.



Indicație

- Dacă după o nouă pornire a motorului și parcurgerea unei mici distanțe lampa de control  se stinge, nu este necesar să vă adresați unui atelier service autorizat.
- Dacă bateria autovehiculului a fost deconectată și reconectată, după punerea contactului se aprinde lampa de avertizare de culoare galbenă . După parcurgerea unei distanțe scurte, lampa de control trebuie să se stingă.
- La tractarea cu motorul oprit sau când servodirecția este defectă, asistarea prin servodirecție nu este disponibilă. Autovehiculul rămâne însă perfect manevrabil. Pentru manevrarea volanului este nevoie de forță.

Controlul stabilității (ESC)

 **Citiți și respectați mai întâi  de pe pagina 36.**

Dacă lampa de control  luminează intermitent, sistemul ESC tocmai acționează.

Dacă lampa de control  se aprinde imediat după pornirea motorului, se poate întâmpla ca sistemul ESC să fie decuplat din anumite motive tehnice. Decuplați și recuplați contactul. Dacă, după repornirea motorului, lampa de control  nu mai luminează, sistemul ESC se află din nou în stare de funcționare. ▶



¹⁾ Nu este valabil pentru autovehicule cu afișaj MAXI DOT.

Dacă lampa de control  luminează, înseamnă că există o defecțiune în sistemul ESC.

Pe afișajul MAXI DOT se afișează mesajul următor.

M Error: Electronic stability control (ESC) (Eroare: controlul electronic al stabilității ESC)

Solicitați asistența de specialitate a unei unități de service.

Sistemul ESC nu se poate dezactiva cu tasta simbol  » [pagina 117](#) dacă se dezactivează numai ASR-ul, luminează lampa de control  din panoul de bord.

Deoarece ESC lucrează împreună cu ABS, la defectarea ABS, se aprinde și lampa de control ESC.

Informații suplimentare » [pagina 116](#), *Controlul stabilității (ESC)*.



i Indicație

Dacă bateria autovehiculului a fost deconectată și reconectată, după punerea contactului luminează lampa de control . După parcurgerea unei distanțe scurte, lampa de control trebuie să se stingă.

Sistemul de control al tracțiunii (ASR)

 **Citiți și respectați mai întâi  de pe pagina 36.**

Dacă lampa de control  luminează intermitent, sistemul ASR tocmai acționează.

Dacă lampa de control  se aprinde imediat după pornirea motorului, se poate întâmpla ca sistemul ASR să fie decuplat din anumite motive tehnice. Decuplați și recuplați contactul. Dacă, după repornirea motorului, lampa de control  nu mai luminează, sistemul ASR se află din nou complet în stare de funcționare.

Dacă lampa de control  luminează, înseamnă că există o defecțiune în sistemul ASR.

Pe afișajul MAXI DOT se afișează mesajul următor.

M Error: Traction control (ASR) (Eroare: Controlul tracțiunii (ASR))

Solicitați asistența de specialitate a unei unități de service.

Deoarece ASR lucrează împreună cu ABS, la defectarea ABS, se aprinde și lampa de control ASR.

Informații suplimentare » [pagina 117](#), *Controlul tracțiunii (ASR)*.

i Indicație

Dacă bateria autovehiculului a fost deconectată și reconectată, după punerea contactului luminează lampa de control . După parcurgerea unei distanțe scurte, lampa de control trebuie să se stingă.

Sistemul antiblocare (ABS)

 **Citiți și respectați mai întâi  de pe pagina 36.**

Dacă lampa de control  luminează, înseamnă că există o defecțiune în sistemul ABS.



Pe afișajul MAXI DOT se afișează mesajul următor.

M Error: ABS (Eroare: ABS)

Autovehiculul va fi frânat numai cu instalația de frână, fără ABS.

Solicitați asistența de specialitate a unei unități de service.

! ATENȚIE

- Dacă, din motive tehnice, trebuie să opriți, parcați autovehiculul la o distanță sigură de trafic, opriți motorul și porniți luminile de avarie » [pagina 61](#).
- Dacă lampa de control  » [pagina 36](#) luminează împreună cu lampa de control ABS ,  **nu continuați deplasarea!** Solicitați asistența de specialitate a unei unități de service.
- O defecțiune a sistemului ABS, respectiv a instalației de frână poate prelungi distanța de frânare la frânarea autovehiculului - există pericol de accident!

Lampa de ceață spate

 **Citiți și respectați mai întâi  de pe pagina 36.**

Lampa de control  se aprinde la pornirea farurilor de ceață » [pagina 60](#).

Defectare bec

 **Citiți și respectați mai întâi  de pe pagina 36.**

Lampa de control  se aprinde când există un bec ars:
➤ în decurs de câteva secunde după cuplarea contactului;
➤ dacă se pornește o lampă cu bec defect.

Pe afișajul MAXI DOT se afișează, de exemplu, mesajul următor.

 **INFORMATION Check front right low beam! (INFORMARE Verificați lumina de întâlnire dreapta față!)**

Indicație

Lumina de staționare spate și iluminarea numărului de înmatriculare cuprind mai multe becuri. Lampa de control  se aprinde numai când sunt defecte toate becurile luminii numărului de înmatriculare, respectiv ale luminii de staționare (intr-o unitate de iluminare spate). Astfel trebuie verificată periodic funcționarea acestor becuri.

Sistemul de control al gazelor evacuate

 **Citiți și respectați mai întâi  de pe pagina 36.**

Dacă lampa de control  luminează, înseamnă că există o defecțiune în sistemul de control al gazelor arse. Unitatea de comandă a motorului permite conducerea în regim de urgență.

Solicitați asistența de specialitate a unei unități de service.

Instalația de preîncălzire (motor diesel)

 **Citiți și respectați mai întâi  de pe pagina 36.**

După cuplarea contactului, se aprinde lampa de control . Imediat după stingeră lămpii de control pentru preîncălzire, se poate porni motorul.

Dacă lampa de control  **nu se aprinde sau luminează permanent**, înseamnă că există o defecțiune la instalația de preîncălzire.

Dacă lampa de control  începe să lumineze intermitent în timpul deplasării, înseamnă că există o defecțiune în unitatea de comandă a motorului. Unitatea de comandă a motorului permite conducerea în regim de urgență.

Solicitați asistența de specialitate a unei unități de service.

EPC Controlul componentelor electronice ale motorului (motor pe benzină)

 **Citiți și respectați mai întâi  de pe pagina 36.**

Dacă lampa de control EPC începe să lumineze intermitent în timpul deplasării, înseamnă că există o defecțiune în unitatea de comandă a motorului. Unitatea de comandă a motorului permite conducerea în regim de urgență.

Solicitați asistența de specialitate a unei unități de service.

Filtrul de particule diesel (motor diesel)



 **Citiți și respectați mai întâi  de pe pagina 36.**

Filtrul de particule diesel filtrează particulele de funingine din gazele arse. Particulele de funingine se adună în filtrul de particule diesel și sunt arse acolo în mod regulat.

Dacă lampa de control  luminează, înseamnă că filtrul este colmatat cu funingine.

Pentru a curăța filtrul, trebuie să circulați atunci când situația din trafic o permite » , timp de minim 15 minute sau până când se stinge lampa de control, în viteza a 4-a sau a 5-a (la transmisia automată: selectorul de viteze în poziția S), cu o viteză minimă de 60 km/h la o turație a motorului de 1.800 - 2.500 rot/min.

Lampa de control  se stinge abia după curățarea corespunzătoare a filtrului.

Dacă filtrul nu se curăță, lampa de control  nu se stinge și începe să clipească lampa de control .

Pe afișajul MAXI DOT se afișează mesajul următor.

 **Diesel pm filter: Owner's manual!** (Filtrul de particule diesel. Manualul de bord!)

Unitatea de comandă a motorului permite conducerea în regim de urgență. După decuplarea și recuplarea contactului, se aprinde și lampa de control .

Solicitați asistența de specialitate a unei unități de service. ▶

! ATENȚIE

- Filtrul de particule diesel atinge temperaturi foarte ridicate - există pericol de incendiu și se pot provoca răni grave. De aceea, nu opriți niciodată auto-vehiculul în locuri în care partea inferioară a acestuia poate intra în contact cu materiale ușor inflamabile, ca de ex. iarbă uscată, desis, frunze, combustibil vărsat etc.
- Adaptați viteza în funcție de condițiile de deplasare (vreme, carosabil și trafic). Recomandările ce trebuie aplicate ca urmare a aprinderii lămpii de control nu trebuie să vă determine niciodată la nerespectarea regulilor naționale de circulație.

! ATENȚIE

Atât timp cât lampa de control  este aprinsă, trebuie să luați în considerare faptul că se va consuma mai mult combustibil, iar în anumite situații, se poate observa o scădere a puterii motorului.

i Indicație

- Pentru a sprijini procesul de ardere a particulelor de funingine în filtru, vă recomandăm să evitați deplasarea pe distanțe scurte.
- Prin utilizarea combustibililor diesel cu conținut ridicat de sulf se poate reduce considerabil durata de viață a filtrului. La un partener de service ŠKODA puteți afla în ce țări se utilizează motorină cu conținut ridicat de sulf.
- Dacă se oprește motorul în timpul procesului de curățare a filtrului, respectiv la puțin timp după acesta, este posibil să se activeze de la sine ventilatorul radiatorului timp de câteva minute.

Rezerva de combustibil

 Citiți și respectați mai întâi  de pe pagina 36.

Lampa de control  luminează atunci când în rezervorul de combustibil sunt mai puțin de aproximativ 7 litri.

Ca semnal de avertizare se emite și un semnal acustic.

Pe afișajul MAXI DOT se afișează mesajul următor.

 **Please refuel. Range: ... km** (Realimentați. Autonomie: ...km)

i Indicație

Textul de pe afișajul MAXI DOT dispăre numai după efectuarea alimentării cu combustibil și după parcurgerea unei scurte distanțe.

Sistemul airbag

 Citiți și respectați mai întâi  de pe pagina 36.

Dacă lampa de control  luminează, înseamnă că există o defecțiune în sistemul airbag.

Pe afișajul MAXI DOT se afișează mesajul următor.

 **Error: Airbag** (Eroare: Airbag)

Funcționarea sistemului airbag este supravegheată electronic, chiar și atunci când unul din airbaguri este dezactivat.



Dacă a fost dezactivat un airbag frontal, lateral, respectiv cortină sau un sistem de tensionare a centurilor de siguranță cu ajutorul testerului:

➤ Lampa de control  se aprinde circa 4 secunde după cuplarea contactului și apoi clipește pentru încă circa 12 secunde la intervale de 2 secunde.

Pe afișajul MAXI DOT se afișează mesajul următor.

 **Airbag/ belt tensioner deactivated. (Airbagul/dispozitivul de pretensionare a centurii de siguranță dezactivat.)**

Dacă airbagul frontal al pasagerului față a fost dezactivat cu ajutorul comutatorului cu cheie, pe planșa de bord partea pasagerului față:

- Lampa de control  luminează timp de aproximativ 4 secunde după cuplarea contactului;
- Dezactivarea airbagurilor va fi semnalizată prin aprinderea unei lămpi de control de culoare galbenă pe inscripția **PASSENGER AIR BAG OFF**  din centrul planșei de bord » pagina 18.

! ATENȚIE

În cazul unei defecțiuni a sistemului de airbag există pericolul, ca sistemul să nu declanșeze la un accident. De aceea, acesta trebuie verificat cât mai repede la o unitate autorizată.

Presiunea în anvelope

 Citiți și respectați mai întâi  de pe pagina 36.

Lampa de control  se aprinde când se înregistrează o scădere de presiune la una din anvelope. Verificați, respectiv corectați presiunea în toate roțile. ▶

Dacă lampa de control  luminează intermitent, poate exista o defecțiune în sistemul de supraveghere a presiunii în anvelope. Oprii autovehiculul, decuplați și recuplați contactul.

Dacă lampa de control  clipește din nou imediat după repornirea motorului, solicitați asistență de specialitate la o unitate autorizată.

Informații suplimentare » [pagina 156](#), *Indicatorul sistemului de control al presiunii în anvelope*.

ATENȚIE

Dacă, din motive tehnice, trebuie să oprii, parcați autovehiculul la o distanță sigură de trafic, oprii motorul și porniți luminile de avarie » [pagina 61](#).

Indicație

Dacă bateria a fost deconectată, se aprinde lampa de control  după cuplarea contactului. După parcurgerea unei distanțe scurte, lampa de control trebuie să se stingă.

Nivelul lichidului de spălare a geamurilor

 Citiți și respectați mai întâi  de pe pagina 36.

Lampa de control  luminează atunci când nivelul lichidului de spălare a geamurilor este prea scăzut.

Pe afișajul MAXI DOT se afișează mesajul următor.

 **Top up wash fluid! (Adăugați lichid de spălare)**

Completați cu lichid » [pagina 143](#).

Controlul tracțiunii (ASR) dezactivat

 Citiți și respectați mai întâi  de pe pagina 36.

Prin apăsarea tastei » [pagina 117](#) sistemul ASR este dezactivat și se aprinde lampa de control .

Pe afișajul MAXI DOT se afișează mesajul următor.

 **Traction control (ASR) deactivated. (Control tracțiune dezactivat)**

Instalația de semnalizare

 Citiți și respectați mai întâi  de pe pagina 36.

În funcție de poziția manetei semnalizatoarelor, se aprinde lampa de control stânga  sau dreapta .

Dacă o lampă de semnalizare este defectă, lampa de control clipește de două ori mai repede.

Când instalația de avarie este conectată, luminează intermitent toate lămpile de semnalizare și ambele lămpi de control.

Informații suplimentare » [pagina 59](#), *Lampa de semnalizare și faza lungă*.

Lumina de întâlnire

 Citiți și respectați mai întâi  de pe pagina 36.

Lampa de control  se aprinde la aprinderea luminii întâlnire » [pagina 57](#).

Farurile de ceață

 Citiți și respectați mai întâi  de pe pagina 36.

Lampa de control  se aprinde la aprinderea farurilor de ceață » [pagina 59](#).

Sistemul de menținere automată a vitezei de deplasare

 Citiți și respectați mai întâi  de pe pagina 36.

Lampa de control  luminează atunci când este activat sistemul de menținere automată a vitezei de deplasare » [pagina 118](#).

Blocarea selectorului de viteze

 Citiți și respectați mai întâi  de pe pagina 36.

Dacă luminează lampa de control , acționați pedala de frână. Acest lucru este necesar pentru a putea deplasa selectorul de viteze din poziția **P** sau **N** » [pagina 107](#).

Citiți și respectați mai întâi  de pe pagina 36.

Lampa de control  se aprinde când lumina de drum este aprinsă sau la folosirea avertizării luminoase » pagina 59.

Descuierea și încuierea autovehiculului

Deblocarea și blocarea

Introducere în temă

În acest capitol găsiți informații referitoare la următoarele teme:

Cheia autovehiculului	43
Înlocuirea bateriei din cheia cu telecomandă	44
Siguranța pentru copii	45
Deschiderea / închiderea portierei	45
Încuierea/ descuierea autovehiculului fără închidere centralizată	46
Încuierea de urgență a portierelor	46

Cheia autovehiculului

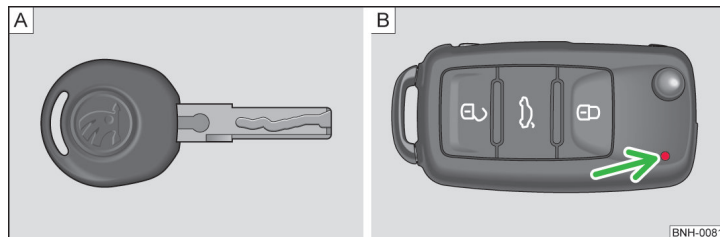

Fig. 25 Cheie: fără telecomandă / cu telecomandă

La livrarea autovehiculului primiți două chei. În funcție de echipare, autovehiculul dumneavoastră poate fi echipat cu chei fără comandă de la distanță » fig. 25-A sau cu chei cu comandă de la distanță » fig. 25-B.

! ATENȚIE

- La părăsirea autovehiculului nu lăsați niciodată cheile în autovehicul. Persoane neautorizate, de ex. copiii, ar putea încuia autovehiculul, pune contactul sau porni motorul - există pericol de rănire și accidente!
- La părăsirea autovehiculului, nu lăsați înăuntru persoane nesupravegheate, care nu sunt complet independente, de ex. copiii. Acestea ar putea, de exemplu, elibera frâna de mână sau ar putea scoate autovehiculul din viteză. Autovehiculul s-ar putea pune în mișcare - există pericol de rănire și accident! Este posibil ca aceste persoane, să nu fie în stare să părăsească autovehiculul sau să se descurce singure. În cazul temperaturilor foarte înalte sau foarte scăzute există pericol de moarte!

! ATENȚIE

- Fiecare cheie conține componente electronice; de aceea trebuie protejată de umiditate și șocuri puternice.
- Păstrați profilul cheii absolut curat. Impuritățile (fibrele textile, praful ș.a.m.d.) pot influența negativ funcționarea butucului încuietorilor și a contactului.
- Funcționarea telecomenzii poate fi influențată temporar de existența în apropierea autovehiculului a unor emițători care funcționează în aceeași zonă de frecvență (de exemplu telefoane mobile, TV).
- Când închiderea centralizată reacționează la comenzile telecomenzii numai de la o distanță mai mică de cca. 3 m, bateria trebuie înlocuită » [pagina 44](#).

i Indicație

- La părăsirea autovehiculului, verificați dacă acesta este încuiat.
- În cazul pierderii unei chei, adresați-vă unei unități autorizate, care vă va procura o cheie de schimb.

Înlocuirea bateriei din cheia cu telecomandă

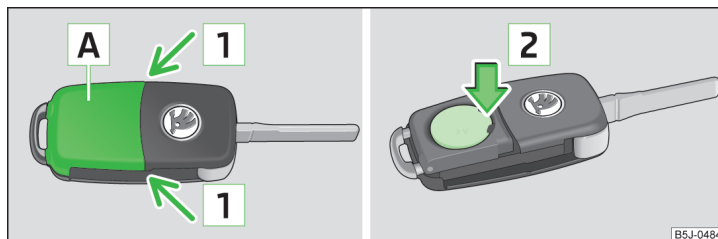

Fig. 26 Cheia cu telecomandă: îndepărtarea capacului/extragerea bateriei

Fiecare cheie cu telecomandă conține o baterie, care se găsește sub capacul **A** » fig. 26. Când bateria este descărcată, după apăsarea unei taste, lampa de control de culoare roșie » fig. 25 la pagina 43 - **B** de pe cheia cu telecomandă nu luminează intermitent. Vă recomandăm să vă adresați unei unități autorizate pentru înlocuirea bateriei cheii. Dacă doriți totuși să înlocuiți singur bateria descărcată, procedați în felul următor:

- Rabatați cheia.
- Apăsați capacul bateriei cu degetul mare sau cu o șurubelniță cu vârf plat, în locurile marcate cu săgețile **1** » fig. 26.
- Prin apăsarea bateriei în jos, în locul marcat cu săgeată **2**, scoateți bateria descărcată din cheie.
- Introduceți bateria nouă. Asigurați-vă că simbolul „+” de pe baterie este orientat în sus. Polaritatea corectă este marcată pe capacul locașului cu baterie.
- Așezați capacul în cheie și apăsați-l până se fixează cu zgomot.

! ATENȚIE

- La înlocuirea bateriei atenție la polaritatea corectă.
- Bateriile de schimb trebuie să fie originale.

🗑️ Indicație de mediu

Evacuați bateria goală la deșeurile, corespunzător cu reglementările legale în vigoare.

i Indicație

- În cazul în care, după schimbarea bateriei, autovehiculul nu poate fi încuiat sau deschis de la cheia cu telecomandă, instalația trebuie sincronizată » [pagina 50](#).
- Înlocuirea bateriei din cheia cu ornament lipit este combinată cu distrugerea acestei măști. Un ornament de schimb poate fi achiziționat de la un partener SKODA.

Siguranța pentru copii

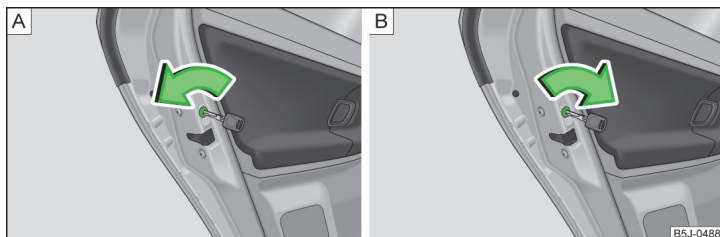

Fig. 27 Activarea siguranței pentru copii: pentru autovehiculele fără, respectiv cu închidere centralizată

Siguranța pentru copii împiedică deschiderea din interior a respectivei portiere din spate. Portiera poate fi deschisă numai din exterior.

Siguranța pentru copii se activează și se dezactivează cu cheia autovehiculului.

Activarea

- ▶ La autovehiculele fără închidere centralizată, rotiți fanta siguranței de pe portiera stânga împotriva sensului acelor de ceasornic » [fig. 27 - A](#), iar fanta siguranței de pe portiera dreapta, în sensul acelor de ceasornic.
- ▶ La autovehiculele cu închidere centralizată, rotiți fanta siguranței de pe portiera stânga în sensul acelor de ceasornic, iar fanta siguranței de pe portiera dreapta, împotriva sensului acelor de ceasornic » [fig. 27 - B](#).

Oprire

- ▶ La autovehiculele fără închidere centralizată, rotiți fanta siguranței de pe portiera stânga în sensul acelor de ceasornic, iar fanta siguranței de pe portiera dreapta, împotriva sensului acelor de ceasornic.
- ▶ La autovehiculele cu închidere centralizată, rotiți fanta siguranței de pe portiera stânga împotriva sensului acelor de ceasornic, iar fanta siguranței de pe portiera dreapta, în sensul acelor de ceasornic.

Deschiderea / închiderea portierei

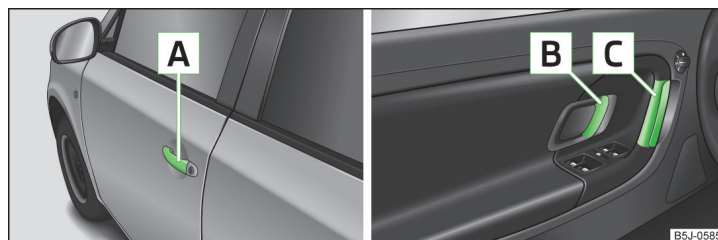

Fig. 28 Mânerul portierei/maneta de deschidere a portierei

Deschiderea din exterior

- ▶ Deblocați autovehiculul și trageți de mânerul [A](#) » [fig. 28](#) portierei respective.

Deschiderea din interior

- ▶ Trageți de mânerul [B](#) al portierei respective și apăsați portiera în față.

Închiderea din interior

- ▶ Prindeți de mânerul de tragere [C](#) și închideți portiera respectivă.

! ATENȚIE

- Aveți grijă ca portiera să fie corect închisă, în caz aceasta s-ar putea deschide subit în timpul deplasării - Pericol de moarte!
- Deschideți și închideți portiera numai atunci când nu se află nimeni în zona de deschidere, respectiv de închidere a portierei - Pericol de rănire!
- O portieră deschisă se poate închide de la sine pe vânt puternic sau în rampă - Pericol de rănire!
- Nu circulați niciodată cu ușile deschise - pericol de moarte!

Încuierea/ descuierea autovehiculului fără închidere centralizată

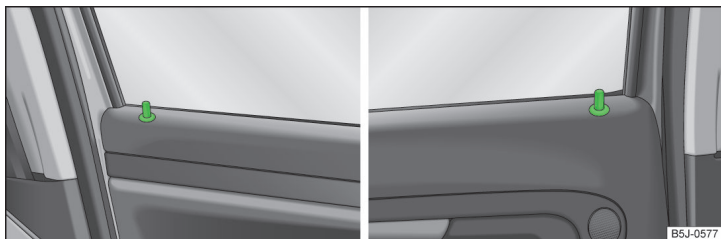

Fig. 29 Butonul de siguranță în portiera față / în portiera spate

La descuierea sau încuierea portierei, butonul de siguranță corespunzător » fig. 29 se deplasează în sus, resp. în jos.

Descuierea din exterior

» Descuierea portierei față cu ajutorul cheii » pagina 48.

Descuierea din interior

» Trageți de mânerul portierei.

Încuierea din exterior

» Încuierea portierei față cu ajutorul cheii » pagina 48.

Încuierea din interior

» Apăsăți butonul de siguranță în jos » fig. 29.

! ATENȚIE

Ușile încuiate împiedică pătrunderea neautorizată din exterior - de exemplu în intersecții. Ele îngreunează totuși pătrunderea în interiorul autovehiculului în caz de urgență - Pericol de moarte!

i Indicație

- Portierele din spate deschise și portiera pasagerului față se încuie, apăsând butonul de siguranță din portieră și închizând portiera.
- Când portiera șoferului este deschisă, ea nu se poate încuia prin acționarea butonului de siguranță. În acest fel se evită blocarea cheii în interiorul autovehiculului.

Încuierea de urgență a portierelor

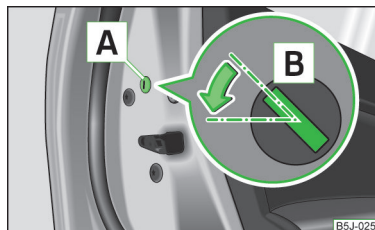

Fig. 30 Portiera spate: Încuierea de urgență a portierei

Pe partea frontală a portierelor care nu sunt prevăzute cu cilindru, se găsește un mecanism pentru încuierea de urgență, vizibil numai când portiera este deschisă.

Încuierea

» Demontați masca [A] » fig. 30.

» Introduceți cheia în fanta [B] și rotiți-o în sensul săgeții, în poziție orizontală (la portiera din dreapta executați operațiunile în oglindă).

» Montați la loc masca.

După închiderea portierei, aceasta nu mai poate fi deschisă din exterior. Portiera se poate descuia prin acționarea o singură dată a mânerului din interior, și apoi se poate deschide din exterior.

Închiderea centralizată

📖 Introducere în temă

În acest capitol găsiți informații referitoare la următoarele teme:

Setări individuale	47
Mecanismul de siguranță	47
Descuierea cu ajutorul cheii	48
Încuierea cu ajutorul cheii	48
Descuierea și încuierea autovehiculului de la interior	48

La utilizarea închiderii sau deschiderii centralizate, se încuie, respectiv se descuie simultan **toate** portierele. Capota portbagajului se descuie la deschidere. Aceasta se poate deschide, apăsând pe mânerul de deasupra numărului de înmatriculare » pagina 52, deschidere/inchidere. ▶

Lampa de control din portiera șoferului

După încuierea autovehiculului, lampa de control clipește cca. 2 secunde rapid, apoi mai rar, la intervale mai lungi.

Când autovehiculul este încuiat și mecanismul de siguranță » [pagina 47](#) este scos din funcțiune, lampa de control din portiera șoferului clipește cca. 2 secunde cu frecvență mare, se stinge și după cca. 30 secunde începe să clipească mai rar.

Dacă lampa de control clipește mai întâi cca. 2 secunde rapid, luminează apoi cca. 30 secunde continuu, după care începe să clipească mai rar, înseamnă că în sistemul închiderii centralizate sau al supravegherii interioare și al protecției la tractare » [pagina 51](#) s-a produs o defecțiune. Solicitați asistența de specialitate a unei unități de service.

Aționarea Confort a geamurilor

La descuierea și încuierea autovehiculului se pot deschide și închide geamurile » [pagina 54](#).

⚠ ATENȚIE

În cazul în care este activat mecanismul de siguranță » [pagina 47](#), mânerul portierei și tastele închiderii centralizate nu sunt funcționale.

i Indicație

- În cazul unui accident cu declanșare a airbagurilor, portierele încuiate se vor descuia automat, pentru a putea permite accesul în interiorul autovehiculului.
- La defectarea încuierii centralizate, numai portiera șoferului se poate descuia, respectiv încuia cu cheia autovehiculului. Celelalte portiere și capota portbagajului se pot descuia, respectiv încuia manual.
 - Descuierea de urgență a ușii » [pagina 46](#).
 - Descuierea de urgență a capotei portbagajului » [pagina 52](#).

Setări individuale

📖 Citiți și respectați mai întâi **i** de pe [pagina 47](#).

Deschiderea separată a portierelor

Această opțiune permite descuierea separată a portierei șoferului. Celelalte portiere rămân încuiate și se vor descuia numai la o nouă comandă.

Încuierea și descuierea automată

Toate portierele și capota portbagajului se încuie automat de la o viteză de aproximativ 15 km/h.

Autovehiculul se va descuia automat când se va scoate cheia din contact. În plus, autovehiculul poate fi deblocat de către șofer, prin apăsarea tastei pentru închidere centralizată **🔑** » [pagina 48](#).

Portierele autovehiculului pot fi descuiate și deschise din interior, printr-o singură tragere de mânerul portierei respective.

i Indicație

Puteți dispune efectuarea setărilor individuale la un atelier specializat.

Mecanismul de siguranță

📖 Citiți și respectați mai întâi **i** de pe [pagina 47](#).

Închiderea centralizată este echipată cu o **siguranță antifurt**. Când încuiați autovehiculul din exterior, încuietorile portierelor se vor bloca automat. Portierele nu se pot deschide atunci cu ajutorul mânerului portierei nici din interior, nici din exterior.

Asupra activării mecanismului de siguranță după încuierea autovehiculului, veți fi informat printr-un anunț **CHECK DEADLOCK** (verificați SAFELock) pe afișajul panoului de bord. La autovehiculele cu afișaj MAXI DOT, apare mesajul **Check SAFELock! Owner's manual!** (Verificați SAFELock. Manualul de bord!)

Oprire

Dezactivarea mecanismului de siguranță se poate face în unul din următoarele feluri.

- Prin încuierea dublă în interval de 2 secunde.
- Prin dezactivarea supravegherii interiorului » [pagina 51](#), *Supravegherea interiorului și protecția la tractare*.

Dacă autovehiculul este încuiat iar mecanismul de siguranță este dezactivat, se poate deschide portiera din interior, trăgând o dată de mânerul de deschidere.

Activarea

Mecanismul de siguranță se activează automat la următoarea descuiere și încuiere a autovehiculului.

Afișajul de cuplare

Lampa de control din portiera șoferului clipește aprox. 2 secunde rapid, apoi începe să clipească mai rar, în mod regulat, la intervale mai lungi. ▶

Afișajul de decuplare

Lampa de control din portiera șoferului clipește circa 2 secunde rapid, se stinge și după circa 30 secunde începe să clipească regulat, la intervale mai lungi.

! ATENȚIE

În autovehiculele încuiate din exterior, cu mecanismul de siguranță activ, nu este voie să rămână persoane în autovehicul, deoarece portierele nu se pot deschide din interior și nu se pot deschide nici geamurile. Portierele încuiate îngreunează pătrunderea în interiorul autovehiculului în caz de urgență - pericol de moarte.

i Indicație

Această funcțiune este valabilă doar în anumite țări.

Descuierea cu ajutorul cheii

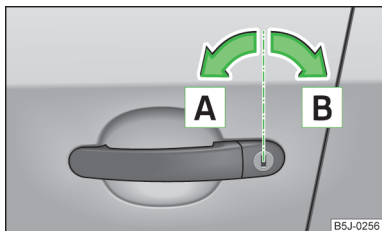

Fig. 31
Rotirea cheii pentru descuiere și încuiere

Citiți și respectați mai întâi de pe pagina 47.

- > Rotiți cheia în butucul portierei șoferului, în sensul de deplasare (poziție de descuiere) **A** » fig. 31.
- > Trageți mânerul portierei și deschideți portiera.
- > Se descuie toate portierele (la autovehiculele cu instalație de alarmă antifurt numai portiera șoferului).
- > Capota portbagajului se descuie.
- > Luminile interioare comandate prin intermediul contactul din portiere luminează.
- > Mecanismul de siguranță se dezactivează.
- > Geamurile se deschid atâta timp cât cheia **este menținută** în poziție de descuiere.
- > Lampa de control din portiera șoferului încetează să clipească atunci când autovehiculul nu este echipat cu instalație de alarmă antifurt » pagina 50.

i Indicație

Dacă autovehiculul este echipat cu instalație de alarmă antifurt, după descuierea portierei, în interval de 15 secunde, trebuie să introduceți cheia în contact și să puneți contactul, pentru a dezactiva instalația de alarmă antifurt. Dacă **nu cuplați contactul** în decurs de 15 secunde, se va declanșa alarma.

Încuierea cu ajutorul cheii

Citiți și respectați mai întâi de pe pagina 47.

- > Rotiți cheia în încuietorea portierei șoferului în sens contrar sensului de deplasare (poziție de încuiere) **B** » fig. 31 la pagina 48.
- > Toate portierele și capota portbagajului se vor încuia.
- > Luminile interioare comandate prin intermediul contactul din portiere se decuplează.
- > Gemurile și trapa glisantă/rabatabilă se închid, atâta timp cât cheia **este menținută** în poziție de încuiere.
- > Mecanismul de siguranță se activează imediat.
- > Lampa de control din portiera șoferului începe să clipească.

i Indicație

Dacă este deschisă portiera șoferului, autovehiculul nu se poate încuia.

Descuierea și încuierea autovehiculului de la interior



Fig. 32
Consola centrală: Tasta de închidere centralizată

Citiți și respectați mai întâi de pe pagina 47.

Dacă autovehiculul nu a fost încuiat din exterior, îl puteți descuia și încuia de la tasta basculantă » fig. 32 și fără a fi necesară punerea contactului.

Încuierea portierelor și a capotei portbagajului

- > Apăsați tasta în zona » fig. 32. Simbolul din tastă se aprinde. ▶

Descuierea portierelor și a capotei portbagajului

➤ Apăsați tasta în zona  » fig. 32. Simbolul  din tastă se stinge.

Dacă autovehiculul a fost încuiat de la tasta de închidere centralizată, sunt valabile următoarele.

- Deschiderea portierelor și a capotei portbagajului din exterior nu este posibilă (siguranța de exemplu la oprirea într-o intersecție).
- Portierele autovehiculului pot fi descuiate și deschise din interior, printr-o singură tragere de mânerul portierei respective.
- Dacă este deschisă o portieră, autovehiculul nu se poate încuia.
- În cazul unui accident cu declanșare a airbagurilor, portierele încuiate se vor descuia automat, pentru a putea permite accesul în interiorul autovehiculului.

! ATENȚIE

- Portierele încuiate din interior îngreunează pătrunderea în interiorul autovehiculului în caz de urgență – Pericol de moarte!
- În cazul în care este activat mecanismul de siguranță » pagina 47, mânerle portierelor și tastele închiderii centralizate nu sunt funcționale.

Telecomanda

Introducere în temă

În acest capitol găsiți informații referitoare la următoarele teme:

Descuierea/încuierea _____ 49
Sincronizarea _____ 50

Cu cheia cu telecomandă puteți:

- descuia și încuia autovehiculului;
- deblocarea capotei portbagajului;
- deschide și închide geamurile » pagina 54, *Operarea Confort a geamurilor*.

Emițătorul cu baterie se găsește în corpul telecomenzii. Receptorul se găsește în habitaculul autovehiculului. Zona de acțiune a telecomenzii este de circa 30 metri. Când bateriile se descarcă, această rază de acțiune se reduce.

Cheia este prevăzută cu o parte rabatabilă care servește la încuierea și descuierea manuală a autovehiculului, precum și la pornirea motorului.

La înlocuirea unei chei pierdute, precum și după executarea reparațiilor sau înlocuirea unității de recepție, instalația trebuie inițializată de către o unitate autorizată. Numai după aceasta poate fi utilizată din nou cheia cu telecomandă.

i Indicație

- Când contactul este pus, telecomanda este dezactivată automat.
- Funcționarea telecomenzii poate fi influențată temporar de existența în apropierea autovehiculului a unor emițători care funcționează în aceeași zonă de frecvență (de exemplu telefoane mobile, TV).
- Când închiderea centralizată, respectiv instalația de alarmă antifurt reacționează la comenzile telecomenzii numai de la o distanță mai mică 3 m, bateria trebuie înlocuită » pagina 44.
- Dacă este deschisă portiera șoferului, autovehiculul nu poate fi încuiat cu cheia cu telecomandă.

Descuierea/încuierea

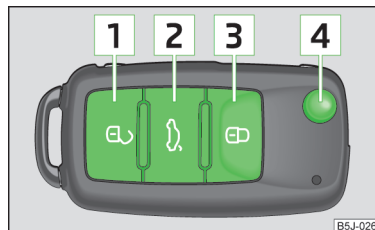

Fig. 33
Cheia cu telecomandă

Descuierea autovehiculului

➤ Apăsați tasta **1** » fig. 33.

Încuierea autovehiculului

➤ Apăsați tasta **3** » fig. 33.

Dezactivarea mecanismului de siguranță

➤ Apăsați tasta **3** » fig. 33 de două ori, în interval de 2 secunde. Informații suplimentare » pagina 46.

Descuierea capacului portbagajului

➤ Apăsați tasta **2** » fig. 33. Informații suplimentare » pagina 52.

Rabatarea înspre exterior a profilului cheii

➤ Apăsați tasta **4** » fig. 33.

Rabatarea înspre interior a profilului cheii

➤ Apăsați tasta **4** » fig. 33 și rabatați înspre înapoi profilul cheii. ▶

Descuierea

Descuierea autovehiculului este confirmată prin clipirea dublă a semnalizatoarelor. Dacă autovehiculul este descuiat de la tasta **1** » fig. 33 și în interval de 30 secunde nu se deschide nicio portieră sau capota portbagajului, autovehiculul se încuie din nou automat iar mecanismul de siguranță, respectiv instalația de alarmă antifurt se reactivează. Această funcție împiedică descuierea permanentă și neintenționată a autovehiculului.

Pe lângă aceasta, la descuierea autovehiculului se vor regla și scaunele și oglinzile cu acționare electrică. Reglajul memorat pentru scaunul șoferului și pentru oglinzile exterioare va fi activat automat.

Încuierea

Încuierea corectă a autovehiculului este confirmată prin aprinderea luminilor de semnalizare.

Dacă după încuierea autovehiculului se deschid portiere sau capota portbagajului, lămpile de semnalizare clipesc numai după închiderea acestora.

i Indicație

- Acționați telecomanda numai când portierele și capota portbagajului sunt închise și când aveți contact vizual cu autovehiculul.
- La autovehiculele cu instalația de alarmă antifurt, se pot activa/dezactiva suplimentar, la un partener ŠKODA, și semnalele acustice la încuiere/descuiere

Sincronizarea

Dacă autovehiculul nu se poate debloca la acționarea telecomenzii, este posibil să nu fie sincronizată cheia. Acest lucru se întâmplă atunci când tastele de pe cheia cu telecomandă au fost acționate în mod repetat în afara zonei de acțiune a instalației, respectiv când a fost înlocuită bateria cheii cu telecomandă.

Cheia se va sincroniza după cum urmează.

- Apăsați o tastă oarecare de pe cheia cu telecomandă.
- În interval de 1 minut de la apăsarea tastei, descuiați ușa cu cheia.

Instalația de alarmă antifurt

Introducere în temă

În acest capitol găsiți informații referitoare la următoarele teme:

Modul de funcționare	50
Supravegherea interiorului și protecția la tractare	51

50 Utilizarea

Instalația de avertizare antifurt mărește siguranța împotriva încercărilor de spargere a autovehiculului. În cazul înregistrării unei încercări de pătrundere neautorizată în autovehicul, sistemul va declanșa semnale de avertizare acustice și optice.

i Indicație

- Durata de viață a sirenei de alarmă este de 5 ani.
- Pentru a garanta buna funcționare a alarmei antifurt, verificați la părăsirea autovehiculului dacă toate portierele, geamurile și trapa glisantă/rabatabilă acționate electric sunt închise.
- Codarea telecomenzii și a unității de recepție exclude utilizarea telecomenzilor altor autovehicule.

Modul de funcționare

Cum se activează instalația de avertizare?

Instalația de alarmă antifurt se activează la încuierea autovehiculului cu telecomanda radio sau cu cheia introdusă în portiera șoferului. Ea este activă 30 secunde după încuiere.

Cum se dezactivează instalația de avertizare?

Instalația de alarmă antifurt se dezactivează prin apăsarea tastei simbol  de pe telecomanda radio. Dacă autovehiculul nu se deschide în decurs de 30 sec. de la transmiterea semnalului prin telecomandă, instalația de avertizare antifurt se va activa la loc.

Dacă autovehiculul se descuie cu cheia, în portiera șoferului, în decurs de 15 secunde de la deschiderea portierei, cheia trebuie introdusă în contact și contactul trebuie pus, pentru a dezactiva instalația de alarmă antifurt. Dacă **nu cuplați contactul** în decurs de 15 secunde, **se va declanșa alarma**.

Când se declanșează alarma?

Următoarele zone ale autovehiculului încuiat sunt supravegheate:

- Capota motorului;
- Capacul portbagajului;
- Ușile;
- Contactul;
- Înclinarea autovehiculului » [pagina 51](#);
- Interiorul autovehiculului » [pagina 51](#);
- Scăderea tensiunii rețelei de bord;
- Priza dispozitivului de tractare montat din fabricație.

Dacă se deconectează unul din cei doi poli ai bateriei în timp ce instalația de avertizare antifurt este activată, alarma se va declanșa imediat. ▶

Cum se dezactivează alarma?

Alarma se dezactivează prin apăsarea tastei simbol  de pe cheia cu telecomandă sau dacă se cuplează contactul.

Supravegherea interiorului și protecția la tractare

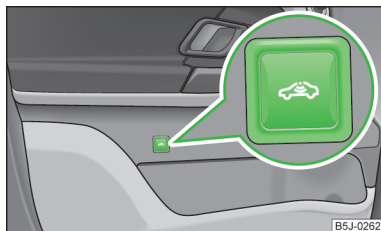



Fig. 34
Tastă pentru supravegherea interioră și protecția la tractare

Supravegherea spațiului interior declanșează alarma la înregistrarea unei mișcări în autovehicul.

Oprire

- Decuplați contactul.
- Deschideți portiera șoferului.
- Apăsați tasta simbol  » fig. 34 din portiera șoferului.
- Încuiați autovehiculul în interval de 30 secunde.

Sistemul de supraveghere a interiorului și a protecției la tractare se vor activa automat la următoarea încuiere a autovehiculului.

i Indicație

- Dezactivați supravegherea interiorului și protecția la tractare când există posibilitatea declanșării alarmei din cauza unor mișcări (făcute de exemplu de către persoane sau animale) în interiorul autovehiculului, respectiv când autovehiculul trebuie transportat (de exemplu pe calea ferată sau pe mare) sau tractat.
- Compartimentul pentru ochelari deschis reduce eficiența supravegherii interiorului. Pentru a garanta o funcționare eficientă a supravegherii interiorului, închideți întotdeauna compartimentul pentru ochelari înainte de încuierea autovehiculului.

Capota portbagajului

📖 Introducere în temă

În acest capitol găsiți informații referitoare la următoarele teme:

deschidere/închidere	52
Încuierea întârziată a capotei portbagajului	52
Descuierea de urgență a capotei portbagajului	52

! ATENȚIE

- Asigurați-vă că după închiderea capotei portbagajului, acesta este încuiat. În caz contrar, capota s-ar putea deschide brusc în timpul deplasării, chiar dacă aceasta a fost încuiată – pericol de accident!
- Nu conduceți niciodată cu capota portbagajului întredeschisă sau deschisă complet, deoarece este posibil să intre gaze de eșapament în habitacul – Pericol de intoxicare!
- La închiderea capotei portbagajului nu apăsați pe lunetă, deoarece se poate sparge - Pericol de rănire!

i Indicație

- După închiderea capotei portbagajului, acesta se va încuia automat în interval de 1 secundă, iar instalația de alarmă antifurt se va activa. Acest lucru este valabil numai pentru situația în care autovehiculul era încuiat la închiderea portbagajului.
- La plecare, respectiv la o viteză mai mare de 5 km/h, funcția mânerului de deasupra numărului de înmatriculare va fi dezactivată. După oprire și deschiderea unei portiere, funcția mânerului va fi restabilită.

deschidere/închidere

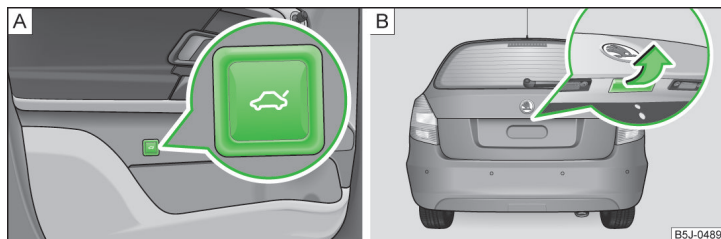

Fig. 35 Deschiderea capotei portbagajului / mânerul capotei portbagajului

Citiți și respectați mai întâi de pe pagina 51.

După descuierea autovehiculului, capota poate fi deschisă apăsând mânerul de deasupra numărului de înmatriculare.

Deschiderea în cazul autovehiculelor fără închidere centralizată

▶ Apăsați tasta simbol din portiera șoferului » fig. 35 - **A** și ridicați capota portbagajului în sensul săgeții » fig. 35 - **B**.

Deschiderea în cazul autovehiculelor cu închidere centralizată

▶ Apăsați pe mâner și ridicați capota portbagajului în sensul săgeții » fig. 35 - **B**.

Închiderea

▶ Trageți capota în jos și închideți-o cu un mic avânt.

În interiorul capotei portbagajului se găsește un locaș care ușurează închiderea.

Încuierea întârziată a capotei portbagajului

Citiți și respectați mai întâi de pe pagina 51.

Dacă se deblochează capota portbagajului cu tasta simbol de la cheia cu telecomandă, capota se încuie automat după închidere.

Perioada de timp după scurgerea căreia se încuie automat capota portbagajului după închidere se poate prelungi de către o unitate autorizată.

După activarea încuierii întârziate, capota se poate deschide din nou după închidere într-un interval de timp limitat.

Încuierea întârziată a capotei se poate dezactiva de către o unitate autorizată.

ATENȚIE

Înainte de încuierea automată a capotei portbagajului există pericolul pătrunderii nedorite în autovehicul. De aceea vă recomandăm, să încuiați autovehiculul cu tasta simbol de la cheia cu telecomandă.

Descuierea de urgență a capotei portbagajului

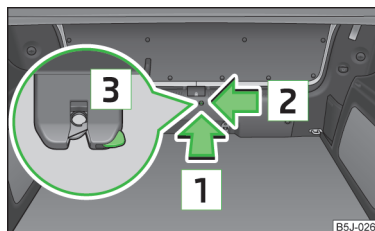

Fig. 36
Descuierea de urgență a capotei portbagajului

Citiți și respectați mai întâi de pe pagina 51.

Dacă există o defecțiune la închiderea centralizată, capota portbagajului poate fi descuiată manual.

Descuierea

- ▶ Rabatați înainte spătarul banchetei spate » pagina 69, *Scaune spate*.
- ▶ Introduceți în orificiul din capitonaj o șurubelniță sau o altă unealtă asemănătoare, în sensul indicat de săgeată **1** » fig. 36, până la capăt.
- ▶ Deblocați încuietoearea **3** de sub capitonaj, în sensul indicat de săgeata **2**.
- ▶ Deschideți capota portbagajului.

Geamuri acționate electric

Introducere în temă

În acest capitol găsiți informații referitoare la următoarele teme:

Deschiderea / închiderea geamurilor	53
Dispozitivul de limitare a forței geamurilor	54
Operarea Confort a geamurilor	54
Defecțiuni în funcționare	54 ▶

! ATENȚIE

- Când încuiati autovehiculul din exterior, în interiorul autovehiculului nu trebuie să rămână persoane, deoarece în caz de necesitate, geamurile nu mai pot fi deschise din interior.
- Sistemul este echipat cu un dispozitiv de limitare a forței » [pagina 54](#). Dacă se înregistrează un obstacol în timpul procesului de închidere, geamul se oprește și se deschide câțiva centimetri. Geamurile trebuie totuși închise cu atenție - pericol de accidentare!
- Când se transportă pe locurile din spate persoane care nu sunt complet independente, de ex. copii, vă recomandăm să scoateți din funcțiune comutatoarele din portierele din spate (comutatorul de siguranță) **S** » [fig. 37 la pagina 53](#).
- Procedați cu atenție la închiderea geamurilor, pentru a evita accidentări prin strivire - există pericolul de accidentare!

! ATENȚIE

- Păstrați geamurile curate, pentru a garanta o funcționare corectă a mecanismului electric de acționare.
- În cazul în care geamurile sunt înghețate, îndepărtați întâi gheața » [pagina 133, Geamuri și oglinzi exterioare](#) și abia apoi acționați macaraua geamului, în caz contrar putându-se deteriora garnitura geamului, precum și mecanismul de acționare a geamurilor.
- Pe timp de iarnă, rezistența opusă ca urmare a înghețului poate îngreuna închiderea geamurilor. Geamul se oprește la închidere și se retrage câțiva centimetri.
- La părăsirea autovehiculului încuiat, aveți grijă ca geamurile să fie întotdeauna închise.

🌿 Indicație de mediu

La viteze mari, se vor închide geamurile laterale pentru a nu evita consumul inutil de combustibil.

i Indicație

- După decuplarea contactului, geamurile mai pot fi deschise sau închise cca. 10 minute. După deschiderea portierei șoferului și a pasagerului din față, geamurile se mai pot opera numai cu tasta **A** » [fig. 37 la pagina 53](#).
- Pentru aerisirea spațiului interior în timpul mersului utilizați preferențial sistemele de încălzire/climatizare/ventilare existente. Când geamurile sunt deschise, în autovehicul poate pătrunde praf sau murdărie, iar la viteze mai ridicate se pot produce zgomote din cauza vântului.

Deschiderea / închiderea geamurilor

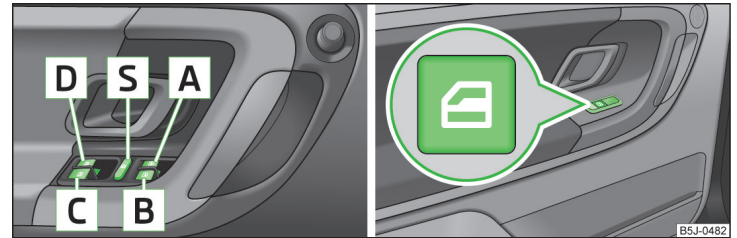

Fig. 37 Tastele din portiera șoferului/ portierele spate

📖 Citiți și respectați mai întâi **!** și **!** de pe pagina 53.

Tastele macaralelor geamurilor » fig. 37.

- A** Tasta pentru macaraua geamului din portiera șoferului
- B** Tasta pentru macaraua geamului din portiera pasagerului față
- C** Tasta pentru macaraua geamului din portiera spate dreapta
- D** Tasta pentru macaraua geamului din portiera spate stânga
- S** Comutatorul de siguranță

Geamurile electrice funcționează numai când contactul motor este pus.

Deschiderea

➤ Geamul se deschide prin apăsarea ușoară a tastei respective. După eliberarea tastei se oprește procesul de deschidere.



În plus, geamul se deschide automat, complet, prin apăsarea scurtă a tastei, până la limită. Geamul se oprește la o nouă apăsare a tastei.



Închiderea

➤ Geamul se închide prin tragerea ușoară a marginii superioare a tastei respective. La eliberarea tastei, geamul se va opri.

În plus, geamul se închide automat, complet, prin tragerea scurtă a tastei, până la limită. Geamul se oprește la o nouă tragere a comutatorului. ▶

Comutatorul de siguranță

Prin apăsarea comutatorului de siguranță  » fig. 37, puteți scoate din funcțiune tastele acționării geamurilor din portierele din spate. Apăsând încă o dată comutatorul de siguranță , puteți restabili funcționarea tastelor acționării geamurilor din portierele din spate.

Când tastele din portierele din spate sunt scoase din funcțiune, se aprinde lampa de control  din comutatorul de siguranță .

I Indicație

Mecanismul de acționare a geamurilor este echipat cu protecție la supraîncălzire. La deschiderea și închiderea repetată a geamurilor, această protecție se poate încinge. Aceasta conduce la blocarea temporară a mecanismului de acționare a geamului. Imediat după răcirea protecției la supraîncălzire, geamul poate fi din nou acționat.

Dispozitivul de limitare a forței geamurilor

 **Citiți și respectați mai întâi  și  de pe pagina 53.**

Geamurile electrice sunt echipate cu dispozitiv de limitare a forței. Acesta reduce pericolul strivirii degetelor la închiderea geamurilor.

Dacă se înregistrează un obstacol în timpul procesului de închidere, geamul se oprește și se deschide câțiva centimetri.

Dacă obstacolul împiedică închiderea în următoarele 10 secunde, procesul de închidere se va întrerupe din nou și geamul se va deschide câțiva centimetri.

Dacă încercați să închideți geamul din nou într-un interval de 10 secunde, după a doua revenire a geamului, cu toate că obstacolul nu a fost încă îndepărtat, închiderea este doar oprită. În această perioadă, nu va fi posibilă închiderea automată a geamurilor. Dispozitivul de limitare a forței este încă activat.

Dispozitivul de limitare a forței este abia atunci dezactivat, dacă în următoarele 10 secunde încercați din nou să închideți geamul - **geamul se va închide acum cu toată forța!**

Dacă așteptați mai mult de 10 secunde, limitarea forței va fi activată din nou.



Operarea Confort a geamurilor

 **Citiți și respectați mai întâi  și  de pe pagina 53.**



Operarea confort a geamurilor oferă posibilitatea de a deschide resp. închide toate geamurile concomitent.

Operarea confort se poate face în unul din următoarele feluri.

Deschiderea

- Apăsați tasta simbol  de pe cheia cu telecomandă.
- Mențineți cheia în butucul portierei șoferului, în poziția de descuriere.
- Mențineți tasta  » fig. 37 la pagina 53 în poziție de deschidere.

Închiderea

- Apăsați tasta simbol  de pe cheia cu telecomandă.
- Mențineți cheia în butucul portierei șoferului, în poziția de încuiere.
- Mențineți tasta  » fig. 37 la pagina 53 în poziție de închidere.

Prin eliberarea cheii resp. a tastei respective se oprește imediat deplasarea geamurilor.

Defecțiuni în funcționare

 **Citiți și respectați mai întâi  și  de pe pagina 53.**

Geamurile electrice nu funcționează

Dacă se deconectează și se reconectează bateria autovehiculului când geamurile sunt deschise, mecanismele electrice ale geamurilor sunt scoase din funcțiune. Sistemul trebuie activat. Se restabilește funcționarea după cum urmează.

- Cuplați contactul.
- Trageți marginea superioară a tastei din portiera șoferului și închideți geamul.
- Eliberați tasta.
- Trageți din nou în sus de respectiva tastă pentru încă circa 3 secunde și mențineți-o acolo.

Utilizarea pe timp de iarnă

Pe timp de iarnă, rezistența opusă ca urmare a înghețului poate îngreuna închiderea geamurilor. Geamul se oprește la închidere și se retrage câțiva centimetri.

Pentru a putea închide geamul este necesară dezactivarea dispozitivului de limitare a forței » pagina 54.

Introducere în temă

În acest capitol găsiți informații referitoare la următoarele teme:

Operarea	55
Aționarea Confort	56
Aționarea de urgență	56

Trapa glisantă/rabatabilă se poate deschide și închide când contactul este pus, de la comutatorul rotativ » [fig. 38 la pagina 55](#). Comutatorul rotativ are mai multe poziții.

După decuplarea contactului, trapa rabatabilă/glisantă mai poate fi deschisă, închisă și ridicată pentru încă circa 10 minute. De îndată ce însă este deschisă una din portierele din față, trapa glisantă/rabatabilă nu mai poate fi acționată.

ATENȚIE

Închideți trapa glisantă/rabatabilă cu atenție - Pericol de accidentare!

ATENȚIE

În timpul iernii, trebuie îndepărtată zăpada sau gheața din zona trapei glisante/rabatabile înainte de deschiderea acesteia, pentru a evita deteriorarea mecanismului de deschidere și a garniturii.

Indicație

Dacă se deconectează și apoi se conectează bateria autovehiculului, se poate întâmpla ca trapa glisantă/rabatabilă să nu se mai închidă complet. De aceea, comutatorul rotativ trebuie adus în poziția [A](#) » [fig. 38 la pagina 55](#) și apăsat în față pentru cca. 10 secunde.

Operarea

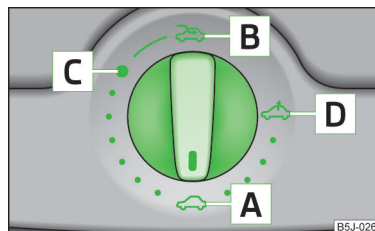

Fig. 38
Comutator rotativ pentru trapa glisantă/rabatabilă acționată electric

Citiți și respectați mai întâi și de pe pagina 55.

Poziția Confort

► Rotiți comutatorul în poziția [C](#) » [fig. 38](#).

Deschiderea completă

► Rotiți comutatorul în poziția [B](#) » [fig. 38](#) și mențineți-l în această poziție (poziția asistată de arc).

Ridicarea

► Rotiți comutatorul în poziția [D](#) » [fig. 38](#).

Închiderea

► Rotiți comutatorul în poziția [A](#) » [fig. 38](#).

Rulou parasolar

Ruloul parasolar se operează manual.

Limitarea forței

Trapa glisantă/rabatabilă este prevăzută cu un dispozitiv de limitare a forței. Când închiderea este blocată de un obstacol (de exemplu gheața), trapa glisantă/rabatabilă se oprește și se deschide complet. Trapa glisantă/rabatabilă poate fi închisă complet fără activarea dispozitivului de limitare a forței, dacă este apăsat comutatorul în poziția [A](#) » [fig. 38](#) în față, până când trapa glisantă/rabatabilă se închide complet » [pagina 55,](#) în capitolul *Introducere în temă*.

Dacă trapa glisantă/rabatabilă se află în poziția Confort, intensitatea zgomotului produs de vânt este mult mai redusă. ►

i Indicație

Când trapa glisantă/rabatabilă se află în poziția confort, se reduce intensitatea zgomotului produs de vânt.

Aționarea Confort

Citiți și respectați mai întâi ! și ! de pe pagina 55.

Trapa glisantă/rabatabilă deschisă poate fi închisă și din exterior.

➤ Apăsați tasta simbol  de pe cheia cu telecomandă, resp. țineți cheia în încuietorea din portiera șoferului în poziția de încuiere » **!**

După eliberarea cheii, respectiv a tastei de încuiere, are loc oprirea imediată a procesului de închidere.

! ATENȚIE

Închideți trapa glisantă/rabatabilă cu atenție - Pericol de accidentare! În timpul închiderii Confort, dispozitivul de limitare a forței nu funcționează.

Aționarea de urgență



Fig. 39 Punct de amplasare a șurubelniței/orificiul pentru amplasarea cheii

Citiți și respectați mai întâi ! și ! de pe pagina 55.

Când instalația este defectă, trapa glisantă/rabatabilă poate fi închisă respectiv deschisă manual. Acționarea de urgență a trapei glisante se află sub compartimentul pentru ochelari **1** » pagina 84, *Compartimentul pentru ochelari*.

➤ Deschideți compartimentul pentru ochelari.

➤ Introduceți o șurubelniță de cca. 5 mm lățime în fantă, cu atenție, în locul marcat cu săgeți **1** » fig. 39.

➤ Rabatați cu atenție în jos compartimentul pentru ochelari, prin apăsare ușoară și rotirea șurubelniței.

➤ Introduceți o cheie imbus de 4 până la capăt în orificiul **2** și închideți sau deschideți trapa glisantă/rabatabilă.

➤ Montați compartimentul pentru ochelari la loc, prin introducerea ciocurilor din material plastic și apoi apăsarea întregului ansamblu spre în sus.

i Indicație

După fiecare acționare de urgență (cu cheia imbus) trapa glisantă/rabatabilă trebuie adusă în poziția de bază. De aceea, comutatorul rotativ trebuie adus în poziția **A** » fig. 38 la pagina 55 și apăsat în față pentru cca. 10 secunde.

Luminile și vizibilitatea

Luminile

Introducere în temă

În acest capitol găsiți informații referitoare la următoarele teme:

Luminile de poziție și de întâlnire	57
Reglarea fasciculului farurilor	58
Luminile de zi (DAY LIGHT)	58
Lampa de semnalizare și faza lungă	59
Proiectoarele cu halogen, cu funcție de faruri adaptive	59
Proiectoarele de ceață	59
Farurile de ceață cu funcție CORNER	60
Lampa de ceață din spate	60
Lumina turist	60
Instalația de avarie	61
Lumina de parcare	61

Dacă nu se menționează altceva, lumina funcționează numai când contactul este cuplat.

La autovehiculele cu **volanul pe partea dreaptă**, ordinea aranjării elementelor de comandă diferă parțial față de » [fig. 40 la pagina 57](#) ordinea prezentată. Simbolurile care marchează pozițiile elementelor de operare sunt aceleași.

ATENȚIE

- Nu conduceți niciodată numai cu luminile de poziție aprinse! Lumina de poziție nu este suficient de puternică pentru a lumina drumul sau pentru a vă face observați de ceilalți participanți la trafic. Activați întotdeauna lumina de întâlnire la lăsarea întunericii sau în condiții de vizibilitate redusă.
- Aprinderea luminilor are voie să fie făcută numai în conformitate cu prevederile legislației naționale în vigoare.
- Șoferul este întotdeauna răspunzător pentru reglarea și folosirea corectă a farurilor.

i Indicație

Farurile se pot aburi pasager pe interior. Atunci când lumina de întâlnire este aprinsă, geamul farului se dezaburește după scurt timp, după caz geamul farului poate rămâne aburit în zonele de margine. Această aburire se reflectă negativ asupra duratei de viață a dispozitivelor de iluminat.

Luminile de poziție și de întâlnire

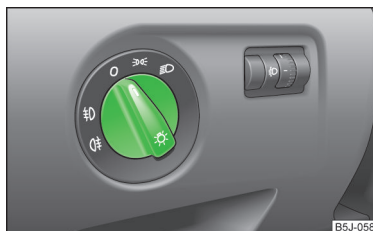

Fig. 40
Tabloul de bord: Comutatorul de lumini

📖 **Citiți și respectați mai întâi** **!** de pe pagina 57.

Pozițiile comutatorului de lumini » [fig. 40](#).

- ☞ Aprinderea luminilor de poziție, respectiv a luminilor de parcare de pe ambele părți » [pagina 61](#)
- ☞ Aprinderea luminii de întâlnire
- 0 Stingerea luminilor (în afară de lumina de zi)
- ☞ Aprinderea farurilor de ceață » [pagina 59](#)
- ☞ Aprinderea lămpilor de ceață spate » [pagina 60](#)

i Indicație

- Când comutatorul de lumini se află pe poziția ☞ sau ☞, cheia este scoasă din contact și se deschide portiera șoferului, se emite un semnal acustic de avertizare. Odată cu închiderea portierei șoferului (contact decuplat), semnalul de avertizare acustic este dezactivat de la contactul portierei, lumina de poziție rămâne însă aprinsă, pentru a ilumina autovehiculul parcat.
- Dacă se părăsește autovehiculul fără să se dorească folosirea lămpilor de parcare, atunci rotiți întotdeauna comutatorul de lumini în poziția 0.

Reglarea fasciculului farurilor



Fig. 41
Tabloul de bord: Reglarea fasciculului farurilor (pe înălțime)

Citiți și respectați mai întâi de pe pagina 57.

Prin rotirea butonului rotativ » fig. 41 din poziția — în 3 se adaptează treptat înălțimea de luminare a farurilor și astfel este scurtat conul de lumină.

Pozițiile regulatorului rotativ corespund aproximativ următorului grad de încărcare.

- Autovehicul față ocupat, portbagaj neîncărcat.
- 1 Autovehicul complet ocupat, portbagaj neîncărcat.
- 2 Autovehicul complet ocupat, portbagaj încărcat.
- 3 Locul șoferului ocupat, portbagaj încărcat.

ATENȚIE

Reglați întotdeauna înălțimea de luminare a farurilor în așa fel, încât să îndepliniți următoarea condiție.

- Autovehiculul nu orbește alți participanți la trafic, mai ales autovehiculele care vin din sens opus.
- Fasciculul farurilor este suficient pentru o deplasare în siguranță.

Indicație

Vă recomandăm să efectuați reglarea pe înălțime a fasciculului farurilor cu lumina de întâlnire activată.

Luminile de zi (DAY LIGHT)

Citiți și respectați mai întâi de pe pagina 57.

Aprinderea luminii de zi

► Rotiți comutatorul de lumini în poziția 0 » fig. 40 la pagina 57.

Dezactivarea / activarea funcției luminii de zi

► Dezactivați, resp. activați lumina de deplasare ziua, prin îndepărtarea, respectiv introducerea siguranței pentru lumina de deplasare ziua cu numărul corespunzător de amperi » pagina 170, *Disponerea siguranțelor în planșa de bord.*

Dezactivarea la autovehicule cu sistem START-STOP

- Decuplați contactul.
- Trageți maneta de semnalizare » fig. 42 la pagina 59 înspre volan, împingeți-o în același timp în jos, și mențineți-o în această poziție.
- Puneți contactul - așteptați până când lumina de semnalizare stânga clipește de 4x.
- Luați contactul - se emite un semnal acustic, care confirmă dezactivarea luminii de zi.
- Eliberați maneta de semnalizare.

Activarea la autovehicule cu sistem START-STOP

- Decuplați contactul.
- Trageți maneta de semnalizare » fig. 42 la pagina 59 înspre volan, împingeți-o în același timp în sus, și mențineți-o în această poziție.
- Puneți contactul - așteptați până când lumina de semnalizare dreapta clipește de 4x.
- Luați contactul - se emite un semnal acustic, care confirmă activarea luminii de zi.
- Eliberați maneta de semnalizare.

La autovehiculele echipate cu becuri separate pentru lumina de zi în proiectoarele de ceață sau în bara de protecție față, cu funcția luminii de zi activată, luminile de poziție (față și spate) și lampa numărului de înmatriculare nu luminează.

Dacă autovehiculul nu este echipat cu becuri separate pentru lumina de zi, aceasta este realizată printr-o combinație între faza scurtă, luminile de poziție (față și spate), inclusiv lampa numărului de înmatriculare.

Indicație

La autovehiculele cu lumini separate pentru lumina de zi (în bara de protecție, sub farul principal), aceste lumini servesc și ca lumini de poziție.

Lampa de semnalizare și faza lungă

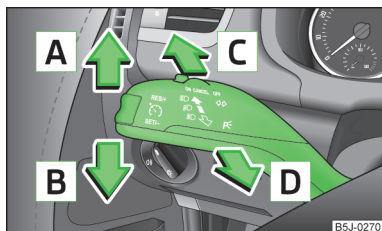

Fig. 42
Maneta: Operarea semnalizatoarelor și fazei lungi

📖 **Citiți și respectați mai întâi** ! de pe pagina 57.

Cu maneta de operare se operează și lămpile de parcare » pagina 61.

Pozițiile manetei de operare » fig. 42.

- A** Activarea lămpii de semnalizare dreapta ⇨
- B** Activarea lămpii de semnalizare stânga ⇦
- C** Activarea fazei lungi (poziția asistată de arc) ⤴
- D** Dezactivarea fazei lungi, respectiv activarea semnalizării cu farurile (poziția asistată de arc) ⤵

Când lampa de semnalizare stânga, respectiv dreapta este activată, în panoul de bord clipește intermitent lampa de control ⇦, respectiv ⇨.

Când faza lungă este aprinsă sau la folosirea semnalizării cu farurile, în panoul de bord se aprinde lampa de control ⤴.

Semnalizarea pentru schimbarea benzii - pentru a semnaliza doar scurt, deplasați **maneta** numai până la punctul în care simțiți o opoziție, în sus sau în jos, și **mențineți-o în această poziție**.

Semnalizarea Confort

Dacă doriți să clipească numai de trei, apăsați scurt **maneta** până la punctul în care simțiți o opoziție, în sus sau în jos, și **apoi eliberați-o**.

! ATENȚIE

Aprindeți faza lungă, respectiv semnalizarea luminoasă, numai dacă nu-i orbiți pe ceilalți participanți la trafic.

i Indicație

- **Faza lungă** se poate aprinde numai când faza scurtă este activată.
- **Semnalizarea luminoasă** poate funcționa și când contactul este decuplat.
- **Instalația de semnalizare** funcționează numai cu contactul motor pus.
- După un viraj, semnalizatorul se decuplează automat.
- Dacă se arde un bec de semnalizare, lampa de control clipește de circa două ori mai repede.

Proiectoarele cu halogen, cu funcție de faruri adaptive

📖 **Citiți și respectați mai întâi** ! de pe pagina 57.

Proiectoarele cu halogen cu funcție de lumină pentru viraje se reglează în poziție optimă, în funcție de viteza de deplasare și de unghiul de brațaj, pentru o mai bună iluminare a curbelor.

! ATENȚIE

În cazul în care proiectoarele cu halogen, cu funcție de faruri adaptive sunt defecte, acestea coboară automat într-o poziție de urgență, care împiedică o eventuală orbire a participanților la trafic care vin din sens opus. Astfel se scurtează porțiunea de drum iluminată. Conduceți cu atenție și adresați-vă neîntârziat unui atelier autorizat.

Proiectoarele de ceață

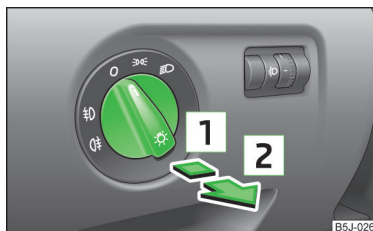



Fig. 43
Tabloul de bord: Comutatorul de lumini

📖 **Citiți și respectați mai întâi** ! de pe pagina 57.

Activarea/dezactivarea

- Rotiți comutatorul de lumini » fig. 43 mai întâi în poziția ⤴ sau ⤵.
- Trageți comutatorul de lumini în poziția **1**.

Dezactivarea farurilor de ceață se face efectuând operațiunile în ordine inversă.

Dacă farurile de ceață sunt activate, în panoul de bord luminează lampa de control  » [pagina 35](#).

Farurile de ceață cu funcție CORNER

 **Citiți și respectați mai întâi  de pe pagina 57.**

Funcția CORNER, prin aprinderea luminilor de ceață, este destinată unei mai bune iluminări a zonei din apropierea autovehiculului la virare, parcare ș.a.m.d.



Funcția CORNER se activează automat atunci când sunt îndeplinite următoarele condiții.

- › Lampa de semnalizare este pornită, respectiv roțile din față sunt puternic îndreptate spre dreapta sau spre stânga¹⁾.
- › Motorul funcționează.
- › Autovehiculul staționează sau se deplasează cu o viteză de maxim 40 km/h.
- › Faza scurtă este aprinsă.
- › Lumina de zi nu este aprinsă.
- › Farurile de ceață nu sunt aprinse.
- › Nu este selectată nicio treaptă marșarier.



Lampa de ceață din spate

 **Citiți și respectați mai întâi  de pe pagina 57.**

Activarea/dezactivarea

- › Rotiți comutatorul de lumini » [fig. 43 la pagina 59](#) mai întâi în poziția  sau .
- › Trageți comutatorul de lumini în poziția [\[2\]](#).

Dezactivarea lămpilor de ceață spate se face efectuând operațiunile în ordine inversă.

Dacă autovehiculul nu este echipat cu proiectoare de ceață » [pagina 59](#), lampa de ceață din spate se aprinde prin rotirea întrerupătorului de lumini în poziția  sau  și prin tragerea sa direct în poziția [\[2\]](#). Acest comutator se poate trage numai într-o poziție.

¹⁾ În caz de conflict între cele două modalități de activare, de exemplu dacă se rotește volanul la stânga și se acționează lumina de semnalizare din dreapta, lumina de semnalizare are prioritate.

Dacă lămpile de ceață spate sunt activate, pe panoul de bord luminează lampa de control  » [pagina 35](#).

Dacă autovehiculul este echipat cu un dispozitiv de tractare montat din fabricație sau cu un dispozitiv de tractare din programul de accesorii originale ŠKODA și se efectuează o deplasare cu remorca atașată, atunci luminează numai lampa de ceață a remorcii.

Lumina turist

 **Citiți și respectați mai întâi  de pe pagina 57.**

Proiectoarele cu halogen cu funcție de lumină pentru viraje

Această funcție permite circularea în țările în care traficul se desfășoară pe partea opusă (pe dreapta sau pe stânga carosabilului), fără a-i orbi pe participanții la trafic care vin din sens invers. Când regimul „Lumina turist” este activat, rabatarea laterală a farurilor este dezactivată.

Activarea luminii turist

Înainte de activarea luminii turist trebuie îndeplinite următoarele condiții:

Contact luat, lumină stinsă (comutatorul de lumini în poziția **O**), regulatorul rotativ pentru reglarea fasciculului farurilor (pe înălțime) în poziția **—**, nu s-a selectat nicio treaptă de viteză, respectiv selectorul de viteze este în poziția **N** (transmisia automată), lumină turist dezactivată.

- › Cuplați contactul.

în decurs de 10 secunde de la punerea contactului:

- › Rotiți comutatorul de lumini în poziția  » [pagina 57](#), *Luminile de poziție și de întâlnire*.
- › Cuplați treapta marșarier (cutie de viteze manuală), resp. aduceți maneta selectorului de viteze în poziția **R** (cutie de viteze automată).
- › Rotiți regulatorul rotativ pentru reglarea fasciculului farurilor din poziția **—** în poziția **3** » [pagina 58](#).

Dezactivarea luminii turist

Înainte de dezactivarea luminii turist trebuie să îndeplinite următoarele condiții.

Contact luat, lumină stinsă (comutatorul de lumini în poziția **O**), regulatorul rotativ pentru reglarea fasciculului farurilor (pe înălțime) în poziția **3**, nu s-a selectat nicio treaptă de viteză, respectiv selectorul de viteze este în poziția **N** (transmisia automată), lumină turist activată.

➤ Cuplați contactul.

în decurs de 10 secunde de la punerea contactului:

- Rotiți comutatorul de lumini în poziția \Rightarrow » pagina 57, *Luminile de poziție și de întâlnire*.
- Cuplați treapta marșarier (cutie de viteze manuală), resp. aduceți maneta selectorului de viteze în poziția **R** (cutie de viteze automată).
- Rotiți regulatorul rotativ pentru reglarea fasciculului farurilor din poziția **3** în poziția **--** » pagina 58.

Informații suplimentare » pagina 114, *Farurile*.

i Indicație

Dacă este activ modul „Lumină turist”, la fiecare punere a contactului lampa de control \Rightarrow clipește timp de 10 secunde.

Instalația de avarie



Fig. 44
Tabloul de bord: Tasta pentru luminile de avarie

\Rightarrow Citiți și respectați mai întâi \Rightarrow de pe pagina 57.

➤ Apăsați tasta Δ » fig. 44.

Când instalația de avertizare avarie este în funcțiune, toate luminile de semnalizare ale autovehiculului clipeșc simultan. Lampa de control pentru luminile de semnalizare și lampa de control din tastă clipeșc și ele. Luminile de avarie funcționează și când contactul este decuplat.

La o declanșare a airbagului, luminile de avarie se aprind automat.

! ATENȚIE

Instalația de avarie se va activa dacă, se întâmplă, de exemplu următoarele.

- Ajungeți într-un blocaj de circulație.
- Autovehiculul are o pană.

Lumina de parcare

\Rightarrow Citiți și respectați mai întâi \Rightarrow de pe pagina 57.

Activarea \Leftarrow luminii de parcare

- Decuplați contactul.
- Apăsați maneta de operare » fig. 42 la pagina 59 în sus, respectiv în jos - se aprinde lampa de poziție de pe partea dreaptă, respectiv stângă a autovehiculului.

Aprinderea lămpii bilaterale de parcare \Rightarrow

- Rotiți comutatorul de lumini » fig. 40 la pagina 57 în poziția \Rightarrow și încuiați autovehiculul.

i Indicație

- Luminile de parcare \Leftarrow se aprind numai când contactul este decuplat.
- Dacă a fost acționată semnalizarea din dreapta sau din stânga și contactul a fost decuplat, lumina de parcare nu se aprinde automat.

Lămpile interioare

\Rightarrow Introducere în temă

În acest capitol găsiți informații referitoare la următoarele teme:

Plafoniera - varianta 1	62
Plafoniera - varianta 2	62
Plafoniera spate	62
Compartiment de depozitare iluminat pe partea pasagerului față	62
Lampa de iluminare a portbagajului	63

Plafoniera - varianta 1

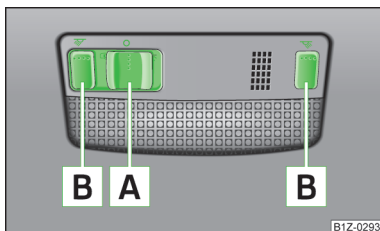

Fig. 45
Plafoniera - varianta 1

Pozițiile comutatorului cu acționare prin împingere **A** » fig. 45.

- ☞ activare
- 0 dezactivare (poziție centrală)
- ☞ operarea cu ajutorul întrerupătorului de contact din portieră

Prin apăsarea comutatorului **B** » fig. 45 se pot aprinde, respectiv stinge lămpile de lectură.

Când operarea lămpii este activată de la comutatorul de contact din portieră (comutatorul **A** » fig. 45 în poziția ☞), **se aprinde lampa** atunci când apare unul dintre următoarele evenimente.

- > Se descurie autovehiculul.
- > Se deschide una dintre portiere.
- > Se scoate cheia din contact.

Când operarea lămpii este activată de la comutatorul de contact din portieră (comutatorul **A** » fig. 45 în poziția ☞), **se stinge lampa** atunci când apare unul dintre următoarele evenimente.

- > Se încuie autovehiculul.
- > Se cuplează contactul.
- > La cca. 30 sec. după închiderea tuturor portierelor.

Dacă rămâne o portieră deschisă, sau atunci când comutatorul **A** » fig. 45 se află în poziția ☞, lampa interioară se stinge după 10 minute, pentru a nu se descărca bateria autovehiculului.

Plafoniera - varianta 2

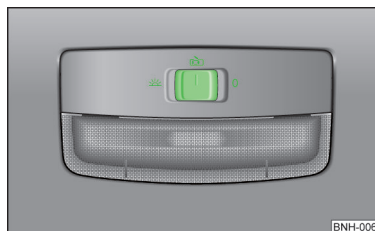

Fig. 46
Plafoniera - varianta 2

Pozițiile comutatorului cu acționare prin împingere » fig. 46.

- ☞ activare
- 0 dezactivare
- ☞ cu ajutorul întrerupătorului de contact din portieră (poziție centrală)

Pentru plafoniera - varianta 2 sunt valabile aceleași reguli de bază ca pentru » pagina 62, *Plafoniera - varianta 1*.

Plafoniera spate

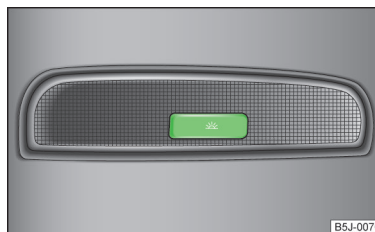

Fig. 47
Lampa interioară din spate

Apăsați comutatorul » fig. 47, lampa se aprinde, respectiv se stinge.

Compartment de depozitare iluminat pe partea pasagerului față

- > La deschiderea capacului torpedoului de pe partea pasagerului față se aprinde lampa din torpedo.
- > Lampa se aprinde automat când este aprinsă lumina de poziție și se stinge la închiderea capacului.

Lampa de iluminare a portbagajului

Lampa se aprinde automat la deschiderea capotei portbagajului. Atunci când capota rămâne deschisă mai mult de 10 minute, lampa de iluminare a portbagajului se stinge automat.

Vizibilitatea

Introducere în temă

În acest capitol găsiți informații referitoare la următoarele teme:

Încălzirea lunetei _____ 63
Parasolarele _____ 63

Încălzirea lunetei



Fig. 48
Tasta pentru încălzire lunetă

➤ Încălzirea lunetei poate fi pornită, respectiv oprită prin apăsarea tastei simbol  » fig. 48, lampa de control din tastă se aprinde, respectiv se stinge.

Încălzirea lunetei poate fi pornită numai cu motorul în funcțiune.

După aproximativ 7 minute, încălzirea lunetei **se oprește automat**.

Indicație de mediu

De îndată ce geamurile sunt dezghețate sau dezaburite, încălzirea trebuie oprită. Prin reducerea consumului de curent se economisește combustibil » [pagina 113](#), *Economisirea energiei electrice*.

Indicație

Când tensiunea la bord scade, încălzirea lunetei va fi întreruptă automat, pentru a asigura necesarul de energie electrică motorului » [pagina 152](#), *Deconectarea automată a consumatorilor*.

Parasolarele

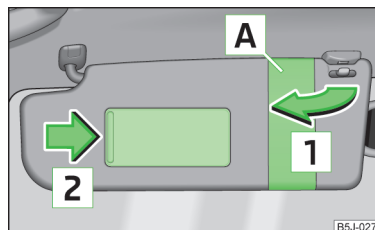

Fig. 49
Parasolarele: Rabatarea

Parasolarul șoferului și cel al pasagerului față pot fi scoase din suporturi și îndreptate către portiere **1** » fig. 49.

Oglinzile de curtoazie din parasolare sunt prevăzute cu un capac. Împingeți capacul în sensul săgeții **2**.

Banda **A** servește la fixarea unor obiecte mic, cum ar fi, de ex. un bilet cu notițe, sau similar.

ATENȚIE

Parasolarele nu trebuie împinse spre geamurile laterale în zona de desfacere a airbagului cortină, dacă pe acestea se găsesc obiecte ca de exemplu pi-xuri etc. La declanșarea airbagului cortină, pasagerii pot suferi accidentări.

Ștergătoarele de parbriz și instalația de spălare

Introducere în temă

În acest capitol găsiți informații referitoare la următoarele teme:

Aționarea ștergătoarelor de parbriz și a instalației de spălare _____ 64
Instalația de spălare a farurilor _____ 65
Înlocuirea lamelelor ștergătoarelor parbrizului _____ 65
Înlocuirea lamelei ștergătorului lunetei _____ 65

Ștergătoarele și instalația de spălare funcționează numai când contactul este cuplat.

După cuplarea treptei marșarier, atunci când ștergătoarele de parbriz sunt pornite va acționa automat o dată asupra lunetei și ștergătorul lunetei.

Adăugarea de lichid de spălare » [pagina 143](#).

! ATENȚIE

- Pentru asigurarea unei vizibilități bune sunt necesare ștergătoare de parbriz în perfectă stare » [pagina 65](#).
- Nu utilizați instalația de spălare a parbrizului la temperaturi scăzute, înainte de a încălzi parbrizul. Lichidul de spălare poate îngheța pe parbriz, limitând astfel vizibilitatea.
- Din motive de siguranță, lamelele ștergătoarelor trebuie schimbate o dată sau de două ori pe an. Acestea pot fi achiziționate de la un partener ŠKODA.

! ATENȚIE

- Verificați la temperaturi scăzute și iarna, înainte de a porni la drum, respectiv înainte de cuplarea contactului, dacă lamelele ștergătoarelor de parbriz nu sunt înghețate. Dacă porniți ștergătoarele iar lamelele acestora sunt înghețate, se pot deteriora atât lamelele cât și motorul de acționare a ștergătoarelor!
- Dacă se decuplează contactul cu ștergătoarele activate, la recuplarea contactului, ștergătoarele vor relua ștergerea în aceeași treaptă de ștergere. Între luarea contactului și următoarea punere a contactului, ștergătoarele pot îngheța, în caz de temperaturi exterioare scăzute.
- Desprindeți cu grijă de pe parbriz lamelele înghețate ale ștergătoarelor.
- Înainte de pornire, îndepărtați zăpada și gheața de pe ștergătoarele de parbriz.
- Prin manevrarea neatență a ștergătoarelor se poate deteriora parbrizul.

i Indicație

- Duzele instalației de spălare a parbrizului sunt încălzite în timpul funcționării motorului și la o temperatură exterioară sub +10 °C.
- Conținutul rezervorului lichidului de spălare este de 3,5 litri. La autovehiculele cu instalație de spălare a farurilor, conținutul rezervorului este de aprox. 5,4 litri.
- Pentru a evita formarea urmelor de ștergere, lamelele ștergătoarelor trebuie curățate la intervale regulate cu o substanță de curățare. Când sunt foarte murdare, de exemplu resturi de insecte, curățați lamelele ștergătoarelor cu un burete sau cu o lavetă.

Acționarea ștergătoarelor de parbriz și a instalației de spălare

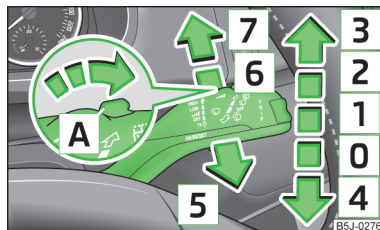

Fig. 50
Maneta: Pozițiile ștergătoarelor de parbriz și instalației de spălare a parbrizului

📖 Citiți și respectați mai întâi ! și ! de pe pagina 64.

Pozițiile manetei de operare » fig. 50.

- 0 Spălare dezactivată
- 1 Ștergerea intermitentă a parbrizului
- 2 Ștergerea încetă a parbrizului
- 3 Ștergerea rapidă a parbrizului
- 4 Ștergerea printr-o singură cursă a parbrizului (poziție amortizată)
- 5 Ștergerea/spălarea automată pentru parbriz (poziție amortizată)
- 6 Ștergerea lunetei (ștergătorul de parbriz șterge în mod regulat, la fiecare câteva secunde)
- 7 Ștergerea/spălarea automată pentru lunetă (poziție amortizată)
- A Comutatorul de reglare a pauzei dorite dintre ștergerile individuale (1 Ștergerea intermitentă a parbrizului)

Ștergerea/spălarea automată pentru parbriz

Instalația de spălare lucrează imediat, ștergătoarele de parbriz șterg ceva mai târziu.

După eliberarea manetei, instalația de spălare se oprește, iar ștergătorul mai acționează de 1 - 3 ori (în funcție de durata procesului de stropire).

Ștergerea/spălarea automată pentru lunetă

Instalația de spălare lucrează imediat, ștergătorul de parbriz șterge ceva mai târziu.

După eliberarea manetei, instalația de spălare se oprește și ștergătorul mai efectuează 1 până la 3 curse de ștergere (în funcție de durata procesului de stropire). După eliberare, maneta rămâne în poziția 6.

Instalația de spălare a farurilor

📖 **Citiți și respectați mai întâi**  și  de pe pagina 64.

Dacă faza scurtă sau faza lungă este cuplată și maneta ștergătoarelor de parbriz se trage în poziția  » *fig. 50 la pagina 64*, farurile sunt stropite scurt. La curățirea farurilor se ajunge și la fiecare a cincea stropire a parbrizului.

La intervale regulate, de exemplu la alimentare, curățați geamurile farurilor de materiale aderențe (insecte strivite). Respectați instrucțiunile de mai jos » *pagina 134, Geamul farurilor*.

Pentru a garanta funcționarea pe timp de iarnă, trebuie îndepărtată gheața și zăpada, cu ajutorul unui spray de dezghețare, de pe duzele de spălare.

ATENȚIE

Nu trageți niciodată cu mâna afară duzele instalației de spălare a farurilor - Pericol de deteriorare!

Înlocuirea lamelelor ștergătoarelor parbrizului

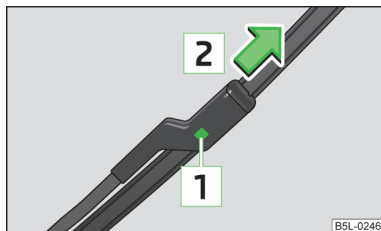



Fig. 51
Lamela ștergătorului de parbriz

📖 **Citiți și respectați mai întâi**  și  de pe pagina 64.

Demontarea lamelei ștergătoarelor de parbriz

- Ridicați brațul ștergătorului de pe geam.
- Apăsăți siguranța  » *fig. 51* și extrageți lamela ștergătorului de lunetă în sensul săgeții .

Fixarea lamelelor ștergătoarelor

- Împingeți lamela ștergătorului până la fixare, spre capăt.
- Verificați dacă lamela ștergătorului este fixată corect.
- Rabatați brațele ștergătoarelor înapoi pe parbriz.

Pentru asigurarea unei bune vizibilități sunt necesare lamele în stare bună. Lamelele ștergătoarelor nu trebuie să fie murdare de praf, resturi de insecte și ceară de conservare.

Vibrarea lamelelor pe parbriz poate fi cauzată de resturile de ceară rămase pe parbriz în urma spălării autovehiculului într-o spălătorie automată. De aceea, după fiecare **spălare automată**, lamelele ștergătoarelor trebuie **curățate**.

Înlocuirea lamelei ștergătorului lunetei

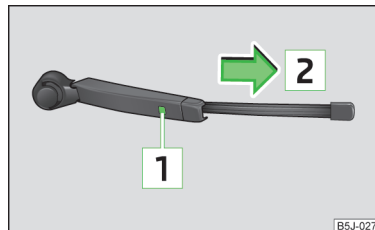



Fig. 52
Lamela ștergătorului de lunetă

📖 **Citiți și respectați mai întâi**  și  de pe pagina 64.

Demontarea lamelei ștergătoarelor de parbriz

- Ridicați brațul ștergătorului de pe geam » *fig. 52*.
- Basculați lamela ștergătorului în sensul brațului ștergătorului, până la limită.
- Țineți brațul ștergătorului de partea superioară și apăsați siguranța .
- Detașați lamela ștergătorului în sensul indicat de săgeata .

Fixarea lamelelor ștergătoarelor

- Împingeți lamela ștergătorului până la fixare, spre capăt.
- Verificați dacă lamela ștergătorului este fixată corect.
- Rabatați brațul ștergătoarelor înapoi pe geam.

Oglinda retrovizoare

📖 Introducere în temă

În acest capitol găsiți informații referitoare la următoarele teme:

Oglinda interioară cu efect heliomat manual	_____	66
Oglinzi exterioare	_____	66 ▶

! ATENȚIE

- Atenție ca oglinda să nu fie acoperită de gheață, zăpadă, aburi sau alte obiecte.
- Oglinzile exterioare convexe (curbate în exterior) sau asferice măresc câmpul vizual. Totuși, obiectele apar mai mici în oglindă. De aceea cu aceste oglinzi nu se poate aprecia corect distanța până la autovehiculele aflate în spate.
- Pentru estimarea distanței față de autovehiculele din spate folosiți pe cât posibil oglinda retrovizoare interioară.

Oglinda interioară cu efect heliomat manual

 Citiți și respectați mai întâi  de pe pagina 66.

Reglajul de bază

> Reglați maneta de la marginea inferioară a oglinzii în direcția parbrizului.

Reglarea pe poziția antiorbire

> Reglați maneta de la marginea inferioară a oglinzii în sens opus parbrizului.

Oglinzi exterioare

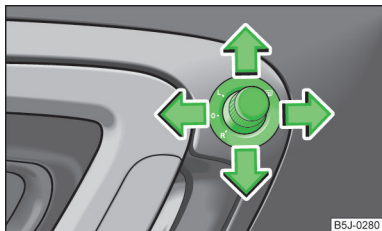



Fig. 53
Interiorul portierei: Buton rotativ
pentru acționarea oglinzii exte-
riore

 Citiți și respectați mai întâi  de pe pagina 66.

Butonul rotativ se poate mișca în următoarele poziții.

- L Reglarea oglinzii stânga
- R Reglarea oglinzii dreapta
- 0 Oprirea operării oglinzii
-  Încălzirea oglinzii

Prin mișcarea butonului rotativ în sensul săgeții se poate regla suprafața oglinzii în poziția dorită » [fig. 53](#).

Mișcarea suprafeței oglinzii este identică cu mișcarea butonului rotativ.

Plierea oglinzilor exterioare

Întreaga oglindă exterioară se poate plia manual, în direcția geamului lateral. Pentru a reveni în poziția inițială, aceasta se va rabata înapoi dinspre geamul lateral, până la blocarea cu zgomot.

i Indicație

- Încălzirea oglinzilor exterioare funcționează numai cu motorul pornit.
- Nu atingeți suprafețele oglinzii când este pornită încălzirea oglinzii.
- În situația în care reglarea electrică este defectă, ambele oglinzi exterioare pot fi reglate manual, prin apăsarea pe marginea acestora.
- În cazul defectării sistemului electric de reglare a oglinzii, adresați-vă unei unități autorizate.

Scaunele și compartimentele de depozitare

Scaunele față

Introducere în temă

În acest capitol găsiți informații referitoare la următoarele teme:

Reglarea scaunelor față - varianta 1 _____ 67

Reglarea scaunelor din față - Varianta 2 _____ 68

Încălzirea scaunelor din față _____ 68

Scaunul șoferului trebuie să fie reglat astfel încât acesta să poată acționa pedalele cu picioarele ușor îndoite.

Spătarul scaunului șoferului trebuie astfel reglat încât acesta să poată atinge punctul cel mai îndepărtat al volanului cu brațele ușor îndoite.

Reglarea corectă a scaunelor este foarte importantă din următoarele motive.

- Accesul sigur, rapid la elementele de comandă.
- O ținută relaxată, neobositoare a corpului.
- Protecția maxim posibilă a centurii de siguranță și a sistemului airbag.

ATENȚIE

- Reglați scaunul șoferului numai cu autovehiculul staționat - Pericol de accident!
- Atenție la reglarea scaunelor! Prin reglări necontrolate sau neatente se pot produce accidente.
- Nu transportați niciodată cu dumneavoastră mai multe persoane decât numărul de locuri prevăzute în autovehicul.
- Nu transportați obiecte pe scaunul pasagerului față, în afară de cele adecvate (de exemplu, scaunul pentru copii) - Pericol de accident!

Indicație

În mecanismul de reglare pentru înclinarea spătarului, după un anumit timp de funcționare, poate apărea un joc.

Reglarea scaunelor față - varianta 1

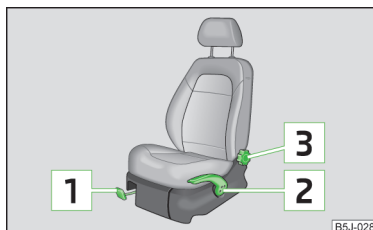

Fig. 54
Elementele de comandă ale scaunului

Citiți și respectați mai întâi **!** de pe pagina 67.

Reglarea scaunului pe direcție longitudinală

- Trageți în sus de maneta **1** » fig. 54 și deplasați scaunul în poziția dorită.
- Eliberați maneta **1** și glisați scaunul în continuare, până când se blochează.

Reglarea scaunului pe înălțime

- Dacă doriți să ridicați scaunul, ridicați maneta **2** » fig. 54 în sus, respectiv pompați.
- Dacă doriți să coborâți scaunul, apăsați maneta **2** în jos, respectiv pompați.

Reglarea înclinării spătarului

- Eliberați spătarul (nu vă sprijiniți) și rotiți rozeta **3** » fig. 54 pentru a regla înclinația spătarului.

Reglarea scaunelor din față - Varianta 2

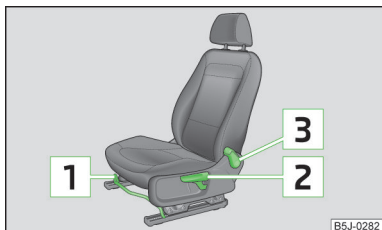

Fig. 55
Elementele de comandă ale scaunului

 Citiți și respectați mai întâi  de pe pagina 67.

Reglarea scaunului pe direcție longitudinală

- ▶ Trageți maneta (în zona sa centrală) **1** » fig. 55 în sus și deplasați simultan scaunul în poziția dorită.
- ▶ Eliberați maneta **1** și glisați scaunul în continuare, până când se blochează.

Reglarea scaunului pe înălțime

- ▶ Dacă doriți să ridicați scaunul, ridicați maneta **2** » fig. 55 în sus, respectiv pompați.
- ▶ Dacă doriți să coborâți scaunul, apăsați maneta **2** în jos, respectiv pompați.

Reglarea înclinării spătarului

- ▶ Scoateți de sub sarcină spătarul (nu vă rezemați), trageți maneta **3** » fig. 55 în jos și setați cu spinarea înclinarea dorită a spătarului.
- ▶ După eliberarea manetei **3**, spătarul rămâne în poziția reglată.

Încălzirea scaunelor din față



Fig. 56
Comutator basculant pentru încălzire scaun față

 Citiți și respectați mai întâi  de pe pagina 67.

Suprafața scaunelor și a spătarelor scaunelor din față poate fi încălzită electric.

- ▶ Prin apăsarea comutatorului basculant în poziția **1**, resp. **2**, se cuplează încălzirea scaunelor față la 25 %, resp. 100 % din capacitate » fig. 56.
- ▶ Pentru decuplarea încălzirii, aduceți comutatorul basculant în poziția orizontală.

ATENȚIE

Dacă dumneavoastră sau pasagerii dumneavoastră prezentați o toleranță scăzută la durere și/sau la temperatură, de exemplu când se administrează medicamente, din cauza paraliziei sau a bolilor cronice (de exemplu diabet), vă recomandăm să renunțați complet la utilizarea încălzirii scaunelor. Se pot produce arsuri la spate, șezut și picioare. Dacă totuși doriți să utilizați încălzirea scaunelor, vă recomandăm să faceți pauze dese în timpul deplasărilor lungi, astfel încât corpul să se poată relaxa. Pentru diagnosticarea situației dumneavoastră concrete, adresați-vă medicului.

ATENȚIE

- Pentru a nu deteriora elementele de încălzire ale încălzirii scaunelor, nu vă urcați cu genunchii pe scaune și nu le solicitați punctiform în orice alt mod.
- Dacă nu se află persoane pe scaune, nu porniți încălzirea scaunelor.
- Dacă pe scaune se află obiecte fixate, respectiv așezate, cum ar fi, de ex., un scaun pentru copii, o geantă etc., nu utilizați încălzirea scaunului. Se pot produce defecțiuni filamentelor încălzirii.
- Dacă pe scaune sunt fixate huse suplimentare de protecție, nu porniți încălzirea scaunelor - există pericol de deteriorare a huselor de protecție și a încălzirii scaunelor.
- Nu spălați scaunele cu apă » pagina 137.

1 Indicație

- Încălzirea scaunelor trebuie pornită numai în timpul funcționării motorului. Acest sistem de încălzire solicită considerabil capacitatea bateriei.
- Când tensiunea la bord scade, încălzirea scaunelor va fi întreruptă automat, pentru a asigura necesarul de energie electrică unității de comandă a motorului » pagina 152, *Deconectarea automată a consumatorilor.*

Scaune spate

Introducere în temă

În acest capitol găsiți informații referitoare la următoarele teme:

Rabaterea spătarului spre înainte _____ 69

Rabaterea spre înainte și demontarea suprafeței de șezut _____ 69

Rabaterea spătarului spre înainte

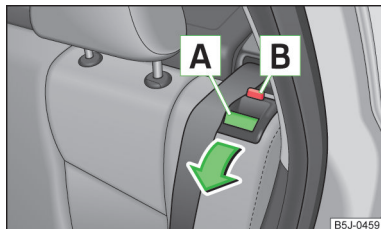

Fig. 57
Deblocarea spătarului banchetei

Prin rabaterea în față a scaunelor din spate se poate mări volumul portbagajului. La autovehiculele cu bancheta din spate rabatabilă asimetric, părțile banchetei se pot plia individual, dacă este nevoie.

Rabaterea spre înainte

- Înainte de rabaterea spre înainte a spătarelor, reglați poziția scaunelor față astfel încât acestea să nu fie deteriorate de spătarele rabatate spre înainte.
- Prin apăsarea butonului de siguranță **A** » fig. 57, deblocați spătarul și înclinați-l spre înainte.
- Scoateți tetiera din spătarul banchetei.
- Rabatați complet spre înainte spătarul.

Rabaterea înapoi

- Introduceți tetiera în spătarul parțial ridicat.
- Apoi ridicați spătarul până la blocarea butonului de siguranță - verificați poziția trăgând de spătar » **!**
- Asigurați-vă că punctul de culoare roșie **B** nu este vizibil.

! ATENȚIE

- După replierea spătarelor, centurile și încuietorile centurilor de siguranță trebuie să se găsească la locurile lor - trebuie să poată fi folosite.
- Spătarele trebuie să fie bine fixate pentru ca la frânări bruște niciun obiect din portbagaj să nu alunece în habitacul - Pericol de accidentare.
- Asigurați-vă ca spătarele scaunelor din spate să fie bine fixate. Numai astfel centura de siguranță în trei puncte a locului din centru spate își poate îndeplini funcția de protecție.

! ATENȚIE

Asigurați-vă la acționarea spătarelor scaunelor din spate, ca centurile de siguranță să nu fie deteriorate. În niciun caz, centurile de siguranță din spate nu au voie să fie prinse prin ridicarea spătarului scaunului.

i Indicație

În cazul existenței unei carcase de perete despărțitor, se rabatează spre înapoi mai întâi spătarul stânga și apoi spătarul dreapta.

Rabaterea spre înainte și demontarea suprafeței de șezut

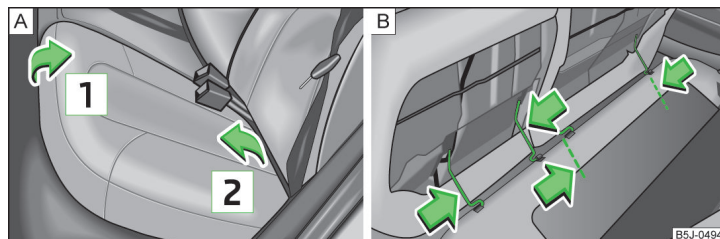

Fig. 58 Rabaterea spre înainte și demontarea suprafeței de șezut

Volumul portbagajului poate fi mărit prin rabaterea spre înainte și demontarea suprafeței de șezut a scaunelor spate.

Rabaterea spre înainte

- Ridicați suprafața de șezut în sensul săgeții **1** » fig. 58 și rabatați-o în față în sensul săgeții **2**.

Demontarea

- Rabatați suprafața de șezut spre înainte.

- ▶ Apăsați mânerul din sârmă în sensul săgeții » fig. 58 -  și scoateți suprafața de șezut din suport.

Montarea

- ▶ Apăsați mânerul din sârmă în sensul săgeții » fig. 58 -  și montați suprafața de șezut în suport.
- ▶ Rabatați suprafața de șezut în poziția inițială.

Tetiere

Introducere în temă

În acest capitol găsiți informații referitoare la următoarele teme:

Reglarea tetierelor	70
Împingerea tetierelor în spătar	70

Reglarea tetierelor

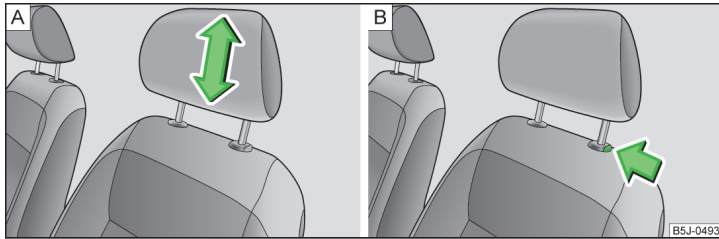





Fig. 59 Tetiera: Reglarea / demontarea

Reglarea pe înălțime

- ▶ Prindeți tetiera din lateral, cu ambele mâini și mișcați-o în sus, după dorință » fig. 59 - .
- ▶ Dacă doriți să împingeți tetiera în jos, trebuie să apăsați tasta de siguranță » fig. 59 -  cu o mână și să o mențineți apăsată, iar cu cealaltă mână să apăsați tetiera în jos.

Demontarea/montarea

- ▶ Scoateți tetiera din spătarul banchetei, până la capăt.
- ▶ Apăsați tasta de siguranță în sensul săgeții » fig. 59 -  și trageți afară tetiera.

- ▶ Pentru remontare, introduceți tetiera în spătar, până când tasta de siguranță se blochează cu zgomot specific.

Reglați tetierele astfel încât marginea de sus a tetierei să se afle la aceeași înălțime cu partea cea mai de sus a capului dumneavoastră.

Tetierele trebuie să fie reglate astfel încât să corespundă înălțimii corpului persoanei de pe scaun. Tetierele reglate corect oferă, împreună cu centurile de siguranță, o protecție eficientă » pagina 7.

ATENȚIE

- Tetierele trebuie să fie setate corect pentru a oferi protecție maximă pasagerilor în cazul unui accident.
- Nu circulați niciodată cu tetierele demontate - există pericol de accidente!
- Când pe locurile din spate se află pasageri, tetierele din spate nu trebuie să se afle în poziție inferioară.

Împingerea tetierelor în spătar

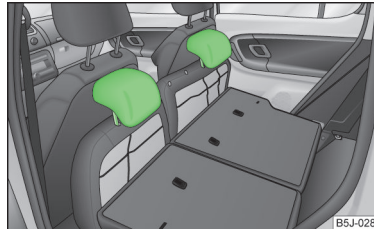

Fig. 60
Scaunele din spate: Tetierele în scaune

Tetierele pot fi introduse în orificiile corespunzătoare ale suprafețelor de șezut rabatate » fig. 60.

Portbagajul

Introducere în temă

În acest capitol găsiți informații referitoare la următoarele teme:

Autovehiculele din clasa N1	71
Elementele de prindere	72
Cârlig rabatabil	72▶

Plase de fixare _____	72
Masca de acoperire a portbagajului _____	73
Alte poziții ale raftului din portbagaj _____	73
Masca rulantă a portbagajului (Fabia Combi) _____	74

În interesul păstrării unor proprietăți de deplasare optime, se vor respecta următoarele:

- Distribuți cât se poate de uniform încărcătura.
- Obiectele mai grele trebuie amplasate în față.
- Fixați bagajele de inelele de ancorare sau cu plasa de fixare » [pagina 72](#).

În cazul producerii unui accident și obiectele mici și ușoare vor dezvolta o energie cinetică atât de mare, încât există pericolul producerii unor grave leziuni pasagerilor.

Valoarea energiei cinetice depinde de viteza de deplasare a autovehiculului și de masa obiectului.

Exemplu: Un obiect cu o greutate de 4,5 kg dezvoltă, în cazul unei coliziuni frontale la viteza de 50 km/h, o energie care corespunde masei sale înmulțită cu 20. Asta înseamnă că „rezultă” o masă de aprox. 90 kg.

! ATENȚIE

- Depozitați obiectele în portbagaj și fixați-le de inelele de ancorare.
- Obiectele libere pot fi proiectate prin habitacul în timpul unor manevre bruște sau în cazul producerii unui accident, rănind pasagerii sau alți participanți la trafic.
- Obiectele libere pot nimeri un airbag care se declanșează și răni pasagerii - Pericol de moarte!
- Atenție la faptul că la transportarea obiectelor grele, caracteristicile de deplasare se schimbă prin modificarea centrului de greutate - Pericol de accident! Viteza și maniera de conducere trebuie astfel adaptate în mod corespunzător.
- Dacă obiectele sau bagajele sunt fixate de inelele de prindere cu ajutorul unor benzi necorespunzătoare sau deteriorate, în cazul unor manevre bruște de frânare sau accidente, acestea pot provoca rănirea pasagerilor. Pentru a împiedica proiectarea în față a obiectelor sau bagajelor, se vor folosi întotdeauna corzi de ancorare corespunzătoare, care se vor fixa bine de inelele de ancorare.

! ATENȚIE (continuare)

- Încărcătura trebuie depozitată astfel încât în cazul manevrelor bruște de deplasare sau de frânare obiectele să nu alunece spre în față - Pericol de accidente!
- La transportarea obiectelor ascuțite periculoase fixate în portbagajul mărit prin demontarea sau rabatarea în față a spătarelor banchetei din spate, asigurați-vă întotdeauna că nu se periclitează siguranța pasagerilor de pe celelalte scaune din spate » [pagina 9](#), *Poziția corectă a scaunului pasagerilor de pe bancheta din spate*.
- Dacă scaunele din spate, de lângă scaunul rabatat, sunt ocupate, atenție maximă la asigurarea siguranței pasagerilor de exemplu prin amplasarea încărcăturii transportate în așa fel, încât la o coliziune din spate, scaunul să nu se rabateze în spate.
- Nu conduceți niciodată cu capota portbagajului întredeschisă sau deschisă complet, deoarece este posibil să intre gaze de eșapament în habitacul - Pericol de intoxicare!
- Nu depășiți în nici un caz sarcina permisă pe punți, sau masa totală a autovehiculului - există pericol de accident!
- Nu transportați niciodată persoane în portbagaj!

! ATENȚIE

Atenție să nu se deterioreze filamentele dispozitivului de încălzire a lunetei prin frecarea de lunetă a obiectelor depozitate.

i Indicație

Presiunea din anvelope trebuie adaptată încărcăturii » [pagina 154](#), *Durata de viață a anvelopelor*.

Autovehiculele din clasa N1

📖 **Citiți și respectați mai întâi** ! și ! **de pe pagina 71.**

În cazul autovehiculelor din clasa N1 care nu sunt dotate cu un grilaj de protecție, pentru fixarea încărcăturii se va utiliza un set de fixare care corespunde standardului EN 12195 (1 - 4).

Pentru o operare sigură a autovehiculului este indispensabilă o funcționare perfectă a instalației electrice. Se va avea grijă să nu se deterioreze aceasta la adaptare, precum și la încărcarea și descărcarea portbagajului.

Elementele de prindere

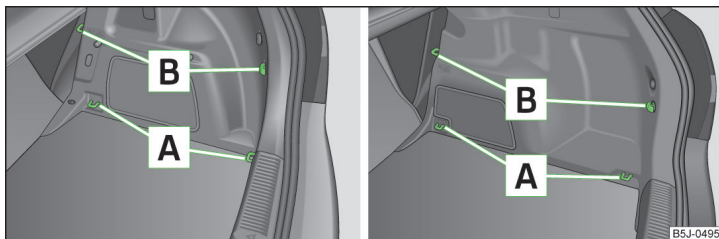



Fig. 61 Portbagajul: inelele de ancorare și elementele de fixare

 Citiți și respectați mai întâi  și  de pe pagina 71.

În portbagaj se află următoarele elemente de fixare » fig. 61.

-  Inele de ancorare pentru fixarea bagajelor și plaselor de fixare.
-  Elemente de fixare doar pentru fixarea plaselor de fixare.

ATENȚIE

Sarcina maximă admisă a inelelor individuale de ancorare este de 3,5 kN (350 kg).

Indicație

Inelele de prindere din partea de sus față se află în spatele spătarului rabatabil al banchetei » fig. 61.

Cârlig rabatabil

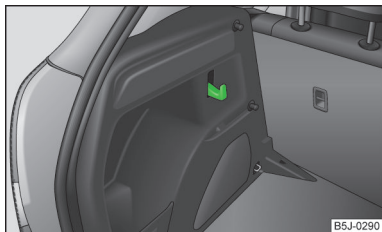

Fig. 62
Portbagajul: cârlig rabatabil

 Citiți și respectați mai întâi  și  de pe pagina 71.

Pe ambele părți ale portbagajului se găsesc cârlige rabatabile pentru fixarea bagajelor mai mici, de exemplu genți ș.a. » fig. 62.

ATENȚIE

Sarcina maximă admisă a cârligului este de 7,5 kg.

Plase de fixare

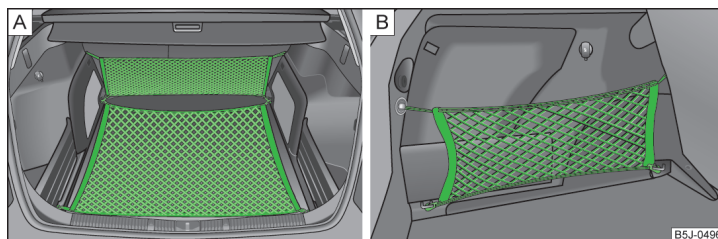



Fig. 63 Plasa de siguranță: Buzunarul transversal, plasa de siguranță/buzunarele duble longitudinale

 Citiți și respectați mai întâi  și  de pe pagina 71.

Exemple de fixare pentru plasa de siguranță, drept buzunar longitudinal, plasă de siguranță  - » fig. 63 și buzunar transversal » fig. 63 - .

ATENȚIE

Nu depășiți sarcina maximă admisă a plaselor de fixare. Obiectele mai grele nu se asigură suficient - Pericol de accidentare!

ATENȚIE

- Sarcina maximă admisă a plaselor de fixare este de 1,5 kg.
- Nu așezați în plase obiecte ascuțite - Pericol de deteriorare a plasei.

Masca de acoperire a portbagajului

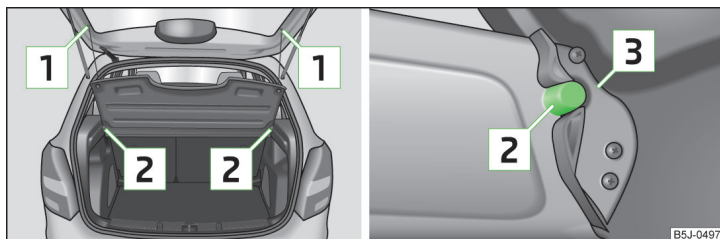

Fig. 64 Demontarea copertinei portbagajului

Citiți și respectați mai întâi și de pe pagina 71.

Dacă se dorește transportarea de obiecte voluminoase, la nevoie se poate demonta capota portbagajului.

Demontarea capacului

- Desprindeți benzile de susținere » fig. 64.
- Extrageți capacul din elementele de susținere prin lovire ușoară pe partea inferioară a capacului, în zona dintre elementele de susținere.

Montarea capacului

- Așezați capacul pe suprafețele de așezare ale capitonajului lateral.
- Poziționați elementele de prindere ale capacului » fig. 64 peste elementele de susținere pe capitonajul lateral.
- Blocați capacul prin lovire ușoară pe suprafața superioară a capacului, în zona dintre elementele de susținere.
- Agățați benzile de susținere pe capota portbagajului.

ATENȚIE

Pe masca portbagajului nu trebuie depozitate obiecte care pot pune în pericol integritatea pasagerilor în cazul unei frânări bruște sau al producerii unui accident.

ATENȚIE

- La închiderea capotei portbagajului se poate provoca îndoirea și deteriorarea capotei sau capitonajului lateral, datorită procedurii neadecvate. Din acest motiv trebuie respectate următoarele indicații.
 - Elementele de prindere ale capacului » fig. 64 trebuie să fie fixate în elementele de susținere ale capitonajului lateral .
 - Încărcătura nu trebuie să depășească nivelul capacului portbagajului.
 - Capacul nu are voie să fie îndoit, în poziție deschisă, în garnitura capotei portbagajului.
 - În fanta dintre capacul deschis și spătarul scaunului din spate, nu are voie să se afle niciun obiect.

Indicație

La deschiderea capotei portbagajului, masca portbagajului se va ridica împreună cu aceasta.

Alte poziții ale raftului din portbagaj

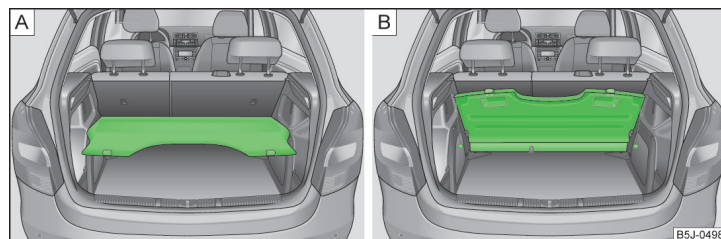

Fig. 65 Masca portbagajului: în poziție inferioară / depozitată în dosul scaunelor din spate

Citiți și respectați mai întâi și de pe pagina 71.

Capacul portbagajului poate fi așezat în următoarele poziții.

- În poziție inferioară, pe elementele de rezemare » fig. 65 - » .
- În spatele scaunelor spate » fig. 65 - .

ATENȚIE

În această poziție » fig. 65 - capacul portbagajului este prevăzut pentru depozitarea obiectelor mici, cu o greutate de până la 2,5 kg.

Masca rulată a portbagajului (Fabia Combi)

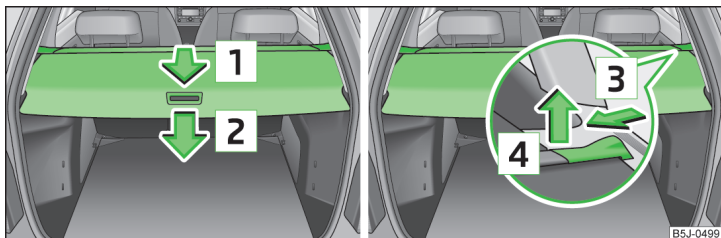

Fig. 66 Portbagajul: Masca rulată a portbagajului / Demontarea măștii rulante a portbagajului

📖 Citiți și respectați mai întâi **!** și **!** de pe pagina 71.

Scoaterea

➤ Trageți masca rulată a portbagajului până la limită în sensul săgeții **1** » fig. 66, în poziția asigurată.

Rularea

➤ Apăsăți masca în zona mânerului, în sensul săgeții **2**, masca se rulează automat.

Demontarea

➤ Pentru transportarea bunurilor voluminoase, se poate demonta masca rulată complet, prin apăsare pe partea barei transversale în sensul săgeții **3** și prin extragerea măștii cu o mișcare în sensul săgeții **4**.

! ATENȚIE

Pe masca rulată a portbagajului nu este permisă așezarea de obiecte.

Podea variabilă din portbagaj (Fabia Combi)

📖 Introducere în temă

În acest capitol găsiți informații referitoare la următoarele teme:

Compartimentarea portbagajului cu podea variabilă	74
Demontarea și montarea podelei variabile	75
Demontarea și montarea șinei portante	75

Podeaua ridicată facilitează accesul la bagajele voluminoase.

! ATENȚIE

Sarcina maximă a podelei variabile este de maxim 75 kg.

i Indicație

Spațiul de sub podeaua variabilă se poate utiliza pentru depozitarea de obiecte.

Compartimentarea portbagajului cu podea variabilă

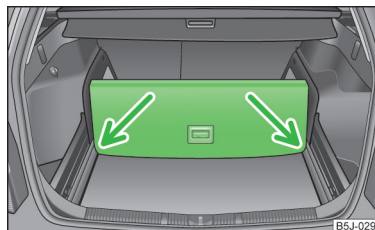

Fig. 67
Compartimentarea portbagajului cu podeaua variabilă

📖 Citiți și respectați mai întâi **!** de pe pagina 74.

➤ Ridicați partea cu suportul și asigurați-o prin introducerea ei în canelurile marcate cu săgeți » fig. 67.

Demontarea și montarea podelei variabile

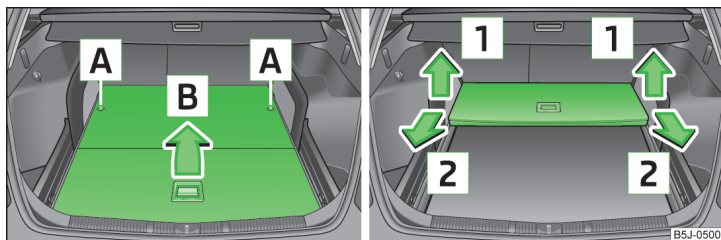

Fig. 68 Plierea/Extragerea suprafeței de încărcare variabile

📖 Citiți și respectați mai întâi **!** de pe pagina 74.

Demontarea

- Deblocați podeaua variabilă prin rotirea inelului de siguranță **A** înspre stânga, cu aprox. 180° » fig. 68.
- Prin deplasare în sensul săgeții **B**, pliați podeaua variabilă.
- Ridicați podeaua variabilă în sensul săgeții **1** » fig. 68 și extrageți-o prin tragere în sensul săgeții **2**.

Montarea

- Așezați podeaua variabilă pliată pe șine.
- Desfășurați podeaua variabilă.
- Blocați podeaua variabilă prin rotirea bolțului de siguranță **A** spre dreapta, cu aprox. 180°.

! ATENȚIE

Atenție la montarea podelei variabile ca șinele și podeaua variabilă să fie fixate corect. Dacă acest lucru nu se întâmplă, există pericol de rănire pentru pasageri.

Demontarea și montarea șinei portante

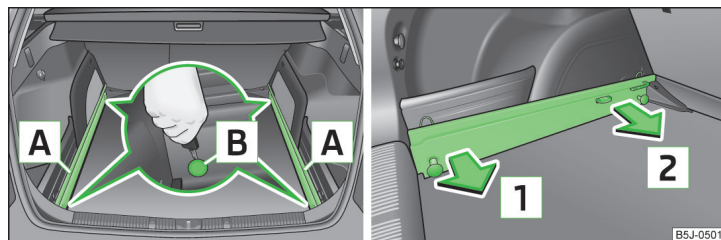

Fig. 69 Eliberarea punctelor de asigurare/Scoaterea șinelor

📖 Citiți și respectați mai întâi **!** de pe pagina 74.

Demontarea

- Slăbiți punctele de asigurare **B** » fig. 69 ale șinelor portante, cu cheia, respectiv cu o șurubelniță plată.
- Apucați șina portantă **A** în poziția **1** și desprindeți-o prin tragere în sensul săgeții. Pentru a facilita demontarea, compartimentele de depozitare demonstabile pot fi scoase » pagina 86, *Compartimentele de depozitare din portbagaj*.
- Prindeți șina portantă **A** în poziția **2** și defaceți-o prin tragere în sensul săgeții.
- La demontarea șinei de pe partea cealaltă a portbagajului, procedați în mod asemănător.

Montarea

- Așezați șinele portante în părțile laterale ale portbagajului.
- Pe fiecare șină, apăsați ambele puncte de asigurare **B** » fig. 69, până la limită.
- Verificați, prin tragere, fixarea șinelor portante.

! ATENȚIE

Atenție la montarea podelei variabile ca șinele și podeaua variabilă să fie fixate corect. Dacă acest lucru nu se întâmplă, există pericol de rănire pentru pasageri.

Peretele despărțitor (Fabia Combi)

Introducere în temă

În acest capitol găsiți informații referitoare la următoarele teme:

Utilizarea peretelui despărțitor din plasă din spatele banchetei spate _____ 76

Utilizarea peretelui despărțitor din plasă din spatele scaunelor din față _____ 76

Montarea și demontarea carcasei peretelui despărțitor din plasă _____ 77

ATENȚIE

- După replierea suprafețelor de șezut și a spătarelor, centurile și încuietorile centurilor de siguranță trebuie să se găsească la locurile lor - trebuie să poată fi folosite.
- Spătarele trebuie să fie bine fixate pentru ca la frânări bruște niciun obiect din portbagaj să nu alunece în habitacul - există pericol de accidente!
- Asigurați-vă că spătarul banchetei spate este fixat corect. Numai astfel centura de siguranță în trei puncte a locului din centru spate își poate îndeplini funcția de protecție.
- Asigurați-vă că bara transversală este introdusă în locașurile **C** » [fig. 70](#) la pagina 76, respectiv » [fig. 71](#) la pagina 76 în poziția cea mai din față!

Utilizarea peretelui despărțitor din plasă din spatele banchetei spate

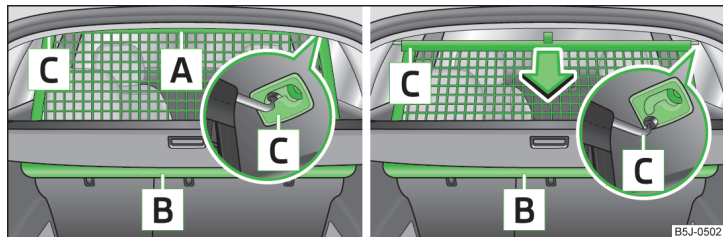

Fig. 70 Extragerea / rularea în sus a peretelui despărțitor din plasă

Citiți și respectați mai întâi de pe pagina 76.

Scoaterea

- Deschideți portiera dreapta spate.
- Rabatați spătarele scaunelor spate puțin spre înainte, astfel se eliberează accesul pentru extragerea peretelui despărțitor din plasă.
- Trageți peretele despărțitor de chinga **A** » [fig. 70](#) afară din carcasa **B**, în direcția prinderilor **C**.
- Introduceți bara transversală într-una dintre prinderile **C** și apăsați înspre în față.
- Introduceți în mod similar bara transversală pe cealaltă parte a autovehiculului, în prinderea **C**.
- Apoi ridicați spătarul, până la blocarea butonului de siguranță - verificați trăgând de spătar.

Rularea

- Trageți puțin în spate bara transversală, mai întâi pe o parte, apoi pe partea cealaltă, și scoateți-o din prinderile **C** » [fig. 70](#).
- **Susțineți** bara transversală astfel încât peretele despărțitor să se poată rula în carcasa **B** încet și fără să se deterioreze.

Dacă se dorește utilizarea întregului portbagaj, se poate demonta masca rulantă a portbagajului » [pagina 74](#).

Utilizarea peretelui despărțitor din plasă din spatele scaunelor din față

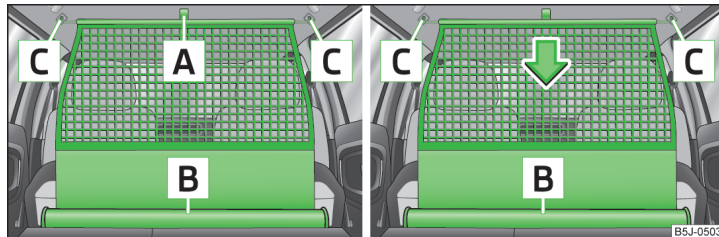

Fig. 71 Extragerea / rularea în sus a peretelui despărțitor din plasă

Citiți și respectați mai întâi de pe pagina 76.

Scoaterea

- Deschideți portiera dreapta spate.

- Rabatați spre înainte suprafețele de șezut și spătarele scaunelor spate.
- Trageți peretele despărțitor de chinga **A** » fig. 71 afară din carcasa **B**, în direcția prinderilor **C**.
- Introduceți bara transversală într-una dintre prinderile **C** și apăsați înspre în față.
- Introduceți în mod similar bara transversală pe cealaltă parte a autovehiculului, în prinderea **C**.

Rabatarea

- Trageți puțin în spate bara transversală, mai întâi pe o parte, apoi pe partea cealaltă, și scoateți-o din prinderile **C** » fig. 71.
- **Susțineți** bara transversală astfel încât peretele despărțitor să se poată rula în carcasa **B** încet și fără să se deterioreze.
- Rabatați înapoi scaunele din spate, în poziția inițială.

Montarea și demontarea carcasei peretelui despărțitor din plasă

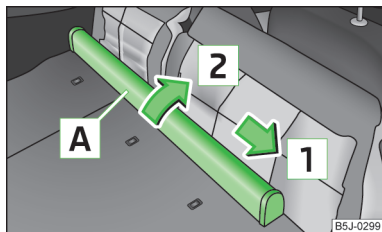

Fig. 72
Scaunele din spate: Carcasa peretelui despărțitor

📖 Citiți și respectați mai întâi **!** de pe pagina 76.

Demontarea

- Deschideți portiera dreapta spate.
- Rabatați spre înainte suprafețele de șezut și spătarele scaunelor din spate, mai întâi spătarul din stânga și apoi cel din dreapta.
- Împingeți carcasa peretelui despărțitor din plasă **A** » fig. 72 în sensul săgeții **1** și scoateți-o din prinderea spătarului dreapta, în sensul săgeții **2**.

Montarea

- Introduceți elementele carcasei în locașurile din spătarul banchetei spate.
- Împingeți carcasa peretelui despărțitor în sens contrar săgeții **1**, până la capăt.
- Rabatați înapoi scaunele din spate, în poziția inițială.

Suportul pentru bicicletă, din portbagaj

📖 Introducere în temă

În acest capitol găsiți informații referitoare la următoarele teme:

Montarea suportului transversal	77
Montarea suportului pentru bicicletă	78
Așezarea bicicletei în suport	78
Asigurarea stabilității bicicletelor cu ajutorul unei curele	79

! ATENȚIE

La transportul bicicletelor trebuie avută neapărat în vedere asigurarea siguranței pasagerilor din autovehicul.

! ATENȚIE

La manipularea bicicletei procedați cu atenție - există pericol de deteriorare a autovehiculului!

Montarea suportului transversal

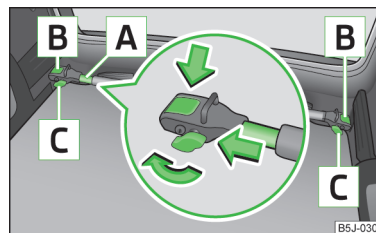

Fig. 73
Montarea suportului transversal

📖 Citiți și respectați mai întâi **!** și **!** de pe pagina 77.

- Scoateți masca rulantă a portbagajului » pagina 74; după caz, recomandăm scoaterea peretelui despărțitor din plasă » pagina 77.
- Extrageți tetierele din scaunele spătarele scaunelor spate și rabatați spre înainte scaunele spate » pagina 69.
- Slăbiți și extrageți puțin șuruburile de siguranță **C** » fig. 73, astfel se deblochează elementele de susținere **B**.
- Așezați suportul transversal **A** cu partea fixă pe inelul de ancorare din stânga și apoi cu partea extractibilă a suportului transversal **A** pe inelul de ancorare din dreapta.

- › Apăsați elementele de susținere **B**, până când acestea se blochează, și strângeți șuruburile de siguranță **C**.
- › Verificați prin tragere fixarea suportului transversal.

Montarea suportului pentru bicicletă

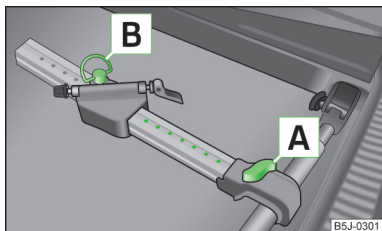

Fig. 74
Montarea suportului pentru bicicletă

Citiți și respectați mai întâi **!** și **!** de pe pagina 77.

- › Așezați suportul pentru bicicletă omologat pe suportul transversal.
- › Extrageți puțin șurubul **A** » fig. 74 și împingeți suportul longitudinal (partea din aluminiu) înspre suportul transversal, până când se blochează socul.
- › Înșurubați șurubul **A** în piuliță.
- › Slăbiți și extrageți prin deșurubare șurubul **B** de pe partea culisabilă a suportului pentru bicicletă.
- › Poziționați partea culisabilă a suportului, în funcție de mărimea bicicletei, într-una din pozițiile posibile, în așa fel încât bicicleta să nu atingă capota portbagajului. Recomandăm amplasarea părții culisabile a suportului în așa fel, încât între șurubul **A** și partea culisabilă să fie vizibile 7 alezaje.
- › Introduceți șurubul **B** în poziția dorită și strângeți-l.

Așezarea bicicletei în suport

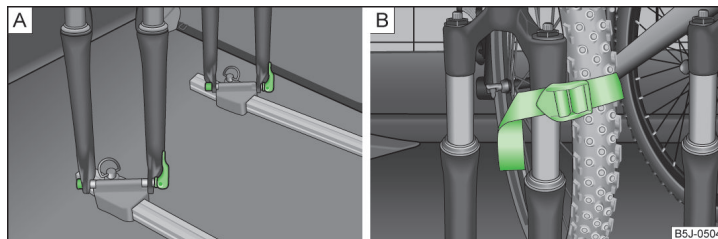

Fig. 75 Introducerea bicicletei / exemplu de fixare a roții față

Citiți și respectați mai întâi **!** și **!** de pe pagina 77.

- › Înainte de fixarea bicicletei trebuie demontată roata față a acesteia.
- › Slăbiți elementul de fixare rapidă de pe axul de fixare al suportului pentru bicicletă și setați-l în funcție de lățimea furcii roții bicicletei.
- › Așezați furca roții bicicletei pe axul de fixare și strângeți-o cu elementul de fixare rapidă » fig. 75 - **A**.
- › Aduceți pedala stângă a bicicletei spre înainte, pentru a putea fixa mai ușor roata față.
- › Slăbiți șurubul **A** » fig. 74 la pagina 78 și împingeți înspre stânga suportul pentru bicicletă, împreună cu bicicleta fixată, în așa fel încât între ghidon și geamul lateral al portbagajului să nu se ajungă la coliziune.
- › Coborâți cu atenție capota portbagajului, fără a-i da drumul din mână, și verificați în acest context dacă între ghidonul bicicletei și lunetă există suficient loc. Dacă este necesar, adaptați poziția părții culisabile a suportului pentru bicicletă în așa fel, încât să nu se ajungă la o coliziune » pagina 78.
- › Depozitați roata față demontată între brațul pedalei stângă și cadrul bicicletei, și fixați-o cu o curea pe furca față » fig. 75 - **B**, resp. pe un element de fixare.
- › Montarea celui de-al doilea suport și fixarea bicicletei se realizează în mod analogic.

Asigurarea stabilității bicicletelor cu ajutorul unei curele

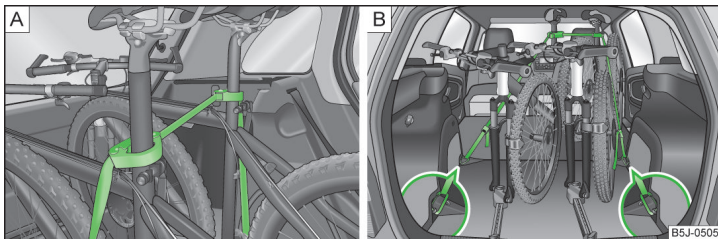

Fig. 76 Asigurarea bicicletelor

Citiți și respectați mai întâi și de pe pagina 77.

- Pentru desfacerea părții din cauciuc a colierului, apăsați ambele părți una în sus și una în jos și deschideți colierul.
- Așezați colierul cu partea din cauciuc spre înainte (în sensul de deplasare) cât mai jos posibil pe tija șeii, și strângeți colierul » fig. 76 - A.
- La transportarea a două biciclete, tensionați cureaua » fig. 76 - A între cele două șei, prin deplasarea prin împingere a unei biciclete față de cealaltă.
- Prindeți carabinele de la capetele curelei în inelele de ancorare ale scaunelor spate » fig. 76 - B.
- Trageți succesiv cureaua, în ambele părți, prin cataramele de tensionare.
- Dacă este necesar, poziția bicicletelor în autovehicul poate fi corectată și mai mult.

Support pentru portbagaj de acoperiș

Introducere în temă

În acest capitol găsiți informații referitoare la următoarele teme:

Punctele de fixare	_____	80
Sarcina pe acoperiș	_____	80

ATENȚIE

- Încărcătura de pe suportul pentru portbagajul de acoperiș trebuie fixată bine – pericol de accident!
- Asigurați întotdeauna încărcătura în mod corespunzător, utilizând corzi sau chingi elastice adecvate și nedeteriorate.
- Repartizați uniform încărcătura pe suportul pentru portbagajul de acoperiș.
- La transportul în portbagajul de acoperiș a obiectelor grele, respectiv cu suprafață mare, se modifică caracteristicile de deplasare datorită modificării centrului de greutate, respectiv datorită creșterii rezistenței aerodinamice - există pericol de accident! Adaptați de aceea stilul de conducere și viteza la situațiile actuale.
- Evitați manevrele bruște și violente de conducere și de frânare.
- Adaptați viteza și stilul de conducere la condițiile de vizibilitate, meteo, de carosabil și de trafic.
- Nu este permisă în niciun caz depășirea sarcinii permise pe acoperiș, a sarcinii admise pe punți și a greutății totale a autovehiculului – pericol de accident!

ATENȚIE

- Se vor folosi numai suporturi pentru portbagaj de acoperiș din gama Accesorii Originale ŠKODA.
- La manipularea suportului pentru portbagaj de acoperiș respectați neapărat instrucțiunile de montaj livrate ale sistemului de suport pentru portbagaj de acoperiș livrate împreună cu acesta.
- La autovehiculele cu trapa glisantă/rabatabilă cu acționare electrică trebuie să se aibă în vedere ca la deschiderea trapei aceasta să nu se lovească de portbagajul de pe plafon.
- Se va avea grijă ca, la deschiderea capotei portbagajului, acesta să nu se lovească de bagajele de pe plafon.
- Înălțimea autovehiculului se modifică prin montarea unui suport pentru portbagaj de acoperiș și fixarea încărcăturii pe acesta. Comparați înălțimea autovehiculului cu înălțimile de trecere existente, de exemplu în cazul pasajelor subterane și porților de garaj.
- Demontați întotdeauna suportul pentru portbagaj de acoperiș înainte de trecerea printr-o spălătorie auto.
- Atenție ca antena de acoperiș să nu fie afectată de încărcătura fixată.

Indicație de mediu

Din cauza rezistenței aerodinamice crește consumul de combustibil. ►

i Indicație

Dacă autovehiculul nu este echipat din fabricație cu suport portbagaj de planfon, acesta poate fi achiziționat din gama de Accesorii Originale ŠKODA.

Punctele de fixare

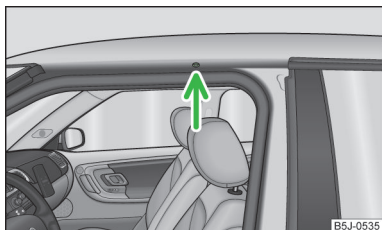

Fig. 77
Puncte de fixare ale suportului principal

i Citiți și respectați mai întâi **i** și **i** de pe pagina 79.

Executați montajul și demontajul conform instrucțiunilor atașate.

i ATENȚIE

Respectați indicațiile de montare și demontare din instrucțiunile atașate.

Sarcina pe acoperiș

i Citiți și respectați mai întâi **i** și **i** de pe pagina 79.

Sarcina maximă pe acoperiș (inclusiv portbagajul) de **75 kg** și masa totală a autovehiculului nu trebuie depășite.

La folosirea sistemelor de suport de bagaje pe acoperiș cu capacitate de sollicitare redusă, nu se poate exploata întreaga sarcină pe acoperiș. În astfel de situații suportul nu poate fi încărcat decât până la limita de greutate descrisă în instrucțiunile de montare.

Dotarea practică

i Introducere în temă

În acest capitol găsiți informații referitoare la următoarele teme:

Suportul pentru pahare _____	80
Scrumiera _____	81

Brișetă _____	81
Priza de 12 V _____	82
Cârlige de haine _____	82
Suportul pentru bilete de parcare _____	82

i ATENȚIE

- Nu așezați nimic pe planșa de bord. Obiectele depozitate pot aluneca sau cădea în timpul deplasării (la accelerare sau viraje) și vă pot distra atenția de la desfășurarea traficului – Pericol de accident!
- Asigurați-vă că în timpul deplasării niciun obiect din consola centrală sau din alte compartimente, nu pot ajunge în zona picioarelor șoferului. În această situație nu veți mai putea acționa pedala de ambreiaj, frâna sau accelera - pericol de accident!
- Scrumul și țigările sau trabucurile fumate se vor introduce numai în scrumieră!

Suportul pentru pahare

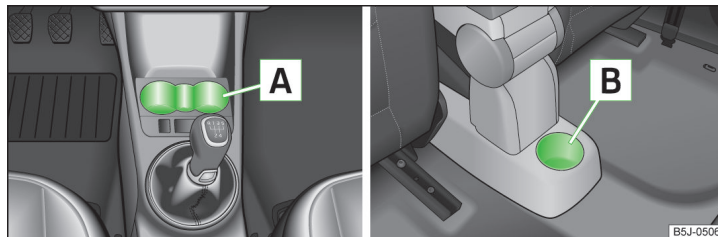

Fig. 78 Suportul pentru pahare

i Citiți și respectați mai întâi **i** de pe pagina 80.

În adânciturile **A** » fig. 78 pot fi așezate două suporturi pentru pahare.

În adâncitura **B** poate fi așezat un suport pentru pahare.

! ATENȚIE

- Nu așezați niciodată pahare cu băuturi fierbinți în suporturile pentru pahare. Când autovehiculul se pune în mișcare, acestea se pot vărsa - Pericol de opărire!
- În suporturi nu trebuie depozitate obiecte care pot pune în pericol integritatea pasagerilor în cazul unei frânări bruște sau al producerii unui accident.
- Nu folosiți recipiente din materiale casante (de exemplu porțelan, sticlă). În cazul unui accident se pot produce răni.

! ATENȚIE

Nu lăsați în timpul deplasării băuturi deschise în suportul pentru pahare. În cazul unei frânări, de ex., acestea se pot vărsa și pot cauza deteriorări la instalația electrică sau la capitonajul scaunelor.

Scrumiera

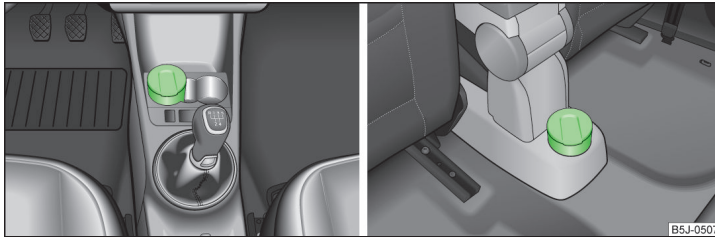

Fig. 79 Consola centrală: Scrumiera din față/spate

📖 **Citiți și respectați mai întâi ! de pe pagina 80.**

Scrumiera se poate utiliza pentru depunerea scrumului, țigărilor, trabucurilor ș.a. » !

Demontarea

» Scoateți scrumiera » fig. 79 în sus.

Montarea

» Așezați scrumiera în poziție verticală.

! ATENȚIE

Nu introduceți niciodată în scrumieră obiecte inflamabile - Pericol de incendiu!

! ATENȚIE

Nu țineți de capac atunci când scoateți scrumiera - există pericol de rupere.

Brichetă

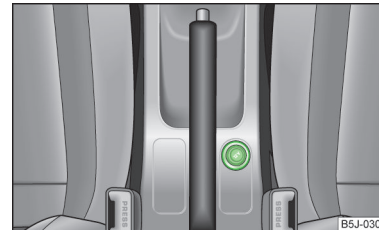

Fig. 80
Consola centrală: Bricheta

📖 **Citiți și respectați mai întâi ! de pe pagina 80.**

Utilizarea

- » Apăsăți capul brichetei » fig. 80.
- » Așteptați până când capul brichetei sare în afară.
- » Extrageți imediat bricheta și utilizați-o.
- » Introduceți bricheta la loc în priză.

! ATENȚIE

- Atenție la folosirea brichetei! Utilizarea neconformă a brichetei poate duce la arsuri.
- Bricheta funcționează și cu contactul motor luat, respectiv cu cheia scoasă din contact. De aceea, la părăsirea autovehiculului, nu lăsați înăuntru persoane nesupravegheate, care nu sunt complet independente, de ex. copii. Acestea ar putea acționa bricheta, cauzându-și arsuri.

i Indicație

- Orificiul pentru brichetă poate fi utilizat și drept priză de 12 V pentru consumatori electrice » pagina 82.
- Indicații suplimentare » pagina 128, *Lucrări de service, adaptări și modificări tehnice.*

Priza de 12 V

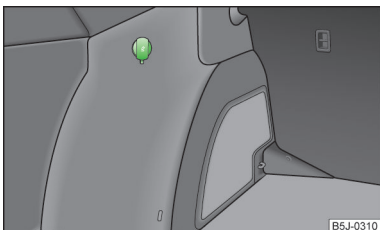

Fig. 81
Portbagajul: Priza 12 V

Citiți și respectați mai întâi de pe pagina 80.

Priza de 12 V (numită în continuare doar priza) se află în consola centrală din față » fig. 80 la pagina 81 și în portbagaj » fig. 81.

Utilizarea

- > Scoateți capacul prizei, respectiv bricheta, sau desfaceți capacul prizei.
- > Introduceți conectorul consumatorului electric în priză.

Priza și aparatele racordate la acestea pot fi utilizate și atunci când contactul este decuplat, respectiv și atunci când cheia este scoasă din contact » .

Indicații suplimentare » pagina 128, *Lucrări de service, adaptări și modificări tehnice.*

ATENȚIE

- Utilizarea necorespunzătoare a prizei și a accesoriilor electrice poate cauza incendii, arsuri și alte accidente grave. De aceea, la părăsirea autovehiculului, nu lăsați înăuntru persoane nesupravegheate, care nu sunt complet independente, de ex. copii.
- Dacă aparatul electric conectat se încălzește prea tare, opriți-l imediat și întrerupeți alimentarea electrică.

ATENȚIE

- Priza poate fi utilizată numai pentru racordarea de accesorii electrice omologate, cu o putere absorbită totală de până la 120 Watt.
- Nu depășiți niciodată puterea maximă absorbită, deoarece în caz contrar se poate avaria instalația electrică a autovehiculului.
- Când motorul nu este pornit și sunt conectați consumatori electrice, bateria autovehiculului se descarcă - există pericolul de descărcare a bateriei!
- Pentru evitarea deteriorărilor prizei, utilizați numai conectoare adecvate.

- Utilizați numai accesoriul care a fost verificat conform normelor respective în vigoare referitoare la compatibilitatea electromagnetică.
- Înainte de cuplarea și decuplarea contactului, precum și înainte de pornirea motorului, opriți aparatul conectat la priză pentru a preveni avariile datorate oscilațiilor de tensiune.
- Respectați Manualul de utilizare al aparatelor conectate!

Cârlige de haine

Citiți și respectați mai întâi de pe pagina 80.

Cârligele pentru haine sunt amplasate în mânerele din plafon, de deasupra portierelor.

ATENȚIE

- Asigurați-vă că vizibilitatea în spate nu este afectată de către obiectele de vestimentație agățate.
- Agățați numai haine ușoare și aveți grijă ca acestea să nu aibă în buzunare obiecte grele sau tăioase.
- Nu folosiți umerase pentru agățarea hainelor, deoarece acestea ar împiedica buna funcționare a airbagului cortină.

ATENȚIE

Sarcina maximă admisă a cârligelor este de 2 kg.

Suportul pentru bilete de parcare

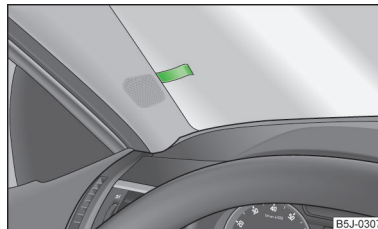

Fig. 82
Parbrizul: Suportul de bilete de parcare

Citiți și respectați mai întâi de pe pagina 80.

Suportul pentru bilete de parcare servește, de exemplu, la fixarea biletelor de parcare.

! ATENȚIE

Înainte de începerea deplasării biletul de parcare trebuie **îndepărat**, pentru a nu obstrucționa vizibilitatea șoferului.

Compartimente de depozitare

📖 Introducere în temă

În acest capitol găsiți informații referitoare la următoarele teme:

Compartimente pe partea pasagerului față	83
Răcirea compartimentului de depozitare de pe partea pasagerului față	83
Compartimentul de depozitare de pe partea șoferului	84
Buzunare de depozitare la scaunele din față	84
Compartimentul pentru ochelari	84
Compartimentul din consola centrală	85
Compartimentul de depozitare de sub scaunul față	85
Cotieră față cu compartiment de depozitare	85
Compartimentele de depozitare din portiere	86
Compartimentele de depozitare din portbagaj	86
Compartimentul flexibil	86

! ATENȚIE

- Nu așezați nimic pe planșa de bord. Obiectele depozitate pot aluneca sau cădea în timpul deplasării (la accelerare sau viraje) și vă pot distra atenția de la desfășurarea traficului – Pericol de accident!
- Asigurați-vă că în timpul deplasării niciun obiect din consola centrală sau din alte compartimente, nu pot ajunge în zona picioarelor șoferului. În această situație nu veți mai putea frâna, ambreia sau accelera – Pericol de accident!

Compartimente pe partea pasagerului față

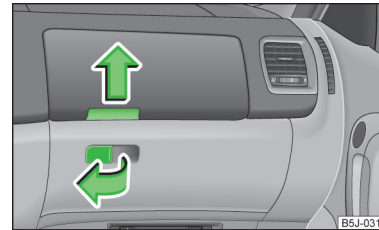

Fig. 83
Tabloul de bord: Compartimente pe partea pasagerului față

📖 Citiți și respectați mai întâi ! de pe pagina 83.

Deschiderea/închiderea

- Trageți mânerul clapetei în sensul săgeții » fig. 83 și rabatați clapeta înspre în jos.
- Rabatați clapeta în sus, până când aceasta se fixează cu un zgomot specific.

Pe partea interioară a clapetei inferioare există un suport pentru pix.

! ATENȚIE

Din motive de siguranță, compartimentele de depozitare trebuie să fie închis în timpul mersului.

Răcirea compartimentului de depozitare de pe partea pasagerului față

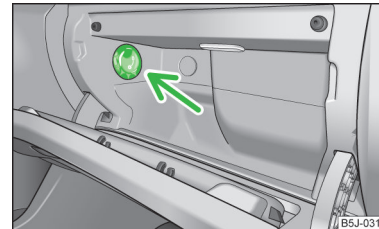

Fig. 84
Compartiment de depozitare: Răcirea

📖 Citiți și respectați mai întâi ! de pe pagina 83.

- Sistemul de răcire se pornește/oprește de la comutator » fig. 84.

Când admisia aerului este deschisă și instalația de climatizare este pornită, în compartiment intră aer rece.

Când admisia cu aer este deschisă iar instalația de climatizare este oprită, în compartiment este admis aer proaspăt de afară, sau aer din interiorul autovehiculului.

Dacă se sofează în regim de încălzire sau dacă nu se utilizează răcirea compartimentului de depozitare, vă recomandăm să închideți admisia aerului.

Compartimentul de depozitare de pe partea șoferului

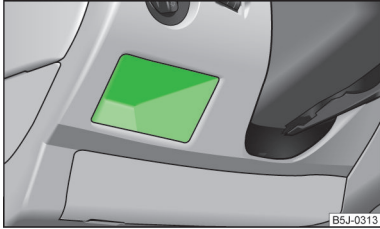

Fig. 85
Tabloul de bord: Compartimentul de depozitare de pe partea șoferului

 Citiți și respectați mai întâi  de pe pagina 83.

Compartimentul de depozitare deschis de sub comutatorul de lumini » fig. 85.

Buzunare de depozitare la scaunele din față



Fig. 86
Spătarele scaunelor din față: buzunare de depozitare

 Citiți și respectați mai întâi  de pe pagina 83.

Pe partea posterioară a spătarelor scaunelor din față se află buzunare de depozitare » fig. 86.

Buzunarele de depozitare sunt prevăzute pentru păstrarea, de exemplu, a hârtiilor, revistelor etc.

ATENȚIE

Nu puneți obiecte grele în buzunarele de depozitare - Pericol de rănire!

ATENȚIE

Nu așezați în buzunarul de depozitare obiecte mari, cum ar fi de exemplu sticlele sau obiecte ascuțite, există pericol de deteriorare a buzunarului de depozitare, precum și a tapițeriei.

Compartimentul pentru ochelari

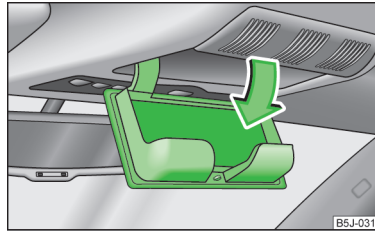

Fig. 87
Imagine din plafon: Compartimentul pentru ochelari

 Citiți și respectați mai întâi  de pe pagina 83.

» Apăsați capacul compartimentului pentru ochelari în zona baghetei, compartimentul se rabatează în jos » fig. 87.

ATENȚIE

Compartimentul trebuie deschis numai la punerea sau la scoaterea ochelarilor în/din el. În restul timpului trebuie să fie închis.

ATENȚIE

- Nu introduceți în compartimentul pentru ochelari obiecte sensibile la căldură - se pot deteriora.
- Sarcina maximă admisă a compartimentului pentru ochelari este de 250 g.

Compartimentul din consola centrală

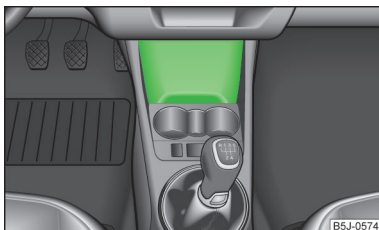

Fig. 88
Consola centrală: Compartimentul de depozitare

Citiți și respectați mai întâi de pe pagina 83.

Compartimentul de depozitare din consola centrală » fig. 88.

Compartimentul de depozitare de sub scaunul față

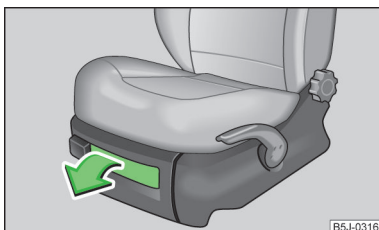

Fig. 89
Scaun față: Compartimentul de depozitare

Citiți și respectați mai întâi de pe pagina 83.

- Pentru deschiderea clapetei, trageți de mâner » fig. 89.
- La închiderea clapetei, țineți de mâner până ce compartimentul se închide.

ATENȚIE

Din motive de siguranță, compartimentul de depozitare trebuie să fie închis în timpul mersului.

ATENȚIE

Compartimentul de depozitare este prevăzut pentru depozitarea obiectelor mici, cu o greutate până în 1 kg.

Cotieră față cu compartiment de depozitare

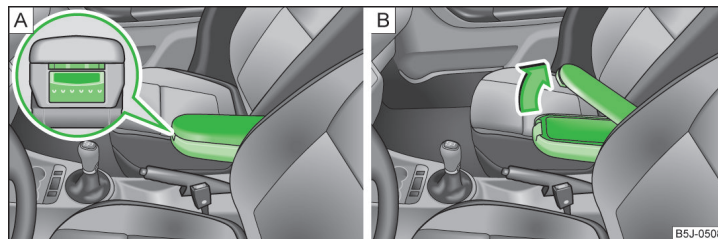

Fig. 90 Cotiera: Compartimentul de depozitare/Deschiderea compartimentului de depozitare

Citiți și respectați mai întâi de pe pagina 83.

Rabatarea în față a cotierei

- Apăsăți tasta inferioară de pe partea frontală a cotierei » fig. 90 - **A**.
- Rabatați cotiera spre înainte și eliberați tasta.

Deschiderea compartimentului de depozitare

- Apăsăți tasta superioară și rabatați înspre în sus capacul compartimentului de depozitare » fig. 90 - **B**.

Indicație

Atunci când cotiera este rabatată spre înainte, spațiul de mișcare al brațelor este limitat. În traficul urban cotiera ar trebui să nu fie rabatată spre înainte.

Compartimentele de depozitare din portiere

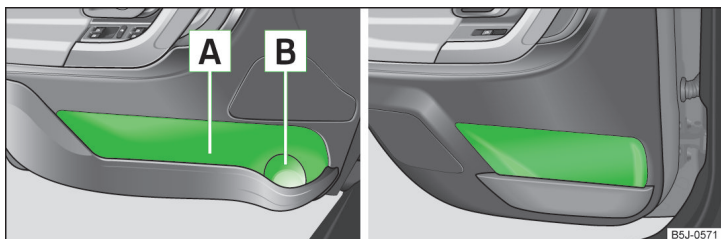

Fig. 91 Compartiment de depozitare: în portiera față / în portiera spate

Citiți și respectați mai întâi de pe pagina 83.

În zona » fig. 91 a compartimentului din portierele față se găsește un suport pentru sticle.

ATENȚIE

Pentru a nu limita spațiul de desfășurare a airbagului lateral, utilizați zona » fig. 91 a compartimentului de depozitare numai pentru depozitarea obiectelor care nu ies în afară.

Compartimentele de depozitare din portbagaj

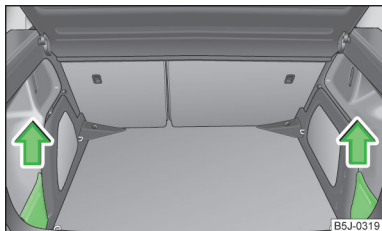

Fig. 92
Portbagajul: compartimentele de depozitare

Citiți și respectați mai întâi de pe pagina 83.

Capacul compartimentului lateral se poate extrage și în acest fel se poate mări portbagajul.

» Prindeți capacul de partea de sus și scoateți-l cu grijă în sensul săgeții » fig. 92.

ATENȚIE

Compartimentele de depozitare sunt prevăzute pentru depozitarea obiectelor mici, până la o greutate totală de 2,5 kg.

Compartimentul flexibil

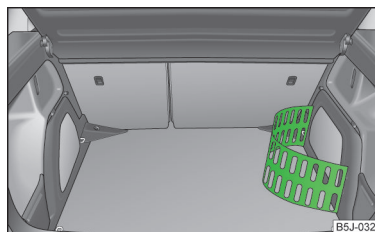

Fig. 93
Compartimentul flexibil

Citiți și respectați mai întâi de pe pagina 83.

Compartimentul flexibil de depozitare » fig. 93 poate fi montat pe partea dreaptă a portbagajului.

Montarea

» Introduceți ambele capete ale compartimentului flexibil în orificiile din capotajul lateral dreapta al portbagajului și împingeți-le în jos pentru a se fixa.

Demontarea

» Apucați compartimentul flexibil de cele două colțuri superioare.

» Apăsați colțurile superioare spre interior și deblocați compartimentul de depozitare trăgându-l în sus.

» Scoateți trăgând înspre dumneavoastră.

ATENȚIE

Compartimentul flexibil de depozitare este prevăzut pentru depozitarea obiectelor mici, cu o greutate până în 8 kg.

Indicație

Când podeaua variabilă » pagina 74 este montată portbagaj, nu se poate monta un compartiment de depozitare flexibil.

Încălzirea și sistemul de aer condiționat

Încălzirea, ventilația, răcirea

Introducere în temă

În acest capitol găsiți informații referitoare la următoarele teme:

Fantele de ventilație	87
Utilizarea economică a instalației de climatizare	88
Anomaliile în funcționare	88

Eficiența încălzirii depinde de temperatura lichidului de răcire; capacitatea maximă de încălzire se atinge numai după ce motorul a ajuns la temperatura de regim.

Atunci când instalația de răcire este pornită, în interiorul autovehiculului scade temperatura umiditatea aerului. Când temperaturile exterioare sunt scăzute, prin activarea instalației de răcire se împiedică aburirea geamurilor.

Pentru a mări efectul de răcire, se poate porni pentru scurt timp regimul de recirculare a aerului.

Vă rugăm să respectați indicațiile privind regimul de recirculare a aerului la instalația de climatizare » [pagina 91](#), respectiv la Climatronic » [pagina 93](#).

ATENȚIE

Pentru desfășurarea în siguranță a traficului este important ca parbrizul și geamurile autovehiculului să nu fie acoperite de gheață, zăpadă sau să nu fie aburite. Utilizarea corespunzătoare a elementelor de comandă ale instalației de încălzire și ventilare, precum și ale dezaburirii sau dezghețării geamurilor trebuie să vă fie cunoscută.

ATENȚIE

- Pentru ca instalația de încălzire și răcire să funcționeze corespunzător, admisia de aer din fața parbrizului nu trebuie să fie acoperită de exemplu de gheață, zăpadă sau frunze.
- După pornirea instalației de răcire se poate forma **condens** pe condensatorul instalației de climatizare, și sub autovehicul se poate forma o baltă mică. În acest caz nu avem de-a face cu o neatențiată!

i Indicație

- Aerul uzat este evacuat prin fantele de aerisire din spatele portbagajului.
- Vă recomandăm să nu fumați în timpul funcționării climatizării, deoarece fumul se va depune pe condensatorul instalației de climatizare. Acest lucru determină apariția mirosurilor neplăcute în timpul funcționării climatizării, înlocuirea condensatorului fiind o operațiune îndelungată și costisitoare.

Fantele de ventilație

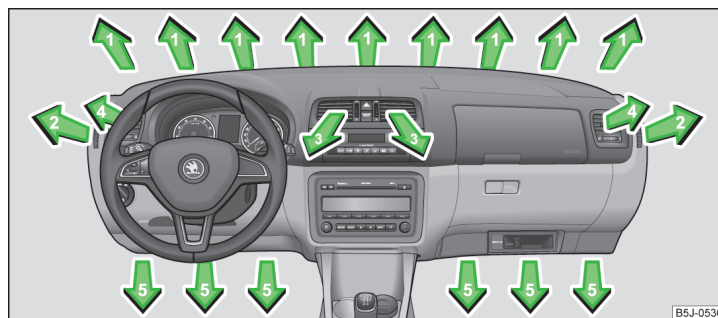

Fig. 94 Fantele de ventilație

Citiți și respectați mai întâi **i** și **ii** de pe pagina 87.

Prin gurile de ventilație deschise este admis aer încălzit, rece sau răcit, în funcție de poziția reguletoarelor și de condițiile climaterice.

La fantele de ventilație 3 și 4 » [fig. 94](#) se poate modifica direcția curentului de aer, iar duzele se pot închide și deschide și individual.

Fantele de ventilație 3 și 4 deschise

➤ Rotiți roțița verticală (fante de ventilație 3) » [fig. 94](#) resp. roțița orizontală (fante de ventilație 4) în poziția

Închiderea fanelor de ventilație 3 și 4

➤ Rotiți roțița verticală (fante de ventilație 3) » [fig. 94](#) resp. roțița orizontală (fante de ventilație 4) în poziția 0.

Modificarea curentului de aer al fanelor de ventilație 3 și 4

➤ Pentru a modifica direcția pe înălțime a curentului de aer, deplasați lamelele orizontale cu ajutorul elementului de reglare, mobil » [fig. 94](#).

► Pentru a modifica direcția curentului de aer în plan lateral, deplasați lamelele verticale cu ajutorul elementului de reglare, mobil.

Reglați admisia aerului pentru fiecare fantă de ventilație, se ajutorul butonului de reglare a distribuției aerului **C** » fig. 95 la pagina 88.

i Indicație

Nu acoperiți fantele de ventilație cu niciun obiect.

Utilizarea economică a instalației de climatizare

Citiți și respectați mai întâi **!** și **!** de pe pagina 87.

Pentru răcire, compresorul instalației de climatizare utilizează din capacitatea motorului, influențând astfel consumul de combustibil.

În staționare, când interiorul autovehiculului este încălzit puternic de razele solare, vă recomandăm să deschideți geamurile și portierele, pentru eliminarea aerului cald.

Instalația de răcire nu ar trebui să fie pornită atunci când geamurile sunt deschise.

o Indicație de mediu

Dacă se economisește combustibil se reduce și poluarea aerului » pagina 110.

Anomalii în funcționare

Citiți și respectați mai întâi **!** și **!** de pe pagina 87.

Dacă instalația de răcire nu funcționează la temperaturi de peste +5 °C, există o anomalie în funcționare. Aceasta poate avea următoarele cauze.

► Una dintre siguranțe este arsă. Verificați siguranța și eventual înlocuiți-o » pagina 170.

► Instalația de răcire a fost oprită temporar, automat, deoarece temperatura lichidului de răcire a motorului este prea ridicată » pagina 27.

Dacă nu puteți remedia dumneavoastră defecțiune, sau observați că puterea de răcire scade, trebuie să se oprească instalația de răcire și să se solicite ajutorul unei unități autorizate.

Încălzirea

o Introducere în temă

În acest capitol găsiți informații referitoare la următoarele teme:

Operarea	88
Reglare	89
Recircularea aerului	89

Operarea

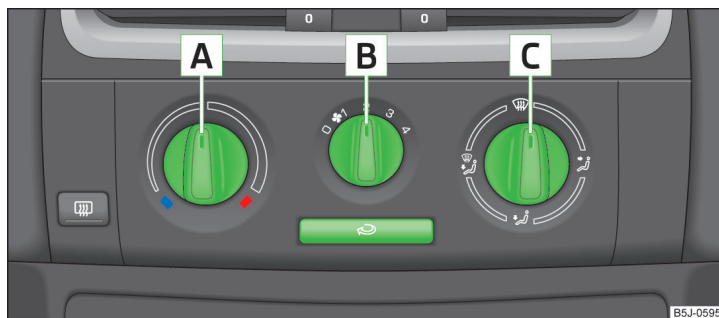

Fig. 95 Încălzirea: Elementele de comandă

Funcțiile elementelor de operare individuale » fig. 95:







- A** Setarea temperaturii (rotire spre stânga: scădeți temperatura, rotire spre dreapta: creșteți temperatura)
- B** Setarea treptei ventilatorului (Treapta 0: ventilator oprit, Treapta 4: cea mai înaltă treaptă a ventilatorului)
- C** Setarea direcției fantei de ventilație » pagina 87
- o** Activarea/dezactivarea recirculării aerului » pagina 89

Elementele de comandă **A** și **C** » fig. 95 se pot seta în orice poziție intermediară dorită.

! ATENȚIE

Pentru a evita aburirea geamurilor, ventilatorul trebuie să fie pornit.

Reglajele de bază recomandate ale elementelor de comandă ale încălzirii.

Setare	Poziția regulatorului » fig. 95 la pagina 88			Tasta simbol  » fig. 95 la pagina 88	Fantele de ventilație 4 » fig. 94 la pagina 87
	A	B	C		
Dezghețarea parbrizului și a geamurilor laterale	Până la limită spre dreapta	3		Neactivat	Deschidere și orientare spre geamul lateral
Eliberarea parbrizului și geamurilor laterale de abur	Temperatura dorită	2 sau 3		Neactivat	Deschidere și orientare spre geamul lateral
Cea mai rapidă încălzire	Până la limită spre dreapta	3		Activare scurtă	Deschiderea
încălzire plăcută	Temperatura dorită	2 sau 3		Neactivat	Deschiderea
Admiterea aerului proaspăt - Aerisirea	Până la limită spre stânga	Poziția dorită		Neactivat	Deschiderea

Vă recomandăm, să lăsați gurile de ventilație **3** » fig. 94 la pagina 87 în poziție deschisă în toate regimurile de operare.

i Indicație

Dacă se reglează distribuția aerului numai spre geamuri, întreaga cantitate de aer va fi folosită pentru dezghețarea geamurilor, iar în spațiul picioarelor nu va fi admis aer. Acest aspect poate fi inconfortabil.

Recircularea aerului

În regim de recirculare a aerului se împiedică pătrunderea de aer poluat din exterior în habitacul, de exemplu, la traversarea unui tunel sau în cazul unui ambuteiaj.



Activarea/dezactivarea

➤ Apăsați tasta simbol .

Lampa de control din tastă se aprinde.

➤ Apăsați din nou tasta simbol .

Lampa de control din tastă se stinge.

Prin rotirea regulatorului distribuției de aer **C** » fig. 95 la pagina 88 în poziția , recircularea aerului se oprește automat. Prin apăsarea repetată a tastei simbol  se poate reporni și în această poziție recircularea aerului.

! ATENȚIE

Regimul de recirculare a aerului nu trebuie să rămână niciodată pornit o perioadă prea mare de timp, deoarece aerul „consumat” îl poate obosi pe șofer și pasageri, îi poate diminua atenția și eventual poate duce la aburirea geamurilor. Rîscul producerii unui accident este mai mare. Decuplați regimul de recirculare a aerului de îndată ce s-au aburit geamurile.

Instalația de climatizare (manuală)

Introducere în temă

În acest capitol găsiți informații referitoare la următoarele teme:

Operarea	90
Reglarea instalației de climatizare	91
Recircularea aerului	91 ▶

Instalația de răcire funcționează numai dacă se îndeplinesc următoarele condiții.

- ✓ Instalația de răcire este activată » [pagina 90](#).
- ✓ Motorul funcționează.
- ✓ Temperatura exterioară este de peste +2 °C.
- ✓ Comutatorul ventilatorului pornit (pozițiile 1-4).

Când temperatura dorită în interior se poate atinge și fără pornirea instalației de răcire, se va selecta funcționarea cu aer proaspăt.

Dacă temperatura lichidului de răcire este prea ridicată, instalația de răcire se dezactivează pentru a asigura răcirea motorului.

! ATENȚIE

- În anumite condiții, prin fantele de ventilație se poate livra aer cu o temperatură de aproximativ 5 °C, când instalația de răcire este pornită.
- În condiții de admisie neregulată a aerului pe termen lung prin duze (în special în zona picioarelor) și la diferențe mari de temperatură, de exemplu la coborârea din autovehicul, persoanele mai sensibile se pot îmbolnăvi de viroze respiratorii.

i Indicație

- Vă recomandăm să solicitați unui atelier specializat, curățarea instalației de climatizare, o dată pe an.
- În timpul funcționării instalației de climatizare, poate avea loc o creștere a temperaturii motorului, pentru a asigura un confort de căldură suficient.

Operarea

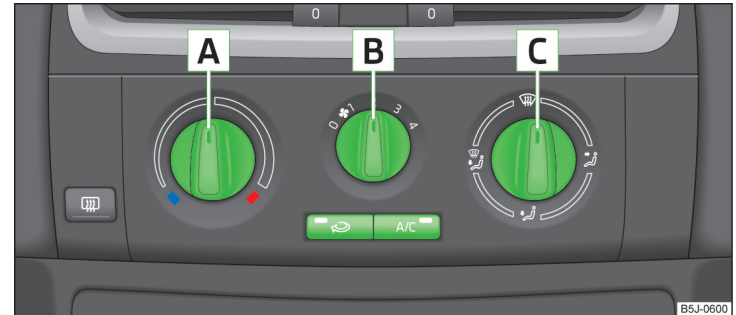

Fig. 96 Sistemul de aer condiționat: Elementele de comandă

📖 Citiți și respectați mai întâi **!** de pe pagina 90.

Funcțiile elementelor de operare individuale » fig. 96:

- A** Setarea temperaturii (rotire spre stânga: scădeți temperatura, rotire spre dreapta: creșteți temperatura)
- B** Setarea treptei ventilatorului (Treapta 0: ventilator oprit, Treapta 4: cea mai înaltă treaptă a ventilatorului)
- C** Setarea direcției fantei de ventilație » [pagina 87](#)
- ↻** Activarea/dezactivarea recirculării aerului » [pagina 91](#)
- A/C** Pornirea/ oprirea instalației de răcire

i Indicație

Lampa de control de pe tasta simbol **A/C** luminează după cuplare, chiar dacă nu sunt îndeplinite condițiile pentru funcționarea instalației de răcire. » [pagina 89](#). Prin aprinderea lămpii de control de pe tastă se semnalează disponibilitatea de funcționare a instalației de răcire.

Reglarea instalației de climatizare

Citiți și respectați mai întâi de pe pagina 90.

Reglajele de bază recomandate ale elementelor de comandă ale instalației de climatizare.

Setare	Poziția regulatorului » fig. 96 la pagina 90			Tasta » fig. 96 la pagina 90		Fantele de ventilație 4 » fig. 94 la pagina 87
	A	B	C		A/C	
Eliberarea parbrizului și geamurilor laterale de gheață - eliberarea de abur ^{a)}	Temperatura dorită	3 sau 4		Neactivat	Activat automat	Deschidere și orientare spre geamul lateral
Cea mai rapidă încălzire	Până la limită spre dreapta	3		Activare scurtă	Dezactivat	Deschiderea
încălzire plăcută	Temperatura dorită	2 sau 3	/	Neactivat	Dezactivat	Deschiderea
Cea mai rapidă răcire	Până la limită spre stânga	Scurt 4, apoi 2 sau 3		Activare scurtă ^{b)}	Activat	Deschiderea
Răcire optimă	Temperatura dorită	1, 2 sau 3		Neactivat	Activat	Deschidere și orientare spre plafon
Admiterea aerului proaspăt - Aerisirea	Până la limită spre stânga	Poziția dorită		Neactivat	Dezactivat	Deschiderea

^{a)} În țările cu o umiditate ridicată a aerului, această setare nu este recomandată. Se poate produce o răcire prea puternică a sticlei geamului și astfel, aburirea din exterior.

^{b)} În anumite condiții, recircularea aerului » pagina 91 se poate activa automat, în tasta simbol se aprinde atunci o lampă de control.

Vă recomandăm, să lăsați gurile de ventilație 3 » fig. 94 la pagina 87 în poziție deschisă în toate regimurile de operare.

Recircularea aerului

Citiți și respectați mai întâi de pe pagina 90.

În regim de recirculare a aerului se împiedică pătrunderea de aer poluat din exterior în habitacul, de exemplu, la traversarea unui tunel sau în cazul unui ambuteiaj.

Activarea/dezactivarea

➤ Apăsați tasta simbol .

Lampa de control din tastă se aprinde.

➤ Apăsați din nou tasta simbol .

Lampa de control din tastă se stinge.

Prin rotirea regulatorului distribuției de aer » fig. 96 la pagina 90 în poziția , recircularea aerului se oprește automat.

Prin apăsarea repetată a tastei simbol se poate reporni și în această poziție recircularea aerului.

ATENȚIE

Regimul de recirculare a aerului nu trebuie să rămână niciodată pornit o perioadă prea mare de timp, deoarece aerul „consumat” îi poate obosi pe șofer și pasageri, îi poate diminua atenția și eventual poate duce la aburirea geamurilor. Riscul producerii unui accident este mai mare. Decuplați regimul de recirculare a aerului de îndată ce s-au aburit geamurile.

Climatronic (sistemul automat de aer condiționat)

Introducere în temă

În acest capitol găsiți informații referitoare la următoarele teme:

Elementele de comandă	92
Funcționarea automată	93
Reglarea temperaturii	93
Recircularea aerului	93
Reglarea ventilatorului	93
Dezghetarea parbrizului	94

Climatronic din **transmisia automată** asigură cea mai bună reglare a temperaturii aerului emis, a treptei ventilatorului, precum și a distribuției aerului.

Și radiațiile solare sunt luate în considerare de instalație, astfel încât o reglare manuală nu este necesară.

Instalația de răcire funcționează numai dacă se îndeplinesc următoarele condiții.

- ✓ Instalația de răcire este activată » [pagina 92](#).
- ✓ Motorul funcționează.
- ✓ Temperatura exterioară este de peste +2 °C.

Dacă temperatura lichidului de răcire este prea ridicată, instalația de răcire se dezactivează pentru a asigura răcirea motorului.

Indicație

- Vă recomandăm să solicitați unui atelier specializat, curățarea sistemului Climatronic, o dată pe an.
- În timpul funcționării sistemului Climatronic, poate avea loc o creștere a turației motorului, pentru a asigura un confort de căldură suficient.

Elementele de comandă

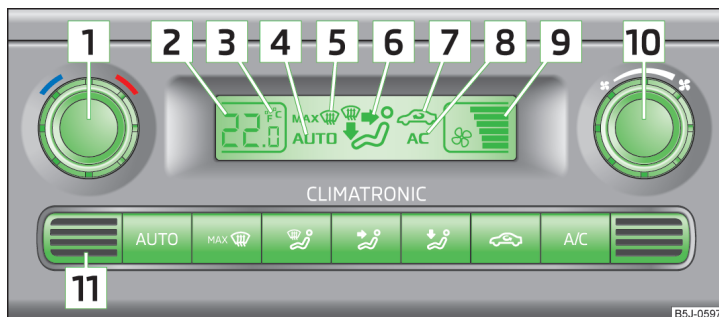

Fig. 97 Climatronic: Elementele de comandă

Tastele/Reglatoare rotative

- 1 Reglajul temperaturii din interior » [pagina 93](#)

Indicatoarele de pe afișaj

- 2 Afișarea temperaturii interioare selectate
- 3 Grad Celsius, respectiv Fahrenheit, înlocuirea unităților de temperatură afișate » [pagina 93](#)
- 4 Funcționarea automată a instalației de climatizare
- 5 Ventilația, respectiv degivrarea parbrizului activată
- 6 Direcția de suflare a aerului
- 7 Regimul de recirculare a aerului activat
- 8 Instalația de răcire activată
- 9 Turația ventilatorului setată

Tastele/Reglatoare rotative

- 10 Setarea turației ventilatorului » [pagina 93](#)
- 11 Senzorul pentru temperatura din habitacul

AUTO Funcționarea automată » [pagina 93](#)

MAX Curățați parbrizul de aburi, respectiv de gheață » [pagina 94](#)

- Distribuția aerului către geamuri
- Distribuția aerului pe partea superioară a corpului
- Distribuția aerului în zona picioarelor

↻ Activarea/dezactivarea recirculării aerului » pagina 93

A/C Pornirea/ oprirea instalației de răcire

i Indicație

Nu lipiți nimic peste senzorul pentru temperatura din interior **[11]** » fig. 97 și nu l acoperiți, în caz contrar se poate influența în mod nefavorabil sistemul Climatronic.

Funcționarea automată

Funcționarea automată servește păstrării unei temperaturi constante și dezaburirii geamurilor autovehiculului.

Activarea

➤ Setati o temperatură cuprinsă între +18 °C și +29 °C.

➤ Reglați fantele de ventilație **3** » fig. 94 la pagina 87 și **4** astfel, încât curentul de aer să fie îndreptat ușor în sus.

➤ Apăsati tasta **AUTO** » fig. 97 la pagina 92, pe afișaj apare **AUTO**.

Funcționarea automată se poate **întrerupe** prin apăsarea unei taste oarecare pentru distribuția aerului sau prin mărirea, respectiv reducerea turajului ventilatorului. Temperatura se va regla în continuare.

Reglarea temperaturii

Reglarea temperaturii

➤ Cuplați contactul.

➤ Rotiți regulatorul rotativ **[1]** » fig. 97 la pagina 92 spre stânga, respectiv spre dreapta pentru a mări, respectiv reduce temperatura.

Comutare între grade Celsius și grade Fahrenheit

➤ Apăsati simultan tastele **AUTO** și **A/C** și mențineți-le apăsat.

Pe afișaj se afișează informația în unitatea dorită de măsură a temperaturii (Por. **[3]** » fig. 97 la pagina 92).

Temperatura interioară se poate regla între +18 °C și +29 °C. În această zonă de temperatură, temperatura este reglată automat.

Dacă se selectează o temperatură sub +18 °C, pe afișaj apare „LO”.

Dacă se selectează o temperatură peste +29 °C, pe afișaj apare „HI”.

În ambele poziții limită, Climatronic funcționează cu putere de răcire și încălzire maximă. Nu are loc nicio reglare automată de temperatură.

! ATENȚIE

În condiții de admisie neregulată a aerului pe termen lung prin duze (în special în zona picioarelor) și la diferențe mari de temperatură, de exemplu la coborârea din autovehicul, persoanele mai sensibile se pot îmbolnăvi de viroze respiratorii.

Recircularea aerului

În regim de recirculare a aerului se împiedică pătrunderea de aer poluat din exterior în habitacul, de exemplu, la traversarea unui tunel sau în cazul unui ambuteiaj.

Activarea

➤ Apăsati tasta simbol  » fig. 97 la pagina 92.

Pe afișaj se afișează simbolul .

Oprire

➤ Apăsati din nou tasta simbol  » fig. 97 la pagina 92.

Dispare simbolul  de pe afișaj.

! ATENȚIE

Regimul de recirculare a aerului nu trebuie să rămână niciodată pornit o perioadă prea mare de timp, deoarece aerul „consumat” îi poate obosi pe șofer și pasageri, îi poate diminua atenția și eventual poate duce la aburirea geamurilor. Riscul producerii unui accident este mai mare. Decuplați regimul de recirculare a aerului de îndată ce s-au aburit geamurile.

i Indicație

Dacă recircularea aerului a fost pornită aproximativ 15 minute, pe afișaj începe să clipească simbolul , drept indicație asupra faptului că recircularea aerului funcționează pe termen lung. Dacă nu se decuplează recircularea aerului, simbolul mai clipește încă aprox. 5 minute.

Reglarea ventilatorului

Climatronic reglează automat turajul ventilatorului în funcție de temperatura interioară. Treapta de turaj a ventilatorului poate fi reglată totuși manual, în funcție de necesități.

➤ Rotiți regulatorul rotativ **[10]** » fig. 97 la pagina 92 spre stânga, respectiv spre dreapta pentru a reduce, respectiv mări turajul ventilatorului. ▶

Dacă se dezactivează ventilatorul, se decuplează și Climatronic.

Turația setată a ventilatorului se prezintă pe afișaj prin afișarea numărului de segmente respectiv, în simbolul **9** » fig. 97 la pagina 92.

! ATENȚIE

- Aerul „consumat” poate determina apariția oboselii, poate reduce atenția și eventual poate conduce la aburirea geamurilor. Riscul producerii unui accident este mai mare.
- Nu opriți Climatronic mai mult timp decât necesar.
- Porniți imediat Climatronic când observați că geamurile încep să se aburească.

Dezghetarea parbrizului

Activarea

➤ Apăsați tasta simbol **MAX** » fig. 97 la pagina 92.

Oprire

➤ Apăsați din nou tasta simbol **MAX** » fig. 97 la pagina 92, sau apăsați tasta simbol **AUTO**.

Prin fantele de ventilație **1** și **2** » fig. 94 la pagina 87 este admis mai mult aer. Reglarea temperaturii se face automat.

Comunicare și multimedia

Pregătirea universală pentru telefonul mobil GSM II

📖 Introducere în temă

În acest capitol găsiți informații referitoare la următoarele teme:

Telefoanele mobile și aparatele de emisie	94
Informații introductive	95
Agenda internă a telefonului	95
Operarea telefonului de la volanul multifuncțional	96
Introducerea telefonului cu adaptor	96
Efectuarea convorbirilor telefonice cu ajutorul adaptorului	97
Conectarea telefonului mobil la sistemul hands free	97
Simbolurile de pe afișajul MAXI DOT	98
Sistemul de operare al telefonului pe afișajul MAXI DOT	98

Telefoanele mobile și aparatele de emisie

ŠKODA permite utilizarea de telefoane mobile și aparatele de emisie cu antenă exterioară instalată corespunzător și o putere de transmisie de până la 10 W.

În ceea ce privește posibilitățile de montare și operare a telefoanelor mobile și a aparatelor de emisie cu o putere mai mare de 10 W, informați-vă la un dealer ŠKODA.

La folosirea telefoanelor mobile sau a aparatelor de emisie, sistemul electric al autovehiculului se poate avaria.

Pentru aceasta pot exista următoarele cauze.

- Nu există antenă exterioară.
- Antena exterioară este instalată greșit.
- puterea de transmisie depășește 10 W.

! ATENȚIE

- Îndreptați-vă atenția în primul rând asupra condusului! În calitate de șofer, purtați întreaga responsabilitate pentru funcționarea autovehiculului.
- Utilizați aparatul numai astfel încât să aveți în orice situație din trafic controlul total asupra autovehiculului - Există pericol de accidente!

! ATENȚIE (continuare)

- Respectați prevederile legale naționale în vigoare privind utilizarea telefoanelor mobile în autovehicul.
- Utilizarea telefoanelor mobile sau a instalațiilor de emisie în interiorul autovehiculelor, fără antenă exterioră, respectiv cu o antenă instalată greșit, poate determina creșterea intensității câmpului electromagnetic din interiorul autovehiculului.
- Aparatele de emisie, telefoanele mobile, respectiv suporturile nu trebuie montate pe capacele airbagurilor sau în imediata apropiere a zonei de acțiune a acestora.
- Nu lăsați niciodată telefonul mobil pe scaune, pe bord sau într-un alt loc din care poate fi proiectat în cazul producerii unei frânări bruște, unui accident sau unei coliziuni - Pericol de rănire.
- Înainte de transportul aerian, conexiunea Bluetooth® trebuie întreruptă de către personal specializat.

i Indicație

- Recomandăm ca montarea telefoanelor mobile și a instalațiilor de emisie din autovehicul să se realizeze de către o unitate autorizată.
- Nu toate telefoanele mobile care permit comunicarea prin Bluetooth® sunt compatibile cu o pregătire universală pentru telefon GSM II. Puteți afla dacă telefonul dvs. este compatibil cu pregătirea universală pentru telefon GSM II adresându-vă unui partener ŠKODA.
- Raza de acțiune a conexiunii Bluetooth® la sistemul hands-free este limitată la interiorul autovehiculului. Raza de acțiune este influențată de situațiile locale, cum ar fi de exemplu diferitele obstacole dintre aparate și de interferențele cu alte aparate. Dacă telefonul mobil se găsește, se exemplu, în buzunarul unei haine, pot apărea greutăți la stabilirea conexiunii cu sistemul mâinii libere sau la transmiterea de date.

Informații introductive

Pregătirea universală pentru telefon GSM II (sistemul hands-free) oferă o operare vocală confortabilă a telefonului mobil, prin intermediul volanului multifuncțional, al adaptorului, al radioului sau al sistemului de navigație.

Pregătirea universală pentru telefon GSM II are următoarele funcții.

- Agenda internă a telefonului » [pagina 95](#).
- Operarea confortabilă a telefonului prin intermediul volanului multifuncțional » [pagina 96](#).

- Operarea convorbirilor telefonice cu ajutorul adaptorului » [pagina 97](#).
- Sistemul de operare al telefonului pe afișajul MAXI DOT » [pagina 98](#).
- Comanda vocală a telefonului » [pagina 99](#).
- Redarea muzicii de la telefon sau din alte aparate multimedia » [pagina 100](#).

Întreaga comunicare dintre un telefon mobil și sistemul hands-free al autovehiculului funcționează numai cu ajutorul tehnologiei Bluetooth®. Adaptorul servește încărcării telefonului și transmiterii semnalului la antena exterioră a autovehiculului.

i Indicație

Se vor respecta următoarele instrucțiuni » [pagina 94](#), *Telefoanele mobile și aparatele de emisie*.

Agenda internă a telefonului

Componenta sistemului hands-free este o agendă telefonică internă. Această agendă telefonică internă poate fi utilizată în funcție de tipul de telefon mobil folosit.

După prima conectare a telefonului, sistemul începe să încarce agenda telefonică din telefon și de pe cartela SIM în memoria unității de comandă.

La fiecare altă conectare a telefonului la sistemul hands-free, se realizează o actualizare a agendei telefonice respective. Actualizarea poate dura câteva minute. În acest timp, vă stă la dispoziție agenda telefonică memorată cu ocazia ultimei actualizări încheiate. Numerele de telefon nou memorate vor fi afișate numai după finalizarea actualizării.

Dacă în timpul actualizării are loc o convorbire telefonică (de exemplu se primește sau se efectuează un apel, operare comandă vocală), actualizarea se întrerupe. După încheierea convorbirii, actualizarea se reia de la capăt.

În agenda telefonică internă se găsesc 2500 locuri de memorare. Fiecare contact poate avea maxim 4 numere de telefon memorate.

Dacă numărul de contacte încărcate depășește 2500, agenda telefonică nu este completă.

Operarea telefonului de la volanul multifuncțional

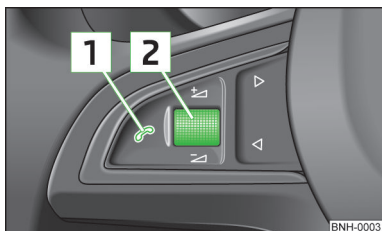









Fig. 98
Volanul multifuncțional: Utilizarea telefonului

Pentru ca atenția șoferului să fie distrasă cât mai puțin de la desfășurarea traficului în timpul deplasării, acționarea funcțiilor principale ale telefonului este posibilă și de la tastele amplasate pe volan » fig. 98.

Acest lucru este valabil doar dacă autovehiculul dumneavoastră este echipat din fabricație cu pregătire universală pentru telefon (sistem hands-free).

Dacă este aprinsă lumina de poziție, sunt luminate și tastele și simbolurile  și  de pe volanul multifuncțional.

Tastă/roțiță de reglare » fig. 98	Acțiune	Funcționarea
	Apăsare scurtă	Preluare convorbire, încheiere convorbire, intrare în meniul principal al telefonului, lista numerelor apelate
	Apăsare lungă	Respingerea unui apel, ultimul număr apelat ^{a)} , activarea/ dezactivarea operării prin comandă vocală ^{b)}
	Apăsare scurtă	Activarea/ dezactivarea operării prin comandă vocală
	Rotire în sus	Mărirea volumului
	rotire în jos	Scăderea volumului

^{a)} Valabil pentru autovehicule cu sistem de navigație Amundsen+.

^{b)} Valabil pentru autovehicule fără sistem de navigație Amundsen+.

Introducerea telefonului cu adaptor

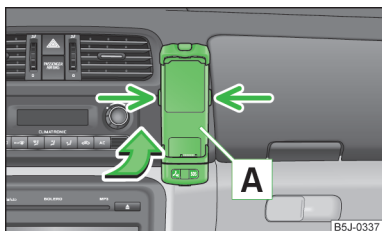



Fig. 99
Pregătirea universală pentru telefon

Autovehiculul este livrat din fabricație numai cu un suport pentru telefonul mobil. Puteți procura un adaptor pentru telefon din gama de accesorii originale ŠKODA.

Montarea

- ▶ Împingeți mai întâi adaptorul  în sensul săgeții » fig. 99 până la limită în suport. Apoi apăsați ușor în jos adaptorul, până când acesta se blochează.
- ▶ Introduceți telefonul în adaptor  (conform instrucțiunilor producătorului de adaptoare).

Demontarea

- ▶ Apăsați simultan elementele de blocare laterale ale suportului » fig. 99 și scoateți telefonul cu adaptorul.

ATENȚIE

Scoaterea telefonului mobil din adaptor în timpul unei convorbiri poate determina întreruperea legăturii. Prin scoaterea telefonului se întrerupe legătura cu antena montată din fabricație, astfel reducându-se calitatea semnalului de emisie și de recepție. Pe lângă aceasta, se întrerupe încărcarea acumulatorului telefonului.



Efectuarea convorbirilor telefonice cu ajutorul adaptorului



Fig. 100 Prezentarea în principiu: adaptor cu o tastă / adaptor cu două taste

Prezentarea funcțiilor tastei  » fig. 100 (PTT - „push to talk”) de pe adaptor.

- Activarea/ deactivarea operării prin comandă vocală.
- Acceptarea/încheierea unei convorbiri.

Pe unele adaptoare, pe lângă tasta , se mai găsește și tasta  **A** » fig. 100. După apăsarea tastei timp de 2 secunde, se selectează numărul 112 (apel de urgență).

Conectarea telefonului mobil la sistemul hands free

Pentru a conecta un telefon mobil la sistemul hands-free, este necesar să se cupleze cele două aparate între ele. Informații detaliate găsiți în Manualul de utilizare al telefonului mobil.

Pentru cuplare trebuie să se execute următorii pași:

- Activați în telefonul dumneavoastră mobil Bluetooth®-ul și vizibilitatea telefonului mobil.
- Cuplați contactul.
- Pe afișajul MAXI DOT selectați meniul **Phone** (telefon) - **New user** (utilizator nou) și așteptați până când unitatea de comandă a încheiat căutarea.
- Din meniul aparatelor găsite, selectați telefonul dumneavoastră mobil.

➤ Introduceți codul PIN¹⁾.

➤ Când pe afișajul telefonului mobil se afișează sistemul hands-free (în mod standard apare **SKODA_BT**), introduceți codul PIN¹⁾ în interval de 30 secunde și așteptați până se realizează cuplajul²⁾.

➤ Pentru terminarea cuplării, confirmați pe afișajul MAXI DOT crearea noului profil de utilizator.

Dacă nu mai există niciun loc liber pentru crearea noului profil de utilizator, ștergeți un profil de utilizator existent.

În timpul procesului de cuplare, niciun alt telefon mobil nu trebuie să fie conectat la sistemul hands-free.

La sistemul hands-free se pot conecta până la patru telefoane mobile, dintre care numai unul poate comunica cu sistemul hands-free.

Vizibilitatea sistemului hands-free se decuplează automat la 3 minute după cuplarea contactului, sau atunci când telefonul mobil se conectează la sistemul hands-free.

Restabilirea vizibilității sistemului hands free

Dacă nu reușiți să vă racordați telefonul mobil la sistemul hands-free în termen de 3 minute după cuplarea contactului, se poate restabili vizibilitatea sistemului hands-free pentru 3 minute în următorul fel.

- Prin decuplarea și cuplarea contactului.
- Prin cuplarea și decuplarea operării prin comandă vocală.
- Afișajul MAXI DOT de la opțiunea de meniu **Bluetooth - Visibility** (vizibilitate).

Realizarea conectării cu un telefon mobil deja cuplat

După punerea contactului, conectarea se va realiza automat, dacă telefonul este deja cuplat²⁾. Verificați la telefonul dumneavoastră mobil, dacă s-a realizat legătura automată.

Întreruperea conexiunii

- Prin scoaterea cheii din contact.
- Prin separarea sistemului hands-free din telefonul mobil.
- Prin deconectarea utilizatorului pe afișajul MAXI DOT de la opțiunea de meniu **Bluetooth - User** (utilizator).

¹⁾ În funcție de versiunea de Bluetooth® din telefonul mobil se afișează fie un cod PIN din 6 cifre generat automat, fie trebuie să se introducă manual codul PIN **1234**.

²⁾ Unele telefoane mobile dispun de un meniu în care se realizează accesul la conexiunea Bluetooth® prin introducerea unui cod. Când este necesară introducerea codului pentru autorizare, aceasta are loc la realizarea fiecărei noi conexiune Bluetooth.

Soluționarea problemelor de conexiune





Dacă sistemul anunță **No paired phone found** (nu s-a găsit niciun telefon conectat), verificați starea de funcționare a telefonului mobil.

- Este deschis telefonul mobil?
- Codul PIN a fost introdus?
- Este activă funcția Bluetooth®?
- Este activă vizibilitatea telefonului mobil?
- S-a conectat deja telefonul mobil la sistemul hands-free?

I Indicație

- Dacă pentru telefonul dumneavoastră mobil există un adaptor adecvat, utilizați telefonul mobil numai cu adaptorul introdus în suportul pentru telefon, pentru a reduce la minim radiațiile telefonului în interiorul autovehiculului.
- Introducerea telefonului mobil în adaptorul din suportul pentru telefonul mobil asigură o capacitate optimă de emisie și recepție.

Simbolurile de pe afișajul MAXI DOT

Simbol	Semnificație
	Nivelul de încărcare al bateriei telefonului ^{a)}
	Intensitate semnal ^{a)}
	Un telefon este conectat la sistemul hands-free.
	Sistemul hands-free este vizibil pentru alte aparate.
	Un aparat multimedia este conectat la sistemul hands-free.

^{a)} Această funcțiune este suportată doar de unele telefoane mobile.

Sistemul de operare al telefonului pe afișajul MAXI DOT

În meniul **Phone** (telefon) puteți selecta următoarele puncte de meniu:

- **Phone book (agendă telefonică)**
- **Dial number (apelare număr)**¹⁾
- **Call register (listă de apeluri)**
- **Voice mailbox (căsuța de mesagerie vocală)**
- **Bluetooth**¹⁾

- **Settings (setări)**²⁾
- **Back (înapoi)**

Phone book (agendă telefonică)

În opțiunea de meniu **Phone book** (agendă telefonică) se găsește lista contactelor descărcate din memoria telefonului și de pe cartela SIM a telefonului mobil.

Dial number (apelare număr)

La opțiunea de meniu **Dial number** (apelare număr) se pot introduce diferite numere de telefon. Cu ajutorul roțiței de setare se vor selecta succesiv cifrele dorite, apoi se vor confirma prin apăsarea roțiței de setare. Se pot selecta **0-9**, simbolurile **+**, *****, **#** și funcțiile **Cancel** (întrerupere), **Call** (apelare), **Delete** (ștergere).

Call register (listă de apeluri)

În meniul **Call list** (liste de apeluri) puteți selecta următoarele opțiuni de meniu:

- **Missed calls (apeluri pierdute)**
- **Dialled numbers (numere apelate)**
- **Received calls (apeluri preluate)**

Voice mailbox (căsuța de mesagerie vocală)

În opțiunea de meniu **Voice mailbox** (căsuța de mesagerie vocală) puteți să setați numerele din căsuța vocală¹⁾ și apoi să selectați numerele.

Bluetooth

În meniul **Bluetooth** puteți selecta următoarele opțiuni de meniu:

- **User** (utilizator) - prezentare generală a utilizatorilor memorată
- **New user** (utilizator nou) - căutarea telefoanelor noi care se găsesc în aria de recepție
- **Visibility** (vizibilitate) - activarea vizibilității telefonului pentru alte aparate
- **Media Player**
 - **Active device** (aparat activ)
 - **Paired devices** (aparate cuplate)
 - **Search** (căutare)
- **Phone name** - posibilitatea de a modifica numele unității telefonului (presetat SKODA_BT)

¹⁾ La autovehiculele echipate cu sistem de navigație Amundsen+, această funcție este accesibilă prin meniul sistemului de navigație > *Manualul de utilizare a sistemului de navigație Amundsen+.*

²⁾ La autovehiculele care sunt echipate cu sistem de navigație Amundsen+, această funcție nu este disponibilă.

Settings (setări)

În meniul **Settings** (setări) puteți selecta următoarele opțiuni de meniu:

- **Phone book (agendă telefonică)**
 - **Update (actualizare)¹⁾**
 - **List (listă)**
 - **Surname (nume)**
 - **First name (prenume)**
- **Ring tone (ton apel)**

Back (înapoi)

Revenire în meniul de start al telefonului.

Operarea prin comandă vocală

Introducere în temă

În acest capitol găsiți informații referitoare la următoarele teme:

Dialog _____ 99

Comenzile vocale _____ 100

Dialog

Perioada în care sistemul este pregătit să preia și să execute comenzi vocale se denumesc dialog. Sistemul de comandă dă răspunsuri acustice și vă conduce prin funcțiile existente.

Înțelegerea optimă a comenzilor vocale depinde de mai mulți factori.

- Vorbiți la tonalitatea obișnuită, fără accentuări și pauze de prisos.
- Evitați o dicție greșită.
- Închideți portierele, geamurile și trapa pentru a diminua, respectiv a curma zgomotele de fond.
- La deplasarea cu viteză ridicată vă recomandăm să vorbiți tare, pentru a acoperi zgomotul de fond.
- În timpul dialogului limitați producerea zgomotului de fond în autovehicul, de exemplu discuțiile simultane ale mai multor pasageri.
- Nu vorbiți în timp ce sistemul face un anunț.



Microfonul de operare prin comandă vocală este amplasat în plafon, și este îndreptat spre șofer și spre pasagerul față. De aceea, sistemul poate fi folosit de șofer și de pasagerul față.

Introducerea unui număr de telefon

Puteți introduce numărul de telefon sub formă de șir continuu, cifre rostite succesiv (tot numărul odată) sau sub forma unor blocuri de cifre (separate de scurte pauze). După fiecare succesiune de cifre (despărțită de următoarea printr-o scurtă pauză de vorbire), cifrele recunoscute până în acel moment vor fi repetate de către sistem.



Sunt permise cifrele **0-9**, simbolurile **+**, *****, **#**. Sistemul nu recunoaște combinațiile de cifre ca de exemplu treisprezece, ci numai cifrele simple (unu, doi).

Activarea operării prin comandă vocală



- Apăsăți scurt tasta  de pe adaptor » [fig. 100 la pagina 97](#).
- Apăsăți scurt tasta  de pe volanul multifuncțional » [pagina 96, Operarea telefonului de la volanul multifuncțional](#).

Dezactivarea operării prin comandă vocală

Când sistemul este în curs de redare a unui anunț, este necesar să se încheie mesajul în curs de redare după cum urmează.

- Apăsăți scurt tasta  de pe adaptor.
- Apăsăți scurt tasta  de pe volanul multifuncțional.

Când sistemul așteaptă o comandă vocală, puteți încheia dumneavoastră dialogul, după cum urmează.

- Cu comanda vocală **CANCEL** (anulare).
- Apăsăți tasta  de pe adaptor.
- Apăsăți scurt tasta  de pe volanul multifuncțional.

Indicație

- La primirea unui apel telefonic, dialogul se întrerupe imediat.
- Operarea prin comandă vocală se poate realiza numai la autovehiculele echipate cu volan multifuncțional, cu elemente de comandă pentru operarea telefonului sau cu suport pentru telefon și adaptor.

¹⁾ La autovehiculele echipate cu sistem de navigație Amundsen+, această funcție este accesibilă prin meniul sistemului de navigație » *Manualul de utilizare a sistemului de navigație Amundsen+*.

Comenzile vocale

Comenzile vocale de bază

Comanda vocală	Acțiune
HELP (ajutor)	După această comandă, sistemul redă toate comenzile posibile.
CALL XYZ (apelează XYZ)	Cu această comandă se apelează contactul din agenda telefonică.
PHONE BOOK (agendă telefon)	După această comandă puteți, de exemplu, să ascultați agenda telefonică, să editați sau să ștergeți un indicativ vocal pentru un contact ș.a.
CALL REGISTER (listă apeluri)	Listele numerelor apelate, apelurile pierdute ș.a.
DIAL NUMBER (apelare număr)	După această comandă puteți specifica numărul de telefon al persoanei cu care doriți să stabiliți legătura telefonică.
REDIAL (reapelare)	După această comandă, sistemul apelează ultimul număr apelat.
MUSIC (muzică) ^{a)}	Redarea muzicii din telefonul mobil sau de la un alt aparat.
FURTHER OPTIONS (opțiuni suplimentare)	După această comandă, sistemul oferă alte comenzi în funcție de context.
SETTINGS (setări)	Selectare pentru setarea funcției Bluetooth [®] , dialog etc.
CANCEL (anulare)	Dialogul se va întrerupe.

^{a)} La autovehiculele echipate cu sistem de navigație Amundsen+, această funcție este accesibilă prin meniul sistemului de navigație » *Manualul de utilizare a sistemului de navigație Amundsen+*.

Dacă comanda pe care ați dat-o nu este recunoscută de sistem, acesta răspunde „**Sorry?**” și puteți repeta comanda. După a doua încercare nereușită, sistemul repetă ajutorul. După a treia încercare nereușită, răspunsul va fi „**Cancelled.**” (întrerupt), iar dialogul se va întrerupe.

Memorarea unui indicativ vocal pentru un contact

Dacă la unele contacte nu funcționează corespunzător recunoașterea numelui, aveți posibilitatea de a memora, pentru respectivul contact, propriul dumneavoastră indicativ vocal, în opțiunea de meniu **Phone book** (agendă telefonică) - **Voice Tag** (indicativ vocal) - **Record** (înregistrare).

Puteți memora un indicativ vocal propriu, și cu ajutorul operării prin comandă vocală, în meniul **FURTHER OPTIONS** (alte opțiuni).

Multimedia

Introducere în temă

În acest capitol găsiți informații referitoare la următoarele teme:

Redarea muzicii prin Bluetooth[®] 100

Operarea radioului și sistemului de navigație de la volanul multifuncțional . 101

Intrările AUX și MDI 101

Redarea muzicii prin Bluetooth[®]

Adaptorul universal pentru telefon GSM II face posibilă redarea muzicii prin Bluetooth[®] de la aparate ca de pildă MP3-player, telefon mobil sau notebook.

Pentru a putea reda muzica prin Bluetooth[®], trebuie să asociați aparatul la sistemul hands free, în meniul **Phone** (telefon) - **Bluetooth - Media player**.

Redarea muzicii se operează de la aparatul conectat.

Pregătirea universală pentru telefon GSM II face posibilă redarea de piese muzicale și prin sistemul hands-free operabil de la telecomandă » [pagina 100](#), *Comenzile vocale*.

i Indicație

Aparatul ce va fi conectat trebuie să susțină profilul Bluetooth[®] A2DP, vezi Manualul de utilizare al aparatului ce va fi conectat.

Operarea radioului și sistemului de navigație de la volanul multifuncțional

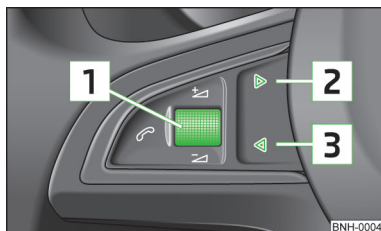

Fig. 101
Volanul multifuncțional: Tastele de operare și roțița de reglare

Tastele pentru operarea funcțiilor de bază ale radioului montat din fabricație și ale sistemului de navigație se găsesc pe volanul multifuncțional » fig. 101.

Radioul poate fi bineînțeles comandat în continuare direct de la aparat. O descriere găsiți în Manualul de utilizare corespunzător.

Când lumina de staționare este aprinsă, sunt luminate și tastele de pe volanul multifuncțional.

Tastele servesc pentru regimul de funcționare în care se găsește la momentul respectiv radioul, respectiv sistemul de navigație.

Prin apăsarea, respectiv rotirea tastelor puteți efectua următoarele funcții.

Tastă/roțiță de reglare » fig. 101	Acțiune	Radio, info trafic	CD/MP3/Navigație
1	Apăsare scurtă	Dezactivare/activare ton	
1	Apăsare lungă	Oprire/pornire aparat	
1	Rotire în sus	Mărirea volumului	
1	rotire în jos	Scăderea volumului	
2	Apăsare scurtă	Comutarea la următorul post de radio memorat Întreruperea informației despre trafic	Comutare pe următorul titlu
2	Apăsare lungă	Căutare înainte	
3	Apăsare scurtă	Comutarea la postul de radio anterior memorat Întreruperea informației despre trafic	Comutare pe titlul anterior
3	Apăsare lungă	Căutare înapoi	

i Indicație

- La autovehiculele echipate cu o pregătire universală pentru telefon GSM II, funcțiile tastei 1 pot fi diferite » pagina 96.
- Difuzoarele din autovehicul sunt adaptate constructiv la puterea de ieșire de 4x20 W a radioului și sistemului de navigație.

Intrările AUX și MDI

Intrarea AUX se găsește sub cotiera față și este marcată cu **AUX**.

Intrarea MDI (AUX și USB) se află în față, sub compartimentul de depozitare, pe partea pasagerului față.

Intrările AUX și MDI servesc la conectarea surselor audio externe (de exemplu iPod sau MP3-Player) și la redarea muzicii din aceste aparate prin, radioul, respectiv prin sistemul de navigație montat din fabricație.

Descrierea utilizării se va extrage din instrucțiunile de utilizare ale aparatului radio, respectiv sistemului de navigație.

Conducerea

Pornirea și conducerea

Pornirea și oprirea motorului

Introducere în temă

În acest capitol găsiți informații referitoare la următoarele teme:

Imobilizatorul electronic (Imobilizatorul) _____	102
Contactul _____	103
Pornirea motorului _____	103
Oprirea motorului _____	103

Motorul poate fi pornit numai cu o cheie originală, codată corespunzător.

După pornirea motorului rece se poate ajunge pentru scurt timp la zgomote de funcționare amplificate. Acest lucru este normal și nu trebuie să vă îngrijoreze.

ATENȚIE

- În timpul deplasării, la oprirea motorului, cheia trebuie să se găsească întotdeauna în poziția [2](#) » fig. 102 la pagina 103 (contact cuplat). Această poziție este semnalizată prin aprinderea de lămpi de control. Dacă acest lucru nu se întâmplă, mecanismul de direcție se poate bloca neintenționat - Pericol de accident!
- Scoateți cheia din contact numai după ce autovehiculul s-a oprit din mișcare (acționați frâna de mână). În caz contrar se poate bloca mecanismul de direcție - Pericol de accident!
- La părăsirea autovehiculului nu lăsați niciodată cheile în autovehicul. Persoane neautorizate, de ex. copii, ar putea încuia autovehiculul, pune contactul sau porni motorul - există pericol de rănire și accidente!
- Nu lăsați niciodată autovehiculul nesupravegheat cu motorul pornit - există pericol de accident, defecțiune sau furt!
- Nu opriți niciodată motorul înainte ca autovehiculul să se fi oprit din mișcare - Pericol de accident!

ATENȚIE

- Nu porniți și nu lăsați niciodată motorul să funcționeze în spații neventilate sau închise. Gazele de eșapament conțin monoxid de carbon, un gaz toxic inodor și incolor - Pericol de moarte!
 - Monoxidul de carbon poate duce la pierderea cunoștinței și la deces.

ATENȚIE

- Demarorul poate fi acționat numai când motorul nu este pornit și autovehiculul staționează. Dacă se acționează demarorul când motorul este în funcțiune [3](#) » fig. 102 la pagina 103, se poate deteriora demarorul, respectiv motorul.
- Dacă motorul nu pornește nici la o doua încercare, este posibil ca siguranța pentru pompa de combustibil să fie defectă. Verificați siguranța și înlocuiți-o dacă este cazul » pagina 170, respectiv solicitați asistență de specialitate.
- De îndată ce motorul pornește, dați drumul imediat cheii - în caz contrar, se poate defecta contactul.
- Aveți grijă să nu porniți motorul prin efectul de tractare - există pericolul de avarie la motor și catalizator! La pornirea asistată puteți folosi bateria unui alt autovehicul » pagina 167, *Pornirea asistată*.

ATENȚIE

- Evitați turațiile ridicate ale motorului, accelerarea maximă și solicitările puternice ale motorului, atâta timp cât motorul nu s-a atins temperatura de regim - există pericolul de apariție a unei defecțiuni la motor!
- La încheierea unei călătorii în care motorul a fost puternic solicitat, nu opriți imediat motorul, ci lăsați-l să meargă încă aproximativ 1 minute la mersul în gol. Astfel se evită o eventuală acumulare de căldură în motorul oprit.

Indicație de mediu

Nu lăsați motorul să se încălzească în staționare. Dacă este posibil, plecați de pe loc imediat după pornirea motorului. Astfel motorul ajunge mai repede la temperatura de funcționare, iar astfel emisia de gaze nocive este mai redusă.

Indicație

După decuplarea contactului, ventilatorul radiatorului mai poate funcționa încă 10 minute (chiar și întrerupt).

Imobilizatorul electronic (Imobilizatorul)

 Citiți și respectați mai întâi  și  de pe pagina 102.

În mânerul cheii se găsește un cip electronic. Cu ajutorul acestuia, imobilizatorul electronic va fi dezactivat la introducerea cheii în contact. Când se scoate cheia din contact, imobilizatorul electronic se activează automat.

Dacă se utilizează o cheie de contact neautorizată pentru demarare, motorul nu pornește.

Pe afișajul MAXI DOT se afișează următoarele: ▶

Contactul

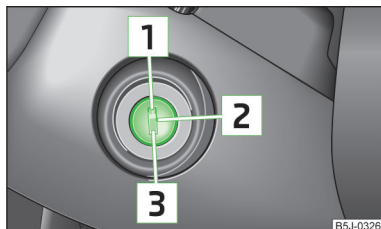

Fig. 102
Pozițiile cheii autovehiculului în
butucul de contact

📖 Citiți și respectați mai întâi **!** și **!** de pe pagina 102.

Motoare pe benzină » fig. 102

- 1 Contact luat, motor oprit, mecanismul de direcție poate fi blocat
- 2 Contact cuplat
- 3 Pornirea motorului

Motoarele diesel » fig. 102

- 1 Alimentarea cu combustibil întreruptă, contact luat, mecanismul de direcție poate fi blocat
- 2 Preîncălzire cu incandescență motor, contact pus
- 3 Pornirea motorului

Pentru **blocarea mecanismului de direcție** când cheia este scoasă din contact, rotiți volanul până când se aude un zgomot specific de blocare.



Dacă **mechanismul de direcție este blocat** iar cheia nu se poate roti, sau se rotește cu greu în poziția **2** » fig. 102, atunci volanul trebuie rotit puțin încolo și înapoi - astfel se deblochează mecanismul de direcție.

i Indicație

Recomandă să **blocați mecanismul de direcție** întotdeauna când părăsiți autovehiculul. Astfel se îngreunează un posibil furt autovehiculului.

Pornirea motorului

📖 Citiți și respectați mai întâi **!** și **!** de pe pagina 102.

Autovehiculele cu **motoare diesel** sunt echipate cu o instalație de preîncălzire. Lampa de control al preîncălzirii cu incandescență  se aprinde după cuplarea contactului. După stingerea lămpii de control  porniți motorul.

În timp ce se efectuează preîncălzirea, nu trebuie să fie conectați marii consumatori electrici - bateria autovehiculului este solicitată inutil.

Procedura la pornirea motorului

- Acționați ferm frâna de mână.
- Aduceți schimbătorul de viteză în poziția de ralanti, respectiv în poziția **P** sau **N**.
- Cuplați contactul **2** » fig. 102 la pagina 103.
- Apăsăți pedala de ambreiaj (autovehicule cu transmisie manuală), respectiv pedala de frână (autovehicule cu transmisie automată) și mențineți-o apăsată, până când a pornit motorul.
- Rotiți cheia în poziția **3** până la opritor și dați-i drumul imediat după pornirea motorului - nu accelerați.

La eliberare, cheia autovehiculului revine în poziția **2**.

Dacă motorul nu pornește în interval de aproximativ 10 secunde, rotiți cheia în poziția **1**. Reluați procedura de demarare după aproximativ o jumătate de minut.

Oprirea motorului

📖 Citiți și respectați mai întâi **!** și **!** de pe pagina 102.

Opriti motorul prin rotirea cheii de contact în poziția **1** » fig. 102 la pagina 103.

Frânele

📖 Introducere în temă

În acest capitol găsiți informații referitoare la următoarele teme:

Informații privind frânarea	104
Frâna de mână	105 ▶

! ATENȚIE

- Când motorul este oprit, trebuie să depuneți mai mult efort pentru frânare - Pericol de accident!
- În timpul procesului de frânare cu un autovehicul cu transmisie manuală, cu treaptă de viteză cuplată și la turații reduse, acționați pedala de ambreiaj. Dacă nu faceți acest lucru, se pot produce limitări în funcționarea servofrânei - Pericol de accident!
- La montarea ulterioară a unui spoiler frontal, a capacelor integrale de roată ș.a.m.d. trebuie să vă asigurați că acest lucru nu dăunează aerisirii frânelor roților din față. Se poate ajunge la supraîncălzirea frânelor din față și astfel se poate influența în mod negativ funcționarea instalației de frânare - Pericol de accident!
- La părăsirea autovehiculului nu lăsați niciodată înăuntru persoane nesupravegheate, care ar putea de exemplu elibera frâna de mână sau scoate autovehiculul din viteză. Autovehiculul s-ar putea pune în mișcare - Pericol de accident!

! ATENȚIE

- Respectați recomandările privind noile plăcuțe de frână » [pagina 110](#).
- Nu lăsați niciodată frâna să patineze apăsând ușor pedala, dacă nu trebuie să frânați cu adevărat. Acest lucru determină supraîncălzirea frânelor și astfel, o cursă de frânare mai mare și o uzură mai rapidă.

Informații privind frânarea

📖 **Citiți și respectați mai întâi ! și ! de pe pagina 104.**

Dacă se realizează o frânare completă și unitatea de comandă a instalației de frână evaluează situația ca fiind periculoasă pentru participanții la trafic aflați în spate, lămpile de frână clipeșc automat.

După ce viteza scade sub aprox. 10 km/h sau după ce autovehiculul a fost oprit, clipirea luminii de frână se încheie și se cuplează luminile de avarie. La o nouă accelerare sau pornire, luminile de avarie se opresc automat.

Înainte de a vă deplasa pe o distanță lungă în pantă, reduceți viteza și selectați o treaptă inferioară de viteză. Astfel este utilizată frâna de motor și se degreuează frânele. Dacă trebuie să se frâneze suplimentar nu o faceți brusc, ci la intervale.

Uzura

Uzura garniturilor de frână depinde într-o mare măsură de condițiile de funcționare și de stilul de conducere.

Când deplasarea se realizează frecvent în traficul orășenesc și pe distanțe scurte, respectiv dacă se adoptă o manieră sportivă de conducere, plăcuțelor de frână se uzează mai repede.

În aceste **condiții mai grele de funcționare** dispuneți verificarea grosimii plăcuțelor de frână de către o unitate autorizată, chiar și între intervalele de service.

Umezeala sau sarea

Efectul frânării poate fi întârziat din cauza discurilor și plăcuțelor de frână umeze, respectiv înghețate iarna, sau acoperite cu un strat de sare. Frânele se vor curăța și usca prin acționare repetată.

Coroziunea

Coroziunea discurilor de frână și murdărirea plăcuțelor se datorează duratelor mari de staționare și a solicitării reduse. Frânele se vor curăța frânând de mai multe ori.

Defecțiuni la instalația de frânare

Când se observă că distanța de frânare s-a mărit brusc și pedala de frână trebuie apăsată mai adânc, s-ar putea să existe o defecțiune la instalația de frânare.

Căutați imediat un atelier service și adaptați maniera de conducere, deoarece nu cunoașteți gravitatea defecțiunii.

Nivelul lichidului de frână scăzut

Dacă nivelul lichidului de frână este scăzut, pot apărea defecțiuni în instalația de frânare. Nivelul lichidului de frână este supravegheat electronic » [pagina 36](#), [! Instalația de frânare.](#)

Servofrâna

Servofrâna determină crește presiunea care se realizează prin apăsarea pedalei de frână. Servofrâna funcționează numai cu motorul pornit.

Frâna de mână

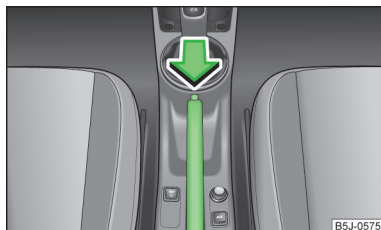

Fig. 103
Frâna de parcare

📖 **Citiți și respectați mai întâi**  și  de pe pagina 104.

Tragerea

➤ Trageți maneta frânei de mână ferm în sus.

Desfacerea

- Trageți puțin în sus maneta frânei de mână și apăsați **simultan** butonul de blocare » [fig. 103](#).
- Ținând apăsat butonul de blocare coborâți complet maneta frânei de mână.

Când frâna de mână este acționată și contactul este pus, se va aprinde lampa de control pentru frâna de mână .

ATENȚIE

Luați în considerare faptul că frâna de mână trebuie eliberată complet. O frână de mână eliberată numai parțial duce la supraîncălzirea frânelor din spate. Aceasta poate influența în mod negativ funcționarea instalației de frânare – Pericol de accident!

ATENȚIE

După ce s-a oprit autovehiculul, trageți întotdeauna mai întâi frâna de mână și apoi cuplați treapta 1 de viteză (autovehicule cu transmisie manuală) resp. mutați maneta selectorului de viteze în poziția P (autovehicule cu transmisie automată)

Schimbarea manuală a treptelor de viteză și pedalele

Introducere în temă

În acest capitol găsiți informații referitoare la următoarele teme:

Schimbarea manuală a treptelor de viteză	105
Pedale	106

Schimbarea manuală a treptelor de viteză

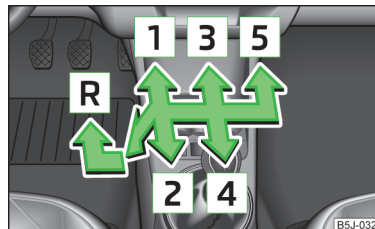

Fig. 104
Schema de selectare a treptelor cutiei de viteze manuale cu 5 trepte

Apăsați întotdeauna complet pedala de ambreiaj când schimbați treptele de viteză. Astfel se evită uzura excesivă a ambreiajului.

La selectare, țineți cont de recomandarea privind treapta de viteză » [pagina 28](#).

Cuplați treapta marșarier numai cu autovehiculul staționat. Acționați treapta de ambreiaj și mențineți-o complet apăsată. Așteptați un moment pentru a evita zgomotele de selectare, apoi selectați treapta marșarier.

Când este selectată treapta marșarier și contactul este pus, se aprind luminile pentru mersul înapoi.

ATENȚIE

Nu cuplați niciodată treapta marșarier în timpul deplasării - Pericol de accident!

ATENȚIE

Dacă nu schimbați treapta de viteză, nu țineți în timpul deplasării mâna pe maneta schimbătorului de viteze. Presiunea mâinii poate duce la uzura excesivă a mecanismului de schimbare a treptelor de viteză.

Pedale

Aționarea pedalelor nu trebuie îngreunată în nici un fel!

În spațiul pentru picioare al șoferului poate fi utilizat numai un covoraș fixat în cele două puncte de fixare corespunzătoare.

Utilizați doar covorașele livrate sau covorașe din accesoriile originale ŠKODA, care se fixează în două puncte de fixare.

! ATENȚIE

În spațiul pentru picioare de la șofer nu trebuie să se afle obiecte - există pericolul de îngrădire sau limitare la operarea pedalelor!

Transmisia automată

📖 Introducere în temă

În acest capitol găsiți informații referitoare la următoarele teme:

Regimurile și operarea schimbătorului de viteze	106
Schimbarea manuală a treptelor de viteze (Tiptronic)	107
Demararea și conducerea	108
Anomalii în funcționare	108
Deblocarea de urgență a selectorului de viteze	109

! ATENȚIE

- Nu accelerați dacă se schimbă regimul pentru deplasarea înainte atunci când autovehiculul staționează și motorul este pornit - Pericol de accident!
- În timpul deplasării este interzisă poziționarea selectorului în regimul **R** sau **P** - Pericol de accident!
- Atunci când autovehiculul staționează și motorul este în funcțiune, în regimul de funcționare **D**, **S** sau **R** este necesar să se mențină pe loc autovehiculul prin apăsarea pedalei de frână. La turațiile de ralanti transmisia de putere nu se întrerupe complet - autovehiculul se târăște.

! ATENȚIE

- Dacă în timpul deplasării s-a introdus accidental selectorul de viteze în regimul **N**, trebuie să eliberați accelerația și să așteptați până când motorul revine la turația de ralanti, înainte de a se putea duce maneta selectorului de viteze într-un regim pentru deplasarea înainte.
- La temperaturi sub -10 °C, se poate porni motorul numai dacă selectorul de viteze se găsește pe poziția **P**.
- Dacă se oprește în pantă, nu încercați niciodată să mențineți pe loc autovehiculul utilizând pedala de accelerație - s-ar putea deteriora astfel sistemul de transmisie.

i Indicație

Cheia poate fi scoasă din contact după decuplarea contactului numai dacă maneta selectorului de viteze se găsește în poziția **P**¹⁾.

Regimurile și operarea schimbătorului de viteze

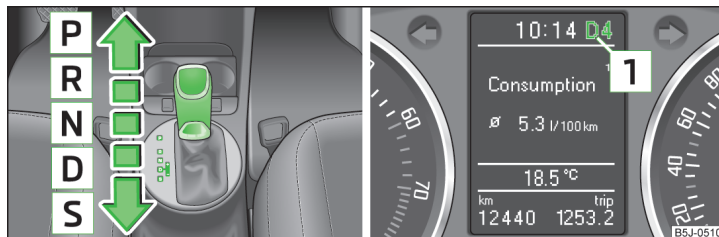

Fig. 105 Selectorul de viteze / Afișaj MAXI DOT Pozițiile selectorului de viteze

📖 Citiți și respectați mai întâi ! și ! de pe pagina 106.

Când contactul este cuplat, pe afișajul 1 » fig. 105 se afișează regimul transmisiei, precum și treapta de viteze actual selectată.

Cu maneta selectorului de viteze se pot selecta următoarele regimuri » fig. 105.

P - Regimul de parcare

În acest regim roțile de tracțiune sunt blocate mecanic. ▶

¹⁾ Valabil numai pentru unele țări.

Regimul de parcare poate fi executată numai când autovehiculul staționează.

R - Treapta marșarier

Treapta marșarier se poate selecta numai când autovehiculul staționează și tu-rația motorului este cea de ralanti.

Înainte de selectarea regimului **R** din regimul **P** sau **N**, trebuie să se acționeze pedala de frână și simultan tasta de blocare din selector.

N - Poziția neutră (poziția la ralanti)

Transferul de putere asupra roților de tracțiune este întrerupt în acest regim.

D - Regimul pentru deplasarea înainte (programul normal)

În regimul **D** treptele de mers înainte se vor selecta automat, în funcție de solici-tarea motorului, de acționarea pedalei de accelerație și de viteza de deplasa-re.

S - Regimul pentru deplasarea înainte (programul sport)

Treptele de mers înainte se comută automat într-o treaptă superioară sau in-ferioară în regimul **S** la turații mai ridicate ale motorului decât în regimul **D**.

La introducerea selectorului în poziția **S** din poziția **D** trebuie să se apese tasta de blocare din mânerul selectorului.

Scoateți maneta selectorului de viteze din regimul P sau N (blocarea schimbătorului de viteze)

Maneta selectorului de viteze este blocată în regimul **P** și **N**, pentru ca regimul pentru deplasarea înainte să nu se selecteze din greșeală și autovehiculul să se pună în mișcare în acest fel. În panoul de bord se aprinde lampa de control  » pagina 42.

Maneta selectorului de viteze se eliberează prin acționarea pedalei de frână și apăsarea simultană a tastei de blocare din mânerul selectorului.

Dacă se selectează rapid viteza, peste poziția **N** (de exemplu din **R** în **D**), mane-ta schimbătorului nu se blochează. Astfel se face posibilă de exemplu debloca-re a autovehiculului blocat într-o acumulare de zăpadă. Dacă maneta selectoru-lui de viteze se găsește mai mult de aproximativ 2 secunde în poziția **N**, se acti-vează blocarea schimbătorului de viteze.

Maneta selectorului de viteze se blochează numai la autovehiculele în stațio-nare și care se deplasează cu viteze de până la 5 km/h.

I Indicație

Dacă se dorește comutarea manetei selectorului de viteze din regimul **P** în re-gimul **D** sau invers, se va mișca repede maneta selectorului de viteze. Astfel se împiedică selectarea din greșeală a regimului **R**, respectiv **N**.

Schimbarea manuală a treptelor de viteze (Tiptronic)

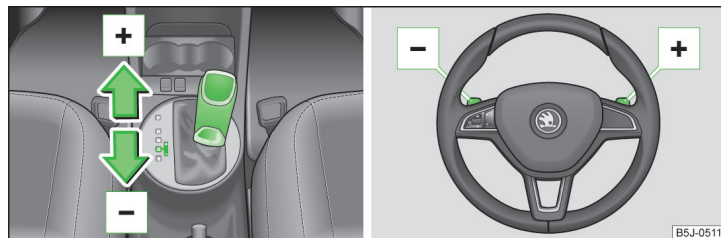



Fig. 106 Maneta selectorului de viteze / volanul multifuncțional

 **Citiți și respectați mai întâi  și  de pe pagina 106.**

Dispozitivul Tiptronic permite selectarea manuală a vitezelor cu ajutorul mane-tei selectorului de viteze, sau de la volanul multifuncțional. Acest regim se poate selecta atât în staționare, cât și în timpul deplasării.



Treapta de viteză actual selectată se afișează pe afișajul  » fig. 105 la pagina 106.

La selectare, țineți cont de recomandarea privind treapta de viteză » pagina 28.



Comutarea pe selectarea manuală a vitezelor

» Apăsați selectorul de viteze din poziția **D** spre dreapta, respectiv spre stânga în cazul autovehiculelor cu volan pe dreapta.

Trecerea într-o treaptă superioară de viteză



» Împingeți ușor maneta selectorului de viteze spre în față  » fig. 106.
» Trageți scurt comutatorul basculant din dreapta  » fig. 106 spre volan.

Trecerea într-o treaptă inferioară de viteză

» Împingeți ușor maneta selectorului de viteze spre înapoi  » fig. 106.
» Trageți scurt comutatorul basculant din stânga  » fig. 106 spre volan. ▶

Comutarea temporară pe selectarea manuală a vitezelor, în regimul D sau S

➤ Trageți scurt comutatorul basculant  spre volan » [fig. 106](#).

Dacă nu acționați niciun comutator basculant  mai mult de 1 minut, regimul manual de selectare se dezactivează. Comutarea temporară pe schimbarea manuală a treptelor de viteză se poate dezactiva și personal, trăgând comutatorul basculant din dreapta  mai mult de 1 secundă spre volan.

La accelerare, transmisia automată va selecta treapta superioară următoare, cu puțin înainte de atingerea turației maxime permise a motorului.

În cazul în care s-a selectat o treaptă inferioară de viteză, cutia de viteze selectează treapta numai atunci când motorul nu va mai putea fi supraturat.

Indicație

Poate fi avantajos, de exemplu la deplasarea în pantă, să se utilizeze schimbarea manuală a treptelor de viteză. Prin selectarea unei trepte inferioare se diminuează solicitarea frânelor și uzura acestora » [pagina 104](#), *Informații privind frânarea*.

Demararea și conducerea

 **Citiți și respectați mai întâi  și  de pe pagina 106.**

Demararea

- Porniți motorul.
- Apăsăți pedala de accelerație și mențineți-o apăsată.
- Apăsăți tasta de blocare din mânerul selectorului și mențineți-o apăsată.
- Aduceți maneta selectorului de viteze în poziția dorită » [pagina 106](#) și relaxați din nou tasta de blocare.
- Eliberați pedala de frână și accelerați.

Oprirea

- Apăsăți pedala de frână și opriți autovehiculul.
- Mențineți apăsată pedala de frână, până când se continuă deplasarea.

Când opriți temporar autovehiculul, de exemplu la intersecții, nu este necesar să introduceți selectorul de viteze în poziția **N**.

Parcarea

- Apăsăți pedala de frână și opriți autovehiculul.
- Acționați ferm frâna de mână.
- Apăsăți tasta de blocare din mânerul selectorului și mențineți-o apăsată.
- Aduceți maneta selectorului de viteze în poziția **P** și relaxați din nou tasta de blocare.

Kick-down

Funcția Kick-down face posibilă atingerea accelerației maxime a autovehiculului în timpul deplasării.

La acționarea completă a pedalei de accelerație, se activează funcția Kick-down indiferent de regimul de deplasare înainte.

Cutia de viteze selectează, în funcție de viteză și de turația motorului, următoarea/următoarele treaptă/trepte inferioară/e, iar autovehiculul accelerează.

Trecerea într-o treaptă superioară se va face de îndată ce motorul a atins turația necesară.

ATENȚIE

O accelerare razantă poate duce, mai ales pe un carosabil alunecos, la pierderea controlului asupra autovehiculului - pericol de accident!

Anomalii în funcționare

 **Citiți și respectați mai întâi  și  de pe pagina 106.**

Programul de urgență

Transmisia se comută pe programul de urgență atunci când există o perturbare în sistemul transmisiei automate.

Programul de urgență se poate face perceptibil, de exemplu, prin următoarele aspecte.

- Se vor selecta doar anumite trepte de viteză.
- Treapta marșarier **R** nu poate fi folosită.
- Nu se poate comuta în regimul Tiptronic.

Suprîncălzirea transmisiei

Este posibil ca transmisia să devină prea fierbinte, de exemplu prin demararea repetată sau prin deplasarea în regim Stop-and-go. Suprîncălzirea se indică prin lampa de control » [pagina 35](#),  *Ambreiajele transmisiei automate DSG prea fierbinți.*

Indicație

Dacă transmisia s-a comutat în programul de urgență, se va consulta o unitate specializată.

Deblocarea de urgență a selectorului de viteze

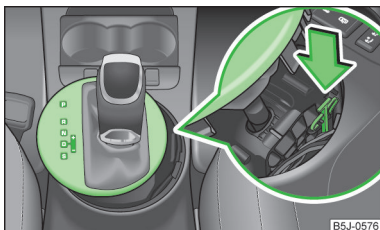

Fig. 107
Deblocarea de urgență a selectorului de viteze

📖 **Citiți și respectați mai întâi**  și  de pe pagina 106.

Dacă se defectează blocarea schimbătorului de viteze, respectiv în cazul întreprinderii alimentării cu curent (de exemplu baterie descărcată, siguranță arsă), selectorul de viteze nu mai poate fi scos din poziția **P** în mod normal, iar autovehiculul nu mai poate fi pus în mișcare.

Selectorul de viteze trebuie deblocat de urgență după cum urmează.

- Acționați ferm frâna de mână.
- Ridicați cu atenție capacul, în partea stângă și dreaptă față.
- Ridicați capacul în spate.
- Apăsați cu degetul componenta galbenă din material plastic, în sensul săgeții » [fig. 107](#).
- Apăsați simultan tasta de blocare din maneta selectorului de viteze în poziția **N**.

Dacă se readuce maneta selectorului de viteză în poziția **P**, aceasta se blochează din nou.

Rodajul

📖 Introducere în temă

În acest capitol găsiți informații referitoare la următoarele teme:

Motorul nou	109
Anvelope noi	110
Plăcuțele de frână noi	110

Motorul nou

Motorul trebuie rodat în primii 1 500 kilometri.

Până la 1 000 kilometri

- Nu circulați cu viteză mai mare de 3/4 din viteza maximă a fiecărei trepte de viteză, adică până la 3/4 din turația maxim admisă a motorului.
- Nu accelerați la maximum.
- Evitați turațiile ridicate.
- Nu circulați cu remorcă.

De la 1 000 la 1 500 kilometri

Viteza maximă, respectiv turația maximă a motorului în fiecare treaptă de viteză se poate atinge numai **gradat**.

Zona roșie de pe scala turometrului marchează domeniul în care sistemul începe să limiteze turația motorului.

În timpul primelor ore de funcționare motorul prezintă o frecare mai ridicată ca mai târziu, când toate elementele s-au mai rodat. Cât de bine este realizat acest rodaj depinde într-o considerabilă măsură de modul în care este condusă mașina în primii 1 500 km.

Chiar și după perioada de rodaj trebuie să evitați turarea maximă inutilă a motorului.

La autovehiculele cu transmisie manuală, trebuie să selectați treapta următoare de viteză cel mai târziu atunci când indicatorul ajunge în dreptul zonei roșii. Respectați treapta de viteză recomandată » [pagina 28](#), *Recomandare pentru selectarea treptelor de viteză*. Turațiile **foarte** ridicate ale motorului la accelerare se limitează în mod automat » .

La autovehiculele cu transmisie manuală nu vă deplasați cu turații ale motorului nejustificat de **reduse**. Treceți într-o treaptă inferioară, când motorul nu mai funcționează uniform. Respectați treapta de viteză recomandată » [pagina 28](#), *Recomandare pentru selectarea treptelor de viteză*.

ATENȚIE

- Motorul nu este protejat împotriva turațiilor prea ridicate produse printr-o schimbare greșită într-o treaptă inferioară de viteză, ceea ce determină creșterea bruscă a turației motorului peste valoarea admisă, conducând astfel la deteriorarea motorului.
- Nu turați motorul cât timp este rece - nici în staționare, nici în mișcare. ▶

Indicație de mediu

Nu circulați la turații ale motorului nejustificat de ridicate. Selectarea devreme a unei trepte de viteză superioară ajută la economisirea combustibilului, împiedică zgomotul de funcționare și protejează mediul înconjurător.

Anvelope noi

Anvelopele noi trebuie „rodite”, deoarece nu au încă de la început aderența optimă. Conduceți cu deosebită atenție pe parcursul primilor aproximativ 500 km.

Plăcuțele de frână noi

Plăcuțele de frână noi nu au încă de la început capacitatea de frânare și trebuie să se „rodeze” mai întâi. Conduceți cu deosebită atenție pe parcursul primilor aproximativ 200 km.

Conducerea economică și ecologică

Introducere în temă

În acest capitol găsiți informații referitoare la următoarele teme:

Conducerea preventivă	110
Cuplarea economică a treptelor de viteză	111
Evitarea accelerării la maxim	111
Reducerea funcționării în ralanti	111
Evitarea distanțelor scurte	112
Atenție la presiunea din anvelope	112
Evitarea balastului inutil	112
Întreținerea regulată	112
Economisirea energiei electrice	113
Compatibilitatea cu mediul	113

Autovehiculul dispune din fabricație de premisele tehnice pentru un consum redus și o funcționare economică. ŠKODA acordă o atenție specială poluării minime a mediului înconjurător.

Pentru exploatarea și menținerea acestor proprietăți, este necesară respectarea indicațiilor din acest capitol.

Consumul de combustibil, poluarea mediului și uzura motorului, frânelor și anvelopelor țin în principal de următorii trei factori.

- Maniera personală de conducere.
- Condițiile de utilizare.
- Premisele tehnice.

Modul preventiv și economic de a conduce ajută la reducerea consumului de combustibil cu până la 10 - 15 %.

Bineînțeles, consumul de combustibil este influențat de asemenea de anumiți factori externi pe care șoferul nu îi poate controla. Consumul crește în condiții de iarnă sau în condiții îngreunate, în caz de stare degradată a șoselei, ș.a.

Consumul de combustibil se poate abate clar de la valoarea indicată de producător, și anume datorită temperaturilor exterioare, condițiilor climatice, precum și datorită stilului de conducere.

La accelerare ar trebui să se mențină o astfel de turație a motorului, încât să se evite un consum mare de combustibil și fenomenul de rezonanare a autovehiculului.

ATENȚIE

Toate informațiile referitoare la turație și viteză sunt valabile pentru motorul cald.

Conducerea preventivă

 Citiți și respectați mai întâi  de pe pagina 110.

Autovehiculul consumă cea mai mare cantitate de combustibil la accelerare, de aceea se recomandă evitarea accelerărilor și frânărilor inutile. În cazul conducerii preventive se frânează mai rar, deci, se și accelerează mai rar.

Lăsați autovehiculul să ruleze liber, când este posibil, sau utilizați frâna de motor, de exemplu când vă îndreptați spre semafor și observați că acesta arată culoarea roșie.

Cuplarea economică a treptelor de viteză

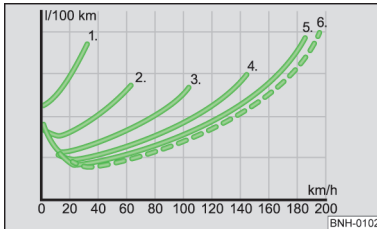

Fig. 108
Prezentarea în principiu: Consumul de combustibil în l/100 km în funcție de treapta de viteză cuplată

📖 **Citiți și respectați mai întâi** 🚦 de pe pagina 110.

Trecerea la timp într-o treaptă de viteză superioară economisește combustibil.

Cutia de viteze manuală

- În treapta întâi de viteză deplasați-vă doar cât o lungime de mașină.
- Cuplați în treapta imediat superioară când s-au atins circa 2 000 rotații/min.

O metodă eficientă de economisire a combustibilului este selectarea **mai de vreme** a unei trepte de viteză superioare. Respectați treapta de viteză recomandată » [pagina 28](#), *Recomandare pentru selectarea treptelor de viteză*.

Cuplarea în treapta de viteză adecvată reduce consumul de combustibil » [fig. 108](#).

Cutia de viteze automată

- Acționați **lent** pedala de accelerație. Dar fără să atingeți poziția Kick-down » [pagina 108](#).
- Dacă se apasă ușor pedala de accelerație, are loc selectarea automată a unui program economic de funcționare.

Evitarea accelerării la maxim

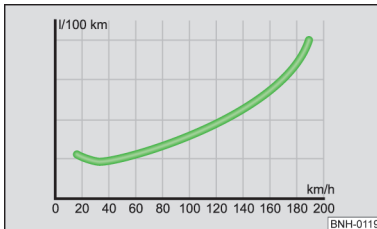

Fig. 109
Prezentarea în principiu: Consumul de combustibil în l/100 km și viteza în km/h

📖 **Citiți și respectați mai întâi** 🚦 de pe pagina 110.

Se economisește combustibil dacă vă deplasați încet.

Prin accelerarea calculată nu numai că se va reduce cu mult consumul de combustibil, însă se va reduce și poluarea mediului și uzura autovehiculului.

Pe cât posibil, nu folosiți niciodată viteza maximă a autovehiculului. În regimul vitezelor mari de deplasare, consumul de combustibil, emisiile de gaze poluante și zgomotele de funcționare cresc foarte mult odată cu creșterea vitezei.

» [fig. 109](#) indică raportul dintre consumul de combustibil și viteză. Dacă veți exploata doar 3/4 din viteza maximă a autovehiculului, consumul de combustibil scade la jumătate.

Reducerea funcționării în ralanti

📖 **Citiți și respectați mai întâi** 🚦 de pe pagina 110.

Carburantul se consumă și la mersul în gol.

La autovehiculele care nu dispun de sistem START-STOP, este bine să opriți motorul în ambuteiaje, la bariere de cale ferată sau la semafoarele cu durată mai lungă.

La o pauză a motorului de 30-40 secunde, economisirea combustibilului este mai mare decât cantitatea de combustibil care se folosește la o nouă pornire a motorului.

La mersul în gol durează mult până când motorul atinge temperatura de funcționare. În faza de încălzire a motorului uzura și emisia gazelor poluante sunt foarte mari. De aceea se va pleca imediat după pornirea motorului. Dar se vor evita totuși turații ridicate ale motorului.

Evitarea distanțelor scurte

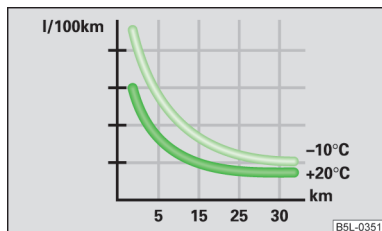

Fig. 110
Prezentarea în principiu: Consumul de combustibil în l/100 km la diverse temperaturi

📖 Citiți și respectați mai întâi **!** de pe pagina 110.

La deplasarea pe distanțe scurte se consumă foarte mult combustibil. De aceea recomandăm evitarea distanțelor sub 4 km când motorul este rece.

Imediat după pornire, un motor rece consumă mult mai mult combustibil. După cca. 1 km., consumul scade la cca. 10 l/100 km. Consumul se normalizează atunci când motorul și catalizatorul ating temperatura de funcționare.

Hotărâtoare este în acest context și **temperatura exterioară**. Imaginea » fig. 110 prezintă consumul diferit de combustibil după parcurgerea unei anumite distanțe o dată la o temperatură de +20 °C și la o temperatură de -10 °C.

Atenție la presiunea din anvelope

📖 Citiți și respectați mai întâi **!** de pe pagina 110.

O presiune corespunzătoare reduce consumul de combustibil.

Atenție la presiunea corectă în anvelope. Când presiunea este prea scăzută, anvelopele trebuie să reziste unei rezistențe mai ridicate la rulare. Astfel crește nu numai consumul de combustibil, ci și uzura anvelopelor, iar comportamentul autovehiculului pe șosea se înrăutățește.

Verificarea presiunii din anvelope se face întotdeauna când acestea sunt reci.

Evitarea balastului inutil

📖 Citiți și respectați mai întâi **!** de pe pagina 110.

Transportul obiectelor grele consumă combustibil.

Fiecare kilogram **în plus** face să crească consumul de combustibil. De aceea vă recomandăm să nu transportați bagaj inutil.

Deja în traficul urban, când se accelerează des, greutatea autovehiculului influențează consumul de combustibil. Ca ghidare, se consideră că la fiecare 100 kg în plus, consumul de combustibil crește cu 1 l/100 km.

Din cauza rezistenței aerodinamice ridicate, autovehiculul dumneavoastră consumă, la deplasarea cu portbagajul exterior neîncărcat și o viteză de 100 -120 km/h, cu 10% mai mult combustibil decât în mod normal.

Întreținerea regulată

📖 Citiți și respectați mai întâi **!** de pe pagina 110.

Un motor întreținut necorespunzător consumă inutil mult combustibil.

Prin întreținerea periodică a autovehiculului dumneavoastră într-un atelier specializat, se creează premisa pentru o conducere economică. Starea de întreținere a autovehiculului dumneavoastră se reflectă pozitiv asupra siguranței traficului și menținerea valorii.

Un motor reglat necorespunzător poate duce la un consum de combustibil mai mare cu până la 10 % decât în mod normal!

Verificați **nivelul de ulei** la intervale regulate de timp, de exemplu la alimentarea. **Consumul de ulei** depinde în mare măsură de solicitarea și de durata moto- rului. În funcție de stilul de conducere, consumul de ulei poate ajunge până la 0,5 l/1 000 km.

Este normal ca motorul să atingă consumul normal de ulei numai după o anumită perioadă de funcționare. Consumul de ulei la autovehiculele noi poate fi precizat exact numai după parcurgerea a cca. 5 000 km.

🔧 Indicație de mediu

- Prin folosirea uleiurilor sintetice ușoare se poate atinge o diminuare suplimentară a consumului.
- Controlați în mod regulat solul de sub autovehicul. Dacă observați pete de ulei sau de alte lichide, verificați autovehiculul la o unitate autorizată.

i Indicație

Vă recomandăm să efectuați întreținerea regulată a autovehiculului dumneavoastră la o unitate partener de service ŠKODA.

Economisirea energiei electrice

 **Citiți și respectați mai întâi**  de pe pagina 110.

Cu ajutorul alternatorului, atunci când motorul este pornit se generează și se pune la dispoziție energie. Cu cât sunt mai mulți consumatori electrici porniți la bord, cu atât mai mult combustibil va fi necesar pentru funcționarea alternatorului. Deconectați consumatorii electrici de îndată ce nu mai aveți nevoie de ei.

Compatibilitatea cu mediul

 **Citiți și respectați mai întâi**  de pe pagina 110.

Necesitatea de a proteja mediul înconjurător a jucat un rol decisiv la construcția, alegerea materialului și producerea noului dumneavoastră autovehicul ŠKODA. Printre altele s-a acordat o atenție deosebită următoarelor aspecte.

Măsuri de construcție

- › Structura ușor demontabilă.
- › Demontare simplificată datorită structurii modulare.
- › Tipuri îmbunătățite de materiale.
- › Toate componentele din material plastic corespund specificației VDA Z60.
- › Reducerea de consum de combustibil și de gaze de eșapament CO₂.
- › Minimalizarea scurgerii combustibilului în cazul producerii accidentelor.
- › Reducerea zgomotului.

Alegerea materialului

- › Utilizarea pe scară tot mai mare a materialelor refolosibile.
- › Instalație de climatizare cu agent frigorific fără FCKW (freon).
- › Fără cadmiu.
- › Fără azbest.
- › Utilizarea materialelor plastice fără „degajări de substanțe volatile”.

Fabricarea

- › Conservarea cavităților cu substanțe fără conținut de solvenți.
- › Conservarea fără solvenți pentru transportul de la producător la client.
- › Utilizarea adezivilor fără conținut de solvenți.
- › Renunțarea la FCKW (freon).
- › Renunțarea la mercur.
- › Utilizarea vopselelor pe bază de apă.

Predarea și valorificarea autovehiculelor vechi

ŠKODA respectă cerințele impuse mărcii și produselor sale, referitor la protecția mediului și a resurselor. Toate autovehiculele noi ŠKODA sunt reciclabile în proporție de 95 % și pot fi, în principiu¹⁾, returnate.

În multe țări, au fost create sisteme de platforme pentru predarea autovehiculului dumneavoastră. După predare, primiți o confirmare, care atestă valorificarea conform normelor de mediu.

I Indicație

Informații detaliate referitoare la returnarea și reciclarea autovehiculelor rulate, primiți de la orice unitate autorizată.

Evitarea producerii defecțiunilor la autovehicul

Introducere în temă

În acest capitol găsiți informații referitoare la următoarele teme:

Indicații cu caracter general	113
Trecerea prin apă pe șosele	114

Indicații cu caracter general

În următoarele situații se va acorda o grijă deosebită autovehiculelor joase, de exemplu spoilerului și țevii de eșapament.

- › Deplasarea pe carosabil și drumuri necorespunzătoare.
- › La trecerea peste borduri.
- › Trecerea peste rampe abrupte ș.a.

O grijă deosebită se va acorda mai ales autovehiculelor tip sport și în cazul în care autovehiculul este încărcat la maxim.

¹⁾ Cu respectarea prevederilor naționale legale.

Trecerea prin apă pe șosele

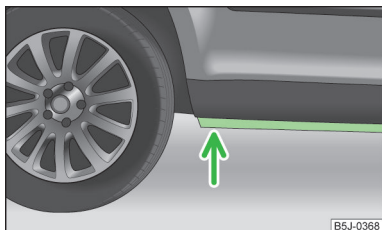

Fig. 111
Traversare de vaduri

Pentru a împiedica producerea de deteriorări la autovehicul la traversarea prin vaduri (de ex. a străzilor inundate), trebuie respectate următoarele.

➤ Înainte de a trece prin apă, stabiliți adâncimea apei.

Nivelul apei are voie să ajungă maxim până la marginea lonjeronului inferior » fig. 111.

➤ Conduceți maxim cu viteza pasului.

La o viteză mai mare, în fața autovehiculului se poate produce un val, care poate determina pătrunderea apei în sistemul de aspirare a aerului la motor sau în alte componente ale autovehiculului.

➤ Nu vă opriți niciodată în apă, nu va deplasați în marșarier și nu opriți niciodată motorul.

! ATENȚIE

- O deplasare prin apă, noroi, mlaștină etc., poate prejudicia eficiența frânării și poate prelungi distanța de frânare - Pericol de accident!
- Evitați manevrele de frânare abrupte și bruște, imediat după trecerea prin apă.
- După traversarea prin apă, frânelor trebuie curățate și uscate cât mai repede în mers, prin frânări repetate. Frânările menite să curețe și să usuce instalația de frânare trebuie efectuate numai când condițiile de trafic permit acest lucru. Cealalți participanți la trafic nu trebuie puși în pericol.

! ATENȚIE

- La trecerea prin apă, anumite părți ale autovehiculului precum motorul, transmisia, trenul de rulare sau sistemul electric se pot avaria grav.
- Autovehiculele care vin din față produc valuri, care pot depăși înălțimea apei permise pentru autovehiculul dumneavoastră.

- Sub apă se pot ascunde gropi, noroi sau pietre, care pot îngreuna sau împiedica deplasarea.
- Nu traversați dacă apa este sărată. Sarea determină apariția coroziunii. Toate componentele autovehiculului care au intrat în contact cu apa sărată, trebuie spălate urgent cu apă dulce.

i Indicație

După trecerea prin apă vă recomandăm să duceți autovehiculul la un atelier specializat pentru verificare.

Conducerea în străinătate

📖 Introducere în temă

În acest capitol găsiți informații referitoare la următoarele teme:

Benzina fără plumb _____ 114
Farurile _____ 114

În anumite țări, este posibil, ca rețeaua service ŠKODA să fie doar limitată sau să nu fie extinsă. Din acest motiv, procurarea anumitor piese de schimb poate fi ceva mai complicată, iar lucrările de reparație să poată fi doar parțial efectuate de către un atelier de profil.

Benzina fără plumb

Autovehiculele cu motor pe benzină nu trebuie alimentate cu benzină cu plumb » [pagina 139](#), *Benzină fără plumb*. Clubul automobilistilor vă pune la dispoziție informații despre rețeaua de stații de alimentare unde se găsește benzina fără plumb.

Farurile

Lumina de întâlnire a farurilor dumneavoastră este reglată asimetric. Luminează mai puternic marginea din dreapta drumului.

În cazul călătoriilor în străinătate în care se conduce pe cealaltă parte a carosabilului decât în țara de origine, lumina de întâlnire asimetrică poate orbi participanții la trafic care circulă din sens opus. Pentru a împiedica orbirea participanților la trafic care se deplasează din sens opus, este necesară o adaptare a farurilor de către o unitate autorizată. ▶

i Indicație

Informații suplimentare privind adaptarea farurilor găsiți la o unitate autorizată.

Sistemele de asistență

Sisteme de asistență la frânare

Introducere în temă

În acest capitol găsiți informații referitoare la următoarele teme:

Controlul stabilității (ESC)	116
Sistemul de antiblocare (ABS)	116
Controlul tracțiunii (ASR)	117
Blocarea electronică a diferențialului (EDS și XDS)	117

! ATENȚIE

- Lipsa combustibilului poate conduce la o funcționare neregulată a motorului sau la oprirea acestuia. Sistemele de asistență la frânare ar fi nefuncționale în acest caz - Pericol de accident!
- Adaptați viteza și stilul de conducere la condițiile actuale de vizibilitate, meteo, de carosabil și de trafic. Siguranța mărită oferită de sistemele de asistență la frânare nu trebuie să vă determine să vă asumați riscuri inutile - Pericol de accident!
- În cazul unei defecțiuni ABS, adresați-vă neîntârziat unei unități autorizate. Adaptați-vă stilul de șofat în funcție de deteriorarea suferită de ABS, deoarece acesta nu cunoaște exact gradul de deteriorare și nici cât de limitată vă este capacitatea de frânare.

! ATENȚIE

- Pentru a garanta funcționarea corectă a sistemelor de asistență la frânare, pe toate cele patru roți trebuie să fie montat același tip de anvelope omologate de către producător.
- Modificările aduse autovehiculului (de exemplu la motor, la frâne, la trenul de rulare) pot influența modul de funcționare al sistemelor de asistență la frânare » [pagina 128](#), *Lucrări de service, adaptări și modificări tehnice*.
- În cazul unei defectări a ABS, se defectează și funcția ESC, TC și EDS. O defecțiune la ABS se semnalizează prin lampa de control  » [pagina 39](#).

Controlul stabilității (ESC)

 **Citiți și respectați mai întâi  și  de pe pagina 115.**

Sistemul ESC îmbunătățește controlul asupra autovehiculului în situații dinamice limită de deplasare, ca de exemplu la schimbarea bruscă a direcției de deplasare. În funcție de condițiile de deplasare, pericolul derapării se reduce și se mărește stabilitatea autovehiculului.



Sistemul ESC se activează automat la fiecare cuplare a contactului.

Cu ajutorul unghiului de virare al roților față și a vitezei autovehiculului se determină direcția dorită de șofer, care se compară permanent cu comportamentul real al autovehiculului. La devieri, ca de exemplu început de derapare a autovehiculului, sistemul ESP frânează automat roata respectivă.

În timpul în care sistemul este activ, lampa de control  de pe panoul de bord clipește.

În **controlul stabilității (ESC)** sunt integrate următoarele sisteme:

- Sistemul antiblocare frâne (ABS);
- Controlul tracțiunii (ASR);
- blocarea electronică a diferențialului (EDS și XDS);
- Sistemul de asistență la frânare (HBA);
- Sistemul de asistență la pornirea în rampă (HHC).

Sistemul ESC nu se poate dezactiva. Cu tasta simbol  » **fig. 112 la pagina 117** poate fi dezactivat numai sistemul ASR. Când ASR-ul este deconectat, se aprinde în panoul de bord lampa de control .

Dacă se defectează ESC, în panoul de bord luminează lampa de control ESC  » **pagina 38.**

Sistemul de asistență la frânare (HBA)

HBA-ul crește efectul de frânare și ajută la scurtarea distanței de frânare.

Sistemul HBA este declanșat prin acționarea rapidă a pedalei de frână. Pentru atingerea celei mai scurte distanțe de frânare posibile trebuie să se acționeze pedala de frână în continuare, până când autovehiculul staționează.

După eliberarea pedalei de frână se dezactivează automat funcționarea HBA-ului.

Sistemul ABS este activat mai repede și mai eficient când intră în acțiune HBA-ul.

Sistemul de asistență la pornirea în rampă (HHC)

HHC face posibil ca, la demararea în rampă, să se deplaseze piciorul de pe pedala de frână pe cea de accelerație, fără a fi nevoie să se utilizeze pentru aceasta frâna de mână.

Sistemul menține încă aproximativ 2 secunde după eliberarea pedalei de frână presiunea de frânare creată la acționarea pedalei de frână.

Presiunea de frânare scade treptat, cu cât se accelerează mai tare. Dacă autovehiculul nu demarează în interval de 2 secunde, începe să alunece înspre înapoi.

Sistemul HHC este activ începând de la rampe cu înclinația de aproximativ 5 %, atunci când portiera șoferului este închisă. HHC-ul este activ numai la pornirea de pe loc cu fața sau cu spatele, în rampe. În pante sistemul este inactiv.

Sistemul de antiblocare (ABS)

 **Citiți și respectați mai întâi  și  de pe pagina 115.**

ABS împiedică blocarea roților la frânare. Astfel acesta îl sprijină pe șofer să mențină controlul asupra autovehiculului.

Intervenția ABS se face sesizată printr-o **mişcare pulsatorie a pedalei de frână** care este însoțită de zgomote.

La intervenția ABS nu frânați în intervale și nici nu diminuați presiunea din frână.

Controlul tracțiunii (ASR)



Fig. 112
Tasta ASR

📖 Citiți și respectați mai întâi **!** și **I** de pe pagina 115.

Când roțile patinează, sistemul ASR adaptează turația motorului la condițiile de carosabil. Sistemul ASR ușurează pornirea de pe loc, accelerarea și abordarea rampelor, chiar și în condiții de carosabil dificil.



Sistemul ASR se activează automat la fiecare cuplare a contactului.

În timpul în care sistemul intră în acțiune, lampa de control ASR  din panoul de bord clipește.

În mod normal, ASR-ul trebuie să fie întotdeauna activ. Doar în anumite situații excepționale poate fi util să se dezactiveze sistemul, de exemplu:

- la deplasarea cu lanțuri pentru zăpadă;
- la deplasarea printr-un strat înalt de zăpadă sau pe teren necompact;
- când încercați să eliberați autovehiculul blocat, prin „balansare”.

În continuare trebuie să se reactiveze ASR-ul.

După caz, ASR poate fi dezactivat și reactivat prin apăsarea tastei simbol  » fig. 112. Când ASR-ul este deconectat, se aprinde în panoul de bord lampa de control .

Dacă se defectează ASR, în panoul de bord luminează lampa de control ASR  » pagina 42.

Blocarea electronică a diferențialului (EDS și XDS)

📖 Citiți și respectați mai întâi **!** și **I** de pe pagina 115.

Dacă patinează o roată de tracțiune, sistemul EDS frânează roata care patinează și transferă puterea la celelalte roți de tracțiune. Aceasta contribuie la stabilitatea autovehiculului și la deplasarea rapidă.

Pentru ca frânele roții frânate să nu se încălzească prea tare, EDS-ul se deconectează automat. Autovehiculul rămâne în stare de funcționare și are aceleași proprietăți ca un autovehicul fără EDS. De îndată ce frânele s-au răcit, EDS se conectează automat.

XDS (numai pentru Fabia RS și Fabia Combi RS)

XDS este o extensie a blocării electronice a diferențialului. Funcția XDS nu reacționează numai la patinarea roților, ci degreavează și roata din față aflată în interiorul virajului când virajul este parcurs cu viteză ridicată. Printr-o acționare activă a frânei asupra roții din interiorul virajului se împiedică patinarea acesteia. Astfel se îmbunătățește tracțiunea și autovehiculul păstrează trasa dorită pe o distanță mai mare.

Sistemul de asistență la parcare

📖 Introducere în temă

În acest capitol găsiți informații referitoare la următoarele teme:

Modul de funcționare	118
Activarea/Dezactivarea	118

! ATENȚIE

- Sistemul de asistență la parcare nu poate înlocui atenția șoferului, acesta purtând responsabilitatea pentru manevrele efectuate. Atenție în special la copiii mici și la animale, deoarece aceștia nu sunt recunoscuți de senzori întotdeauna.
- Înainte de efectuarea manevrei, asigurați-vă că în spatele autovehiculului nu există nici un obstacol de dimensiuni reduse, de ex. pietre, stâlpi subțiri, cuple de remorcă, ș.a.m.d. Acest obstacol nu este întotdeauna recunoscut de senzorii sistemului de asistență la parcare.
- Suprafețele anumitor obiecte sau ale îmbrăcăminteii, pot reflecta în anumite situații, semnalele sistemului. De aceea, aceste obiecte sau persoane care poartă astfel de haine, nu vor fi recunoscute de senzorii sistemului.
- Sursele sonore externe pot bruia sistemul. În condiții nefavorabile, acest lucru poate duce la nerecunoașterea obiectelor sau persoanelor de către sistem.

! ATENȚIE

- Dacă după activarea sistemului se emite aproximativ 3 secunde un ton de avertizare, iar în jurul autovehiculului nu se găsește nici un obstacol, înseamnă că există o defecțiune în sistem. Defectul trebuie remediat de către o unitate autorizată.
- Pentru a se garanta funcționarea sistemului de asistență la parcare, senzorii trebuie păstrați curați (fără gheață ș.a.).
- În condiții de vreme nefavorabilă (ploaie torențială, aburi de apă, temperaturi foarte reduse, respectiv foarte ridicate ș. a.), funcția sistemului poate fi limitată.
- Modulele suplimentar montate, de exemplu suportul pentru biciclete, pot afecta negativ funcționarea sistemului de asistență la parcare.

Modul de funcționare

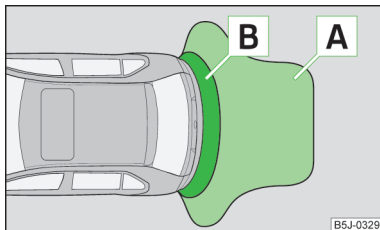

Fig. 113
Asistența la parcare: Raza de acțiune a senzorilor

📖 Citiți și respectați mai întâi ! și ! de pe pagina 117.

Asistentul la parcare (denumit în continuare doar sistem) lucrează numai cu contactul cuplat.

Sistemul îl sprijină pe șofer, prin semnale acustice, respectiv prin afișarea pe ecranul radioului sau al sistemului de navigație montat din fabricație, la parcare și manevrare » *Manualul de utilizare al radioului, Manualul de utilizare al sistemului de navigație.*

Sistemul calculează cu ajutorul undelor de ultrasunete distanța dintre bara de protecție și un obstacol. Senzorii de ultrasunete se găsesc în bara de protecție spate.

Raza de acțiune a senzorilor

Avertizarea obstacolului începe de la o distanță de cca. 160 cm. (zona A » fig. 113). Odată cu micșorarea distanței, se scurtează intervalele dintre semnale.

De la o distanță de cca. 30 cm (B) se emite un ton continuu - zonă periculoasă. **În această zonă autovehiculul nu trebuie să se mai deplaseze înapoi!**

La autovehiculele echipate din fabricație cu dispozitiv de tractare, limita de semnalizare a zonei periculoase - ton continuu - începe cu 5 cm mai departe de autovehicul. Lungimea autovehiculului se poate mări prin montarea unui dispozitiv de tractare demontabil.

Activarea/Dezactivarea

📖 Citiți și respectați mai întâi ! și ! de pe pagina 117.

Sistemul se activează automat, prin cuplarea treptei de marșarier. Acesta este însoțit de un scurt semnal acustic.

Sistemul se dezactivează prin decuplarea treptei marșarier.

i Indicație

La autovehiculele cu dispozitiv de tractare montat din fabricație sistemul nu se poate activa în regimul de tractare remorcă.

Sistemul de menținere automată a vitezei de deplasare

📖 Introducere în temă

În acest capitol găsiți informații referitoare la următoarele teme:

Memorarea vitezei	_____	119
Modificarea vitezei memorate	_____	119
Dezactivarea temporară	_____	119
Dezactivarea completă	_____	120

Sistemul de menținere automată a vitezei de deplasare (GRA) menține constantă viteza setată, mai mare de 25 km/h, fără a fi necesară acționarea pedalei de accelerație.

Acest lucru se întâmplă totuși numai în funcție de capacitatea motorului sau de acțiunea de frânare a motorului.

Dacă sistemul de menținere automată a vitezei de deplasare este activat, luminează lampa de control  din panoul de bord. ▶

! ATENȚIE

- Din motive de siguranță sistemul de menținere automată a vitezei de deplasare nu se folosește în situații de trafic intens și condiții de drum nesatisfăcătoare (drum alunecos, pietriș, acvaplanare) – Pericol de accident!
- Viteza memorată poate fi reluată numai dacă nu este prea ridicată pentru condițiile de trafic existente în respectivul moment.
- Pentru a evita activarea necontrolată a sistemului de menținere automată a vitezei de deplasare, deconectați întotdeauna instalația după utilizare.

! ATENȚIE

- La deplasarea pe porțiuni în pantă ridicată, Sistemul de menținere automată a vitezei de deplasare nu poate menține viteza constantă. Datorită greutății proprii a autovehiculului, viteza va crește. De aceea schimbați la timp viteza într-o treaptă inferioară sau frânați autovehiculul cu frâna de serviciu.
- La autovehicule cu transmisie manuală, sistemul de menținere automată a vitezei de deplasare nu poate fi activat atunci când este cuplată treapta 1 sau marșarierul.
- La autovehiculele cu cutie de viteză automată, sistemul de menținere automată a vitezei de deplasare nu poate fi activat atunci când selectorul de viteze se găsește în poziția **P**, **N**, sau **R**.
- Sistemul de menținere automată a vitezei de deplasare se poate declanșa automat la intervenția unor sisteme de asistență la frânare (de exemplu ESC), la depășirea turajiei maxime admise a motorului ș.a.

Memorarea vitezei

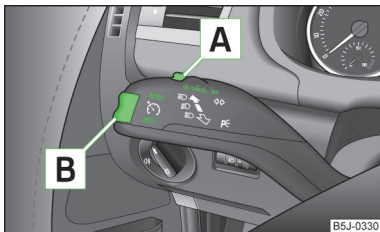

Fig. 114
Maneta: operarea sistemului de menținere automată a vitezei de deplasare

📖 Citiți și respectați mai întâi **!** și **!** de pe pagina 119.

Memorarea vitezei

- Apăsăți comutatorul **A** » fig. 114 în poziția **ON**.
- După atingerea vitezei dorite apăsați butonul basculant **B** în poziția **SET**.

După eliberarea tastei **B** din poziția **SET** viteza memorată este menținută constantă fără acționarea pedalei de accelerație.

Modificarea vitezei memorate

📖 Citiți și respectați mai întâi **!** și **!** de pe pagina 119.

Mărirea vitezei de la pedala de accelerație

- Acționați pedala de accelerație pentru a mări viteza.
- Eliberați pedala de accelerație pentru a scădea viteza la valoarea memorată anterior.

Dacă viteza produsă prin apăsarea pedalei de accelerație o depășește cu 10 km/h pe cea memorată timp de mai mult de 5 minute, viteza memorată se va șterge din memorie și este nevoie ca viteza să fie din nou memorată.

Măriți viteza de la butonul basculant **B**

- Apăsăți butonul basculant **B** » fig. 114 la pagina 119 în poziția **RES**.
- Dacă mențineți butonul basculant în poziția **RES**, viteza se mărește continuu. După atingerea vitezei dorite, eliberați butonul basculant. Astfel viteza nou memorată este preluată în memorie.

Reducerea vitezei

- Viteza memorată se poate **reduce** prin apăsarea butonului basculant **B** » fig. 114 la pagina 119 în poziția **SET**.
- Dacă mențineți apăsat butonul basculant în poziția **SET**, viteza se reduce continuu. După atingerea vitezei dorite, eliberați butonul basculant. Astfel viteza nou memorată este preluată în memorie.
- Dacă eliberați butonul basculant la o viteză de sub aproximativ 25 km/h, viteza nu se va memora, memoria se șterge. Viteza trebuie memorată din nou după depășirea vitezei de aproximativ 25 km/h, prin apăsarea butonului basculant **B** în poziția **SET**.

Viteza se poate reduce și prin acționarea pedalei de frână, în acest fel dezactivându-se temporar instalația.

Dezactivarea temporară

📖 Citiți și respectați mai întâi **!** și **!** de pe pagina 119.

Sistemul de control al vitezei de croazieră se **dezactivează temporar** prin apăsarea comutatorului **A** » fig. 114 la pagina 119 în poziția amortizată **CANCEL**, respectiv dacă se apasă și pedala de frână sau de ambreiaj.

Viteza memorată rămâne în continuare în memorie. ▶

Pentru **reluarea** vitezei memorate după eliberarea pedalei de ambreiaj sau frână, apăsați scurt butonul basculant **B** în poziția **RES**.

Dezactivarea completă

Citiți și respectați mai întâi ! și ! de pe pagina 119.

➤ Apăsați comutatorul **A** » fig. 114 la pagina 119 spre dreapta, în poziția **OFF**.

START-STOP

Introducere în temă

În acest capitol găsiți informații referitoare la următoarele teme:

Condițiile de funcționare a sistemului	120
Mod de funcționare	121
Proces automat de pornire condiționat de sistem	121
Dezactivarea/activarea manuală a sistemului	121
Mesaje cu indicații	121

Sistemul START-STOP (numit în continuare doar sistem) economisește carburant și reduce emisiile dăunătoare mediului înconjurător și emisiile de CO₂, de ex. prin oprirea motorului la semafor și repornirea lui la plecare.

ATENȚIE

- Nu lăsați niciodată autovehiculul să ruleze cu motorul oprit.
- Dacă motorul este oprit, nu funcționează servofrâna și nici servodirecția.

Condițiile de funcționare a sistemului



Fig. 115
Afișaj MAXI DOT: Motorul este oprit automat / oprirea automată a motorului nu este posibilă

Citiți și respectați mai întâi ! de pe pagina 120.

Pentru oprirea automată a motorului condiționată de sistem trebuie îndeplinite următoarele condiții.

- ✓ Ușa conducătorului trebuie să fie închisă.
- ✓ Șoferul are centura de siguranță fixată.
- ✓ Capota este închisă.
- ✓ Viteza autovehiculului a fost mai mare de 4 km/h după ultima oprire.
- ✓ Nu este cuplată nicio remorcă.

Câteva alte condiții pentru funcționarea sistemului nu pot fi influențate și nici recunoscute de către șofer. De aceea, în situații care din punctul de vedere al șoferului sunt identice, sistemul poate reacționa diferit.

Dacă după oprirea autovehiculului pe afișajul segment apare mesajul **START STOP NOT POSSIBLE** (start-stop imposibil) resp. pe afișajul MAXI DOT apare simbolul de control » fig. 115, nu sunt îndeplinite condițiile pentru oprirea automată a motorului.

Funcționarea motorului este indispensabilă de ex. din următoarele motive.

- Nu s-a atins încă temperatura motorului necesară pentru funcționarea ireproșabilă a sistemului.
- Starea de încărcare a bateriei autovehiculului este prea redusă.
- Consumul de curent este prea ridicat.
- Capacitate ridicată de climatizare resp. încălzire (turația ridicată a ventilatorului, diferență mare între temperatura interioară nominală și reală).

Indicație

- Dacă autovehiculul staționează un timp îndelungat în exterior la temperaturi negative sau sub acțiunea directă a razelor soarelui, poate să dureze mai multe ore până când temperatura internă a bateriei autovehiculului atinge valorile potrivite pentru funcționarea corectă a sistemului.
- Dacă la motorul oprit automat se desface centura șoferului sau se deschide portiera acestuia timp de peste aproximativ 30 de secunde, motorul trebuie repornit manual.
- După pornirea manuală motorului, poate avea loc oprirea automată a motorului numai după ce s-a parcurs o porțiune minimă necesară pentru funcționarea sistemului.

Mod de funcționare

Citiți și respectați mai întâi de pe pagina 120.

La îndeplinirea condițiilor de funcționare are loc oprirea / pornirea automată după cum s-a descris.

Oprirea automată a motorului

- Opriiți autovehiculul.
- Cuplați maneta schimbătorului de viteze în poziția de ralanti.
- Eliberați pedala de ambreiaj.

Are loc oprirea automată a motorului, pe afișajul segment apare mesajul **START STOP ACTIVE** (start-stop activ) resp. pe afișajul MAXI DOT apare simbolul de control (A) » fig. 115 la pagina 120.

Pornirea automată a motorului

- Apăsăți pedala de ambreiaj.

Urmează un proces de pornire automată nou.

Proces automat de pornire condiționat de sistem

Citiți și respectați mai întâi de pe pagina 120.

La motorul oprit automat sistemul poate porni motorul înainte de a dori continuarea deplasării. Pentru aceasta pot exista, de ex. următoarele cauze.

- Autovehiculul pornește, de exemplu în rampă.
- Pedala de frână a fost acționată de mai multe ori.
- Consumul de curent este prea ridicat.

Dezactivarea/activarea manuală a sistemului



Fig. 116
Tasta pentru sistemul START-STOP

Citiți și respectați mai întâi de pe pagina 120.

Dezactivare/activare

➤ Apăsăți tasta simbol » fig. 116.

Când regimul Start-Stop este dezactivat, se aprinde o lampă de control în tastă.

Indicație

Dacă sistemul dezactivează la motorul oprit automat, are loc procesul automat de pornire.

Mesaje cu indicații

Citiți și respectați mai întâi de pe pagina 120.

Mesajele și indicațiile se afișează pe ecranul panoului de bord .

Start engine manually! (Porniți manual motorul)

START MANUALLY (pornire manuală)

Una din condițiile pentru pornirea automată a motorului nu este îndeplinită, resp. centura de siguranță a șoferului nu este fixată. Motorul trebuie pornit manual.

Error: Start-Stop (eroare sistem Start-Stop)

ERROR START-STOP (eroare start-stop)

Există o eroare de sistem. Solicitați asistența de specialitate a unei unități de service.

Tractarea unei remorci

Dispozitivul de tractare

📖 Introducere în temă

În acest capitol găsiți informații referitoare la următoarele teme:

Descrierea	122
Reglarea poziției de disponibilitate	123
Montarea tijei cuplei	123
Verificarea fixării regulamentare a tijei cuplei	124
Demontarea tijei cuplei	124
Operarea și îngrijirea	125

Dacă autovehiculul dumneavoastră este echipat din fabricație cu un dispozitiv de remorcare, sau cu un dispozitiv de remorcare din sortimentul de Accesorii Originale ŠKODA, acesta îndeplinește toate cerințele tehnice și legale privind folosirea unei remorci.

Pentru realizarea legăturii electrice dintre autovehicul și remorcă, autovehiculul dumneavoastră este prevăzut cu o priză cu 13 pini. În cazul în care remorca dispune de un **conector cu 7 pini**, puteți folosi un cablu adaptor corespunzător, din sortimentul de accesorii originale ŠKODA.

Sarcina maximă pe cupla de tractare este de **50 kg/h**.

⚠️ ATENȚIE

- Înainte de fiecare deplasare cu cupla sferică montată, verificați poziționarea corectă a acesteia și fixarea ei în locașul de fixare.
- Nu este voie să se utilizeze cupla sferică, dacă nu este corect poziționată și fixată în locașul de fixare.
- Dacă dispozitivul de tractare este deteriorat sau incomplet, acesta nu are voie să se utilizeze.
- Nu efectuați modificări sau adaptări la dispozitivul de tractare.
- Nu deblocați niciodată tija cuplei atunci când remorca este cuplată.

⚠️ ATENȚIE

Manipulați cu grijă tija cuplei, pentru a evita deteriorarea vopselei la bara de protecție.

Descrierea

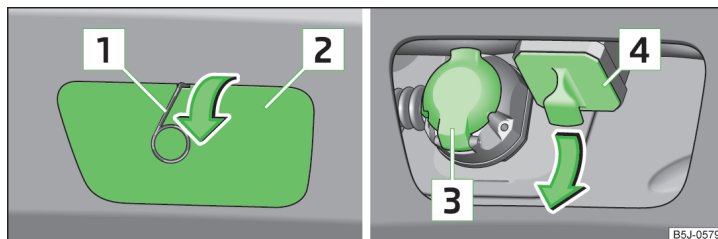

Fig. 117 Demontarea măștii: la bara de protecție spate / pentru locașul de fixare

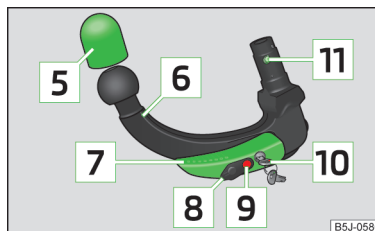

Fig. 118
tija cuplei

📖 Citiți și respectați mai întâi ⚠️ și 🚫 de pe pagina 122.

Tija cuplei este detașabilă și se află în locașul roții de rezervă sau într-un compartiment pentru roata de rezervă aflat în portbagaj » [pagina 161](#), *Trusa de scule*.

Descrierea imaginii » [fig. 117](#) și » [fig. 118](#)

- 1 Mâner pentru extragerea capacelor de roată
- 2 Mască la bara de protecție spate
- 3 priză cu 13 pini
- 4 Mască pentru locașul de fixare
- 5 capac de protecție
- 6 tija cuplei
- 7 manetă de operare
- 8 capac încuietore

9 bolț de desfacere

10 cheie

11 bile de blocare

i Indicație

- Brida pentru extragerea capacelor de roată face parte din trusa de scule » [pagina 161](#).
- La pierderea cheii, adresați-vă unei unități autorizate.

Reglarea poziției de disponibilitate

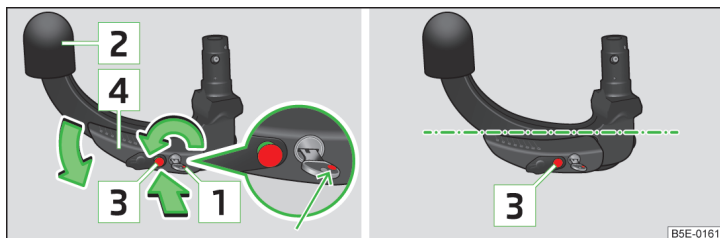

Fig. 119 Reglarea poziției de disponibilitate / poziția de disponibilitate

i Citiți și respectați mai întâi **!** și **!** de pe pagina 122.

Înainte de montarea tijei cuplei reglați întotdeauna poziția de disponibilitate.

- Rotiți cheia, în așa fel încât să fie vizibil marcajul **1** » [fig. 119](#).
- Prindeți tija cuplei sub capacul de protecție **2**.
- Apăsăți bolțul de desfacere **3** în sensul săgeții până la limită și, în același timp, apăsați maneta **4** în jos, în sensul săgeții, până la limită.

Maneta rămâne fixată în această poziție.

! ATENȚIE

Cheia nu poate fi nici scoasă și nici rotită într-o altă poziție, atunci când se află în poziția de disponibilitate.

Montarea tijei cuplei

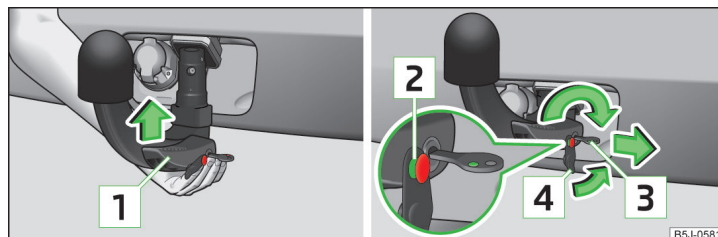

Fig. 120 Introducerea tijei cuplei / încuierea și așezarea capacului încuietorii

i Citiți și respectați mai întâi **!** și **!** de pe pagina 122.

- Detașați masca de pe bara de protecție din spate **2** » [fig. 117 la pagina 122](#) cu ajutorul bridei pentru extragerea capacelor de roată, în sensul săgeții.
- Scoateți masca pentru locașul de fixare **4** » [fig. 117 la pagina 122](#) în sensul săgeții » **!**.
- Reglați tija cuplei în poziția de disponibilitate » [pagina 123](#).
- Prindeți tija cuplei **de jos** » [fig. 120](#) și introduceți-o în locașul de fixare până când se fixează cu zgomot » **!**.

Maneta **1** » [fig. 120](#) se rotește **automat** în sus, iar bolțul de desfacere **2** iese în exterior (atât partea lui roșie, cât și cea verde sunt vizibile) » **!**.

Dacă maneta **1** nu se rotește de la sine, sau dacă bolțul de desfacere **2** nu iese în afară, se va extrage tija cuplei din locașul de fixare prin rotirea manetei până la limită înspre în jos și se vor curăța suprafețele penei tijei cuplei, precum și cele ale locașului de fixare.

- Încuietoria manetei de operare se blochează prin rotirea cheii cu 180° spre dreapta (marcajul ei verde **3** este vizibil) și se scoate cheia în sensul săgeții.
- Introduceți capacul **4** » [fig. 120](#) pe încuietorie, în sensul săgeții » **!**.
- Verificați dacă este fixată corect tija cuplei » [pagina 124](#).

! ATENȚIE

- Detașați cu atenție masca pentru locașul de fixare - există pericolul unei accidentări a mâinii!
- La fixarea tijei cuplei se vor menține mâinile în afara zonei de rotație a manetei - există pericolul de rănire a degetelor!
- Nu încercați niciodată să trageți cu forța maneta de operare în sus, pentru a roti cheia. Nu s-ar fixa corect tija cuplei!

! ATENȚIE

- După scoaterea cheii, introduceți **întotdeauna** masca pe încuietoarea manetei de operare - există pericolul de murdărire a încuietorii.
- Mențineți întotdeauna curat locașul de fixare al dispozitivului de tractare. Murdăria împiedică fixarea sigură a tijei cuplei!
- Când tija cuplei este demontată, introduceți întotdeauna capacul de protecție pe locașul de fixare.
- Detașați cu atenție masca de pe bara de protecție din spate - există pericolul de daune la vopsea pe bara de protecție precum și pe mască.

i Indicație

După demontare, păstrați masca **2** precum și masca **4** » fig. 117 la pagina 122 într-un loc adecvat, în portbagaj.

Verificarea fixării regulamentare a tijei cuplei

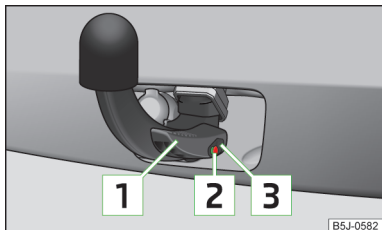

Fig. 121
Fixarea regulamentară a tijei cuplei

Citiți și respectați mai întâi **!** și **!** de pe pagina 122.

Înainte de fiecare utilizare a tijei cuplei se va verifica dacă aceasta este fixată regulamentar.

Verificați următoarele puncte.

- ✓ Maneta **1** se află sus de tot » fig. 121.
- ✓ Bolțul de desfacere **2** stă de tot în față (partea lui roșie sau verde este vizibilă).
- ✓ Este scoasă cheia.
- ✓ Capacul **3** este introdus pe încuietoarea manetei de operare.
- ✓ Nu se desprinde tija cuplei din locașul de fixare după o „scuturare” puternică.

! ATENȚIE

Dispozitivul de tractare se poate utiliza numai dacă tija cuplei a fost blocată regulamentar!

Demontarea tijei cuplei

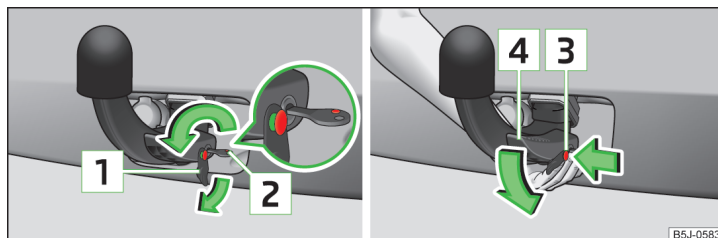

Fig. 122 Deblocarea manetei de operare a tijei cuplei / slăbiți tija cuplei

Citiți și respectați mai întâi **!** și **!** de pe pagina 122.

- Scoateți capacul **1** » fig. 122 de pe încuietoarea tijei cuplei în sensul săgeții.
- Deblocarea încuietorii manetei de operare prin rotirea cheii cu 180° spre stânga, astfel încât să fie vizibil marcajul roșu **2**.
- Prindeți tija cuplei din partea de jos.
- Apăsăți bolțul de desfacere **3** în sensul săgeții până la limită și, în același timp, apăsați maneta **4** în jos, în sensul săgeții, până la limită.

În această poziție tija cuplei este desfăcută și cade liber în jos, în mână. Dacă după desfacere aceasta nu cade liber în mână, apăsați pe ea de sus cu cealaltă mână.

Tija cuplei se blochează simultan în poziția de disponibilitate și este deci pregătită pentru a fi reintrodusă în locașul de fixare » **!**.

- Introduceți masca pentru locașul de fixare **4** » fig. 117 la pagina 122 în sens opus săgeții.
- Aplicați masca pe bara de protecție spate **2** » fig. 117 la pagina 122 la „cârligele” din partea de jos a barei de protecție.
- Presați masca întâi în partea stângă și dreaptă și apoi în partea de sus.

! ATENȚIE

Nu lăsați niciodată tija cuplei să stea liber în portbagaj. Aceasta ar putea cauza deteriorări la o manevră bruscă de frânare și ar putea pune în pericol siguranța pasagerilor din autovehicul!

! ATENȚIE

- Dacă se ține ferm maneta și nu se apasă până la limită în jos, aceasta revine sus după ce se scoate tija cuplei și nu se fixează în poziția de disponibilitate. Tija cuplei trebuie să se aducă în această poziție înainte de următoarea montare.
- Depozitați în casetă tija cuplei aflată în poziția de disponibilitate și cu cheia introdusă, cu partea cu cheia orientată în jos - există pericolul de deteriorare a cheii!
- La manipularea manetei de operare nu exercitați prea multă forță (de exemplu nu vă urcați pe ea)!

i Indicație

- Vă recomandăm să introduceți capacul de protecție pe cupla sferică, înainte de detașarea cuplei sferice.
- Înainte de a o depozita în casetă, curățați de murdărie tija cuplei utilizând trusa de scule.

Operarea și îngrijirea

i Citiți și respectați mai întâi **!** și **!** de pe pagina 122.

Închideți locașul de fixare cu capacul, pentru ca să nu poată pătrunde murdărie. Înainte de a cupla remorca verificați întotdeauna cupla sferică și, dacă este cazul, aplicați pe ea o vaselină adecvată.

La depozitarea tijei cuplei utilizați capacul de protecție, pentru a proteja portbagajul de murdărie.

Curățați suprafața locașului de fixare, dacă s-a murdărit, și tratați-o cu o substanță de conservare adecvată.

! ATENȚIE

Partea superioară a locașului de fixare este tratată cu vaselină. Atenție să nu se îndepărteze vaselina.

Remorca

i Introducere în temă

În acest capitol găsiți informații referitoare la următoarele teme:

Încărcarea remorcii	125
Tractarea unei remorci	126
Instalația de alarmă antifurt	127

! ATENȚIE

Circulați cu mare atenție atunci când aveți remorcă.

Încărcarea remorcii

i Citiți și respectați mai întâi **!** de pe pagina 125.

Ansamblul autovehicul/remorcă trebuie să fie echilibrat. Utilizați pentru această sarcină maxim admisă pe cupla de tractare. O sarcină prea mică pe cupla de tractare influențează comportamentul de drum al ansamblului autovehicul/remorcă.

Repartizarea încărcăturii

Repartizați încărcătura în remorcă în așa fel încât obiectele grele să fie cât mai aproape de punte. Asigurați obiectele împotriva alunecării.

Varianta autovehicul gol și remorcă încărcată, este total nefavorabilă. Dacă totuși acest lucru se întâmplă, conduceți cu viteză foarte redusă.

Presiunea în anvelope

Presiunea în anvelope trebuie să se adapteze unei „încărcături maxime” » pagina 154, *Durata de viață a anvelopelor*.

Sarcina remorcată

Sarcina de tractare admisă nu trebuie depășită în nici un caz » pagina 178, *Date tehnice*.

Sarcinile tractate indicate sunt valabile pentru o **altitudine** de până la 1 000 m deasupra nivelului mării.

Odată cu creșterea înălțimii scade capacitatea motorului și astfel se reduce și capacitatea de urcare. De aceea, pentru fiecare plus de înălțime de câte 1.000 m, chiar și doar începuți, trebuie să se scadă masa totală a ansamblului autovehicul/ remorcă cu câte 10%.

Masa totală a ansamblului autovehicul/remorcă se compune din masele reale ale autovehiculului tractor încărcat și remorcii încărcate.

Specificația privind sarcina pe remorcă și pe punctul de cuplare de pe plăcuța de identificare tip a dispozitivului de remorcare este doar o valoare de testare. Mărimile valabile în funcție de autovehicul sunt înscrise în actele autovehiculului dumneavoastră.

! ATENȚIE

- Nu depășiți sarcinile maxime autorizate pe punți și pe cupla de tractare, precum și masa totală maximă autorizată a autovehiculului sau masa totală a ansamblului autovehicul/ remorcă și a remorcii - există pericolul de accidente și accidentări grave!
- O încărcătură care alunecă poate influența considerabil stabilitatea și siguranța în conducere - există pericolul de accidente și răniri grave!

Tractarea unei remorci

 **Citiți și respectați mai întâi  de pe pagina 125.**

Oglinzile retrovizoare exterioare

Dacă oglinzile retrovizoare cu care este prevăzut autovehiculul nu acoperă câmpul vizual din spatele remorcii, trebuie să montați oglinzi exterioare corespunzătoare. Respectați legislația în vigoare din țara în care vă aflați.

Farurile

Partea din față a autovehiculului se poate ridica atunci când remorca este cuplată iar lumina îi poate orbi pe ceilalți participanți la trafic.

Adaptați reglajul farurilor cu ajutorul butonului rotativ pentru reglarea înălțimii de luminare a farurilor » [pagina 58](#), *Reglarea fasciculului farurilor.*

Viteza autovehiculului

Ca măsură de precauție, când conduceți cu remorcă nu depășiți 80 km/h.

Reduceți imediat viteza dacă simțiți cea mai mică mișcare oscilatorie a remorcii. Nu încercați în niciun caz să „stabilizați” un ansamblu cu remorcă prin accelerație.

Frânele

Frânați din timp! La remorcile echipate cu **frâne inerțiale**, frânați mai întâi ușor și apoi ferm. Astfel sunt evitate șocurile de frânare datorate blocării roților remorcii.

Înainte de a aborda o pantă, selectați o treaptă inferioară de viteze, pentru a utiliza suplimentar și frâna de motor.

Supraîncălzire motor

Dacă indicatorul pentru temperatura lichidului de răcire se deplasează mai mult în partea dreaptă a scalei decât în cea stângă, trebuie să se reducă imediat viteza.

Dacă lampa de control  din panoul de bord clipește, opriți autovehiculul și decuplați motorul. Așteptați câteva minute, după care verificați nivelul lichidului de răcire » [pagina 147](#), *Verificarea nivelului.*

Respectați instrucțiunile de mai jos » [pagina 38](#),   *Lichidul de răcire.*

Temperatura lichidului de răcire se poate reduce prin pornirea încălzirii.

! ATENȚIE

- Adaptați viteza de deplasare la starea carosabilului și la condițiile de trafic.
- Cablurile electrice necorespunzătoare sau racordate incorect pot pune remorca sub tensiune și pot conduce la anomalii în funcționare ale întregului sistem electronic al autovehiculului și la accidente sau accidentări grave.
- Lucrările la instalația electrică trebuie executate doar de către un service autorizat.
- Nu conectați niciodată instalația electrică a remorcii direct la conectorii electrici ai blocului optic spate sau la alte surse de curent.

i Indicație

- După cuplarea remorcii și racordarea prizei se va verifica funcționarea lămpilor spate ale remorcii.
- Dacă există o defecțiune la iluminatul remorcii, verificați siguranțele din panoul de siguranțe de la planșa de bord » [pagina 170](#). ▶

- La utilizarea frecventă a remorcii, dispuneți verificarea autovehiculului și între intervalele de service.
- La cuplarea și decuplarea remorcii, frâna de mână a autovehiculului tractor trebuie să fie acționată.

Instalația de alarmă antifurt

 **Citiți și respectați mai întâi  de pe pagina 125.**

Atunci când autovehiculul este încuiat, alarma se declanșează imediat ce legătura electrică dintre autovehicul și remorcă este întreruptă.

Dezactivați întotdeauna instalația de alarmă antifurt înainte de a cupla sau decupla o remorcă » [pagina 50](#).

Condiții pentru racordarea unei remorci la instalația de alarmă antifurt.

- ✓ Autovehiculul este dotat din fabricație cu instalație de alarmă antifurt și cu un dispozitiv de tractare.
- ✓ Remorca să fie conectată electric prin intermediul prizei la autovehiculul tractor.
- ✓ Instalațiile electrice ale autovehiculului și remorcii sunt în stare de funcționare.
- ✓ Autovehiculul a fost încuiat cu cheia autovehiculului și instalația de avertizare antifurt este activă.

Indicație

Remorcile cu lămpi pentru marșarier cu led nu pot fi integrate în instalația antifurt din motive tehnice.

Indicații de utilizare

Îngrijirea autovehiculului

Lucrări de service, adaptări și modificări tehnice

Introducere în temă

În acest capitol găsiți informații referitoare la următoarele teme:

Piese originale ŠKODA	128
Accesorii originale ŠKODA	129
Spoiler	129
Airbaguri	130

Indicațiile și directivele ŠKODA AUTO a.s. trebuie respectate în cadrul executării de adaptări, reparații sau modificări tehnice ale autovehiculului dumneavoastră.

Respectarea acestor indicații și directive se realizează în interesul asigurării siguranței în trafic și a unei bune stări tehnice a autovehiculului. Autovehiculul va corespunde prevederilor valabile ale regulamentului privind circulația pe drumurile publice, și după realizarea adaptărilor, reparațiilor și modificărilor tehnice.

Înainte de achiziționarea de accesorii, de piese sau înainte de efectuarea tuturor adaptărilor, reparațiilor sau modificărilor tehnice la autovehiculul dumneavoastră, trebuie să aibă întotdeauna loc o consiliere cu un partener ŠKODA.

ATENȚIE

- Lucrările executate necorespunzător la autovehicul pot avea ca urmare perturbări în funcționare - există pericolul de accident și pot apărea accidente grave!
- Vă recomandăm să solicitați efectuarea adaptărilor și modificărilor tehnice doar de către o unitate autorizată.
- Modificările componentelor electronice și ale software-ului aferent lor pot duce la o funcționare defectuoasă. Datorită integrării în rețeaua electrică a componentelor electronice, aceste defecțiuni pot afecta și alte sisteme, ne-

ATENȚIE (continuare)

afiate în legătură directă cu acestea. Siguranța în trafic a autovehiculului poate fi periclitată semnificativ și poate interveni o uzură mai ridicată a pieselor.

- Partenerul ŠKODA nu garantează pentru produsele care nu sunt omologate de ŠKODA AUTO a.s., deși poate fi vorba despre produse care dispun de o omologare, sau care au fost aprobate de institutul de verificare de stat.

ATENȚIE

- Vă recomandăm să utilizați pentru autovehicul numai accesorii originale ŠKODA și piese de schimb originale ŠKODA. Pentru acestea sunt garantate fiabilitatea, siguranța și adecvarea pentru autovehiculul dumneavoastră.
- Accesoriiile originale ŠKODA și piesele de schimb originale ŠKODA pot fi procurate de la un partener ŠKODA, care realizează și montajul corespunzător al pieselor cumpărate.

Indicație de mediu

Documentația tehnică referitoare la modificările efectuate la autovehiculul dumneavoastră trebuie păstrată, pentru a putea fi predată centrului de recuperare a autovehiculului vechi. În acest fel se asigură valorificarea autovehiculului corespunzătoare mediului înconjurător.

Indicație

Daunele cauzate în urma modificărilor tehnice care nu au fost aprobate de producător sunt excluse de la garanție » *Planul de service*.

Piese originale ŠKODA

 Citiți și respectați mai întâi  de pe pagina 128.

Vă recomandăm utilizarea pentru autovehiculul dumneavoastră a pieselor originale ŠKODA, pentru că aceste piese sunt omologate și aprobate de societatea ŠKODA AUTO a.s.. Aceste piese corespund cu exactitate, din punct de vedere al execuției, respectării dimensiunilor și a calității materialului, prescripțiilor impuse de ŠKODA AUTO a.s. și sunt identice cu piesele montate în producția de serie.

În cazul acestor produse, ŠKODA AUTO a.s. garantează pentru siguranța, fiabilitatea și durata de funcționare a pieselor. De aceea, vă recomandăm să utilizați numai piese originale ŠKODA. ▶

Societatea ŠKODA AUTO a.s. comercializează un sortiment complet de piese originale ŠKODA, nu numai pe durata de producere a unui anumit model, ci cel puțin 15 ani de la încheierea producției în serie, iar pe piață se vor găsi piese și echipamente necesare funcționării autovehiculului cel puțin 10 ani.

Partenerii service autorizați ŠKODA garantează pentru toate defectele pieselor originale ŠKODA pe o perioadă de 2 ani de la achiziționarea acestora, în conformitate cu prevederile legale privind răspunderea pentru produsele defecte, cu condiția ca în contractul de vânzare-cumpărare să nu fie stabilit altceva. Pe toată durata acestui interval de timp este necesar să păstrați certificatul de garanție confirmat, precum și factura aferentă acestor piese, pentru a putea dovedi data de începere a termenului de garanție.

Lucrările de reparație la caroserie

Autovehiculele ŠKODA sunt astfel construite încât în cazul unei defecțiuni la caroserie, să poată fi înlocuită doar acea parte care este deteriorată.

Înainte de a vă decide pentru înlocuirea părților de caroserie deteriorate, interesați-vă la o unitate autorizată dacă respectivele componente pot fi reparate. Pentru că reparațiile efectuate la componentele de caroserie sunt de obicei mai puțin costisitoare.

Accesoriile originale ŠKODA

 **Citiți și respectați mai întâi  de pe pagina 128.**

Dacă doriți să vă echipați autovehiculul cu accesorii, respectați următoarele.

Vă recomandăm să folosiți pentru autovehiculul dumneavoastră accesorii originale ŠKODA. Pentru aceste accesorii, societatea ŠKODA AUTO a.s. răspunde pentru fiabilitatea, precum și pentru siguranța și compatibilitatea, speciale pentru tipul autovehiculului dumneavoastră. În cazul altor produse, în ciuda supravegherii continue a pieței, nu putem nici aprecia, nici garanta compatibilitatea acestora cu autovehiculul dumneavoastră, deși, în cazuri singulare, poate fi vorba despre produse care dispun de o aprobare de funcționare, sau care au fost omologate de Autoritatea Națională de Omologare.

Toate accesoriile sunt supuse unui proces exigent în domeniile de dezvoltare tehnică (verificări tehnice) și supraveghere a calității (sondaje adresate clienților), și numai dacă toate aceste verificări se dovedesc a fi pozitive, produsul devine un accesoriu original ŠKODA.

Oferta de accesorii originale ŠKODA include și consilierea calificată, precum și, la cererea clientului, montajul corespunzător.

Partenerii service autorizați ŠKODA răspund pentru toate defectele accesoriilor originale ŠKODA pe o perioadă de 2 ani de la montarea, respectiv predarea acestora, în conformitate cu prevederile legale privind răspunderea pentru produsele defecte, cu condiția ca în contractul de vânzare-cumpărare sau în alte convenții să nu fie stabilit altceva. Pe toată durata acestui interval de timp este necesar să păstrați certificatul de garanție confirmat, precum și factura aferentă acestor accesorii, pentru a putea dovedi data de începere a termenului de garanție.

În plus, de la partenerii service autorizați ŠKODA obțineți desigur și produsele necesare pentru întreținerea și îngrijirea autovehiculului, precum și toate componentele care sunt supuse unei uzuri normale, cum ar fi, de exemplu, anvelopele, bateriile, becurile cu incandescență și lamelele ștergătoarelor.

Indicație

Accesoriile omologate de societatea ŠKODA AUTO a.s. sunt distribuite prin intermediul partenerilor autorizați ŠKODA în toate țările în care societatea ŠKODA AUTO a.s. dispune de rețele de distribuție și rețele de servicii pentru clienți. Acest lucru se desfășoară în special prin intermediul unui catalog tipărit, cuprinzând accesorii originale ŠKODA, prospecte tipărite individual, respectiv sub forma ofertelor de accesorii originale ŠKODA de pe paginile de internet ale partenerilor autorizați ŠKODA.

Spoiler

 **Citiți și respectați mai întâi  de pe pagina 128.**

Dacă autovehiculul dumneavoastră nou este echipat cu un **spoiler** pe bara de protecție față și cu un **spoiler** pe capacul portbagajului, trebuie respectate următoarele indicații.

- ▶ Din motive de siguranță, este necesar ca autovehiculul echipat cu spoiler pe bara de protecție față să fie echipat numai în combinație cu spoilerul corespunzător de pe capacul portbagajului.
- ▶ Un astfel de spoiler nu poate fi echipat nici independent sau fără în combinație fără spoiler pe capacul portbagajului sau în combinație cu un spoiler necorespunzător pe capacul portbagajului.
- ▶ Vă recomandăm să consultați partenerul de service ŠKODA pentru eventuale reparații, înlocuirea, adăugarea sau îndepărtarea spoilerelor. ▶

! ATENȚIE

Lucrările executate necorespunzător la spoilerile autovehiculului pot avea ca urmare perturbări în funcționare - există pericolul de accident și pot apărea accidente grave!

Airbaguri

 Citiți și respectați mai întâi  de pe pagina 128.

Componentele sistemului Airbag se pot afla în bara de protecție față, în portiere, în scaunele față, în plafon sau în caroserie.

! ATENȚIE

Toate lucrările executate asupra sistemului airbag, inclusiv operațiile de montare și demontare a pieselor care nu constituie în sine obiectul reparației (de exemplu demontarea volanului) trebuie realizate numai de către unitățile service autorizate.

- Adaptările, reparațiile și modificările tehnice executate necorespunzător pot provoca deteriorări, perturbări în funcționare și pot afecta semnificativ efectul sistemelor de airbag - există pericolul de accidente și răniri mortale!
- După ce airbagul s-a declanșat, acesta trebuie înlocuit. Modulele airbag nu pot fi reparate.

! ATENȚIE

Se vor respecta următoarele indicații referitoare la manipularea sistemului airbag.

- Este interzisă intervenția asupra părților componente ale sistemului airbag, deoarece se poate produce o declanșare a airbagurilor.
- Nu montați niciodată piese de airbag demontate de la autovehicule vechi, sau provenite din procesul de reciclare.
- Nu montați niciodată pe autovehicul componente airbag deteriorate. Este posibil ca airbagurile să nu se poată declanșa corect sau să nu se poată declanșa deloc în cazul unui accident.
- Nu este permis să se efectueze niciun fel de modificări asupra părților componente ale sistemului airbag.

! ATENȚIE

- O modificare a suspensiilor roților autovehiculului, inclusiv utilizarea combinațiilor jantă-anvelopă neomologate, poate modifica modul de funcționare a airbagurilor - există pericolul de accident și răniri mortale!
- Nu efectuați niciodată modificări la bara de protecție din față sau la caroserie.

Spălare autovehicul

Introducere în temă

În acest capitol găsiți informații referitoare la următoarele teme:

Spălare manuală _____	131
Instalație automată de spălare _____	131
Spălare cu jet sub presiune _____	131

Cea mai bună protecție a autovehiculului față de influențele mediului înconjurător este spălarea **frecventă**.

De exemplu de următorii factori depinde cât de des trebuie să se spele autovehiculul.

- Frecvența utilizării autovehiculului.
- Locul de parcare (garaje, sub copaci etc.).
- Anotimpul.
- Condițiile atmosferice.
- influențele mediului.

Cu cât rămân mai mult pe autovehicul excremente de păsări, resturi de insecte, rășini, praf industrial și de stradă, pete de gudron, particule de funingine, sare și alte depuneri corozive, cu atât este mai puternic efectul distrugător. Temperaturile ridicate, de exemplu, prin expunerea îndelungată la soare, măresc acest efect.

La finalul iernii se recomandă de asemenea o curățare temeinică a autovehiculului **pe dedesubt**.

! ATENȚIE

- Spălarea autovehiculului iarna: Umezeala și gheața din instalația de frână pot avea o influență negativă asupra frânării - există pericolul de accident!
- Spălați autovehiculul numai când contactul este luat - Pericol de accident!

! ATENȚIE

Spălarea autovehiculului nu trebuie să se facă în plin soare - există pericolul de deteriorare a vopselei.

📖 Indicație de mediu

Spălați autovehiculul numai în locuri amenajate special pentru această operație.

Spălare manuală

📖 **Citiți și respectați mai întâi ! și ! de pe pagina 130.**

Înmuiiați întâi murdăria cu multă apă și îndepărtați-o cât mai bine posibil.

Folosiți apoi un **burete moale**, o **mănușă** sau o **perie de spălat**. Mișcarea trebuie să fie de sus în jos - începeți cu plafonul.

Utilizați un **șampon auto** doar dacă murdăria este persistentă.

Spălați bine buretele sau mănușa de spălare la intervale scurte de timp.

Curățați abia la sfârșit roțile, pragurile și componentele de acest gen. Utilizați în acest scop un al doilea burete.

Clătiți bine autovehiculul după spălare și în final ștergeți-l cu o piele de câprioară.

! ATENȚIE

- La spălarea autovehiculului cu mâna, protejați-vă mâinile și brațele de părțile metalice cu margini ascuțite (de exemplu podeaua, instalația de evacuare a gazelor arse, partea interioară a pasajului roții, capacele de roată ș.a.) - există pericolul de rănire prin tăiere!
- Suprafețele vopsite ale autovehiculului se vor curăța cu presiune redusă.

Instalație automată de spălare

📖 **Citiți și respectați mai întâi ! și ! de pe pagina 130.**

Înainte de spălarea autovehiculului într-o instalație automată de spălare, se vor lua măsurile de precauție obișnuite (de ex. închiderea geamurilor și a trapei etc.).

Dacă autovehiculul dumneavoastră este echipat cu accesorii deosebite - de exemplu spoiler, suport pentru portbagaj exterior, antenă radio ș.a. - este recomandat să vorbiți înainte cu cel care deservește instalația de spălare.

După spălarea automată cu conservare, curățați și degreșați ștergătoarele de parbriz cu detergenții special prevăzuți în acest scop.

! ATENȚIE

La spălarea autovehiculului într-o instalație automată de spălare se vor rabata spre înăuntru oglinzile exterioare, pentru a nu le deteriora.

Spălare cu jet sub presiune

📖 **Citiți și respectați mai întâi ! și ! de pe pagina 130.**

Dacă folosiți la spălarea autovehiculului un dispozitiv de spălare sub presiune, respectați neapărat instrucțiunile de utilizare ale dispozitivului. Aceasta este valabil în special pentru **presiune și distanța de stropire**.

Păstrați o distanță suficientă față de senzorii asistentului la parcare și față de materialele moi, ca de pildă furtunuri din cauciuc sau materiale izolante.

! ATENȚIE

Nu utilizați în niciun caz duze cu pulverizare circulară sau așa-numitele freze pentru îndepărtarea murdăriei!

! ATENȚIE

- Când spălați autovehiculul iarna cu furtunul sau cu un dispozitiv sub presiune, aveți grijă ca jetul de apă să nu cadă direct pe butucul încuietorii sau pe rostul portierelor sau a clapetelor - există pericolul de îngheț!
- Pentru a nu deteriora senzorii asistentului la parcare în timpul curățării cu presiune sau cu jet de aburi, aceștia nu trebuie expuși direct jetului decât scurt timp și de la o distanță de cel puțin 10 cm.
- Temperatura apei pentru spălarea autovehiculului nu trebuie să depășească 60 °C - există pericolul de deteriorare a autovehiculului.
- Consultați și spălarea autovehiculelor cu folii decorative, cu ajutorul unui dispozitiv de curățat cu înaltă presiune » [pagina 133](#).

Îngrijirea exterioară a autovehiculului

📖 Introducere în temă

În acest capitol găsiți informații referitoare la următoarele teme:

Îngrijirea stratului de vopsea _____ 132
Componente din material plastic _____ 133 ▶

Garnituri din cauciuc	133
Piese cromate	133
Folii decorative	133
Geamuri și oglinzi exterioare	133
Geamul farurilor	134
Butucul încuietorii portierei	134
Conservarea cavităților	134
Roțile	134
Protecția podelei	134

Îngrijirea periodică și competentă contribuie la menținerea valorii de utilizare și a **valorii comerciale** a autovehiculului dumneavoastră. În afară de aceasta, întreținerea corespunzătoare poate fi una din condițiile pentru aprobarea cererilor de garanție în cazul deteriorărilor cauzate de coroziune și în cazul problemelor apărute la vopseaua caroseriei.

Recomandăm utilizarea de produse pentru îngrijirea autovehiculului din gama de accesorii originale ŠKODA, care pot fi procurate de la partenerii ŠKODA. Respectați instrucțiunile de utilizare de pe ambalaj.

! ATENȚIE

- În cazul utilizării greșite, materialele folosite pot deveni dăunătoare sănătății.
- Nu lăsați produsele pentru îngrijirea autovehiculului la îndemâna persoanelor care nu sunt complet independente, de ex. copii - pericol de intoxicație!
- Când spălați partea inferioară a mașinii, părțile interioare ale roților și capacele roților, protejați-vă mâinile și brațele de muchiile metalice - există pericolul de accidentare prin tăiere!

! ATENȚIE

- Pe suprafețele vopsite nu folosiți bureți pentru insecte, bureți abrazivi de bucătărie sau alte mijloace asemănătoare - există pericolul de deteriorare a stratului de vopsea.
- Soluțiile de curățare care conțin solvenți pot ataca materialul care trebuie curățat.

🌿 Indicație de mediu

Recipientele utilizate provenite de la produsele de îngrijire a autovehiculului constituie deșeurii speciale, dăunătoare mediului înconjurător. Acestea trebuie casate în conformitate cu normele prevăzute de legislația națională.

i Indicație

Având în vedere aparatura specială și cunoștințele necesare, precum și problemele posibile care pot să apară la curățarea și întreținerea exteriorului autovehiculului dumneavoastră, vă recomandăm să apelați pentru operațiile de curățare și întreținere interioară la un partener de service ŠKODA.

Îngrijirea stratului de vopsea

 **Citiți și respectați mai întâi  și  de pe pagina 132.**

Micile defecțiuni în stratul de vopsea precum zgârieturi, plesnituri sau lovituri de piatră trebuie remediate, pe cât posibil, imediat, cu **creioane pentru vopsea** sau **sprayuri**.

Conservare

O conservare temeinică protejează vopseaua autovehiculului de acțiunile mediului înconjurător.

Autovehiculul trebuie tratat cu o soluție de conservare din ceară solidă, când pe vopseaua curată apa nu mai formează picături.

Un nou strat de ceară solidă se poate aplica pe suprafața curată și uscată a vopselei autovehiculului.

Vă recomandăm să conservați vopseaua autovehiculului cel puțin de două ori pe an cu ceară solidă, chiar și la utilizarea în mod regulat a soluțiilor de conservare.

Lustruirea

Lustruirea vopselei autovehiculului este necesară numai când vopseaua s-a mătuit și când nu se mai poate obține luciu cu mijloacele de conservare.

Dacă soluția de lustruire folosită nu conține conservanți, vopseaua trebuie conservată ulterior.

! ATENȚIE

- Nu aplicați niciodată ceară pe geamuri.
- Părțile vopsite mat sau componentele din material plastic nu trebuie tratate cu soluții de lustruire sau cu ceruri solide.
- Nu lustruiți autovehiculul în zone cu mult praf, deoarece există pericolul de zgâriere a vopselei.
- Nu aplicați materiale de întreținere a vopselei pe chedere de ușă și ghidaje de geam.
- Dacă este posibil, nu aplicați materiale de întreținere a vopselei pe suprafețe ale caroseriei care ajung în contact cu chedere de ușă și ghidaje de geam.

Componente din material plastic

 **Citiți și respectați mai întâi  și  de pe pagina 132.**

Curățați componentele din material plastic cu o lavetă umedă.

Dacă nu reușiți astfel să curățați perfect piesele din material plastic, utilizați produse speciale pentru aceste piese.

ATENȚIE

Nu utilizați materiale de întreținere a vopselei pentru piesele de material plastic.

Garnituri din cauciuc

 **Citiți și respectați mai întâi  și  de pe pagina 132.**

Toate chedererele de ușă și ghidajele de geam sunt tratate din fabrică cu un strat mat incolor de vopsea, care să împiedice înghețarea pe piesele vopsite de caroserie precum și pentru a reduce zgomotele în timpul rulării.

Nu tratați chedererele de ușă și ghidajele de geam cu **niciun fel** de materiale.

ATENȚIE

Printr-o tratare suplimentară a chederelor poate fi atacat lacul de protecție și pot apare zgomote la rulare.

Piese cromate

 **Citiți și respectați mai întâi  și  de pe pagina 132.**

Curățați piesele cromate cu o lavetă umedă, apoi lustruiți-le cu un prosop moale și uscat.

Dacă nu reușiți astfel să curățați perfect piesele cromate, utilizați produse speciale pentru crom.

ATENȚIE

Nu lustruiți piesele cromate în zone cu mult praf - există pericolul de zgâriere a suprafețelor.

Folii decorative

 **Citiți și respectați mai întâi  și  de pe pagina 132.**

Spălați foliile cu o soluție puțin concentrată de leșie și apă curată, caldă. Nu utilizați niciodată materiale agresive de curățat sau solvenți chimici, foliile ar putea fi deteriorate.

Pentru spălarea sub presiune a autovehiculului trebuie respectate următoarele indicații.

- Distanța minimă dintre duză și caroseria autovehiculului trebuie să fie de 50 cm.
- Orientați jetul vertical pe suprafața foliei.
- Temperatura maximă a apei de 50 °C.
- Presiunea maximă a apei este de 80 bar.

ATENȚIE

În lunile de iarnă, nu utilizați raclete pentru gheață, pentru a elimina gheața și zăpada de pe suprafețele acoperite cu folie. Straturile înghețate de zăpadă resp. gheață nu trebuie îndepărtate utilizând alte obiecte - există pericolul de deteriorare a foliei.

Geamuri și oglinzi exterioare

 **Citiți și respectați mai întâi  și  de pe pagina 132.**

Pentru îndepărtarea zăpezii și a gheții de pe geamuri și oglinzi, folosiți o racletă din plastic.

Geamurile trebuie curățate periodic și în interior, cu apă curată.

Ștergeți suprafețele interioare cu o lavetă curată din piele de căprioară sau cu un material textil adecvat.

Pentru uscarea geamurilor după spălarea autovehiculului nu utilizați pielea de căprioară pe care ați folosit-o la lustruirea caroseriei. Resturile rămase de la substanțele de conservare de pe pielea de căprioară pot murdări geamurile și înrăutăți vizibilitatea. ▶

! ATENȚIE

- Pentru a evita zgârierea geamului, mișcați raclata într-o singură direcție și nu înainte-înapoi.
- Nu îndepărtați zăpada sau gheața de pe geamurile și oglinzile foarte murdare, pe care există depuneri de pietriș fin, nisip, sare - Pericol de deteriorare a suprafeței geamurilor, respectiv oglinzilor.
- Nu îndepărtați zăpada sau gheața de pe geamuri și oglinzi cu apă caldă sau fierbinte - există pericolul de fisurare a sticlei.
- Atenție ca la îndepărtarea zăpezii și gheții de pe geamuri și oglinzi să nu deteriorați vopseaua autovehiculului.
- Nu curățați niciodată partea interioară a geamurilor cu obiecte de răzuit sau cu soluții de curățare corosive sau acide - există pericolul de deteriorare a filamentelor de încălzire sau a antenei.

Geamul farurilor

 **Citiți și respectați mai întâi ! și ! de pe pagina 132.**

Pentru curățarea geamurilor de far din material plastic folosiți săpun și apă caldă curată.

! ATENȚIE

- Nu uscați **niciodată** farurile prin frecare cu laveta.
- Nu folosiți obiecte ascuțite pentru curățarea geamurilor de far din material plastic, acest lucru poate duce la deteriorarea lacului de protecție și la fisurarea ulterioară a geamului de far.
- Pentru curățarea geamurilor de far nu folosiți detergenți agresivi sau solvenți chimici, există pericolul de deteriorare a geamurilor.

Butucul încuietorii portierei

 **Citiți și respectați mai întâi ! și ! de pe pagina 132.**

Pentru dezghețarea butucilor portierelor utilizați produse speciale pentru aceasta.

! ATENȚIE

Trebuie să fiți atenți ca atunci când spălați autovehiculul să între cât mai puțină apă în încuietori.

Conservarea cavităților

 **Citiți și respectați mai întâi ! și ! de pe pagina 132.**

Toate aceste spații care ar putea fi atacate de coroziune, sunt protejate pentru o perioadă lungă de timp cu **ceară de conservare**.

Conservarea nu trebuie nici verificată, nici tratată ulterior.

Dacă la temperaturi înalte se scurge puțină ceară din locașuri, ea trebuie îndepărtată cu un curățător din material plastic și cu benzină ușoară.

! ATENȚIE

Când folosiți benzină ușoară pentru îndepărtarea cerii, respectați prevederile de siguranță - pericol de incendiu!

Roțile

 **Citiți și respectați mai întâi ! și ! de pe pagina 132.**

Jantele

La spălarea regulată a autovehiculului, spălați temeinic și jantele.

Îndepărtați regulat sarea și pulberea de frână, pentru a evita deteriorarea jantelor.

O deteriorare a stratului de vopsea de pe jante trebuie remediată urgent.

Jantele din metal ușor

După spălare, jantele din aliaj ușor trebuie tratate cu o substanță protectoare adecvată. Pentru tratarea jantelor evitați folosirea unor materiale abrazive.

! ATENȚIE

O murdărire puternică a roților se poate manifesta sub forma dezechilibrării roților. Consecința ar putea fi apariția vibrației, care va fi transmisă volanului, producând, în anumite condiții, uzura prematură a direcției. De aceea este necesar să se îndepărteze aceste resturi.

Protecția podelei

 **Citiți și respectați mai întâi ! și ! de pe pagina 132.**

Ea este protejată împotriva acțiunii chimice și mecanice, pentru o perioadă lungă.

În timpul rulării nu se pot exclude deteriorări ale **stratului de protecție**.

Vă recomandăm să verificați stratul protector de pe partea inferioară a autovehiculului și de pe sistemul de rulare – de preferință la începutul și la sfârșitul iernii.

! ATENȚIE

Nu aplicați soluție de antifonare suplimentară sau soluții anticorozive pe țeava de eșapament, catalizator, filtrul de particule diesel sau pe scutul termic. Când motorul a atins temperatura de funcționare, aceste substanțe se pot aprinde - Pericol de incendiu!

Îngrijirea interioară a autovehiculului

Introducere în temă

În acest capitol găsiți informații referitoare la următoarele teme:

Piele naturală _____	135
Piele ecologică, stofă și Alcantara® _____	136
Huse _____	137
Centuri de siguranță _____	137

Îngrijirea periodică și competentă contribuie la menținerea valorii de utilizare și a **valorii comerciale** a autovehiculului dumneavoastră.

Recomandăm utilizarea de produse pentru îngrijirea autovehiculului din gama de accesorii originale ŠKODA, care pot fi procurate de la partenerii ŠKODA. Respectați instrucțiunile de utilizare de pe ambalaj.

! ATENȚIE

- În cazul utilizării greșite, materialele folosite pot deveni dăunătoare sănătății.
- Nu lăsați produsele pentru îngrijirea autovehiculului la îndemâna persoanelor care nu sunt complet independente, de ex. copii - pericol de intoxicație!

! ATENȚIE

- Verificați neapărat dacă culoarea hainelor dumneavoastră este suficient de rezistentă, pentru a evita deteriorarea sau decolorarea vizibilă a materialului (pieli) din tapieterie sau huse.
- Petele proaspete cum ar fi cele de pastă de pix, cerneală, ruj, cremă de ghetă etc. trebuie îndepărtate cât mai repede posibil de pe suprafețele textile (piele), capitonaje sau huse.
- La temperaturi interioare ridicate, substanțele parfumate și odorizantele pot avea efect dăunător sănătății.
- Nu așezați substanțe parfumate și odorizante pe planșa de bord - Pericol de deteriorare a planșei de bord.
- Nu lipiți niciun autocolant pe partea interioară a lunetei, a geamurilor laterale din spate, a parbrizului în zona filamentelor de încălzire sau în zona antenei. Acestea s-ar putea deteriora.
- Nu curățați capitonajul plafonului cu peria - Pericol de deteriorare a suprafeței capitonajului.
- Soluțiile de curățare care conțin solvenți pot ataca materialul care trebuie curățat.
- Aplicați foarte puțină soluție de curățare și îngrijire.

Indicație de mediu

Recipientele utilizate provenite de la produsele de îngrijire a autovehiculului constituie deșeurile speciale, dăunătoare mediului înconjurător. Acestea trebuie casate în conformitate cu normele prevăzute de legislația națională.

i Indicație

Având în vedere aparatul specială și cunoștințele necesare, precum și problemele posibile care pot să apară la curățarea și întreținerea interiorului autovehiculului dumneavoastră, vă recomandăm să apelați pentru operațiile de curățare și întreținere interioară la un partener de service ŠKODA.

Piele naturală

 **Citiți și respectați mai întâi  și  de pe pagina 135.**

Pielea este un material natural cu proprietăți specifice, care necesită curățare și întreținere regulată.

Pielea trebuie întreținută în mod regulat, în funcție de gradul de folosire.

Praf și murdăria din pori și cute au efect de material abraziv. Acestea conduc la uzuri ridicate și la fragilizarea timpurie a suprafeței de piele. ▶

Vă recomandăm să îndepărtați praful cu o lavetă sau aspirator **la intervale regulate, scurte.**

Suprafețele din piele murdare se vor curăța cu o lavetă de bumbac sau lână ușor umezită cu apă și apoi se vor usca cu o lavetă uscată » **I**.

Locurile cu murdărie persistentă trebuie curățate cu o lavetă înmuiată într-o soluție ușoară de apă cu săpun (2 linguri săpun neutru la 1 litru de apă).

Pentru îndepărtarea petelor folosiți o soluție de curățare specială.

Tratați pielea regulat, la intervale corespunzătoare, cu o soluție de întreținere adecvată pentru piele.

I ATENȚIE

- La curățare, aveți grijă ca pielea să nu se ude în nici un loc și ca apa să nu pătrundă prin cusături! Pielea ar putea deveni fragilă sau s-ar putea fisura.
- Evitați expunerea îndelungată în plin soare, pentru a evita decolorarea. La expunerea îndelungată în aer liber, acoperiți suprafețele din piele împotriva acțiunii directe a razelor solare.
- Accesoriiile ascuțite de la haine, cum ar fi fermoarele, niturile, curelele, bijuteriile și brelocurile pot produce zgârieturi sau deteriorări ale suprafețelor, care nu mai pot fi îndepărtate. O astfel de deteriorare nu poate tratată ulterior ca și reclamație justificată.
- Utilizarea unui sistem mecanic de blocare a volanului poate avea ca urmare deteriorarea suprafeței din piele a volanului.
- Utilizați periodic și după fiecare curățare o cremă cu protecție contra radiațiilor ultraviolete și cu efect de impregnare. Crema hrănește pielea, o ajută să respire, o face mai moale și îi conferă umiditate. În același timp aceasta formează și o protecție a suprafeței.
- Coloranții din unele materiale precum denimul închis la culoare, nu sunt suficient de stabili. Din acest motiv pot să apară decolorări vizibile ale huselor sau deteriorarea lor, chiar dacă substanțele sunt folosite regulamentar. Acest lucru este valabil mai ales pentru husele deschise la culoare. Nu este vorba despre un defect al stofei tapițeriei, ci despre o lipsă a fixării culorii hainelor.

I Indicație

În timpul exploatarei autovehiculului, pe componentele din piele ale huselor pot apărea mici modificări observabile (de exemplu cute sau riduri), ca urmare a solicitării huselor.

Piele ecologică, stofă și Alcantara®

I Citiți și respectați mai întâi **I** și **I** de pe pagina 135.

Pielea artificială

Curățați componentele din piele artificială cu o lavetă umedă.

Dacă nu reușiți astfel să curățați perfect pielea artificială, utilizați o soluție slabă de leșie sau produse speciale pentru aceste piese.

Țesături

Tapițeria textilă și capitonajele portierelor, a capacului spațiului de depozitare etc. se curăță cu soluții speciale, cum ar fi de exemplu spuma uscată.

Pentru aceasta se poate utiliza un burete moale, o perie sau o lavetă obișnuită cu microfibre.

Pentru curățarea capitonajului plafonului se utilizează numai o lavetă și soluții speciale pentru acesta.

Îndepărtați scamele de pe huse cu ajutorul unei perii.

Îndepărtați firele de păr cu o „mănușă de curățare”.

Alcantara®

Praful și particulele libere de murdărie din pori, pliuri și cusături pot deteriora suprafața prin frecare.

La expunerea îndelungată în aer liber, protejați husele Alcantara® de radiația solară directă, pentru a evita decolorarea.

Micile modificări de culoare cauzate de uzură sunt normale.

I ATENȚIE

- Pentru husele de scaune Alcantara® nu utilizați detergent pentru piele.
- Nu utilizați pentru husele de scaune din Alcantara® niciun solvent, ceară, cremă de ghetă, substanță de îndepărtat pete ș.a.
- Evitați expunerea îndelungată în plin soare, pentru a evita decolorarea țesăturilor. La expunerea îndelungată în aer liber, acoperiți țesăturile împotriva acțiunii directe a razelor solare.
- Coloranții din unele materiale precum denimul închis la culoare, nu sunt suficient de stabili. Din acest motiv pot să apară decolorări vizibile ale huselor sau deteriorarea lor, chiar dacă substanțele sunt folosite regulamentar. Acest lucru este valabil mai ales pentru husele deschise la culoare. Nu este vorba despre un defect al stofei tapițeriei, ci despre o lipsă a fixării culorii hainelor.

Huse

 **Citiți și respectați mai întâi  și  de pe pagina 135.**

Scaunele cu încălzire electrică

Husele se curăță **în regim uscat** pentru a evita deteriorarea sistemului de încălzire a scaunelor.

Pentru curățarea tapițeriei, utilizați soluții speciale pentru aceasta, cum ar fi de exemplu spuma uscată etc.

Scaune fără încălzire electrică

Aspirați temeinic husele înainte de curățare, utilizând un aspirator.

Curățați husele cu o lavetă umedă sau cu materiale de curățare speciale.

Urmele de uzură de pe huse, apărute ca urmare a utilizării normale, pot fi îndepărtate prin periere în sens opus fibrelor, cu ajutorul unei perii umezite ușor.

Tratați întotdeauna toate părțile husei, pentru a evita formarea marginilor vizibile. Apoi lăsați scaunul să se usuce complet.

ATENȚIE

- Aspirați regulat praful de pe huse, utilizând un aspirator.
- După curățare, nu este permisă uscarea scaunelor cu încălzire electrică prin cuplarea încălzirii.
- Nu vă așezați pe scaunul ud - există pericolul de deformare a huselor.
- Curățați husele întotdeauna de la „cusătură la cusătură”.

Centuri de siguranță

 **Citiți și respectați mai întâi  și  de pe pagina 135.**

Banda centurii de siguranță trebuie să fie întotdeauna curată!

Centurile de siguranță murdare se spală numai cu o soluție slabă de săpun.

Îndepărtați murdăria grosieră cu o perie moale.

Centurile murdare pot influența funcționarea dispozitivului de retractare automată a centurii.

ATENȚIE

- Pentru curățarea centurilor nu este necesară demontarea lor.
- Nu curățați centurile de siguranță chimic, deoarece substanțele chimice ar putea distruge țesătura.
- Centurile de siguranță nu au voie să intre în contact cu lichide corozive (acizi etc).
- Verificați regulat condiția centurilor de siguranță. Dacă se constată deteriorări ale țesăturii centurii de siguranță, ale îmbinărilor centurii, dispozitivului de retractare sau ale dispozitivului de fixare, centurile de siguranță trebuie înlocuite la un atelier autorizat.
- Înainte de retractare, centurile de siguranță trebuie să fie complet uscate.

Verificarea și completarea

Combustibilul

Introducere în temă

În acest capitol găsiți informații referitoare la următoarele teme:

Alimentare	138
Benzină fără plumb	139
Motorină	140

Pe interiorul clapetei rezervorului sunt menționate tipurile adecvate de carburant pentru autovehiculul dvs » [fig. 123 la pagina 138](#) - [B](#).

ATENȚIE

Dacă trebuie să transportați o canistră, respectați prevederile legale din țara respectivă. Din motive de siguranță vă recomandăm să nu transportați în portbagaj canistre cu combustibil de rezervă. În cazul unui accident aceasta se poate deteriora și se poate scurge din ea combustibilul - Pericol de incendiu!

ATENȚIE

- Nu circulați niciodată până la golirea completă a rezervorului! Din cauza alimentării neregulate cu combustibil, pot să apară rateuri la aprindere, care să conducă la avarii grave ale componentelor motorului sau ale instalației de evacuare a gazelor arse.
- Ștergeți imediat combustibilul scurs pe vopseaua autovehiculului - există pericolul de deteriorare a vopselei!
- Dacă autovehiculul nu a fost achiziționat din țara în care se utilizează, se va verifica dacă în țara de utilizare a autovehiculului se oferă spre cumpărare combustibilul recomandat de către producător. Se va verifica eventual dacă producătorul nu prescrie cumva pentru țara de utilizare a autovehiculului un alt combustibil. Dacă nu, atunci se va verifica dacă producătorul acceptă ca autovehiculul să se utilizeze cu alt combustibil.

Alimentare

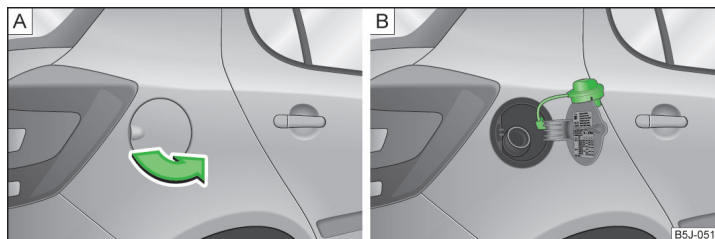

Fig. 123 Deschiderea clapetei rezervorului de combustibil / bușonul rezervorului de combustibil

[Citiți și respectați mai întâi](#) [!](#) și [!](#) de pe pagina 138.

Deschiderea clapetei rezervorului de combustibil

- Deschideți cu mâna clapeta rezervorului de combustibil » [fig. 123](#) - [A](#).
- Țineți bușonul rezervorului de combustibil cu o mână și descurăți-l cu cheia autovehiculului, înspre stânga.
- Desfaceți bușonul rezervorului spre stânga și fixați-l de sus pe clapeta rezervorului » [fig. 123](#) - [B](#).

Închiderea clapetei rezervorului

- Însurubați capacul rezervorului spre dreapta până când se fixează printr-un sunet perceptibil.
- Țineți bușonul rezervorului de combustibil cu o mână, încuați-l prin rotirea cheii de contact înspre dreapta și scoateți cheia.
- Închideți clapeta rezervorului de combustibil.

ATENȚIE

- Înaintea alimentării este necesar să se oprească încălzirea suplimentară (încălzirea și ventilarea în staționare).
- În momentul opririi automate a pompei de benzină, rezervorul este plin. Nu continuați alimentarea - altfel veți umple și spațiul necesar dilatării.

Indicație

Capacitatea rezervorului este de cca. **45 litri**, din care cca. **7 litri** reprezintă rezerva.

Benzină fără plumb

📖 **Citiți și respectați mai întâi**  și  de pe pagina 138.

Autovehiculul se poate opera numai cu **benzină fără plumb**, care corespunde normei **EN 228¹⁾**.

Toate motoarele pe benzină se pot opera cu benzină cu un conținut de **maxim 10 % bioetanol (E10)**.

Combustibilul prescris - benzină fără plumb 95/91, respectiv 92, respectiv 93 COR

Utilizați benzina fără plumb cu cifra octanică **COR 95**. Puteți utiliza și benzina fără plumb cu cofră octanică **91, respectiv 92, respectiv 93 COR**, dar aceasta determină totuși o mică pierdere de putere.

Combustibilul prescris - benzină fără plumb de min. 95 COR

Utilizați benzina fără plumb cu cifra octanică **95 COR** sau mai ridicată.

Dacă benzina fără plumb cu cifra octanică **95 COR** nu este disponibilă, în caz de urgență se poate folosi și benzină cu cifra octanică **91, respectiv 92, respectiv 93 COR** >> .

Combustibilul prescris - benzină fără plumb 98/(95) COR

Utilizați benzina fără plumb cu cifra octanică **98 COR** sau mai ridicată. Puteți utiliza și benzina fără plumb **COR 95**, dar aceasta determină o foarte mică pierdere de putere.

Dacă nu este disponibilă benzina fără plumb cu cifra octanică **98 COR** sau **95 COR**, în caz de urgență se poate folosi și benzină cu cifra octanică **91, respectiv 92, respectiv 93 COR** >> .

Aditivii pentru combustibil

Benzina fără plumb conform normei EN 228¹⁾ îndeplinește toate condițiile pentru o funcționare fără probleme a motorului. De aceea vă recomandăm să nu adăugați adaosuri (aditivi) în combustibil. Aceasta poate conduce la avarierea gravă a componentelor motorului sau ale instalației de evacuare a gazelor arse.

ATENȚIE

- Chiar și o singură alimentare cu benzină cu plumb, care nu corespunde normelor, duce la deteriorarea gravă a componentelor instalației de evacuare a gazelor arse!
- Dacă ați alimentat din greșeală un alt combustibil decât benzina fără plumb corespunzătoare standardelor de mai sus (de exemplu, benzină cu plumb), nu porniți în niciun caz motorul și nu cuplați contactul! Componentele motorului sunt grav amenințate! Vă recomandăm să vă adresați unui atelier autorizat pentru curățarea instalației de alimentare cu combustibil.

ATENȚIE

- Dacă într-un caz de urgență trebuie să alimentați benzină cu o cifră octanică mai redusă decât cea prescrisă, puteți continua drumul doar la turații medii și solicitare minimă a motorului. Turațiile ridicate ale motorului sau solicitarea puternică a motorului pot defecta grav motorul! Îndată ce este posibil, alimentați benzină cu cifra octanică prescrisă.
- Dacă utilizați benzină cu cifră octanică mai mică decât cea recomandată, se poate defecta motorul.
- Nici în situații de urgență nu este voie să alimentați benzină cu o cifră octanică sub **COR 91**, în caz contrar se poate deteriora grav motorul!

ATENȚIE

- Nu este voie în niciun caz să fie utilizați aditivi cu conținut de metale, mai ales cei cu conținut de mangan și fier. Nu este permisă utilizarea de combustibili **LRP** (lead replacement petrol) cu conținut de metale. Există pericolul unor avarii grave la componentele motorului sau la instalația de evacuare a gazelor arse!
- Nu este permisă utilizarea de combustibili cu conținut de metale. Există pericolul unor avarii grave la componentele motorului sau la instalația de evacuare a gazelor arse!

¹⁾ În Germania valabil este și DIN 51626-1, respectiv E10 pentru benzină fără plumb cu cifră octanică 95 și 91, sau DIN 51626-2, respectiv E5 pentru benzină fără plumb cu cifră octanică 95 și 98.

I Indicație

- Benzina fără plumb cu o cifră octanică mai mare decât cea prescrisă, poate fi folosită fără restricții.
- În cazul autovehiculelor cu benzina fără plumb prescrisă de **95/91, respectiv 92, respectiv 93** COR, utilizarea de benzină cu o cifră octanică mai ridicată decât **95** COR nu sporește vizibil puterea și nici nu diminuează consumul de combustibil al autovehiculului.
- În cazul autovehiculelor pe benzina fără plumb de **COR min. 95**, utilizarea de benzină cu o cifră octanică mai ridicată decât **COR 95** poate duce la sporirea puterii și la diminuarea consumului de combustibil al autovehiculului.

Motorină

 Citiți și respectați mai întâi  și  de pe pagina 138.

Autovehiculul se poate opera numai cu **motorină**, care corespunde normei **EN 590¹⁾**.

Toate motoarele diesel se pot opera cu motorină cu un conținut de **maxim 7 %** motorină bio (**B7**)²⁾.

Regim de iarnă - motorină pentru iarnă

În anotimpul rece utilizați „motorina de iarnă”, care este complet funcțională și la -20 °C.

În țări cu alte condiții climaterice există motorină care se comportă diferit. Partenerii ŠKODA și benzinăriile din țările respective sunt în măsură să dea informații despre motorina specifică țării.

Adaosuri pentru motorină (aditivi)

Adaosurile, așa numiții „substanțe fluidizante” (benzină și substanțe similare) nu se vor adăuga motorinei, aceasta poate provoca deteriorări grave ale componentelor motorului sau ale instalației de evacuare a gazelor arse.

! ATENȚIE

- O singură alimentare cu motorină care nu corespunde standardului, poate deteriora grav componentele motorului, ale sistemului de alimentare și ale celui de evacuare a gazelor arse!
- Dacă ați alimentat din greșeală un alt combustibil decât motorina corespunzătoare standardelor de mai sus (de exemplu, benzină), nu porniți în niciun caz motorul și nu cuplați contactul! Componentele motorului sunt grav amenințate! Vă recomandăm să vă adresați unui atelier autorizat pentru curățarea instalației de alimentare cu combustibil.
- Colectarea apei în filtrul de combustibil poate duce la perturbații în funcționarea motorului.

! ATENȚIE

- Autovehiculul nu este adecvat utilizării combustibilului bio **RME**, de aceea este interzisă alimentarea cu acest tip de combustibil. Utilizarea de combustibil bio **RME** poate determina deteriorarea gravă a componentelor motorului sau a instalației de alimentare.
- Nu adăugați motorinei niciun aditiv, așa numitele „substanțe fluidizante” (benzina și alte substanțe asemănătoare). Această poate conduce la avarierea gravă a componentelor motorului sau ale instalației de evacuare a gazelor arse!

Compartimentul motor

Introducere în temă

În acest capitol găsiți informații referitoare la următoarele teme:

Deschiderea și închiderea capotei	142
Prezentare generală a compartimentului motor	143
Ventilatorul radiatorului	143
Instalația de spălare parbriz	143

! ATENȚIE

Lucrările în compartimentul motor pot provoca răniri, opăriri, pericole de accident și incendiu. De aceea trebuie respectate indicațiile de avertizare de mai jos și regulile de siguranță general valabile. Compartimentul motorului autovehiculului este o zonă periculoasă!

¹⁾ În Germania și DIN 51628, în Austria ÖNORM C 1590, în Rusia GOST R 52368-2005 / EN 590:2004.

²⁾ În Germania conform normei DIN 52638, în Austria ÖNORM C 1590, în Franța EN 590.

! ATENȚIE

Indicații înaintea începerii lucrului în compartimentul motorului

- Oprțiți motorul și scoateți cheia din contact.
- Acționați ferm frâna de mână.
- La autovehiculele cu cutie de viteze manuală, cuplați maneta schimbătorului de viteze în poziția neutră, iar la autovehiculele cu cutie de viteze automată selectați poziția P.
- Lăsați motorul să se răcească.
- Nu deschideți niciodată capota motorului dacă vedeți că din compartimentul motorului ies aburi sau lichid de răcire – pericol de opărire! Așteptați până când nu mai ies aburi sau lichid de răcire.

! ATENȚIE

Indicații referitoare la lucrul în compartimentul motorului

- Nu lăsați să se apropie de compartimentul motorului persoanele, în special copiii.
- Nu introduceți niciodată mâna în zona ventilatorului radiatorului, atât timp cât motorul este cald. Ventilatorul ar putea porni brusc!
- Nu atingeți componentele fierbinți ale motorului - Pericol de arsură!
- Lichidul de răcire este periculos pentru sănătate.
- Evitați contactul cu lichidul de răcire.
- Vaporii de lichid de răcire sunt periculoși pentru sănătate.
- Nu deschideți niciodată capacul vasului de expansiune al lichidului de răcire, atâta timp cât motorul este cald. Sistemul de răcire se află sub presiune!
- Pentru protejarea feței, mâinilor și brațelor de aburii sau de lichidele de răcire fierbinți, acoperiți cu o lavetă capacul vasului de expansiune al lichidului de răcire, la deschiderea acestuia.
- Dacă din eroare v-a intrat în ochi lichid de răcire, clătiți imediat cu apă curată și adresați-vă cât mai urgent unui medic.
- Nu lăsați lichidul de răcire la îndemâna persoanelor, care nu sunt complet independente, de ex. copii - pericol de intoxicare!
- În caz de înghițire a lichidului de răcire, consultați cât mai repede posibil un medic.
- Nu uitați obiecte (ca de pildă lavete sau scule) în compartimentul motor. Există pericol de incendiu și pericol de avariere a motorului.
- Nu turnați niciodată lichide necesare funcționării peste motorul fierbinte. Aceste lichide (de exemplu antigelul conținut de lichidul de răcire) ar putea lua foc!

! ATENȚIE

Indicații referitoare la lucrările în compartimentul motor în timpul funcționării motorului

- Atenție în mod deosebit la piesele de motor care se rotesc (de exemplu curea trapezoidală multicanal, alternator, ventilatorul radiatorului) și la instalația de aprindere de înaltă tensiune - Pericol de moarte!
- Nu atingeți niciodată conductorii electrici ai instalației de aprindere.
- Evitați producerea scurtcircuitelor în instalația electrică – mai ales la baterie.
- Atenție să nu vă prindeți bijuteriile, articolele largi de îmbrăcăminte și părul în componentele motorului aflate în mișcare de rotație - Pericol de moarte! Înainte de orice operație, înlăturați bijuteriile, prindeți-vă părul și strângeți hainele largi cât mai aproape de corp.

! ATENȚIE

Indicații referitoare la lucrările la sistemul de alimentare sau la instalația electrică

- Decuplați bateria de la rețeaua de bord.
- Nu fumați.
- Nu lucrați niciodată în apropierea unor flăme deschise.
- Să aveți întotdeauna la îndemână un extingtor în stare de funcționare.

! ATENȚIE

Indicații referitoare la lucrările la sistemul de alimentare sau la instalația electrică

- Citiți și respectați informațiile și instrucțiunile de avertizare de pe recipientele de lichide.
- Păstrați lichidele de funcționare în recipientele originale închise și la loc ferit de persoanele, care nu sunt complet independente, de ex. copii.
- Dacă trebuie să se lucreze sub autovehicul, acesta trebuie asigurată împotriva rulării accidentale și trebuie sprijinit cu capre de sprijin, ridicarea pe cric nu este suficientă - Pericol de accidentare!
- Nu acoperiți niciodată motorul cu materiale suplimentare de amortizare (de exemplu cu un capac) - Pericol de incendiu!
- Capota motorului trebuie să fie mereu bine închisă în timpul deplasării. De aceea, după închiderea capotei trebuie să se verifice dacă încuietorea s-a blocat sigur.
- Dacă în timpul deplasării observați că blocajul nu a prins și nu s-a închis bine capota, oprțiți imediat pentru a o închide – pericol de accident!

! ATENȚIE

Completați cantitățile de lichide numai cu substanțe corespunzătoare. În caz contrar ar putea apărea defecțiuni în funcționare și avarii ale autovehiculului!

Indicație de mediu

Datorită eliminării ecologice a lichidelor de funcționare, a sculelor speciale necesare și a cunoștințelor necesare acestor operații, recomandăm înlocuirea lichidelor de funcționare auto la o unitate autorizată.

i Indicație

- În caz de eventuale neclarități privind lichidele de funcționare, consultați o unitate autorizată.
- Lichidele de funcționare cu specificațiile corecte se pot procura din accesorii originale ŠKODA resp. din piesele originale ŠKODA.

Deschiderea și închiderea capotei

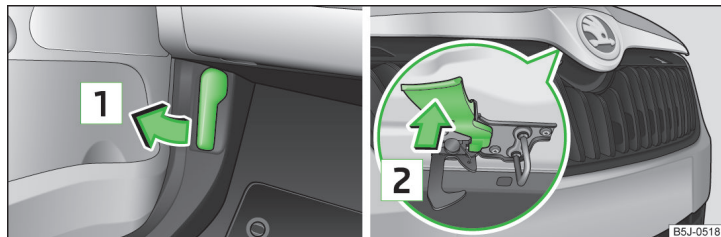

Fig. 124 Maneta de deblocare a capotei motorului / maneta de deblocare

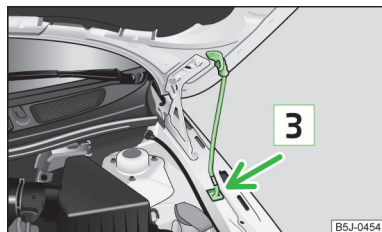

Fig. 125
Asigurarea capotei motorului

📖 Citiți și respectați mai întâi ! și ! de pe pagina 140.

Deschiderea

- Trageți de maneta de deblocare de sub planșa de bord, în sensul săgeții **1** » fig. 124.

Înainte de deschiderea capotei motorului, verificați ca ștergătoarele de parbriz să nu fie ridicate de pe parbriz, deoarece se pot produce deteriorări ale vopselei.

- Apăsăți maneta de deblocare în sensul indicat de săgeata **2**, capota motorului se deblochează.
- Apucați capota motorului și ridicați-o.
- Luați tija de susținere din locașul ei și asigurați capota deschisă a motorului, introducând capătul tijei în orificiul prevăzut **3** » fig. 125.

Închiderea

- Ridicați puțin capota motorului pentru a desprinde tija de susținere. Introduceți tija de susținere în suportul special prevăzut.
- Dați drumul capotei în elementul de blocare al panoului frontal de la aproximativ 20 cm – **nu apăsați suplimentar capota!**

! ATENȚIE

Verificați dacă capota motorului s-a închis corect.

! ATENȚIE

Nu deschideți niciodată capota motorului de maneta de deblocare » fig. 124.

Prezentare generală a compartimentului motor

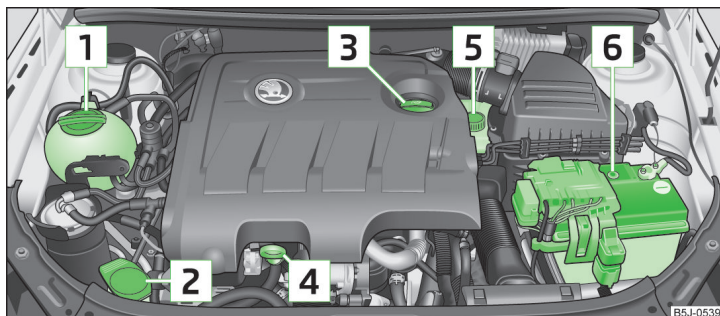

Fig. 126 Prezentarea în principiu: Compartimentul motor

Citiți și respectați mai întâi și de pe pagina 140.

Descrierea imaginii » fig. 126

- | | |
|---|-----|
| 1 Vas de expansiune al lichidului de răcire _____ | 147 |
| 2 Rezervorul lichidului de spălare _____ | 143 |
| 3 Orificiul de umplere cu ulei de motor _____ | 146 |
| 4 Joja de ulei de motor _____ | 145 |
| 5 Rezervor lichid frână _____ | 148 |
| 6 Bateria autovehiculului _____ | 149 |

Indicație

Disponerea acestor rezervoare în compartimentul motorului este identică la motoarele pe benzină și pe motorină.

Ventilatorul radiatorului

Citiți și respectați mai întâi și de pe pagina 140.

Ventilatorul radiatorului se acționează de către un electromotor. Funcționarea este comandată de temperatura lichidului de răcire.

ATENȚIE

După decuplarea contactului, ventilatorul mai poate funcționa încă aproximativ 10 minute, chiar și întrerupt.

Instalația de spălare parbriz

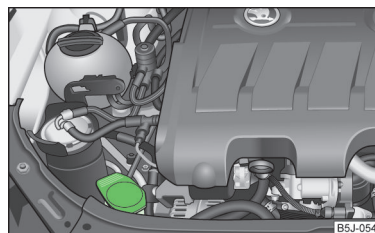

Fig. 127
Compartimentul motor: Rezervorul lichidului de spălare

Citiți și respectați mai întâi și de pe pagina 140.

Vasul pentru apa de spălare a parbrizului se află în compartimentul motor » fig. 127.

Rezervorul lichidului de spălare conține lichidul pentru spălarea parbrizului, respectiv lunetei și pentru instalația de spălare a farurilor.

Conținutul recipientului este de cca. 3,5 litri, iar la autovehiculele cu instalație de curățare a farurilor de cca. 5,4 litri¹⁾.

Apa simplă nu este suficientă pentru curățarea intensivă a geamurilor și farurilor. Recomandăm utilizarea de apă curată cu soluție pentru spălarea geamurilor din gama de accesorii originale ŠKODA, care îndepărtează murdăria persistentă (**iarna cu antigel**).

În apa pentru spălare trebuie să se adauge întotdeauna antigel iarna, chiar dacă autovehiculul dispune de duzele de pulverizare încălzite.

Dacă se întâmplă să nu aveți la dispoziție soluție de curățare cu adaos de protecție la îngheț, puteți folosi în loc alcool. Procentul de alcool nu trebuie să fie mai mare de 15 %. Antigelul este suficient în această concentrație numai până la -5 °C.

¹⁾ Pentru unele țări este valabilă o capacitate de 5,4 l pentru ambele variante.

! ATENȚIE

- În apa de curățat parbrizul nu trebuie să adăugați în niciun caz antigel folosit pentru lichidul de răcire sau alți aditivi.
- Dacă autovehiculul este echipat cu instalație de spălare a farurilor, în apa pentru spălarea parbrizului trebuie să se adauge numai soluții de curățare care nu atacă stratul de policarbonat al farurilor.
- La completarea lichidului, nu scoateți sita din vasul pentru apa de spălare a parbrizului, deoarece se poate ajunge la murdărirea sistemului de spălare și la apariția anomaliiilor de funcționare în instalația de spălare a parbrizului.

Uleiul de motor

📖 Introducere în temă

În acest capitol găsiți informații referitoare la următoarele teme:

Specificația și cantitatea de umplere	144
Verificarea nivelului de ulei	145
Completarea	146
Înlocuirea	146

Motorul este prevăzut din fabricație cu ulei de calitate superioară, care se poate folosi tot timpul anului - în afară de zonele climaterice extreme.

Uleiurile de motor se dezvoltă continuu. Din această cauză, datele din acest manual corespund nivelului informațional de la data tipării lui.

Partenerii de service ŠKODA sunt informați de producător cu privire la modificările actuale. De aceea, vă recomandăm să vă adresați unui partener de service ŠKODA pentru efectuarea schimbului de ulei.

Specificațiile prezentate în continuare (norme VW) pot să apară individual sau împreună cu altele, pe recipiente.

Cantitățile de ulei indicate includ și schimbul de filtru. Verificați nivelul uleiului la umplere, nu depășiți marcajul maxim. Nivelul uleiului trebuie să se încadreze între marcaje » [pagina 145](#).

! ATENȚIE

- Compartimentul motorului este o zonă periculoasă. La efectuarea lucrărilor în compartimentul motor trebuie respectate următoarele indicații de avertizare » [pagina 140](#).
- Dacă în anumite condiții nu este posibilă completarea cu ulei de motor, nu continuați deplasarea! Opriti motorul și apelați la asistență din partea unei unități specializate.
- Dacă nivelul de ulei este situat deasupra zonei **A** » [fig. 128 la pagina 145](#), nu continuați deplasarea! Opriti motorul și apelați la asistență din partea unei unități specializate.

! ATENȚIE

Nu adăugați aditivi în uleiul de motor - există pericolul de deteriorare gravă a componentelor motorului!

i Indicație

- Înainte de o deplasare lungă, vă recomandăm să cumpărați și să luați cu dumneavoastră ulei de motor cu specificația corespunzătoare autovehiculului dumneavoastră.
- Vă recomandăm să folosiți ulei din gama Accesorii Originale ŠKODA.
- Dacă pielea dumneavoastră intră în contact cu uleiul motor, trebuie să vă spălați bine.

Specificația și cantitatea de umplere

📖 Citiți și respectați mai întâi **!** și **!** de pe pagina 144.

Specificații și cantități de umplere (în litri) pentru autovehiculele cu intervale flexibile de service

Motoare pe benzină	Specificația	Capacitate de umplere
1,2 l/44 kW	VW 503 00, VW 504 00	2,8
1,2 l/51 kW	VW 503 00, VW 504 00	2,8
1,4 l/63 kW	VW 503 00, VW 504 00	3,2
1,4 l/132 kW TSI	VW 504 00	3,6
1,2 l/63 kW TSI	VW 504 00	3,9
1,2 l/77 kW TSI	VW 504 00	3,9

Motoarele diesel ^{a)}	Specificația	Capacitate de umplere
1,2 l/55 kW TDI CR DPF	VW 507 00	4,3
1,6 l/55 kW TDI CR DPF	VW 507 00	4,3
1,6 l/66 kW TDI CR DPF	VW 507 00	4,3
1,6 l/77 kW TDI CR DPF	VW 507 00	4,3

a) La motoare diesel fără DPF se poate utiliza opțional uleiul de motor VW 505 01.

Specificații și cantități de umplere (în litri) pentru autovehiculele cu intervale fixe de service

Motoare pe benzină	Specificația	Capacitate de umplere
1,2 l/44 kW	VW 501 01, VW 502 00	2,8
1,2 l/51 kW	VW 501 01, VW 502 00	2,8
1,4 l/63 kW	VW 501 01, VW 502 00	3,2
1,6 l/77 kW	VW 501 01, VW 502 00	3,6
1,4 l/132 kW TSI	VW 502 00	3,6
1,2 l/63 kW TSI	VW 502 00	3,9
1,2 l/77 kW TSI	VW 502 00	3,9

Dacă uleiurile menționate mai sus nu sunt disponibile, se poate completa în cazuri singulare cu uleiuri conform ACEA A2, respectiv ACEA A3.

Motoarele diesel ^{a)}	Specificația	Capacitate de umplere
1,2 l/55 kW TDI CR DPF	VW 507 00	4,3
1,6 l/55 kW TDI CR DPF	VW 507 00	4,3
1,6 l/66 kW TDI CR DPF	VW 507 00	4,3
1,6 l/77 kW TDI CR DPF	VW 507 00	4,3

a) La motoare diesel fără DPF se poate utiliza opțional uleiul de motor VW 505 01.

Dacă uleiurile menționate mai sus nu sunt disponibile, se poate completa în cazuri singulare cu uleiuri conform ACEA B3, respectiv ACEA B4.

! ATENȚIE

Pentru autovehiculele cu intervale flexibile de service se pot utiliza doar uleiurile menționate mai sus. Pentru a păstra proprietățile uleiurilor de motor, vă recomandăm să utilizați numai uleiuri cu aceeași specificație. În situații de urgență, puteți adăuga o singură dată maxim 0,5 l ulei de motor cu specificația VW 502 00 (numai la motoarele pe benzină) sau specificația VW 505 01 (numai la motoarele diesel). Nu puteți folosi alte tipuri de ulei de motor - Pericol de avarie la motor!

Verificarea nivelului de ulei

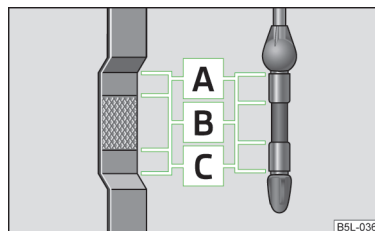

Fig. 128
Prezentarea în principiu: Joja de ulei

📖 Citiți și respectați mai întâi **!** și **!** de pe pagina 144.

Joja indică nivelul uleiului » fig. 128.

Verificarea nivelului uleiului

Asigurați-vă că autovehiculul se găsește pe o suprafață orizontală și că motorul are temperatura de funcționare.

➤ Opriti motorul.

Așteptați câteva minute, până când uleiul de motor se scurge înapoi în baia de ulei.

➤ Deschideți capota.

➤ Scoateți joja.

➤ Ștergeți joja cu o lavetă curată și introduceți-o înapoi până la capăt.

➤ Extrageți din nou joja și citiți nivelul uleiului.

Nivelul uleiului în zona A

Nu se completează uleiul.

Nivelul uleiului în zona B

Se poate completa cantitatea de ulei. Nivelul de ulei se poate situa după aceea în zona A.



Nivelul uleiului în zona **C**

Trebuie să se completeze cu ulei, astfel încât nivelul de ulei să se situeze cel puțin în zona **B**.

Motorul consumă ceva ulei. În funcție de modul de exploatare și de condițiile existente, consumul de ulei poate atinge 0,5 l/1 000 km. În primii 5 000 kilometri, consumul poate fi mai mare.

Nivelul de ulei trebuie verificat la intervale regulate. Cel mai bine ar fi la fiecare alimentare sau înaintea deplasărilor lungi.

La suprasolicitări ale motorului, ca de exemplu la drumuri lungi pe autostradă vara, în cazul utilizării remorcii sau în zonele muntoase, nivelul uleiului trebuie menținut pe cât posibil în zona **A** - dar nu peste.

Un nivel prea scăzut al uleiului este semnalizat de lampa de control de panoul de bord » pagina 37,   Uleiul de motor. Verificați cât mai repede posibil nivelul de ulei cu joja. Completați uleiul în consecință.

! ATENȚIE

- Nivelul de ulei la autovehiculele cu motor de 1,2 l/44 kW se verifică întotdeauna la motor rece. În caz contrar, rezultatul măsurării poate fi eronat, ceea ce vă va determina să completați cu ulei când nu este necesar - Pericol de avarie la motor!
- Nivelul uleiului nu trebuie să fie în nici un caz, deasupra zonei **A** » fig. 128 - Pericol de deteriorare a instalației de evacuare a gazelor arse!

Completarea

 **Citiți și respectați mai întâi **!** și **!** de pe pagina 144.**

- > Verificați nivelul uleiului » pagina 145.
- > Deșurubați capacul orificiului de umplere cu ulei » fig. 126 la pagina 143.
- > Completați uleiul corespunzător specificațiilor în porții de câte 0,5 litri » pagina 144.
- > Verificați nivelul uleiului » pagina 145.
- > Înșurubați cu grijă capacul orificiului de umplere cu ulei și împingeți joja de ulei până la capăt.

Înlocuirea

 **Citiți și respectați mai întâi **!** și **!** de pe pagina 144.**

Uleiul de motor se va înlocui la intervalele de service prescrise sau conform afișării intervalelor de service » *Planul de service*.

Lichidul de răcire

Introducere în temă

În acest capitol găsiți informații referitoare la următoarele teme:

Cantitatea de umplere	_____	147
Verificarea nivelului	_____	147
Completarea	_____	148

Lichidul de răcire se compune din apă și aditiv de răcire. Acest amestec garantează o protecție antițigel, protejează de coroziune sistemul de răcire, respectiv de încălzire și împiedică depunerile de calcar.

Autovehiculele pentru țările cu **climă temperată** au din fabricație o protecție la îngheț până la circa -25 °C. Procentul aditivului din lichidul de răcire trebuie să fie în aceste țări de cel puțin 40%.

Autovehiculele pentru țările cu **climă rece** au din fabricație o protecție la îngheț până la circa -35 °C. Procentul aditivului din lichidul de răcire trebuie să fie în aceste țări de cel puțin 50%.

Dacă din motive climaterice se impune o protecție mai bună la îngheț, puteți ridica concentrația de aditiv până la maxim 60% (protecție la îngheț de până la circa -40 °C).

Pentru completare, utilizați numai antițigelul a cărui denumire o găsiți pe vasul de expansiune al lichidului de răcire » fig. 129 la pagina 147.

! ATENȚIE

- Compartimentul motorului este o zonă periculoasă. La efectuarea lucrărilor în compartimentul motor trebuie respectate următoarele indicații de avertizare » pagina 140.
- Dacă în condițiile date nu este posibilă completarea cu lichid de răcire,  nu vă continuați deplasarea! Opriti motorul și apelați la asistență din partea unei unități specializate.

⚠ ATENȚIE

- Procentul aditivului din lichidul de răcire nu trebuie să scadă niciodată sub 40 %.
- Mai mult de 60 % procent de aditiv de lichid de răcire diminuează protecție la îngheț, precum și efectul de răcire.
- Un aditiv de lichid de răcire care nu corespunde specificațiilor prescrise, poate diminua mult efectul de protecție împotriva coroziunii.
- Avariile provocate de coroziune pot duce la pierderi de lichid și, în consecință, la avarii serioase ale motorului!
- Nu adăugați lichid de răcire deasupra marcajului **A** » fig. 129 la pagina 147.
- În cazul unei defecțiuni care conduce la supraîncălzirea motorului, vă recomandăm să apelați la o unitate autorizată, în caz contrar pot apărea avarii grave la motor.
- Farurile suplimentare și alte echipamente montate în fața admisiei aerului înrăutățesc acțiunea de răcire a lichidului de răcire.
- Nu acoperiți niciodată radiatorul - există pericolul supraîncălzirii motorului.

Cantitatea de umplere

📖 Citiți și respectați mai întâi **!** și **!** de pe pagina 146.

Cantitate de umplere cu lichid de răcire (în l)¹⁾

Motore pe benzină	Capacitate de umplere
1,2 l/44 kW	5,5
1,2 l/51 kW	5,5
1,2 l/63 kW TSI	7,7
1,2 l/77 kW TSI	7,7
1,4 l/63 kW	5,5
1,4 l/132 kW TSI	6,6
1,6 l/77 kW	5,5

Motoarele diesel	Capacitate de umplere
1,2 l/55 kW TDI CR DPF	6,6
1,6 l/55 kW TDI CR DPF	8,4

Motoarele diesel	Capacitate de umplere
1,6 l/66 kW TDI CR DPF	8,4
1,6 l/77 kW TDI CR DPF	8,4

Verificarea nivelului

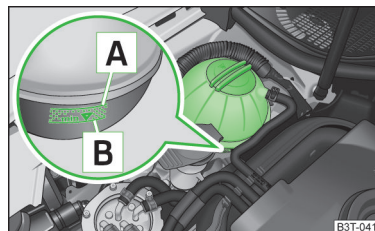

Fig. 129
Compartimentul motor: vasul de expansiune al lichidului de răcire

📖 Citiți și respectați mai întâi **!** și **!** de pe pagina 146.

Vasul de expansiune pentru lichidul de răcire se află în compartimentul motorului » fig. 129.

Descrierea imaginii » fig. 129

A Marcaj pentru nivelul lichidului de răcire **maxim** admis.

B Marcaj pentru nivelul lichidului de răcire **minim** admis.

Nivelul lichidului de răcire se va menține între marcajele **A** și **B**.

Dacă nivelul lichidului de răcire se află deasupra marcajului **A**, **nu se va completa** cu lichid de răcire.

Dacă nivelul lichidului de răcire se află sub marcajul **B**, **trebuie să se completeze** cu lichid de răcire.

Verificarea nivelului

➤ Opriti motorul.



➤ Deschideți capota.

➤ Verificați nivelul lichidului de răcire la vasul de expansiune al lichidului » fig. 129.

Verificați nivelul lichidului de răcire numai cu motorul rece. ▶

¹⁾ La autovehiculele echipate cu sistem de încălzire suplimentară (încălzire și ventilație în staționare), cantitatea lichidului de răcire este cu circa 1 litru mai mare.

Dacă nivelul lichidului scade totuși vizibil în scurtă vreme, sau scade sub marajul „MIN”, se poate ca instalația de frânare să fi devenit neetanșă.

Când nivelul lichidului de frână este prea scăzut, acest lucru este semnalizat de aprinderea lămpii de control  » pagina 36,  *Instalația de frânare* din panoul de bord.

Înlocuirea

 **Citiți și respectați mai întâi  și  de pe pagina 148.**

Lichidul de frână atrage umezeala. Cu timpul, va absorbi apa din mediul înconjurător.

Conținutul ridicat de apă din lichidul de frână poate constitui cauza formării coroziei în instalația de frânare.

Conținutul de apă reduce punctul de fierbere al lichidului de frână.

Lichidul de frână trebuie să corespundă următoarelor norme, respectiv specificații:

> VW 50114;

> FMVSS 116 DOT4.



Bateria autovehiculului



Introducere în temă

În acest capitol găsiți informații referitoare la următoarele teme:

Deschiderea capacului	150
Verificarea nivelului electrolitului	151
Încărcarea	151
Înlocuirea	152
Deconectarea, respectiv conectarea	152
Deconectarea automată a consumatorilor	152

Simboluri de avertizare pe bateria autovehiculului

Simbol	Semnificație
	Purtați întotdeauna ochelari de protecție!
	Electrolitul este foarte caustic. Folosiți întotdeauna mănuși și ochelari de protecție!

Simbol	Semnificație
	Evitați focul, scânteele, lumina aprinsă alimentată de bateria autovehiculului și nu fumați!
	La încărcarea bateriei autovehiculului se produce un amestec de gaze deosebit de exploziv!
	Nu lăsați copiii să se apropie de bateria autovehiculului!

ATENȚIE

La executarea lucrărilor la bateria autovehiculului și la instalația electrică pot apărea accidente, intoxicații, iritații, pericole de explozie și incendiu. Se vor respecta în mod obligatoriu regulile de siguranță general valabile, precum și următoarele instrucțiuni de avertizare:

- Nu lăsați bateria autovehiculului la îndemâna persoanelor care nu sunt complet independente, în special a copiilor.
- Nu răsturnați bateria, deoarece electrolitul se poate scurge prin orificiile de aerisire ale bateriei. Protejați-vă ochii cu ochelari sau măști de protecție - Pericol de orbire!
- La manevrarea bateriei purtați mănuși, ochelari și mască de protecție.
- Electrolitul este coroziv, de aceea trebuie manevrat cu foarte mare atenție.
- Vaporii acizi din aer irită căile respiratorii și provoacă conjunctivite și inflamații respiratorii.
- Electrolitul din baterie este coroziv pentru smalțul dinților, iar la contactul cu pielea se produc răni adânci, cu durată lungă de vindecare. Contactul repetat cu vaporii de acid provoacă boli ale pielii (inflamații, abcese).
- Dacă electrolitul intră în contact cu ochii, spălați imediat ochiul afectat cu apă rece, timp de câteva minute - consultați un medic cât mai repede posibil!
- Picăturile de acid de pe piele și haine trebuie neutralizate imediat cu apă și săpun; se clătește cu multă apă. Dacă înghițiți electrolit - consultați un medic cât mai repede posibil!

ATENȚIE

- Sunt interzise focul deschis și lumina.
- Fumatul și activitățile în urma cărora se pot produce scântee, sunt interzise.

! ATENȚIE (continuare)

- Nu folosiți niciodată o baterie de autovehicul defectă - Pericol de explozie!
- Nu încărcați niciodată o baterie de autovehicul înghețată sau dezghețată - Pericol de explozie și arsură!
- O baterie înghețată se va înlocui.
- Nu folosiți niciodată pornirea asistată atunci când nivelul electrolitului este scăzut - Pericol de explozie și arsuri.

! ATENȚIE

- La încărcarea bateriei autovehiculului se degajă oxigen și se formează un amestec de gaze extrem de exploziv. Explozia poate fi provocată și de producerea de scântei la scoaterea fișei cablului din priză cu contactul pus.
- Prin șuntarea bornelor bateriei cu alte obiecte (de exemplu obiecte de metal sau cabluri electrice) se produc scurtcircuitate - există pericolul de topire a elementelor de plumb, explozie și incendiere a bateriei, stropire cu acid.
- Evitați producerea scânteiilor la manevrarea cablurilor și aparatelor electrice. Scânteiile puternice pot provoca accidentări.
- Înainte de efectuarea lucrărilor la instalația electrică, opriți motorul, decuplați contactul și opriți toți consumatorii electrici; deconectați polul negativ (-) al bateriei.

! ATENȚIE

În cazul manipulării necorespunzătoare a bateriei autovehiculului se pot produce deteriorări. De aceea, vă recomandăm să vă adresați unei unități autorizate, pentru executarea tuturor lucrărilor la bateria autovehiculului.

! ATENȚIE

- Bateria poate fi deconectată numai după decuplarea contactului, deoarece instalația electrică (componentele electronice) a autovehiculului poate fi deteriorată. La deconectarea bateriei de la rețeaua de bord deconectați mai întâi polul minus (-) al bateriei și abia apoi polul plus (+) al acesteia.
- La conectarea bateriei la rețeaua de bord conectați mai întâi polul plus (+) al bateriei și abia apoi polul minus (-). Nu inversați polii cablului de conectare - Pericol de ardere a cablului.
- Asigurați-vă ca electrolitul să nu intre în contact cu caroseria - există pericolul de deteriorare a vopselei.
- Pentru a proteja bateria autovehiculului de razele UV, nu expuneți bateria la lumina directă a zilei.

- Dacă autovehiculul nu a fost folosit mai mult de 3 - 4 săptămâni, bateria autovehiculului ar putea fi descărcată. Aceasta se întâmplă deoarece unele dispozitive consumă curent chiar și în stare de repaus (de exemplu, unitățile de comandă). Descărcarea bateriei poate fi împiedicată prin deconectarea bornei minus (-) a bateriei sau prin încărcarea permanentă a bateriei cu un curent de încărcare foarte redus.
- Dacă autovehiculul este utilizat frecvent pentru deplasarea pe distanțe scurte, bateria autovehiculului nu se încarcă suficient și poate fi descărcată.

🔌 Indicație de mediu

O baterie înlocuită reprezintă un deșeu special extrem de poluant. De aceea, aceasta trebuie casată respectând normele legislației naționale.

📖 Indicație

Bateriile de autovehicul care sunt mai vechi de 5 ani ar trebui înlocuite.

Deschiderea capacului

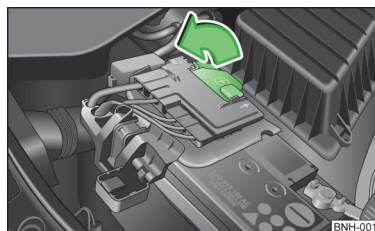

Fig. 131
Capacul din plastic al bateriei autovehiculului

📖 Citiți și respectați mai întâi ! și ! de pe pagina 149.

Bateria se găsește în compartimentul motor, într-o cutie de plastic » fig. 131.

➤ Deschideți capacul în sensul indicat de săgeată » fig. 131.

Montarea capacului bateriei pe partea polului plus se face efectuând operațiunile în ordine inversă.

Verificarea nivelului electrolitului

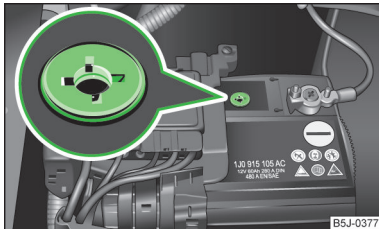

Fig. 132
Bateria autovehiculului: Indicatorul nivelului electrolitului

📖 **Citiți și respectați mai întâi** ! și ! de pe pagina 149.

La autovehiculele care sunt echipate cu baterie cu indicator color » **fig. 132**, nivelul electrolitului se poate stabili în funcție de colorarea indicatorului.

Bulele de aer pot afecta culoarea din indicator. De aceea, înainte de verificare, ciocăniți ușor pe ochiul magic.

- Colorarea neagră - nivelul electrolitului în ordine.
- Colorare incoloră sau galben deschis - nivelul de electrolit prea scăzut, bateria trebuie înlocuită.

Autovehiculele cu sistem START-STOP sunt echipate cu o unitate de comandă a bateriei pentru verificarea nivelului energiei necesar pornirii motorului.

Vă recomandăm să solicitați unei unități service verificarea în mod regulat a nivelului electrolitului, în special în următoarele cazuri.

- Temperaturi exterioare ridicate.
- Deplasări zilnice lungi.
- După fiecare încărcare.

Iarna

Bateria autovehiculului dispune la temperaturi scăzute doar de o parte din capacitatea ei de pornire. **O baterie de autovehicul descărcată poate îngheța deja la temperaturi puțin sub 0 °C.**

Vă recomandăm ca la începutul anotimpului rece să verificați bateria la o unitate autorizată și dacă este necesar să o încărcăți.

! ATENȚIE

La bateriile de autovehicule marcate cu „AGM”, nivelul electrolitului nu se poate verifica, din motive tehnice.

i Indicație

Nivelul electrolitului din baterie este verificat în mod regulat în cadrul inspecțiilor de service efectuate la o unitate autorizată.

Încărcarea

📖 **Citiți și respectați mai întâi** ! și ! de pe pagina 149.

O baterie de autovehicul încărcată este premisă pentru un comportament bun la pornire.

- Decuplați contactul și deconectați toți consumatorii electrici.
- Numai la „încărcare rapidă” detașați ambele cabluri de conectare (întâi „minus”, apoi „plus”).
- Fixați cleștii redresorului la bornele bateriei (roșu = „plus”, negru = „minus”).
- Introduceți cablul de rețea al redresorului în priză și porniți aparatul.
- După încărcare: Opriti redresorul și scoateți cablul de alimentare din priză.
- Abia apoi desprindeți cleștii redresorului de la bornele bateriei.
- Reconectați cablurile de conexiune la bornele bateriei (mai întâi la borna „plus”, apoi la borna „minus”).

La încărcarea cu intensitate mică a curentului, de exemplu cu un redresor de putere mică, cablurile de conectare ale bateriei autovehiculului nu trebuie desprinse de baterie. **Respectați instrucțiunile stabilite de producătorul redresorului.**

Până la încărcarea completă a bateriei autovehiculului, trebuie setat un curent de încărcare de 0,1 ori mai mare față de capacitatea bateriei (sau mai puțin).

Înainte de încărcare la o intensitate mare a curentului, așa numita „încărcare rapidă”, trebuie detașate ambele cabluri de conectare.

La încărcare, capacele bateriei autovehiculului nu ar trebui să fie deschise.

! ATENȚIE

„Încărcarea rapidă” a bateriei este un proces **periculos**, necesită un redresor special și cunoștințe de specialitate.

! ATENȚIE

La autovehicule cu sistem START-STOP, cleștele redresorului nu are voie să fie conectat direct la polul minus al bateriei autovehiculului, ci numai la blocul motor » **pagina 168**, *Pornirea asistată la autovehicule cu sistem START-STOP.* ▶

i Indicație

Vă recomandăm să vă adresați unui atelier service pentru a efectua încărcarea rapidă a bateriei autovehiculului.

Înlocuirea

 **Citiți și respectați mai întâi  și  de pe pagina 149.**

Noua baterie a autovehiculului trebuie să aibă aceeași capacitate, tensiune, intensitate și dimensiune ca bateria inițială. Tipul de baterie adecvat poate fi achiziționat de la o unitate autorizată.

Vă recomandăm să solicitați înlocuirea bateriei la o unitate autorizată, deoarece astfel veți beneficia de un montaj corect al noii baterii și de o evacuare la deșeurii conformă cu normele, a bateriei vechi.

Deconectarea, respectiv conectarea

 **Citiți și respectați mai întâi  și  de pe pagina 149.**

După deconectarea și reconectarea bateriei autovehiculului, următoarele funcții nu sunt operative la început, respectiv nu pot fi utilizate fără anomalii.

Funcționarea	Punerea în funcțiune
Geamurile electrice (defecțiuni în funcționare)	» pagina 54
Aparatul radio, respectiv sistemul de radio-navigație - introduceți din nou codul	» <i>Manualul de utilizare a aparatului radio, respectiv » Manualul de utilizare a sistemului de navigație</i>
Reglarea orei	» pagina 28
Datele afișajului multifuncțional se șterg	» pagina 29

i Indicație

Vă recomandăm să verificați autovehiculul la o unitate autorizată, pentru a se asigura deplina funcționalitate a tuturor sistemelor electrice.

Deconectarea automată a consumatorilor

 **Citiți și respectați mai întâi  și  de pe pagina 149.**

Calculatorul rețelei de bord împiedică automat o descărcare a bateriei, atunci când bateria autovehiculului este puternic solicitată. Acest lucru este perceptibil prin următoarele aspecte.

- » Se mărește turația la mersul în gol pentru ca alternatorul să livreze mai mult curent în rețeaua de bord.
- » După caz, se limitează puterea sau, în caz de urgență, de decuplează total consumatorii confort de gabarit, de exemplu încălzirea în scaune, încălzirea lunetei.

! ATENȚIE

- Însă și cu toate că există intervenții ale sistemului de management al rețelei de bord, poate interveni descărcarea bateriei. De exemplu, când este cuplat contactul timp îndelungat cu motorul oprit sau dacă rămân aprinse luminile de poziție sau de parcare în timpul parcării îndelungate.
- Consumatorii alimentați prin priza de 12 Volt pot cauza descărcarea bateriei autovehiculului atunci când contactul este decuplat.

i Indicație

Prin eventuala decuplare a consumatorilor nu se pune în pericol confortul în deplasare, iar în cele mai multe cazuri această decuplare nu este percepută de șofer.

Roțile

Jantele și anvelopele

Introducere în temă

În acest capitol găsiți informații referitoare la următoarele teme:

Durata de viață a anvelopelor	154
Anvelope noi	155
Anvelopele cu sens precizat de rotație	156
Indicatorul sistemului de control al presiunii în anvelope	156
Roata de rezervă și roata de rezervă de urgență	157
Capacele integrale de roți	158
Capacele de mascare ale șuruburilor de roți	158
Șuruburile de roți	158

ATENȚIE

La utilizarea anvelopelor se va ține seama de prevederile legale din țara respectivă.

ATENȚIE

Indicații referitoare la utilizarea anvelopelor

- Anvelopele noi nu au în primii 500 km încă aderența optimă, de aceea trebuie ca deplasarea să se realizeze cu atenție sporită - Pericol de accident!
- Echipați cele 4 roți doar cu anvelope de același tip, mărime (circumferință) și același profil.
- Din rațiuni de siguranță în trafic nu înlocuiți individual anvelopele.
- Nu depășiți niciodată **capacitatea portantă** maximă admisă a anvelopelor montat - Pericol de accident!
- Nu depășiți niciodată **viteza** maximă admisă a anvelopelor montat - Pericol de accident!
- O montare greșită a roților față, respectiv spate influențează negativ comportamentul în deplasare - Pericol de accident!

ATENȚIE (continuare)

- Vibrațiile neobișnuite și tendința de abatere de la direcția de deplasare pot semnala o defecțiune la anvelopă. Dacă suspectați că o roată este deteriorată, reduceți imediat viteza și opriți! Dacă nu se pot observa deteriorări pe exterior, conduceți încet și cu atenție până la cel mai apropiat atelier specializat pentru a solicita verificarea autovehiculului.
- Utilizați numai anvelope sau jante care sunt omologate de către ŠKODA pentru tipul autovehiculului dvs. În caz contrar, siguranța în trafic poate fi influențată - Pericol de accident!

ATENȚIE

Indicații referitoare la avarierea resp. uzura anvelopelor

- Nu folosiți niciodată anvelope, dacă nu cunoașteți starea tehnică sau vechimea lor.
- Nu circulați niciodată cu anvelope deteriorate - pericol de accident!
- Roțile sau jantele defecte trebuie schimbate neîntârziat.
- Când anvelopele sunt uzate până la nivelul indicatorilor de uzură, este necesară înlocuirea anvelopei.
- Gradul de uzură avansată a anvelopelor determină scăderea aderenței în special în condiții de rulare cu viteze ridicate și de umezeală a drumului. Se poate produce așa numita „acvaplanarea” (mișcarea necontrolată a autovehiculului pe carosabil umed - „flotare”).

ATENȚIE

Indicații referitoare la presiunea din anvelope

- Sistemul de control al presiunii în anvelope nu îl absolvă pe șoferul auto de răspunderea pentru presiunea corectă din anvelope. Verificați în mod regulat presiunea în anvelope.
- O presiune prea redusă, respectiv prea ridicată periclitează comportamentul în trafic - Pericol de accident!
- Când presiunea este prea scăzută, anvelopele trebuie să reziste unei rezistențe mai ridicate la rulare, ceea ce face ca la viteze mari să se încălzească puternic. Acest lucru poate duce la desprinderea benzii de rulare și la explodarea anvelopei.

! ATENȚIE

Indicații referitoare la prezoanele de roată

- Prezoanele de roată trebuie să fie curate și să se înșurubeze ușor. Nu aplicați niciodată vaselină sau ulei pe ele.
- Momentul de strângere recomandat pentru strângerea șuruburilor de roată la jantele din oțel și din metal ușor, este de 120 Nm .
- Dacă prezoanele de roată au fost strânse cu un moment prea mic, jantele se pot desprinde în timpul mersului - Pericol de accident! Dacă momentul de strângere este prea mare, șurubul și filetul se pot deteriora, determinând deformarea jantei.
- Din cauza montării incorecte a roții, aceasta se poate desprinde în timpul rulării - Pericol de accident!

! ATENȚIE

Indicații referitoare la roata de rezervă de urgență

- Roata de rezervă de urgență se va utiliza doar atât cât este necesar.
- Nu circulați niciodată cu mai mult de o roată de rezervă de urgență montată.
- Lanțurile antiderapante nu se pot monta pe roata de rezervă de urgență.

! ATENȚIE

■ Dacă folosiți o roată de rezervă diferită de cele aflate pe autovehiculul dumneavoastră, țineți cont de următoarele lucruri » [pagina 157](#), *Roata de rezervă și roata de rezervă de urgență*.

- Anvelopele trebuie protejate de contactul cu uleiuri, grăsimi și carburanți.
- Înlocuiți căpăcelele ventilelor pierdute.
- În cazul în care, la o pană, trebuie să montați o roată de rezervă nedirecționată sau să o montați în sensul invers de rulare, deplasați-vă cu atenție, deoarece proprietățile optime ale roții nu se mai păstrează în aceste condiții.

🌿 Indicație de mediu

O presiune prea scăzută duce la creșterea consumului de combustibil.

i Indicație

- Vă recomandăm să apelați la o unitate autorizată pentru executarea operațiilor legate de roți și de anvelope.
- Vă recomandăm să folosiți jante, roți, capace de roată și lanțuri antiderapante din gama de accesorii originale ŠKODA.

Durata de viață a anvelopelor

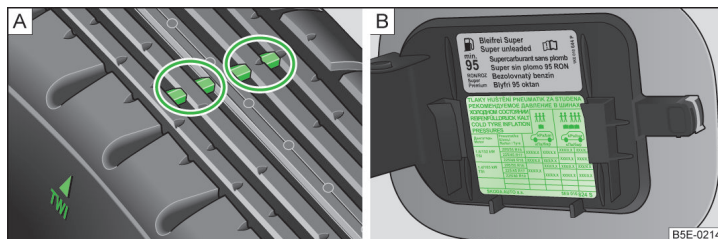

Fig. 133 Prezentarea în principiu: Profilul anvelopei cu indicatoare de uzură / clapeta rezervorului deschisă cu un tabel al dimensiunilor și presiunilor din anvelope

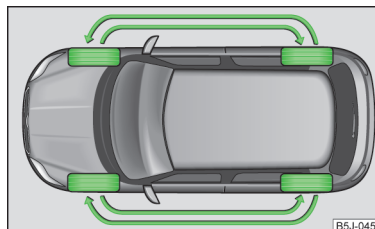

Fig. 134 Schimbarea roților

📖 Citiți și respectați mai întâi ! și ! de pe pagina 153.

Durata de viață a anvelopelor depinde de presiunea corectă în anvelope, de stilul de conducere și de alte condiții. Respectarea următoarelor indicații poate prelungi durata de viață a anvelopelor.

Presiunea în anvelope

Verificați presiunea în anvelope, inclusiv din roata de rezervă, cel puțin o dată pe lună și, suplimentar, înainte de fiecare călătorie mai lungă.

Valorile de presiune pentru **anvelope** sunt indicate pe interiorul clapetei rezervorului » [fig. 133](#) - [B](#).

Presiunea din anvelopa roții de rezervă trebuie să corespundă cu cea mai mare valoare de presiune valabilă pentru autovehiculul dumneavoastră. ▶

Presiunea se verifică întotdeauna cu anvelopele reci. Dacă este cazul, nu reduceți presiunea mărită, dacă anvelopa este caldă.

În cazul unei încărcături mai mari, adaptați corespunzător presiunea în anvelope.

Stilul de conducere

Virajele strânse, accelerările în forță și frânările bruște măresc uzura anvelopelor.

Echilibrarea roților

Roțile unui autovehicul nou sunt echilibrate. În timpul rulării poate apărea, din diverse cauze, o dezechilibrare a roților. Aceasta se poate sesiza mai ales prin „vibrații” ale volanului.

După schimbarea sau repararea anvelopelor, echilibrați roțile.

Montarea greșită a roților

O montare greșită a roților față, respectiv spate duce la uzura excesivă a anvelopelor.

Deteriorări ale anvelopelor

Pentru a evita deteriorarea anvelopelor și jantelor, traversați bordurile și obstacolele asemănătoare încet și pe cât posibil perpendicular.

Vă recomandăm să verificați regulat anvelopele și jantele (înțepături, fisuri, umflături, deformări ș.a.). Îndepărtați imediat din profilul anvelopei corpurile străine (de exemplu pietrele mici).

Schimbarea roților

În cazul uzurii puternice a anvelopelor roților din față se recomandă, schimbarea roților din față cu cele din spate, conform schemei » fig. 134. Astfel se asigură o durată de viață relativ egală a tuturor celor patru anvelope.

Pentru o uzură uniformă a tuturor roților, și pentru menținerea duratei optime de viață a anvelopelor, vă recomandăm permutarea roților la fiecare 10 000 km.

Depozitarea anvelopelor

Marcați anvelopele demontate, pentru ca la remontare să se poată păstra direcția de rulare de până acum.

Roțile, respectiv anvelopele trebuie păstrate întotdeauna la loc răcoros, uscat și pe cât posibil întunecos. Anvelopele care nu sunt montate pe jantă trebuie păstrate în poziție verticală.

Indicatorul de uzură

La baza profilului anvelopelor se află indicatori de uzură la o înălțime de 1,6 mm. Acești indicatori de uzură sunt dispuși, în funcție de producător, la intervale regulate pe suprafața de rulare a anvelopei » fig. 133 - . Marcajele de pe flancurile anvelopelor (de exemplu literele „TWI” sau simbolul triunghiului) indică locul plasării acestor indicatori.

Vechimea anvelopelor

Anvelopele se învechesc și își pierd astfel proprietățile inițiale, chiar și atunci când nu sunt utilizate. De aceea vă recomandăm să nu folosiți anvelope de vară, respectiv de iarnă mai vechi de 6, respectiv 4 ani.

Anvelope noi

 **Citiți și respectați mai întâi  și  de pe pagina 153.**







Echipați toate cele patru roți doar cu anvelope de același tip, mărime (circumferință) și același profil pe fiecare punte.

Combinăția permisă între jante/anvelope pentru autovehiculul dumneavoastră se găsește în actele autovehiculului.

Dacă este posibil, înlocuiți anvelopele punte cu punte. Anvelopele cu adâncimea profilului căii de rulare cea mai mare trebuie montate la roțile din față.

Explicații privind marcajele de pe anvelope 185/65 R 14 86 T

Semnificație:

185	Lățimea anvelopei în mm » fig. 133 la pagina 154 - 
65	Raportul înălțime/lățime în % » fig. 133 la pagina 154 - 
R	Codul literal pentru tipul anvelopei - Radial » fig. 133 la pagina 154 - 
14	Diametrul jantei în țoli » fig. 133 la pagina 154 - 
86	Index de sarcină » 
T	Indice de viteză » 

Data fabricației este trecută pe flancul anvelopei (eventual pe **partea interioară**). de ex.

DOT ... 11 14...

înseamnă că anvelopa a fost fabricată în cea de-a 11-a săptămână a anului 2014.

Index de sarcină

Acesta indică sarcina maximă admisă a unei anvelope individuale.

83	487 kg
85	515 kg
86	530 kg
87	545 kg
91	615 kg
92	630 kg
93	650 kg

Indicele de viteză

Acesta redă viteza maximă a autovehiculului cu anvelopele montate pentru categoria respectivă.

R	170 km/h
S	180 km/h
T	190 km/h
U	200 km/h
H	210 km/h
V	240 km/h
W	270 km/h

! ATENȚIE

Informațiile privind indexul de sarcină precum și simbolul de viteză sunt menționate în documentele autovehiculului.

Anvelopele cu sens precizat de rotație

📖 **Citiți și respectați mai întâi ! și ! de pe pagina 153.**

Sensul de rotație este marcat pe **flancul anvelopei, prin săgeți.**

Sensul de rotație astfel dat trebuie neapărat respectat, pentru a menține cele mai bune proprietăți ale acestor anvelope.

Este vorba mai ales de următoarele proprietăți.

- Stabilitate mărită la deplasare.
- Pericol redus de acvplanare.
- Zgomote diminuate ale anvelopelor, precum și uzură redusă a anvelopelor.

Indicatorul sistemului de control al presiunii în anvelope



Fig. 135
Tastă pentru reglarea presiunii din anvelope

📖 **Citiți și respectați mai întâi ! și ! de pe pagina 153.**

Setările sistemului

După modificarea presiunii în anvelope, după schimbarea uneia sau mai multor roți, modificarea poziției unei roți la autovehicul (de exemplu, schimbul de roți între punți) sau la aprinderea lămpii de control în timpul deplasării, trebuie să se realizeze **inițializarea sistemului**, după cum urmează.

- Asigurați în toate anvelopele presiunea recomandată » [pagina 41](#), (U) *Presiunea în anvelope.*
- Cuplați contactul.
- Apăsăți tasta simbol (U) » [fig. 135](#) apăsată mai mult de 2 secunde.

Dacă lampa de control (U) din panoul de bord luminează și nu se stinge nici după reglarea sistemului, înseamnă că există o eroare în sistem.



Când lampa de control (U) din panoul de bord clipește, în sistem există o defecțiune.

Afișajul presiunii în anvelope

Lampa de control (U) din panoul de bord se aprinde în cazul următoarelor evenimente.

- Presiunea din anvelopă este prea mică.
- Structura anvelopei este deteriorată.
- Autovehiculul este încărcat mai mult într-o parte.
- Roțile de pe o punte sunt solicitate mai puternic (de exemplu la deplasarea cu remorcă sau în pante și rampe).
- Sunt montate lanțuri antiderapante.
- Este montată roata de rezervă.
- A fost înlocuită o roată de pe fiecare punte.

! ATENȚIE

- Când lampa de control  din panoul de bord se aprinde, reduceți viteza imediat și evitați manevrele bruște de frânare și virare. Îndată ce puteți opri, verificați anvelopele și presiunea lor.
- În anumite condiții (de exemplu manieră sportivă de conducere, pe timp de iarnă sau pe străzi neasfaltate), lampa de control  din panoul de bord se poate aprinde cu întârziere sau nu se aprinde de loc.

! ATENȚIE

- Sistemul nu poate avertiza în cazul unei pierderi rapide de presiune dintr-o anvelopă, de exemplu la o pană de cauciuc explozivă. În acest caz, încercați să opriți autovehiculul cu grijă, fără manevre bruște și fără să frânați energetic.
- Pentru a asigura o funcționare corectă a indicatorul sistemului de control al presiunii în anvelope, este necesar să se efectueze reglajul de bază la fiecare 10 000 km sau 1 dată pe an.
- Sistemul de control al presiunii în anvelope nu înlocuiește controlul regulat al presiunii în anvelope.

Roata de rezervă și roata de rezervă de urgență

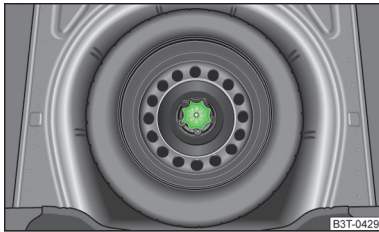

Fig. 136
Fixarea roții de rezervă resp. de urgență

 Citiți și respectați mai întâi  și  de pe pagina 153.

Roata de rezervă resp. de urgență este situată într-un locaș aflat sub podeaua portbagajului și este fixată cu o piuliță specială » fig. 136.

Scoaterea roții

- Deschideți capota portbagajului.
- Ridicați mocheta portbagajului.
- Scoateți cutia cu trusa de scule.
- Deșurubați piulița » fig. 136 rotind în sens antiorar.
- Scoateți roata.

Depozitarea roții

- Introduceți roata cu partea vizibilă exterioară în jos, în locașul roții de rezervă.
- Înșurubați piulița » fig. 136, rotind în sens orar, până când roata este bine fixată.
- Introduceți cutia cu sculele de bord înapoi în roata de rezervă și asigurați-o cu chinga.
- Plițați la loc mocheta portbagajului.
- Închideți capota portbagajului.

Montați cât mai repede posibil cu o roată cu dimensiunile și construcția corespunzătoare.

Dacă roata de rezervă se deosebește ca dimensiuni și execuție de restul roților (de exemplu anvelope de iarnă, anvelope direcționate), aceasta va putea fi utilizată doar în caz de pană și pentru o perioadă scurtă de timp, conducându-se cu atenție » .

Roata de urgență

Roata de rezervă dispune de o plăcuță de avertizare amplasată pe jantă.

Dacă trebuie să se utilizeze roata de urgență, atunci trebuie să se respecte următoarele.

- După montajul roții, plăcuța de avertizare nu trebuie acoperită.
- În timpul deplasării fiți extrem de atenți.
- Roata de urgență se umflă cu presiunea de umplere maximă pentru autovehicul » fig. 133 la pagina 154.
- Utilizați roata de urgență numai pentru deplasarea până la primul atelier de profil, întrucât nu este concepută pentru o utilizare îndelungată.

! ATENȚIE

- Nu circulați niciodată cu mai mult de o roată de rezervă de urgență montată!
- Nu folosiți roata de rezervă resp. de urgență, dacă este deteriorată.
- Dacă roata de rezervă resp. de urgență se deosebește din punct de vedere al dimensiunilor sau al construcției sale față de roțile montate pe autovehicul, nu vă deplasați niciodată cu mai mult de 80 km/h, respectiv 50 mph.
- Evitați accelerarea puternică, frânărilor bruște și virajele razante.

! ATENȚIE

Respectați indicațiile trecute pe plăcuță de avertizare de pe roata de urgență.

Capacele integrale de roți

 **Citiți și respectați mai întâi  și  de pe pagina 153.**

Scoaterea

- Agățați mânerul din trusa de scule » [pagina 161](#) de marginea întărită a capacului de roată.
- Introduceți cheia prin mâner, sprijiniți-o de roată și scoateți capacul.

Montarea

- Apăsăți capacul pe jantă, în zona destinată ventilului.
- Apăsăți capacul pe jantă, astfel încât să se fixeze pe întreaga circumferință.

ATENȚIE

- Apăsăți doar cu mâna, nu loviți capacele integrale de roți! Evitați aplicarea de loviturii grosiere, dacă capacul nu este încă introdus în jantă. S-ar putea deteriora elementele de ghidare și centrare ale capacului.
- La utilizarea șurubului de roată antifurt asigurați-vă că acesta se află în gaura din zona ventilului » [pagina 164](#), *Asigurarea roților împotriva furtului*.
- Dacă montați ulterior **capace de roată**, aveți grijă să se asigure o ventilare suficientă a instalației de frânare.

Capacele de mascare ale șuruburilor de roți

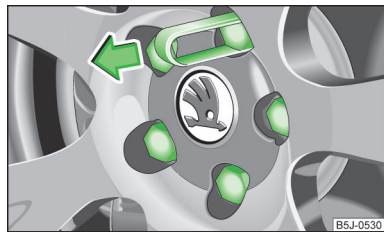

Fig. 137
Scoaterea capacului

 **Citiți și respectați mai întâi  și  de pe pagina 153.**

Scoaterea

- Împingeți clema de extragere » [pagina 161](#) pe capac, până când cărligele interioare ale clemei ating gulerul capacului.
- Extrageți capacul în sensul săgeții » [fig. 137](#).

Montarea

- Introduceți până la limită capacul pe prezonul roții.

Capacele de acoperire a șuruburilor de roți se află într-o cutie din plastic, în roata de rezervă, sau în locul de depozitare a roții de rezervă.

Șuruburile de roți

 **Citiți și respectați mai întâi  și  de pe pagina 153.**

Șuruburile roților sunt adaptate constructiv jantelor. La fiecare echiparea cu alte jante, de exemplu jante din aliaj ușor sau roți cu anvelope de iarnă, trebuie folosite șuruburile de roți corespunzătoare, cu lungime și cu calotă potrivită. Fixarea corectă a roților depinde de aceasta.

Utilizarea pe timp de iarnă

Introducere în temă

În acest capitol găsiți informații referitoare la următoarele teme:

Anvelope de iarnă _____ 158

Lanțurile antiderapante _____ 159

Anvelope de iarnă

Prin anvelope de iarnă se îmbunătățesc proprietățile de deplasare ale autovehiculului pe șosele în timpul iernii. Anvelopele pentru vară au o aderență mai mică pe gheață și zăpadă și la temperaturi sub 7 °C. Acest lucru este valabil mai ales pentru autovehiculele echipate cu **anvelope late**, respectiv cu **anvelope pentru viteze mari**.

Pentru a păstra proprietățile optime de deplasare, anvelopele pentru iarnă se vor monta pe toate roțile autovehiculului, adâncimea minimă a profilului trebuind să fie de 4 mm, iar vechimea lor să nu depășească 4 ani.

Puteți utiliza anvelope pentru iarnă dintr-o categorie de viteză inferioară, cu condiția ca limita de viteză maxim admisă pentru aceste anvelope să nu fie depășită, chiar dacă viteza maximă a autovehiculului este mai ridicată.

Setarea limitei de viteză pentru anvelopele de iarnă se realizează pe afișajul MAXI DOT în opțiunea de meniu **Winter tyres** (anvelope de iarnă) » [pagina 34](#). ▶

Indicație de mediu

Remontați la timp anvelopele de vară, deoarece pe străzi curate și la temperaturi de peste 7 °C, proprietățile de rulare sunt mai bune cu anvelope de vară, distanța de frânare este mai scurtă, zgomotul de rulare este mai redus, uzura anvelopelor este mai mică. De asemenea, consumul de combustibil este mai scăzut.

Lanțurile antiderapante

În condiții de carosabil de iarnă, lanțurile antiderapante îmbunătățesc nu doar tracțiunea, ci și comportamentul la frânare.

Lanțurile antiderapante trebuie montate numai la roțile din față.

Utilizarea lanțurilor antiderapante este posibilă, din motive tehnice numai la anumite combinații de jante/anvelope.

Mărimea jantei	Adâncimea de presare (ET)	Dimensiunile anvelopei
5J x 14	35 mm	165/70
6J x 14	37 mm	185/60
6J x 15	43 mm	185/55

Utilizați numai lanțuri antiderapante ale căror inele și încuietori nu sunt mai mari de **12 mm**.

ATENȚIE

- La deplasarea pe zone fără zăpadă, lanțurile trebuie scoase. În caz contrar, lanțurile influențează negativ ținuta de drum, deteriorează anvelopele și se distrug.
- Înainte de montarea lanțurilor antiderapante, demontați **capacele de roată** » [pagina 158](#).

Reparații efectuate de utilizator

Dotare de urgență și reparații efectuate de utilizator

Dotare de urgență

Introducere în temă

În acest capitol găsiți informații referitoare la următoarele teme:

Trusa de prim ajutor și triunghiul reflectorizant _____ 160

Extinctorul _____ 160

Trusa de scule _____ 161

Trusa de prim ajutor și triunghiul reflectorizant

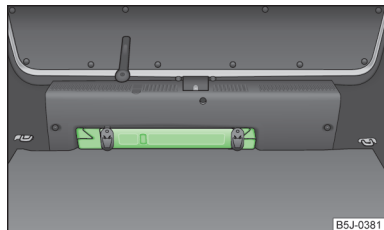

Fig. 138
Amplasarea triunghiului reflectorizant

Un triunghi reflectorizant cu dimensiunile maxime de 39 x 68 x 450 mm poate fi fixat pe capitonajul peretelui posterior, cu ajutorul benzilor din cauciuc » fig. 138.

ATENȚIE

Trusa de prim-ajutor și triunghiul reflectorizant trebuie fixate întotdeauna în mod sigur, astfel încât, în cazul unei frânări de urgență sau al unei coliziuni, să nu se poată desprinde și să provoace leziuni pasagerilor.

Indicație

- Atenție la data de valabilitate a trusei de prim-ajutor.
- Vă recomandăm să utilizați o trusă de prim-ajutor și un triunghi reflectorizant din gama de accesorii originale ŠKODA, pe care le puteți procura de la partenerul ŠKODA.

Extinctorul

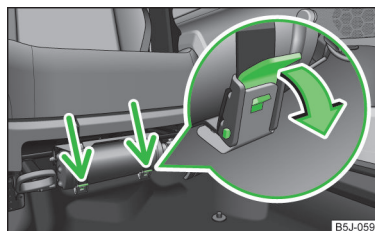

Fig. 139
Extinctorul

Extinctorul este fixat cu două chingi într-un suport sub scaunul șoferului.

Detașarea/fixarea

- Desfaceți ambele chingi trăgând de siguranțele respective în sensul săgeții » fig. 139.
- Scoateți extinctorul.

Fixarea se efectuează în ordinea inversă demontării.

Citiți cu atenție instrucțiunile de utilizare, înainte de a utiliza extinctorul.

Extinctorul trebuie să se verifice o dată pe an de către o persoană îndreptățită în acest sens. Respectați legislația în vigoare din țara în care vă aflați.

ATENȚIE

Extinctorul trebuie fixat întotdeauna în siguranță, astfel încât, în cazul unei frânări de urgență sau în cazul unei coliziuni a autovehiculului, acestea să nu se poată desprinde și să nu cauzeze accidentări ale pasagerilor.

Indicație

- Extinctorul trebuie să corespundă cerințelor legale naționale în vigoare.
- Atenție la data de valabilitate a extinctorului. Dacă extinctorul se utilizează după expirarea datei de valabilitate, nu se garantează funcționarea corectă a acestuia.
- Extinctorul face parte din echipamentele autovehiculului, numai pentru anumite țări.

Trusa de scule

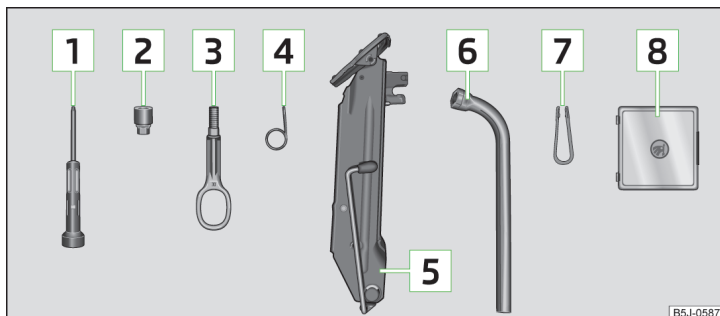

Fig. 140 Trusa de scule

Trusa de scule și cricul sunt amplasate într-o cutie din plastic în roata de rezervă sau în locașul roții de rezervă. Aici este loc și pentru cupla sferică detașabilă a dispozitivului de remorcare. Cutia este fixată cu o curea de roata de rezervă.

Componentele trusei de scule (în funcție de echipare) » fig. 140.

- 1 Șurubelniță
- 2 Adaptorul pentru prezoanele antifurt
- 3 Cărligul de tractare
- 4 Mâner pentru extragerea capacelor de roată
- 5 Cricul
- 6 Cheie de roți
- 7 Clește extractor pentru capacele șuruburilor de roți
- 8 Set de lămpi de schimb

După utilizare, înșurubați la loc cricul în poziția inițială și depozitați-l la loc în cutia cu trusa de scule.

! ATENȚIE

- Cricul livrat din fabrică este prevăzut numai pentru tipul dumneavoastră de autovehicul. Nu-l folosiți în nici un caz pentru ridicarea altor autovehicule mai grele sau a altor greutăți - Pericol de accidentare!
- Asigurați-vă că trusa de scule este bine fixată în portbagaj.
- Asigurați-vă întotdeauna ca trusa de scule să fie fixată cu chinga.

Înlocuirea roților

📖 Introducere în temă

În acest capitol găsiți informații referitoare la următoarele teme:

Prelucrare preliminară	162
Înlocuirea roții	162
Lucrări ulterioare	162
Slăbirea/strângerea șuruburilor de roată	163
Ridicarea autovehiculului pe cric	163
Asigurarea roților împotriva furtului	164

! ATENȚIE

- Dacă vă aflați în mijlocul traficului, porniți luminile de avarie și așezați la o distanță corespunzătoare triunghiul reflectorizant! Respectați legislația în vigoare a țării în care vă aflați.
- Parcați autovehiculul cât mai departe de trafic. Locul trebuie să fie pe cât posibil plan și solid.
- Dacă autovehiculul a fost echipat ulterior cu alte anvelope sau jante decât cele din fabricație, este important să țineți cont de indicațiile » [pagina 155](#), *Anvelope noi*.

! ATENȚIE

- Indicații referitoare la ridicarea autovehiculului
- Dacă efectuați schimbarea roții pe o suprafață înclinată, blocați roata de vizavi cu o piatră sau cu alt obiect, pentru a imobiliza autovehiculul.
 - Asigurați placa de bază a cricului împotriva deplasării, utilizând mijloace adecvate. Un sol moale și alunecos sub placa de bază poate conduce la o deplasare a cricului și astfel la căderea autovehiculului de pe cric. De aceea, ▶

! ATENȚIE (continuare)

așezați cricul întotdeauna pe un sol ferm sau utilizați un suport stabil cu suprafață mare. Dacă suprafața este **netedă**, de exemplu macadam sau dale, trebuie să folosiți un suport antiderapant (de exemplu un covoraș de cauciuc).

- Aplicați cricul numai în punctele de fixare prevăzute în acest scop.
- Autovehiculul se ridică pe cric cu portierele închise.
- Atunci când autovehiculul este ridicat pe cric, nu introduceți niciodată părți ale corpului, de exemplu brațele sau picioarele, sub autovehicul.
- Nu porniți niciodată motorul când autovehiculul este ridicat - Pericol de accidentare.

! ATENȚIE

Indicații referitoare la prezoanele de roată

- Prezoanele de roată trebuie să fie curate și să se înșurubeze ușor. Nu aplicați niciodată vaselină sau ulei pe ele.
- Momentul de strângere recomandat pentru strângerea șuruburilor de roată la jantele din oțel și din metal ușor, este de 120 Nm .
- Dacă prezoanele de roată au fost strânse cu un moment prea mic, jantele se pot desprinde în timpul mersului - Pericol de accident! Dacă momentul de strângere este prea mare, șurubul și filetul se pot deteriora, determinând deformarea jantei.
- Din cauza montării incorecte a roții, aceasta se poate desprinde în timpul rulării - Pericol de accident!

i Indicație

La schimbarea roții, respectați legislația națională în vigoare.

Prelucrare preliminară

📖 **Citiți și respectați mai întâi ! de pe pagina 161.**

Efectuați înlocuirea roții pe o suprafață cât mai orizontală posibil.

Înainte de înlocuirea propriu-zisă a roții, trebuie efectuate anumite lucrări pregătitoare:

- ▶ **Toți ocupanții autovehiculului** trebuie să coboare. În timpul depanării anvelopelor, pasagerii nu trebuie să se afle pe carosabil (de exemplu în spatele parapetilor metalici).
- ▶ Oprii motorul.

- ▶ Cuplați schimbătorul de viteze în **poziția neutră**, respectiv aduceți maneta selectorului de viteze a transmisiei automate în **poziția P**.
- ▶ Acționați ferm **frâna de mână**.
- ▶ Dacă tractați o remorcă, decuplați-o.
- ▶ Scoateți **trusa de scule » pagina 161** și **roata de rezervă » pagina 157**, *Roata de rezervă și roata de rezervă de urgență* din portbagaj.

Înlocuirea roții

📖 **Citiți și respectați mai întâi ! de pe pagina 161.**

- ▶ Scoateți capacul de roată » **pagina 158**, respectiv capacele șuruburilor » **pagina 158**.
- ▶ Mai întâi desfaceți șurubul antifurt, apoi celelalte șuruburi de roată » **pagina 163**.
- ▶ Ridicați autovehiculul doar atât, încât roata care trebuie înlocuită să nu mai atingă solul » **pagina 163**.
- ▶ Deșurubați șuruburile și așezați-le pe o suprafață curată (lavetă, hârtie ș.a.).
- ▶ Scoateți cu grijă roata.
- ▶ Montați roata de rezervă și strângeți ușor șuruburile de roată.
- ▶ Coborâți cricul.
- ▶ Strângeți șuruburile de roată, cu cheia, succesiv, încrucișat (în cruce). Șurubul antifurt se strânge la urmă » **pagina 163**.
- ▶ Montați la loc capacul integral de roată/ornamentul de roată, respectiv capacele șuruburilor.

i Indicație

- Toate șuruburile de roată trebuie să fie curate și să se înșurubeze ușor.
- În nici un caz să nu gresați sau ungeți șuruburile de roată!
- Atenție la montarea anvelopelor direcționate (cu sens predeterminat) » **pagina 156**, *Anvelopele cu sens precizat de rotație*.

Lucrări ulterioare

📖 **Citiți și respectați mai întâi ! de pe pagina 161.**

După înlocuirea roții, efectuați următoarele operații.

- ▶ Depozitați și fixați roata defectă în locașul roții de rezervă, folosind șurubul special » **pagina 157**, *Roata de rezervă și roata de rezervă de urgență*.
- ▶ Depozitați trusa de scule în locul prevăzut pentru ea și fixați-o cu chinga.
- ▶ **Verificați** cât mai repede posibil presiunea în **roata de rezervă**.

- Verificați momentul de strângere al șuruburilor de roată cu o cheie dinamometrică, imediat ce se poate.
- Înlocuiți anvelopa defectă, respectiv informați-vă la un atelier de specialitate despre posibilitățile de reparare.

i Indicație

- Dacă la înlocuirea roții, observați că șuruburile sunt ruginite sau că se înșurubează greu, acestea trebuie înlocuite înainte de verificarea momentului de strângere.
- Până la verificarea momentului de strângere, deplasați-vă cu atenție și cu viteză redusă.

Slăbirea/strângerea șuruburilor de roată



Fig. 141
Înlocuirea roții: Slăbirea șuruburilor de roată

Citiți și respectați mai întâi **i** de pe pagina 161.

Desfacerea

- Introduceți cheia de roți pe șurub până la capăt¹⁾.
- Prindeți cu mâna capătul cheii și rotiți șurubul aproximativ o rotație în sensul săgeții » fig. 141.

Strângerea

- Introduceți cheia de roți pe șurub până la capăt¹⁾.
- Prindeți cheia de capăt și rotiți șurubul în sens opus săgeții » fig. 141, până când se strânge ferm.

i ATENȚIE

Slăbiți numai puțin șuruburile de roată (cam o rotație), înainte de a ridica autovehiculul pe cric. În caz contrar s-ar putea desprinde roata și ar putea cădea - pericol de accident!

¹⁾ Pentru slăbirea și strângerea șuruburilor antifurt, folosiți adaptorul corespunzător » pagina 164.

i Indicație

Dacă șuruburile nu se pot desface, puteți călca atent cu **piciorul** pe capătul cheii de roată. Făcând aceasta, țineți-vă de autovehicul și aveți grijă să aveți o poziție stabilă.

Ridicarea autovehiculului pe cric

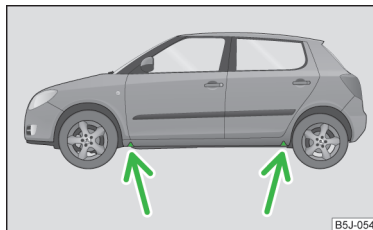

Fig. 142
Puncte pentru fixarea cricului

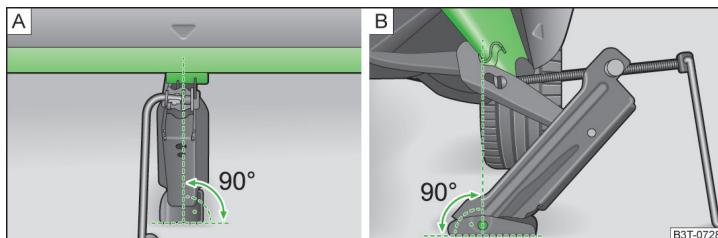

Fig. 143 aplicarea cricului

Citiți și respectați mai întâi **i** de pe pagina 161.

Așezați cricul în punctul de fixare situat cel mai aproape de roata defectă » fig. 142. Punctul pentru fixarea cricului se găsește direct sub creștătura din prag.

- Așezați cricul sub punctul de fixare și ridicați-l cu manivela până când gheara se găsește chiar sub nervura verticală a lonjeronului inferior.
- Așezați cricul astfel încât gheara să cuprindă pragul » fig. 143 - **B**.

- > Asigurați-vă că placa de bază a cricului se lipește cu întreaga ei suprafață pe un teren plan și că elementul de ridicare se află în poziție perpendiculară pe locul în care gheara cuprinde nervura » fig. 143 - [A].
- > Ridicați în continuare cricul, până când roata se ridică puțin de la sol.

! ATENȚIE

- Ridicați acum autovehiculul de la punctele de prindere.
- Pentru ridicarea autovehiculului alegeți un teren compact și nivelat.

Asigurarea roților împotriva furtului

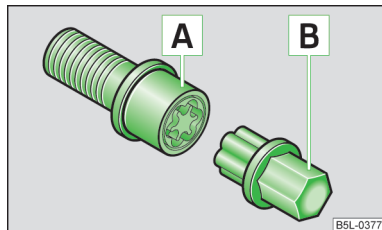

Fig. 144
Prezentarea în principiu: Șuruburile antifurt cu adaptor

Citiți și respectați mai întâi de pe pagina 161.

Șuruburile de roți antifurt se pot desface, respectiv strânge doar cu ajutorul adaptorului » pagina 161, *Trusa de scule*.

- > Scoateți capacul de pe șurubul de roată antifurt.
- > Introduceți adaptorul [B] » fig. 144 cu partea zimțată până la limită pe dantura interioară a șurubului antifurt [A], astfel încât să se mai vadă doar partea sa hexagonală.
- > Introduceți până la limită cheia de roți pe adaptorul [B].
- > Desfaceți sau strângeți șurubul de roată » pagina 163.
- > După scoaterea adaptorului, introduceți capacul pe șurubul de roată antifurt.
- > Verificați cu o cheie dinamometrică **momentul de strângere**, imediat ce se poate.

i Indicație

- Este bine să vă notați codul poansonat pe partea frontală a adaptorului sau pe partea frontală a șurubului antifurt. Cu ajutorul acestui cod puteți obține, dacă este necesar, un adaptor de rezervă prin piesele originale ŠKODA.
- Vă recomandăm să aveți tot timpul în autovehicul adaptorul pentru șuruburi. El trebuie depozitat împreună cu celelalte scule.
- Setul de șuruburi antifurt cu adaptor se poate achiziționa de la un partener ŠKODA.

Depanarea anvelopelor

Introducere în temă

În acest capitol găsiți informații referitoare la următoarele teme:

Setul de pană	165
Lucrări preliminare în vederea utilizării setului de pană	165
Etașarea și umflarea anvelopei	166
Control după 10 minute de deplasare	166

Cu ajutorul setului de pană se pot remedia defecțiuni ale anvelopelor produse de corpuri străine sau printr-o înțepătură cu un diametru de până la aproximativ 4 mm.

Repararea cu setul de pană **nu înlocuiește în niciun caz** repararea pe termen lung a anvelopei. Aceasta servește numai pentru deplasarea până la prima unitate autorizată.

La efectuarea reparației nu trebuie să se demonteze roata.

Nu este permisă scoaterea din anvelopă a corpurile străine, cum ar fi șuruburile sau cuiele!

Este interzisă utilizarea trusei de depanare în următoarele situații.

- > În cazul defecțiunilor la jantă.
- > Dacă temperatura exterioară este sub -20 °C.
- > La tăieturi sau înțepături mai mari de 4 mm.
- > Defecțiuni pe flancul anvelopei.
- > La deplasarea cu presiune foarte scăzută sau cu o anvelopă dezumflată.
- > Dacă a expirat termenul de valabilitate (vezi butelia).

! ATENȚIE

- O anvelopă umplută cu soluția de etanșare nu are aceleași caracteristici ca o anvelopă obișnuită.
- Nu circulați cu o viteză mai mare de 80 km/h.
- Evitați accelerarea puternică, frânările bruște și virajele razante.
- Verificați presiunea în anvelopă după 10 minute de mers.
- Soluția de etanșare dăunează sănătății și trebuie să fie îndepărtată imediat dacă ajunge în contact cu pielea.

🌿 Indicație de mediu

Soluția de etanșare uzată sau soluția de etanșare a cărei dată de valabilitate a expirat, trebuie reciclată în conformitate cu normele de mediu.

i Indicație

- Respectați Manualul de utilizare al producătorului trusei de depanare.
- Un nou recipient cu soluție de etanșare puteți procura din gama accesoriilor originale ŠKODA.
- O anvelopă remediată cu ajutorul trusei de depanare trebuie înlocuită cât mai repede, respectiv trebuie să vă informați la un atelier de specialitate despre posibilitățile de reparare.

Setul de pană

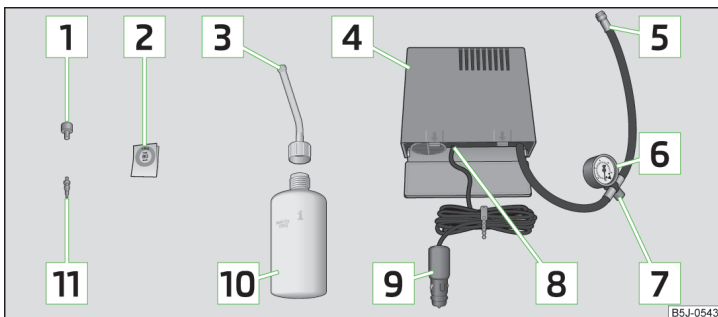

BSJ-0543

Fig. 145 Prezentarea în principiu: Componentele setului de depanare

📖 Citiți și respectați mai întâi ! de pe pagina 165.

Setul se găsește într-o casetă sub mocheta din portbagaj.

Componentele setului de depanare » fig. 145

- 1 Cheia de ventile
- 2 Autocolant cu limita de viteză „maxim 80 km/h” respectiv „maxim 50 mph”
- 3 Furtunul de umplere cu capac
- 4 Compresorul de aer
- 5 Furtunul de presiune
- 6 Indicator de presiune
- 7 Șurub de aerisire
- 8 Comutatorul on/off
- 9 Fișa de conectare de 12 V
- 10 Recipientul cu soluție de etanșare
- 11 Ventilul de rezervă

Cheia de tije ventile 1 este prevăzută în partea inferioară cu o fantă în care încape o tijă ventil. Numai astfel se poate scoate sau introduce un ventil din sau în anvelopă. Acest lucru este valabil și pentru ventilul de rezervă 11.

Lucrări preliminare în vederea utilizării setului de pană

📖 Citiți și respectați mai întâi ! de pe pagina 165.

Înainte de utilizarea setului de depanare anvelope, trebuie efectuate următoarele lucrări:

- Parcați autovehiculul cât mai departe de trafic. Locul trebuie să fie pe cât posibil plan și solid.
- Dacă vă aflați în mijlocul traficului, porniți luminile de avarie și așezați la o distanță corespunzătoare triunghiul reflectorizant! Respectați legislația în vigoare a țării în care vă aflați.
- **Toți ocupanții autovehiculului** trebuie să coboare. În timpul depanării anvelopelor, pasagerii nu trebuie să se afle pe carosabil (de exemplu în spatele parapetilor metalici).
- Opriti motorul și cuplați schimbătorul de viteze în **poziția neutră**, respectiv aduceți maneta selectorului de viteze a transmisiei automate în **poziția P**.
- Acționați ferm **frâna de mână**.
- Verificați dacă reparația poate fi realizată cu ajutorul setului de depanare anvelope » [pagina 164](#).

Dacă tractați o remorcă, decuplați-o.

➤ Scoateți **setul de depanare anvelope** din portbagaj. ▶

- ▶ Lipiți autocolantul [2] » fig. 145 la pagina 165 pe planșa de bord, în câmpul vizual al șoferului.
- ▶ Nu îndepărtați corpul străin, de exemplu cuiul sau șurubul, din anvelopă.
- ▶ Deșurubați capacul ventilului.
- ▶ Cu cheia de ventile [1] scoateți inserția ventilului și așezați-o pe o suprafață curată (lavetă, hârtie etc.)



Etanșarea și umflarea anvelopei

 Citiți și respectați mai întâi  de pe pagina 165.

Etanșarea

- ▶ Scuturați de câteva ori bine recipientul de umplere a anvelopei [10] » fig. 145 la pagina 165.
- ▶ Înșurubați bine, în sens orar, furtunul de umplere [3] pe recipientul de umplere a anvelopei [10]. Folia de la gura recipientului se va găuri automat.
- ▶ Îndepărtați capacul de la furtunul de umplere [3] și introduceți capătul liber complet pe ventilul anvelopei.
- ▶ Țineți recipientul [10] răsturnat și introduceți în anvelopă toată soluția de etanșare din recipient.
- ▶ Detașați de la ventil recipientul gol.
- ▶ Înșurubați inserția ventilului cu cheia de ventile [1] la loc în ventilul anvelopei.

Umflarea

- ▶ Înșurubați bine furtunul de presiune [5] » fig. 145 la pagina 165 al compresorului de aer pe ventilul anvelopei.
- ▶ Verificați dacă este înșurubat șurubul de aerisire [7].
- ▶ Porniți motorul și lăsați-l să meargă.
- ▶ Introduceți conectorul [9] în priză de 12 V » pagina 82, Priza de 12 V.
- ▶ Porniți compresorul de aer cu ajutorul comutatorului on/off [8].
- ▶ Lăsați compresorul de aer să meargă până se ating 2,0 - 2,5 bari. Perioada maximă de funcționare 8 minute » .
- ▶ Opritiți compresorul de aer.
- ▶ Dacă nu s-a putut atinge presiunea aerului de 2,0 - 2,5 bari, deșurubați furtunul de presiune [5] de la ventilul roții.
- ▶ Deplasați-vă cu autovehiculul circa 10 metri înainte sau înapoi, pentru ca soluția de etanșare să se poată „distribui” uniform în anvelopă.
- ▶ Înșurubați din nou bine furtunul de presiune [5] la ventilul anvelopei și reluați procesul de umplere cu aer.
- ▶ Dacă nici acum nu se atinge presiunea necesară, înseamnă că anvelopa este deteriorată prea tare. Anvelopa nu poate fi reparată cu ajutorul setului de pană » .

- ▶ Opritiți compresorul de aer.
- ▶ Deșurubați furtunul de presiune al compresorului de aer [5] de la ventilul anvelopei.

Dacă s-a atins o presiune în anvelopă de 2,0 - 2,5 bari, puteți continua deplasarea cu max. 80 km/h, respectiv 50 mph.

Verificați presiunea în anvelopă după 10 minute de mers » pagina 166.

ATENȚIE

- Furtunul de presiune și compresorul se pot încălzi în timpul umflării - Pericol de rănire!
- Nu așezați furtunul de presiune și compresorul de aer fierbinți pe materiale inflamabile - Pericol de incendiu!
- Dacă anvelopa nu se poate umfla la minim 2,0 bari, deteriorarea este prea mare. Soluția de etanșare nu este în stare să etanșeze anvelopa.  Nu continuați deplasarea! Solicitați asistența de specialitate a unei unități de service.

ATENȚIE

Opritiți compresorul de aer cel târziu după 8 minute de funcționare - Pericol de supraîncălzire! Înainte de repornire, lăsați compresorul de aer câteva minute să se răcească.

Control după 10 minute de deplasare

 Citiți și respectați mai întâi  de pe pagina 165.

Verificați presiunea în anvelopă după 10 minute de mers!

Dacă presiunea în anvelopă este 1,3 bar sau mai redusă

- ▶  **Nu continuați deplasarea!** Anvelopa nu poate fi reparată suficient de bine cu ajutorul setului de depanare a anvelopelor.

Dacă presiunea în anvelopă este 1,3 bari sau mai ridicată

- ▶ Corectăți din nou presiunea în anvelopă la valoarea corectă (vezi pe interiorul clapetei rezervorului).
- ▶ Conduceți cu atenție până la cel mai apropiat service autorizat, fără a depăși viteza de 80 km/h, respectiv 50 mph.

Introducere în temă

În acest capitol găsiți informații referitoare la următoarele teme:

Executarea pornirii asistate, cu ajutorul bateriei altui autovehicul _____ 167

Pornirea asistată la autovehiculele cu sistem START-STOP _____ 168

ATENȚIE

- O baterie de autovehicul descărcată poate îngheța deja la temperaturi puțin sub 0 °C. Dacă bateria este înghețată nu executați pornirea asistată, cu ajutorul bateriei altui autovehicul - Pericol de explozie!
- Atenție la semnalele de avertizare în timp ce lucrați la compartimentul motor » [pagina 140](#).
- Părțile neizolate ale cleștilor nu trebuie sub nicio formă atinse - Pericol de scurtcircuit!
- Cablul pentru pornire asistată conectat la polul plus al bateriei nu trebuie să intre în contact cu părți ale autovehiculului bune conductoare de curent - Pericol de scurtcircuitare!
- Nu cuplați cablul de pornire asistată la polul minus al bateriei descărcate. Din cauza formării de scântei la pornirea motorului, gazul explozibil eliminat de baterie se poate aprinde.
- Amplasați cablurile pentru pornirea asistată astfel, încât să nu fie prinse de piesele aflate în mișcare de rotație din compartimentul motor.
- Nu vă aplecați peste baterie - Pericol de arsură!
- Capacele celulelor bateriei trebuie să fie înșurubate strâns.
- Nu țineți în apropierea bateriei surse de foc (flamă deschisă, țigări aprinse ș.a.) - pericol de explozie!
- Nu folosiți niciodată pornirea asistată atunci când nivelul electrolitului este scăzut - Pericol de explozie și arsuri.

ATENȚIE

- Între cele două autovehicule nu trebuie să existe contact, altfel se pot produce descărcări de curent chiar de la conectarea bornei plus.
- Bateria descărcată trebuie să fie conectată corespunzător.
- Se recomandă achiziționarea cablurilor pentru pornirea asistată, de la un dealer autorizat pentru baterii de autovehicule.

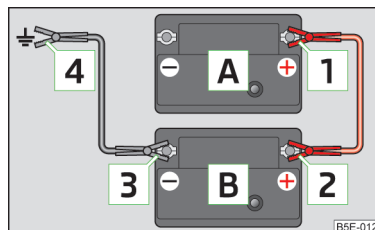

Fig. 146
Pornirea asistată: A - bateria descărcată, B -bateria furnizoare de curent

Citiți și respectați mai întâi ! și ! de pe pagina 167.

Dacă motorul nu pornește deoarece bateria autovehiculului este descărcată, puteți folosi bateria altui autovehicul pentru demararea motorului. Pentru aceasta veți folosi cabluri pentru pornirea asistată.

Cablurile pentru pornirea asistată trebuie conectate respectând ordinea operațiilor.

- Prindeți clema **1** la polul plus al bateriei descărcate **A** » [fig. 146](#).
- Prindeți clema **2** la polul plus al bateriei furnizoare de curent **B**.
- Prindeți clema **3** la polul minus al bateriei furnizoare de curent **B**.
- Legați clema **4** la o piesă metalică masivă, în contact cu blocul motor, respectiv direct la blocul motor.

Pornirea motorului

- Porniți motorul autovehiculului furnizor de curent și lăsați-l să meargă la ralanti.
- Porniți motorul autovehiculului cu bateria descărcată.
- Dacă motorul nu pornește, întrerupeți operația de demarare după 10 secunde și reluați procedura după o jumătate de minut.
- Detașați cablurile de pornire asistată **în ordine inversă** față de conectarea lor descrisă mai înainte.

Ambele baterii trebuie să aibă o tensiune nominală de 12 Volți. **Capacitatea** (Ah) bateriei de la care se ia curent nu trebuie să fie cu mult sub capacitatea bateriei descărcate.

Cablul pentru pornire asistată

Pentru pornirea asistată utilizați numai cabluri cu secțiune suficient de mare și cu clești izolați. Respectați indicațiile producătorului cablului pentru pornirea asistată.

Cablul pentru **borna plus** - este de culoare roșie de cele mai multe ori.

Cablul pentru **borna minus** - este de culoare neagră în majoritatea cazurilor.

Pornirea asistată la autovehicule cu sistem START-STOP

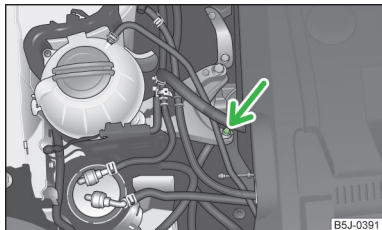

Fig. 147
Punctul de masă al motorului:
Sistemul START-STOP

📖 **Citiți și respectați mai întâi**  și  **de pe pagina 167.**

La autovehiculele cu sistem START-STOP, cablul de conectare al redresorului nu trebuie legat niciodată direct la polul minus al bateriei autovehiculului, ci întotdeauna la punctul de masă al motorului » [fig. 147](#).

Tractarea autovehiculului

📖 Introducere în temă

În acest capitol găsiți informații referitoare la următoarele teme:

Cârligul de tractare față	169
Cârligul de tractare spate	169
Autovehicule cu un dispozitiv de remorcare	169

Autovehiculele cu **transmisie manuală** pot fi remorcate cu un cablu, respectiv cu o bară de tractare, sau cu roțile din față, respectiv spate ridicate.

Autovehiculele cu **transmisie automată** pot fi remorcate cu un cablu, respectiv cu o bară de tractare, sau cu puntea față ridicată. Dacă este tractat cu roțile din spate ridicate, se defectează cutia de viteze automată!

Cel mai sigur este să utilizați o **bară de tractare**. În cazul în care nu aveți la dispoziție o bară de tractare adecvată, puteți folosi și un **cablu de tractare**.

La tractare se vor respecta următoarele instrucțiuni.

Șoferul autovehiculului care tractează

- ▶ La demarare cuplați foarte lin, respectiv la transmisia automată accelerați foarte atent.
- ▶ La autovehiculele cu transmisie manuală, accelerați la pornire abia când cablul este perfect întins.

Viteza maximă de deplasare în timpul remorcării trebuie să fie de **50 km/h**.

Șoferul autovehiculului tractat

- ▶ Puneți contactul pentru a nu se bloca volanul și pentru ca lămpile de semnalizare, claxonul, ștergătoarele de parbriz și instalația de spălare a parbrizului să funcționeze.
- ▶ Scoateți din viteză, respectiv la transmisia automată aduceți selectorul de viteze în poziția **N**.

Servofrâna și servodirecția lucrează numai cu motorul pornit. Când motorul este oprit, trebuie să apăsați pedala de frână cu o forță mai mare și să depuneți mai mult efort la manevrarea volanului.

Aveți grijă la cablul de tractare: acesta trebuie să fie mereu întins.

⚠ ATENȚIE

- Aveți grijă să nu porniți motorul prin efectul de tractare - există pericolul de avarie la motor și catalizator! La pornirea asistată puteți folosi bateria unui alt autovehicul » [pagina 167](#), *Pornirea asistată*.
- În cazul în care autovehiculul prezintă o defecțiune la cutia de viteze și a pierdut uleiul, autovehiculul poate fi tractat doar cu roțile motoare ridicate, respectiv pe un transportor special sau într-o remorcă.
- Dacă nu este posibilă o remorcare normală, sau dacă remorcarea trebuie făcută pe o distanță mai mare de 50 km, autovehiculul trebuie remorcat pe un transportor sau o remorcă specială.
- La tractare sau remorcare, cablul de tractare trebuie să fie elastic, pentru protejarea ambelor autovehicule. Folosiți numai cabluri din fibre sintetice sau cabluri din material elastic asemănător.
- În timpul procesului de tractare nu este voie să apară forțe de tracțiune nepermis și solicitări gen lovitură. La executarea manevrelor de remorcare în afara carosabilului, există întotdeauna pericolul suprasolicitării echipamentelor de fixare.
- Ancorați cablul de tractare, respectiv bara de tractare la **cârligele de tractare** » [pagina 169](#), *Cârligul de tractare față*, respectiv » [pagina 169](#), *Cârligul de tractare spate*, respectiv la **cupla sferică detașabilă a dispozitivului de remorcare** » [pagina 122](#).

i Indicație

- Vă recomandăm să utilizați un cablu de tractare din gama de accesorii originale ŠKODA, pe care îl puteți procura de la un partener ŠKODA.
- Tractarea necesită o anumită experiență. Ambii șoferi trebuie să fie familiarizați cu procedura. Șoferii fără experiență nu trebuie nici să tracteze, nici să fie tractați.
- La tractare, respectați prevederile legale naționale, în special în legătură cu semnalizarea autovehiculului tractat și a celui care tractează.
- Cablul de tractare nu trebuie să fie răsucit, deoarece în anumite condiții s-ar putea deșuruba dispozitivul de remorcare din față.

Cârligul de tractare față

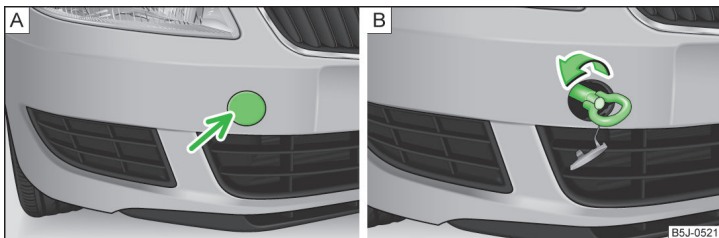

Fig. 148 Demontarea capacului / Montarea cârligului de tractare

i Citiți și respectați mai întâi **i** de pe pagina 168.

Demontați cu atenție capacul în felul următor.

- Apăsăți pe partea stângă a capacului, în sensul indicat de săgeată » fig. 148 - A.
- Extrageți capacul din bara de protecție față.
- Înșurubați cu mâna cârligul de tractare, până la limită » fig. 148 - B. Pentru strângere cârligului, vă recomandăm să folosiți de exemplu cheia de roți, cârligul de ancorare al unui alt autovehicul sau un alt obiect asemănător, pe care să îl puteți introduce prin cârlig.
- Pentru a monta la loc capacul după deșurubarea cârligului de tractare, introduceți capacul pe elementele de prindere, apoi apăsați pe partea dreaptă a capacului. Capacul trebuie să se încastreze perfect.

i ATENȚIE

Cârligul de tractare trebuie strâns până la limită, ferm, în caz contrar acesta se poate rupe la tractare sau la remorcare.

Cârligul de tractare spate

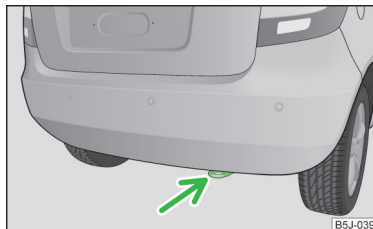

Fig. 149
Cârligul de tractare spate

i Citiți și respectați mai întâi **i** de pe pagina 168.

Inelul de tractare din spate se găsește în partea dreaptă, sub bara de protecție » fig. 149.

Autovehicule cu un dispozitiv de remorcare

i Citiți și respectați mai întâi **i** de pe pagina 168.

La autovehiculele cu dispozitiv de tractare montat din fabricație se poate utiliza pentru tractare tija cuplei detașabile montată » pagina 122, *Tractarea unei remorci*.

Tractarea prin intermediul dispozitivului de remorcare reprezintă o alternativă valabilă la modul de tractare cu ajutorul cârligului.

i ATENȚIE

La utilizarea unei bare de tractare neadecvată, cupla sferică demontabilă, respectiv autovehiculul pot fi deteriorate.

i Indicație

Cupla sferică trebuie avută întotdeauna în autovehicul, pentru a o putea folosi, după caz, pentru tractare.

Siguranțele fuzibile și lămpile cu incandescență

Siguranțe

Introducere în temă

În acest capitol găsiți informații referitoare la următoarele teme:

Disponerea siguranțelor în planșa de bord _____ 170

Siguranțe în compartimentul motor _____ 172

Fiecare circuit de curent este asigurat cu siguranțe fuzibile.

► Înainte de înlocuirea unei siguranțe trebuie luat contactul și trebuie decuplat consumatorul respectiv.

► Identificați siguranța consumatorului în cauză » [pagina 170](#), *Disponerea siguranțelor în planșa de bord sau » [pagina 172](#), *Siguranțe în compartimentul motor.**

► Scoateți clema de plastic din suportul ei aflat pe capacul cutiei cu siguranțe, fixați-o pe siguranța vizată și extrageți siguranța.

Culoarea siguranței	Intensitate maximă în amperi
maro deschis	5
maro închis	7,5
roșu	10
albastru	15
galben	20
alb	25
verde	30

ATENȚIE

Înainte executării lucrărilor în compartimentul motorului, citiți și urmați indicațiile de avertizare » [pagina 140](#).

ATENȚIE

- „Nu reparați” siguranțele și nici nu le înlocuiți cu unele cu amperaj mai mare - Pericol de incendiu! În plus, pot apărea defecțiuni în alte locuri ale instalației electrice.
- Dacă o siguranță nouă se arde după o perioadă scurtă de timp, instalația electrică trebuie verificată cât mai urgent posibil la un atelier autorizat.
- O siguranță fuzibilă arsă se recunoaște după banda de metal topită. Înlocuiți siguranța defectă cu o siguranță nouă cu amperaj **identic**.

i Indicație

- Vă recomandăm să aveți mereu siguranțe de rezervă în autovehicul. Puteți procura o casetă cu siguranțe de rezervă din gama accesoriilor originale ŠKODA.
- O siguranță poate avea mai mulți consumatori.
- Un consumator poate avea mai multe siguranțe.

Disponerea siguranțelor în planșa de bord



Fig. 150
Partea inferioară a planșei de bord: Capacul panoului de siguranțe

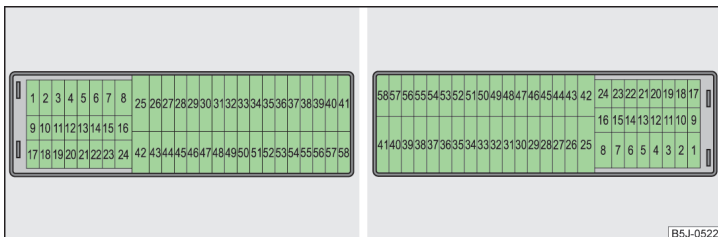

Fig. 151 Reprezentare schematică a panoului de siguranțe pentru autovehiculele cu volanul pe stânga / dreapta

📖 **Citiți și respectați mai întâi ! și ! de pe pagina 170.**

Siguranțele se găsesc în partea stângă a bordului, sub un capac.

- Basculați cu atenție capacul în sensul indicat de săgeată și extrageți-l » fig. 150.
- După ce siguranța a fost înlocuită, introduceți la loc capacul în bord, în sensul opus celui indicat de săgeată, în așa fel încât profilurile de ghidare să intre în orificiile bordului. Apăsați capacul până când se fixează în poziție.

Disponerea siguranțelor în tabloul de bord

Nr.	Consumator
1	Contact S
2	START-STOP, sistem de aer condiționat
3	Panoul de bord, reglarea înălțimii de luminare a farurilor
4	Unitatea de comandă pentru ABS, tasta pentru START-STOP
5	Motorul pe benzină: Sistemul de menținere automată a vitezei de deplasare
6	Lampă de marșarier (cutie de viteze manuală)
7	Aprinderea, unitatea de comandă a motorului, cutie de viteze automată
8	Comutator pedală frână, ventilator radiator
9	Acționarea încălzirii, unitatea de comandă a sistemului de aer condiționat, asistența la parcare, unitatea de comandă a farurilor adaptive, ventilatorul radiatorului, duzele de spălare
10	Instalația pentru spălarea parbrizului

Nr.	Consumator
11	Reglarea oglinzilor
12	Unitate de comandă pentru recunoașterea remorcii
13	Unitatea de comandă pentru transmisia automată
14	Motor pentru proiectoarele cu halogen cu funcție de lumină pentru viraje
15	Sistem de navigație PDA
16	Servodirecția electrohidraulică
17	Alimentarea cu curent a comutatorului de lumini
18	Încălzirea oglinzii
19	Contact S
20	Alarma
21	Lampa pentru marșarier, proiectoarele de ceață cu funcția CORNER
22	Acționarea încălzirii, unitatea de comandă a sistemului de aer condiționat, asistența la parcare, telefonul, tabloul de instrumente, traductorul de direcție, ESC, unitatea de comandă a rețelei de bord, volanul multifuncțional
23	Iluminarea interiorului, torpedoului și portbagajului, lumina de poziție
24	Aparatul de comandă central
25	Încălzirea scaunelor
26	Ștergătorul de lunetă
27	Dispozitivul de adaptare pentru telefon
28	Motorul pe benzină: Supapa AKF, motor diesel: Clapeta de reglare
29	Injecție, pompa de lichid de răcire
30	Pompa de combustibil, aprinderea, sistemul control al vitezei de croazieră, operarea releului pentru PTC
31	Sonda Lambda
32	Pompa de combustibil de înaltă presiune, supapa de presiune
33	Unitatea de comandă a motorului
34	Unitatea de comandă a motorului, pompa de vid
35	Lumina de zi / radio la autovehiculele cu sistem START-STOP
36	Faza lungă
37	Lampa de ceață spate, transformatorul DC/DC START-STOP
38	Farurile de ceață

Nr.	Consumator
39	Ventilatorul pentru încălzire
40-41	Nealocat
42	Încălzirea lunetei
43	Claxon
44	Ștergătoarele de parbriz
45	Unitatea centrală de comandă pentru sistemul Confort
46	Unitatea de comandă a motorului, pompa de combustibil
47	Bricheta, priza din portbagaj
48	ABS, START-STOP transformatorul (DC/DC) ESP
49	Lămpi de semnalizare, lămpi de frână
50	START-STOP transformatorul (DC/DC), aparatul radio
51	Geam electric (față și spate) - partea stângă
52	Geam electric (față și spate) - partea dreaptă
53	Lămpile de parcare - partea stângă, trapa glisantă/rabatabilă
54	START-STOP (panou de bord), alarma
55	Unitatea de comandă pentru transmisia automată
56	Instalația de spălare a farurilor, lămpile de parcare - partea dreaptă
57	Lumina de întâlnire stânga, reglare far
58	Lumina de întâlnire dreapta

Siguranțe în compartimentul motor

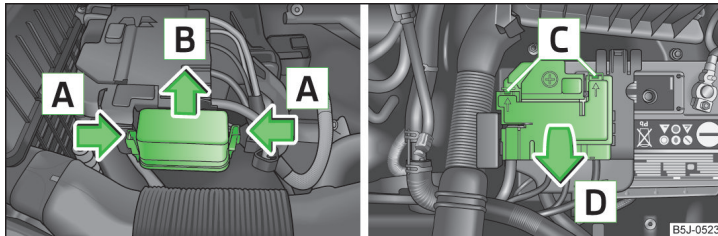

Fig. 152 Bateria autovehiculului: Capacul panoului de siguranțe

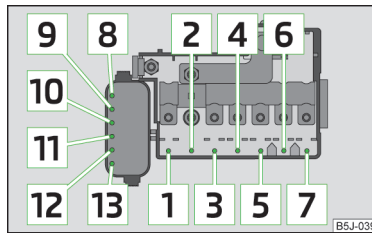

Fig. 153
Reprezentare schematică a panoului de siguranțe din compartimentul motor

Citiți și respectați mai întâi și de pe pagina 170.

- Apșați simultan mânerul de siguranță ale panoului de siguranțe, în sensul săgeții **A** » fig. 152 și împingeți înspre afară capacul, în sensul săgeții **B**.
- Cu o șurubelniță plană, deblocați elementele de susținere din orificiile **C** și rabatați în sus capacul, în sensul săgeții **D**.

Disponerea siguranțelor în compartimentul motor

Nr.	Consumator
1	Alternatorul
2	Nealocat
3	Habitaclul
4	Încălzirea suplimentară electrică
5	Habitaclul
6	Bujii, ventilatorul radiatorului
7	Servodirecția electrohidraulică
8	ABS, resp. ASR, resp. ESC
9	Ventilatorul radiatorului
10	Cutia de viteze automată
11	ABS, resp. ASR, resp. ESC
12	Aparatul de comandă central
13	Încălzirea suplimentară electrică

Indicație

Siguranțele nr. 1-7 se înlocuiesc într-un atelier specializat.

Becurile

Introducere în temă

În acest capitol găsiți informații referitoare la următoarele teme:

Farurile față	173
Înlocuirea becului pentru faza scurtă și faza lungă (far cu halogen)	174
Înlocuirea becului pentru faza scurtă și faza lungă / faza scurtă (far proiector cu halogen)	174
Înlocuirea becului pentru faza lungă (far proiector cu halogen)	174
Înlocuirea becului pentru semnalizare față	174
Înlocuirea becului pentru lumina de poziție față	174
Înlocuirea becului farului de ceață și a luminii de deplasare ziua	175
Farul de ceață Fabia Scout, Fabia RS	175
Înlocuirea becului lămpii pentru numărul de înmatriculare	176
Lampa spate	176

Înlocuirea unui bec necesită o anumită îndemânare. De aceea vă recomandăm ca în situații de dubiu, să apelați la serviciile unei unități specializate sau să solicitați asistență de specialitate.

- Înainte de înlocuirea unui bec cu incandescență, luați contactul motor și deconectați toate luminile.
- Becurile defecte se vor înlocui cu becuri de aceeași capacitate. Indicațiile necesare se găsesc pe soclul becului sau pe bec.
- Aveți un locaș special pentru cutia cu becuri de rezervă într-o casetă de plastic dispusă în roata de rezervă, respectiv sub podeaua portbagajului.

ATENȚIE

- Înaintea executării lucrărilor în compartimentul motorului, citiți și urmați indicațiile de avertizare » [pagina 140](#).
- Pot fi provocate accidente în cazul în care șoseaua nu este iluminată suficient iar autovehiculul nu este reperat deloc sau foarte slab de către ceilalți participanți la trafic.
- Becurile cu incandescență H7 și H4 se află sub presiune și pot exploda în timpul înlocuirii – există pericolul de rănire! De aceea recomandăm ca la înlocuirea becurilor să purtați mănuși și ochelari de protecție.
- La schimbarea lămpilor opriți becul respectiv a autovehiculului.

ATENȚIE

- Nu prindeți becul cu mâna (chiar și cea mai mică murdărie reduce speranța de viață a becului). Folosiți o lavetă curată, un șervețel etc.
- La demontarea și montarea lămpii numărului de înmatriculare și a blocului optic spate, aveți grijă ca să nu fie deteriorată vopseaua și blocul optic.

Indicație

- În acest Manual de utilizare am descris doar modalitatea de înlocuire a becurilor pe care le puteți schimba singuri și care nu prezintă complicații. Înlocuirea celorlalte becuri cu incandescență trebuie realizată la o unitate autorizată.
- Vă recomandăm să aveți întotdeauna în autovehicul o cutiuță cu lămpi incandescente de rezervă. Becurile de rezervă se pot obține ca piese originale ŠKODA.
- Recomandăm ca după înlocuirea unui bec cu incandescență de la lumina de drum, de întâlnire, sau la farurile de ceață, să se efectueze reglarea farurilor la o unitate autorizată.
- Dacă dioda LED este defectă, apelați la un atelier specializat.

Farurile față

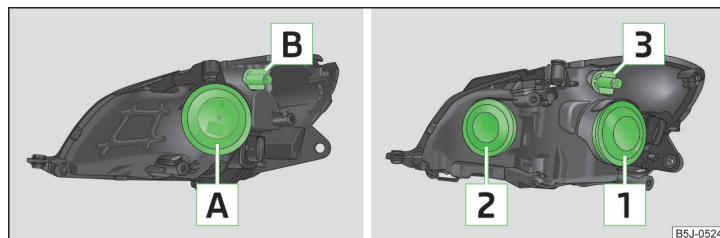

Fig. 154 Dispunerea becurilor: Faruri cu halogen/Proiectoare cu halogen

📖 Citiți și respectați mai întâi **!** și **!** de pe pagina 173.

Dispunerea becurilor în farul cu halogen

A - Lumina de întâlnire, lumina de drum și lumina de poziție

B - Lumina de semnalizare față

Dispunerea becurilor în proiectorul cu halogen

1 - Lumina de întâlnire/lumina de întâlnire și lumina de drum

2 - Lumina de staționare/lumina de staționare și lumina de drum

3 - Lampa de semnalizare

Înlocuirea becului pentru faza scurtă și faza lungă (far cu halogen)

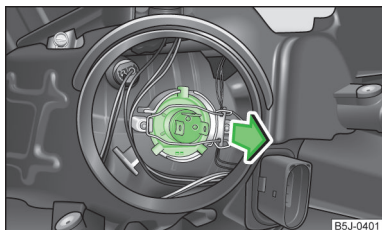

Fig. 155
Demontarea becului pentru faza scurtă și faza lungă

Citiți și respectați mai întâi și de pe pagina 173.

- > Scoateți capacul din cauciuc » fig. 154 la pagina 173.
- > Trageți conectorul de pe bec, deblocați etrierul de siguranță și extrageți becul » fig. 155.
- > Introduceți un bec nou în așa fel, încât elementele de fixare ale soclului becului să se potrivească în degajările din reflector.
- > Blocați etrierul de asigurare și introduceți conectorul pe bec.
- > Introducerea capacului din cauciuc .

Înlocuirea becului pentru faza scurtă și faza lungă / faza scurtă (far proiector cu halogen)

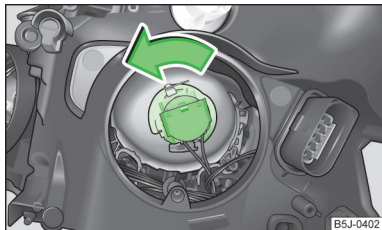

Fig. 156
Demontarea becului pentru faza scurtă și faza lungă / faza scurtă

Citiți și respectați mai întâi și de pe pagina 173.

- > Detașați capacul din cauciuc » fig. 154 la pagina 173.
- > Rotiți conectorul împreună cu becul până la limită, în sensul săgeții » fig. 156 și extrageți-l.

- > Înlocuiți becul, introduceți conectorul cu noul bec și rotiți în sens contrar săgeții, până la limită.
- > Introducerea capacul din cauciuc .

Înlocuirea becului pentru faza lungă (far proiector cu halogen)

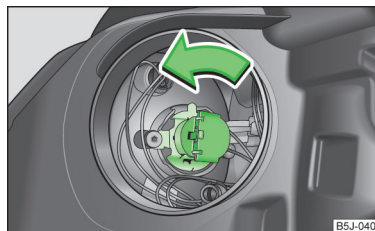

Fig. 157
Înlocuirea becului luminii de drum

Citiți și respectați mai întâi și de pe pagina 173.

- > Detașați capacul din cauciuc » fig. 154 la pagina 173.
- > Rotiți conectorul împreună cu becul până la limită, în sensul săgeții » fig. 157 și extrageți-l.
- > Înlocuiți becul, introduceți conectorul cu noul bec și rotiți în sens contrar săgeții, până la limită.
- > Introducerea capacul din cauciuc .

Înlocuirea becului pentru semnalizare față

Citiți și respectați mai întâi și de pe pagina 173.

- > Rotiți soclul » fig. 154 la pagina 173, resp. soclul până la limită în sens anti-orar, și extrageți-l, împreună cu becul pentru lumina de semnalizare.
- > Înlocuiți becul, introduceți soclul cu noul bec și rotiți-l în sens orar până la capăt.

Înlocuirea becului pentru lumina de poziție față

Citiți și respectați mai întâi și de pe pagina 173.

- > Scoateți capacul din cauciuc » fig. 154 la pagina 173, resp. .
- > Prindeți soclul becului și extrageți-l din far.
- > Înlocuiți becul și împingeți la loc în far soclul becului, împreună cu becul.
- > Montați capacul din cauciuc.

Înlocuirea becului farului de ceață și a luminii de deplasare ziua

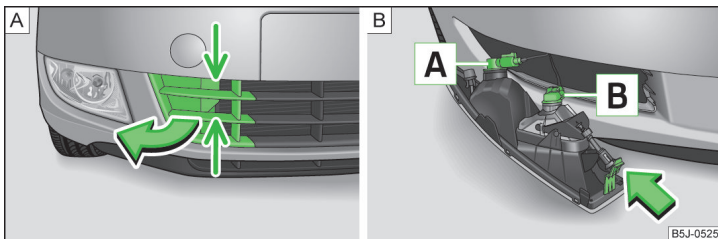

Fig. 158 Bara de protecție față: Grilaj de protecție/demontarea proiectoarelor de ceață

📖 Citiți și respectați mai întâi **!** și **!** de pe pagina 173.

Disponerea becurilor » fig. 158.

A - bec pentru lumina de zi

B - bec pentru proiectorul de ceață

Demontarea măștii de acoperire

➤ Prindeți grilajul de protecție în pozițiile marcate cu săgeți » fig. 158 - **A** și scoateți capacul în sensul săgeții.

Înlocuirea becului la proiectorul de ceață, resp. la lumina de deplasare ziua

➤ Introduceți mâna în orificiul grilajului de protecție și apăsați elementul de fixare » fig. 158 - **B** în sensul indicat de săgeată.

➤ Scoateți farul de ceață.

➤ Rotiți conectorul împreună cu becul cu incandescență până la limită în sens anti-orar și extrageți-l.

➤ Înlocuiți becul, introduceți conectorul cu noul bec și rotiți-l în sens orar până la limită.

➤ Pentru montare, așezați proiectorul de ceață mai întâi cu elementul de fixare în partea opusă numărului de înmatriculare.

➤ Apăsați farul în partea dinspre numărul de înmatriculare.

➤ Introduceți capacul, începând cu elementul de fixare de pe partea opusă numărului de înmatriculare.

➤ Apăsați capacul pe partea orientată înspre numărul de înmatriculare. Capacul trebuie să se încastreze perfect.

Farul de ceață Fabia Scout, Fabia RS

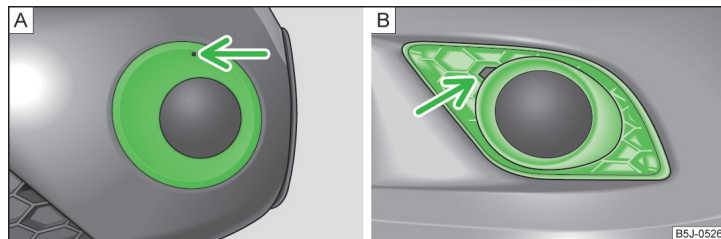

Fig. 159 Bara de protecție față: Fabia Scout/Fabia RS

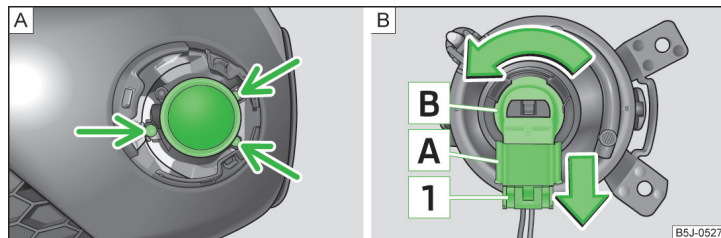

Fig. 160 Bara de protecție față: Farurile de ceață / farurile de ceață: Înlocuirea becului

📖 Citiți și respectați mai întâi **!** și **!** de pe pagina 173.

Demontarea capacului și a proiectorului de ceață

➤ În orificiul de deasupra proiectorului de ceață » fig. 159 - **A** (Fabia Scout), introduceți etrierul din sârmă » pagina 161, *Trusa de scule* și extrageți capacul.

➤ Introduceți un deget în orificiul de lângă proiectorul de ceață » fig. 159 - **B** (Fabia RS) și extrageți capacul.

➤ Desfaceți cu ajutorul unei șurubelnițe » pagina 161, *Trusa de scule* șuruburile » fig. 160 - **A**.

➤ Scoateți farul de ceață.

Înlocuirea becului și montarea proiectorului de ceață

➤ Apăsați siguranța **1** » fig. 160 a conectorului **A** și scoateți conectorul din soclu **B**.

- › Rotiți soclul **B** împreună cu becul până la limită, în sensul săgeții, și extrageți-l.
- › Înlocuiți becul, introduceți soclul cu noul bec și rotiți în sens contrar săgeții, până la limită.
- › Introduceți conectorul **A** în soclul **B**.
- › Înșurubați la loc șuruburile și montați capacul. Capacul trebuie să se încastreze perfect.

Înlocuirea becului lămpii pentru numărul de înmatriculare

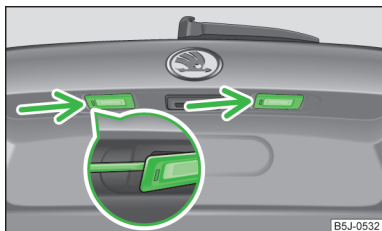

Fig. 161
Capota portbagajului: Lampa numărului de înmatriculare

Citiți și respectați mai întâi și de pe pagina 173.

- › Introduceți capătul plat al unei șurubelnițe în orificiul din locul marcat cu săgeată » fig. 161 și apăsați-l cu atenție spre centrul lămpii, lampa sare puțin din locaș.
- › Scoateți lampa.
- › Extrageți becul defect din soclul său și înlocuiți-l cu altul nou.
- › Aplicați din nou apărătoarea din sticlă și presați-o până la limită.

Respectați în acest context locul corect de amplasare capacului din sticlă.

Lampa spate

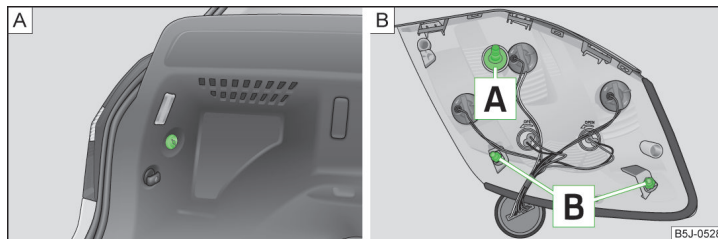

Fig. 162 Piulițe din material plastic / blocul optic spate

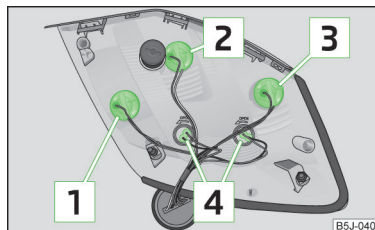

Fig. 163
Lampă spate: dispunerea becurilor

Citiți și respectați mai întâi și de pe pagina 173.

Disponerea becurilor » fig. 163.

- 1** - Lampa de ceață spate/Lampa marșarier
- 2** - Lampa de semnalizare
- 3** - Lumina de frână
- 4** - Lumina de poziție

Demontarea și montarea blocului optic spate

- › Deschideți capota portbagajului.
- › Cu o mână țineți blocul optic spate și cu cealaltă mână deșurubați piulița din material sintetic » fig. 162 - **A**.
- › Prindeți blocul optic spate și extrageți-l cu atenție, prin mișcări pendulatorii, oblic înspre înapoi. Nu scoateți manșonul cu cabluri din caroserie.

- › Pentru montarea la loc, introduceți mai întâi blocul optic spate cu șurubul **A** în orificiul din caroserie » fig. 162.
- › Împingeți cu atenție blocul optic spate în caroserie, în așa fel încât bolțurile **B** să se prindă de suporturile din caroserie.
- › Cu o mână țineți blocul optic spate, iar cu cealaltă mână înșurubați și strângeți piulița » fig. 162 - **A**.

Înlocuirea becurilor din blocul optic spate

- › Pentru înlocuirea becului, rotiți soclul până la limită în sens opus acelor de ceasornic, și scoateți-l din carcasă » fig. 163.
- › Înlocuiți becul, introduceți soclul, împreună cu becul, la loc în carcasă și rotiți-l în sens orar, până la limită.

I Indicație

Pentru slăbirea și strângerea piuliței din material sintetic se poate utiliza o monedă sau un obiect similar.

Date tehnice

Date tehnice

Date autovehicul

Introducere în temă

În acest capitol găsiți informații referitoare la următoarele teme:

Datele de identificare ale autovehiculului	178
Masa de funcționare și încărcătura	178
Măsurarea consumului de combustibil și a emisiilor de CO ₂ conform directivelor CEE și UE	179
Dimensiunile de gabarit	180
Date specifice autovehiculului în funcție de tipul motorului	181

Datele din documentația tehnică a autovehiculului au întotdeauna prioritate în fața acestui manual.

Valorile au fost calculate la autovehiculul fără echipamente care îi reduc performanțele, ca de exemplu instalația de climatizare.

Datele de identificare ale autovehiculului

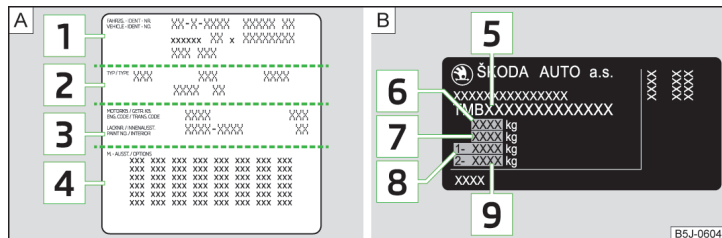

Fig. 164 Plăcuța de identificare a autovehiculului/Plăcuța de identificare a tipului

Eticheta cu datele autovehiculului

Eticheta cu datele autovehiculului > fig. 164 - A se găsește sub mocheta portbagajului și este lipită și în Planul de service.

Plăcuța de identificare a autovehiculului conține următoarele date.

- 1 Seria de identificare al autovehiculului (VIN)
- 2 Tipul autovehiculului
- 3 Seria cutiei de viteze/seria vopselei/dotări interioare/capacitatea motorului/seria motorului
- 4 Descrierea parțială a autovehiculului

Plăcuța de identificare tip

Plăcuța de identificare a tipului > fig. 164 - B se află în partea de jos a stâlpului B, pe partea dreaptă a autovehiculului.

Plăcuța de identificare a tipului conține următoarele date.

- 5 Seria de identificare al autovehiculului (VIN)
- 6 Masa totală maximă autorizată
- 7 masa totală maximă autorizată a ansamblului (autovehicul tractor și remorcă)
- 8 Sarcina maximă autorizată pe puntea față
- 9 Sarcina maximă admisă pe puntea spate

Seria de identificare al autovehiculului (VIN)

Numărul VIN (nr. caroserie) este poansonat în compartimentul motor, pe calota superioară a coloanei amortizorului dreapta. Acest număr este trecut și pe o plăcuță în colțul din stânga jos, sub parbriz (împreună cu codul de bare VIN), precum și pe plăcuța de identificare a tipului.

Cod motor

Codul motor (cod literal din trei poziții și numărul de serie) este poansonat pe blocul motor.

ATENȚIE

Nu este permisă depășirea valorilor prescrise pentru masele maxime admise - Pericol de accident și de deteriorare!

Masa de funcționare și încărcătura

Masa de funcționare

Această valoare corespunde celei mai mici mase de funcționare posibile, fără alte dotări care influențează masa, cum ar fi de exemplu instalația de climatizare, roata de rezervă, dispozitivul de tractare.

Masa de funcționare specificată reprezintă numai o valoare orientativă. ▶

Masa de funcționare include de asemenea 75 kg corespunzătoare greutateii șoferului, greutatea lichidelor necesare funcționării, a trusei de bord, precum și rezervorul de combustibil umplut într-o proporție de 90 %.

Masa de funcționare a autovehiculului » [pagina 181](#), *Date specifice autovehiculului în funcție de tipul motorului.*

Încărcătura

Din diferența dintre masa totală admisă și masa de funcționare, se poate calcula aproximativ încărcătura maximă.

Sarcina utilă este compusă din următoarele mase.

- Masa pasagerilor.
- Masa tuturor bagajelor și a altor sarcini.
- Greutatea sarcinii pe acoperiș, inclusiv cea a sistemului de suport pentru portbagaj de acoperiș.
- Masa dotărilor care nu sunt cuprinse în masa de funcționare.
- Sarcina pe cupla de tractare la tractarea unei remorci (max. 50 kg).

i Indicație

La cerere, puteți afla masa exactă a autovehiculului dumneavoastră de la o unitate autorizată.

Măsurarea consumului de combustibil și a emisiilor de CO₂ conform directivelor CEE și UE

Datele despre consumul de combustibil și emisiile de CO₂ nu au fost disponibile la momentul închiderii redacției.

Datele despre consumul de combustibil și emisiile de CO₂ se obțin de pe paginile web ale ŠKODA sau din documentația comercială și tehnică a autovehiculului.

Măsurarea ciclului urban începe printr-o pornire la rece a motorului. În continuare se simulează deplasarea în oraș.

În cazul ciclului extraurban, autovehiculul este frânat și accelerat în toate treptele de viteze, de mai multe ori, urmărindu-se respectarea unei situații reale din trafic. Viteza de deplasare variază între 0 și 120 km/h.

Consumul combinat a fost determinat luând în calcul o pondere de 37 % pentru ciclul urban și de 63 % pentru ciclul extraurban.

i Indicație

- Valorile consumului de combustibil și ale emisiilor indicate pe paginile web ale ŠKODA sau în documentațiile comerciale și tehnice ale autovehiculului s-au determinat conform regulilor și condițiilor stabilite de normele legale pentru stabilirea datelor comerciale și tehnice ale autovehiculelor.
- În funcție de cuprinsul dotărilor, modul de conducere, situația din trafic, influențele intemperiei și starea autovehiculului, la utilizarea autovehiculului, în practică, pot rezulta valori de consum diferite față de cele menționate pe paginile web ale ŠKODA sau în documentația comercială și tehnică.

Dimensiunile de gabarit

Dimensiuni autovehicul (în mm)

	FABIA	FABIA GreenLine	FABIA SCOUT	FABIA RS	COMBI	COMBI GreenLine	COMBI SCOUT	COMBI RS
Lungimea	4000	4000	4032	4029	4247	4247	4275	4276
Lăţimea	1642	1642	1658	1642	1642	1642	1658	1642
Lăţimea inclusiv oglinzile exterioare	1886	1886	1886	1886	1886	1886	1886	1886
Înălţime	1498/1513 ^{a)} 1484 ^{b)}	1484 ^{b)}	1498/1513 ^{a)} 1484 ^{b)}	1492	1498/1513 ^{a)} 1484 ^{b)}	1484 ^{b)}	1498/1513 ^{a)} 1484 ^{b)}	1494
Garda la sol	134/149 ^{a)} /119 ^{b)}	119 ^{b)}	134	129	135/149 ^{a)} /119 ^{b)}	135/119 ^{b)}	135	129
Ampatamentul	2465	2465	2465	2464	2465	2465	2465	2464
Ecartament faţă/spate	1433/1426 (1417/1410) ^{c)} (1429/1422) ^{d)}	1417/1410	1433/1426	1423/1415	1433/1426 (1417/1410) ^{d)} (1429/1422) ^{d)}	1417/1410	1433/1426	1423/1415

a) Valoarea corespunde nivelului de echipare pentru drum greu.

b) Valoarea corespunde nivelului de echipare cu tren de rulare sport.

c) Valabil pentru autovehicule cu motor 1,2 l/77 kW TSI și 1,6 l/77 kW TDI CR cu roţi de 15".

d) Valabil pentru autovehicule cu motor 1,6 l/77 kW MPI, 1,6 l/55 kW TDI CR și 1,6 l/66 kW TDI CR cu roţi de 14".

Date specifice autovehiculului în funcție de tipul motorului

Valorile date s-au stabilit conform regulilor și în condițiile stabilite prin prevederile legale sau tehnice pentru stabilirea datelor tehnice și de operare pentru autovehicule.

Motor 1,2 l/44 kW

Putere (kW la rot/min)	Cuplu maxim (Nm la rot/min)	Numărul cilindrilor/cilindree (cm ³)
44/5200	108/3000	3/1198

Performanțe și mase	FABIA	COMBI
Viteză maximă (km/h)	155	156
Accelerare 0-100 km/h (s)	16,5	16,7
Greutatea de regim (kg)	1095	1115
Sarcina tractată admisă, cu frânare (kg)	800 ^{a)} /900 ^{b)}	
Sarcina tractată admisă, fără frânare (kg)	540/500 ^{c)}	550/450 ^{c)}

a) Rampe până la 12 %.

b) Rampe până la 8%.

c) Autovehicule fără ABS.

Motor 1,2 l/51 kW

Putere (kW la rot/min)	Cuplu maxim (Nm la rot/min)	Numărul cilindrilor/cilindree (cm ³)
51/5400	112/3000	3/1198

Performanțe și mase	FABIA	COMBI
Viteză maximă (km/h)	163	164
Accelerare 0-100 km/h (s)	14,9	15,0
Greutatea de regim (kg)	1095	1115
Sarcina tractată admisă, cu frânare (kg)	800 ^{a)} /900 ^{b)}	
Sarcina tractată admisă, fără frânare (kg)	540/500 ^{c)}	550/450 ^{c)}

a) Rampe până la 12 %.

b) Rampe până la 8%.

c) Autovehicule fără ABS.

Motor 1,2 l/63 kW TSI

Putere (kW la rot/min)	Cuplu maxim (Nm la rot/min)	Numărul cilindrilor/cilindree (cm ³)
63/4800	160/1500-3500	4/1197

Performanțe și mase	FABIA	COMBI
Viteză maximă (km/h)	177	178
Accelerare 0-100 km/h (s)	11,7	11,8
Greutatea de regim (kg)	1116	1136
Sarcina tractată admisă, cu frânare (kg)	1100 ^{a)} /1200 ^{b)}	
Sarcina tractată admisă, fără frânare (kg)	550/500 ^{c)}	560/450 ^{c)}

^{a)} Rampe până la 12 %.

^{b)} Rampe până la 8%.

^{c)} Autovehicule fără ABS.

Motor 1,2 l/77 kW TSI

Putere (kW la rot/min)	Cuplu maxim (Nm la rot/min)	Numărul cilindrilor/cilindree (cm ³)
77/5000	175/1500-4100	4/1197

Performanțe și mase	FABIA MG5	FABIA DSG7	COMBI MG5	COMBI DSG7
Viteză maximă (km/h)	191	189	193	190
Accelerare 0-100 km/h (s)	10,1	10,2	10,2	10,3
Greutatea de regim (kg)	1130	1164	1150	1184
Sarcina tractată admisă, cu frânare (kg)	1200			
Sarcina tractată admisă, fără frânare (kg)	560/500 ^{a)}	580/500 ^{a)}	570/450 ^{a)}	590/450 ^{a)}

^{a)} Autovehicule fără ABS.

Motor 1,4 l/63 kW

Putere (kW la rot/min)	Cuplu maxim (Nm la rot/min)	Numărul cilindrilor/cilindree (cm ³)
63/5000	132/3800	4/1390

Performanțe și mase	FABIA	COMBI
Viteză maximă (km/h)	175	176
Accelerare 0-100 km/h (s)	12,2	12,3
Greutatea de regim (kg)	1104	1124
Sarcina tractată admisă, cu frânare (kg)	1000 ^{a)} /1200 ^{b)}	
Sarcina tractată admisă, fără frânare (kg)	550/500 ^{c)}	560/450 ^{c)}

^{a)} Rampe până la 12 %.

^{b)} Rampe până la 8%.

^{c)} Autovehicule fără ABS.

Motor 1,6 l/77 kW

Putere (kW la rot/min)	Cuplu maxim (Nm la rot/min)	Numărul cilindrilor/cilindree (cm ³)
77/5600	153/3800	4/1598

Performanțe și mase	FABIA MG5	FABIA AG6	COMBI MG5	COMBI AG6
Viteză maximă (km/h)	190	185	192	186
Accelerare 0-100 km/h (s)	10,4	11,5	10,5	11,6
Greutatea de regim (kg)	1114	1159	1134	1179
Sarcina tractată admisă, cu frânare (kg)	1000 ^{a)} /1200 ^{b)}			
Sarcina tractată admisă, fără frânare (kg)	550/500 ^{c)}	570/500 ^{c)}	560/450 ^{c)}	580/450 ^{c)}

^{a)} Rampe până la 12 %.

^{b)} Rampe până la 8%.

^{c)} Autovehicule fără ABS.

Motor 1,4 l/132 kW TSI

Putere (kW la rot/min)	Cuplu maxim (Nm la rot/min)	Numărul cilindrilor/cilindree (cm ³)
132/6200	250/2000-4500	4/1390

Performanțe și mase	FABIA RS	COMBI RS
Viteză maximă (km/h)	224	226
Accelerare 0-100 km/h (s)	7,3	
Greutatea de regim (kg)	1318	1313

Motor 1,2 l/55 kW TDI CR DPF

Putere (kW la rot/min)	Cuplu maxim (Nm la rot/min)	Numărul cilindrilor/cilindree (cm ³)
55/4200	180/2000	3/1199

Performanțe și mase	FABIA	FABIA GreenLine	COMBI	COMBI GreenLine
Viteză maximă (km/h)	166	172	167	172
Accelerare 0-100 km/h (s)	14,2	14,2	14,3	14,3
Greutatea de regim (kg)	1189	1203	1209	1219
Sarcina tractată admisă, cu frânare (kg)	1000 ^{a)} /1200 ^{b)}			
Sarcina tractată admisă, fără frânare (kg)	590/500 ^{c)}		600/450 ^{c)}	

^{a)} Rampe până la 12 %.

^{b)} Rampe până la 8%.

^{c)} Autovehicule fără ABS.

Motor 1.6/55 kW TDI CR

Putere (kW la rot/min)	Cuplu maxim (Nm la rot/min)	Numărul cilindrilor/cilindree (cm ³)
55/4000	195/1500-2000	4/1598

Performanțe și mase	FABIA	COMBI
Viteză maximă (km/h)	166	167
Accelerare 0-100 km/h (s)	14,1	14,2
Greutatea de regim (kg)	1204	1224
Sarcina tractată admisă, cu frânare (kg)	1000 ^{a)} /1200 ^{b)}	
Sarcina tractată admisă, fără frânare (kg)	600/500 ^{c)}	610/450 ^{c)}

a) Rampe până la 12 %.

b) Rampe până la 8%.

c) Autovehicule fără ABS.

Motor 1.6/66 kW TDI CR

Putere (kW la rot/min)	Cuplu maxim (Nm la rot/min)	Numărul cilindrilor/cilindree (cm ³)
66/4200	230/1500-2500	4/1598

Performanțe și mase	FABIA	COMBI
Viteză maximă (km/h)	176	177
Accelerare 0-100 km/h (s)	12,6	12,7
Greutatea de regim (kg)	1204	1224
Sarcina tractată admisă, cu frânare (kg)	1200	
Sarcina tractată admisă, fără frânare (kg)	600/500 ^{a)}	610/450 ^{a)}

a) Autovehicule fără ABS.

Motor 1.6I/77 kW TDI CR

Putere (kW la rot/min)	Cuplu maxim (Nm la rot/min)	Numărul cilindrilor/cilindree (cm³)
77/4400	250/1500-2500	4/1598

Performanțe și mase	FABIA	COMBI
Viteză maximă (km/h)	188	190
Accelerare 0-100 km/h (s)	10,9	11,0
Greutatea de regim (kg)	1219	1239
Sarcina tractată admisă, cu frânare (kg)	1200	
Sarcina tractată admisă, fără frânare (kg)	600/500 ^{a)}	610/450 ^{a)}

^{a)} Autovehicule fără ABS.

Index

A

ABS	116
Lampa de control	39
Accesorii	128
Adaptări	128
Adaptări și modificări tehnice	
Airbaguri	130
Spoiler	129
Afișaj	
Interval de service	32
Afișaj de service	32
Afișajul MAXI DOT	33
Afișajul multifuncțional	
Funcții	29
Memoria	29
Modul de utilizare	30
Airbag	
Airbag cortină	17
Declanșare	14
Dezactivarea airbagului frontal al pasagerului din față	18
Modificări și îngrădiri la sistemul airbag	130
Airbag cortină	17
Airbagul	
Airbagul lateral	16
decuplare	18
Airbagul lateral	16
Airbagurile	
Airbagurile frontale	15
Airbagurile frontale	15
Alarma	50
Alimentare	138
Combustibil	138
Antenă	131
consultați Geamuri	133

Anvelope

Indicatorul de uzură	154
Presiunea de umplere	154
Anvelope de iarnă	
consultați Roțile	158
Anvelopele	153
consultați Roțile	155
Dimensiuni	154
noi	155

Apa de spălare parbriz

În regim de iarnă	143
-------------------------	-----

Aparatele de emisie

.....	94
-------	----

Apă de spălare parbriz

completare	143
------------------	-----

Aprinderea

.....	103
-------	-----

Aprinderea și stingerea luminilor

.....	57
-------	----

ASR

.....	117
-------	-----

Lampă de control	39
------------------------	----

Auto-Computer

vezi afișajul multifuncțional	29
-------------------------------------	----

AUX	101
------------------	-----

B

Bateria autovehiculului

Capacul	150
Deconectarea automată a consumatorilor	152
deconectarea, respectiv conectarea	152
Indicații de siguranță	149
încărcare	151
înlocuire	152
Utilizarea pe timp de iarnă	151
Verificarea nivelului electrolitului	151

Becuri

în lampa spate	176
----------------------	-----

Becurile

Înlocuirea	173
------------------	-----

Benzina

vezi combustibilul	139
--------------------------	-----

Benzină fără plumb	114
---------------------------------	-----

Blocarea electronică a diferențialului	117
---	-----

Brichetă	81
-----------------------	----

C

Calculatorul

vezi afișajul multifuncțional	29
-------------------------------------	----

Calculatorul de bord

vezi afișajul multifuncțional	29
-------------------------------------	----

Capacitatea portantă a anvelopei

consultați Roțile	156
-------------------------	-----

Capacul portbagajului	52
------------------------------------	----

Capota

deschiderea	142
-------------------	-----

închiderea	142
------------------	-----

Capota portbagajului

încuiere automată	51
-------------------------	----

.....	52
-------	----

Carburantul

Indicatorul rezervei de combustibil	27
---	----

Cârlige de haine	82
-------------------------------	----

Cârligul de tractare

față	169
------------	-----

spate	169
-------------	-----

Ceasul digital	28
-----------------------------	----

Centura de siguranță

Dispozitivul de tensionare	13
----------------------------------	----

Lampa de control	36
------------------------	----

Centuri de siguranță

Curățare	137
----------------	-----

Centurile	10
------------------------	----

Centurile de siguranță

Dispozitivul de rulare automată a centurii	13
--	----

principiul fizic al unui accident frontal	11
---	----

punerea și scoaterea	12
----------------------------	----

Reglarea pe înălțime	13
----------------------------	----

Cheia autovehiculului	43
------------------------------------	----

Cheia cu telecomandă

Înlocuirea bateriei	44
---------------------------	----

Claxon	25
---------------------	----

Climatronic	92	întreținerea regulată	112	Degivrare	133
Dezghetarea parbrizului	94	Presiunea în anvelope	112	geamuri	133
Elementele de comandă	92	Ralanti	111	Depanarea anvelopelor	166
Funcționarea automată	93	Conducerea economică și ecologică	110	Etanșarea și umflarea anvelopei	166
Recircularea aerului	93	Conservarea	132	Verificarea presiunii	166
Reglarea temperaturii	93	consultați îngrijirea autovehiculului	132	Deplasare	114
Reglarea ventilatorului	93	Conservarea cavităților	134	Trecerea prin apă pe șosele	114
Combustibil		Consumul de combustibil	110, 179	Descuierea	46
benzină fără plumb	139	Contactul	103	fără închidere centralizată	46
motorină	140	Contorul pentru distanța parcursă	28	Închiderea centralizată	48
Combustibilul	138	Controlul Auto-Chec	34	Telecomanda	49
vezi combustibilul	138	Controlul tracțiunii (ASR)	117	Dezghetarea lunetei	63
Compartiment de depozitare		Copiii și siguranța lor	19	Dimensiunile de gabarit	180
Iluminare	62	Cotiera	85	Dispozitivul de limitare a forței geamurilor	54
Compartimente	83	Covorașe	106	Dispozitivul de remorcare	125
Compartimente de depozitare	83	consultați Covorașe	106	Operarea și îngrijirea	125
Compartimentul motor	140	Cricul	161	Dispozitivul de rulare automată a centurii	13
Bateria autovehiculului	149	aplicare	163	Dispozitivul de tensionare	13
Lichidul de frână	148	Curățare		Dispozitivul de tractare	122
Lichidul de răcire	147	Piele naturală	135	Descrierea	122
Prezentare generală	143	Curățarea	128	Sarcina pe cupla de tractare	122
Compatibilitatea cu mediul	113	Alcantara	136	Distanța parcursă	28
Completare		componentelor din material plastic	133	Dotarea practică	80
Lichid de răcire	148	Geamul farurilor	134	Brichetă	81
Ulei motor	146	Husele din țesătură de pe scaunele cu încălzire		Cârlige de haine	82
Completarea		electrică	137	Scrumiera	81
apei de spălare parbriz	143	Piele ecologică	136	Suportul pentru bilete de parcare	82
Comutare		pieselor cromate	133	Suportul pentru pahare	80
Recomandare pentru selectarea treptelor de		Roțile	134	Dotare de urgență	
viteză	28	Stofă	136	Cricul	161
Conducerea		D		Extinctorul	160
în străinătate	114	Date tehnice	178	Triunghi reflectorizant	160
Viteza maximă	181	DAY LIGHT		Trusa de prim-ajutor	160
Conducerea economică		consultați Luminile de zi	58	Trusa de scule	161
Balast	112	Deblocarea și blocarea	43	Dotare practică	82
conducerea cu accelerare maximă	111	Deconectarea automată a consumatorilor	152	Priza de 12 V	82
conducerea preventivă	110	Decuplarea airbagului	18	E	
cuplarea economică a treptelor de viteză	111			Economisirea energiei electrice	110
Distanțe scurte	112				
Economisirea energiei electrice	113				

EDS	117
ESC	
Lampă de control	38
Mod de funcționare	116
Evitarea producerii defecțiunilor la autovehicul	113
Trecerea prin apă	114
Extinctorul	160

F

Fantele de ventilație	87
Farul	
Instalația de spălare a farurilor	65
Farurile	
Deplasarea în străinătate	114
Farurile față	173
Faza lungă	59
Filtrul de particule diesel	40
Mesajele de pe afișaj	40
Folii	133
Folii decorative	133
Frâna de mână	105
Frânarea	
Informații privind frânarea	104
Frânele	
Frâna de mână	105
Lampa de control	36
Lichidul de frână	148
Rodajul	110
Servofrâna	104

G

Garnituri	
Îngrijirea autovehiculului	133
Geamuri	133
consultați Geamuri acționate electric	52
degivrare	133
Geamuri acționate electric	
Tastele din portiera șoferului	52

Geamuri electrice	
Închiderea centralizată	54
Geamurile acționate electric	
Tasta din portiera spate	53
Tasta din portiera șoferului	53
Geamurile electrice	
Defecțiuni în funcționare	54
GSM	94

I

Imobilizatorul	102
Imobilizatorul electronic	102
Indicatorul	
Temperatura lichidului de răcire	27
Indicatorul sistemului de control al presiunii în anvelope	
Reglarea	156
Indicele de viteză	
consultați Roțile	156
Instalația de alarmă antifurt	50
Remorca	127
Instalația de avarie	61
Instalația de climatizare	
instalația manuală de climatizare	89
Operarea	90
Instalația de preîncălzire	
Lampa de control	40
Instalația de spălare a farurilor	
Instalația de spălare a farurilor	65
Instalația de spălare a parbrizului	
Spălarea parbrizului	64
Instalația manuală de climatizare	
Recircularea aerului	91
Instalație de alarmă antifurt	
Modul de funcționare	50
Instalație de spălare parbriz	143
Intervale de service	128
ISOFIX	22

Î

Încălzire	
Oglinda exterioară	66
Încălzirea	
Dezghețarea geamurilor	89
Luneta	63
operarea	88
Operarea	88
Recircularea aerului	89
Scaune	68
Încălzirea și sistemul de aer condiționat	87
Încărcarea bateriei autovehiculului	151
Încărcătura	178
Închiderea centralizată	46
descuiere	48
încuierea	48
Încuierea	
fără închidere centralizată	46
Închiderea centralizată	48
Încuierea de urgență	46
Telecomanda	49
Încuierea întârziată a capotei portbagajului	
consultați Capota portbagajului	52
Încuierea și descuierea de la interior	48
Îngrijirea autovehiculului	128
Alcantara	136
Butucul încuietorii portierei	134
Centuri de siguranță	137
Componente din material plastic	133
conservare	132
Conservarea cavităților	134
Curățarea roților	134
Folii decorative	133
Garnituri din cauciuc	133
geamul farurilor	134
Husele din țesătură	137
instalație automată de spălare	131
Instalație cu jet sub presiune	131
Instalație de spălare	131
Îngrijirea exterioară a autovehiculului	131

Îngrijirea interioară a autovehiculului	135	Întreținere		Lampa de ceață din spate	60
Lustruirea stratului de vopsea	132	Folii decorative	133	Lampa de semnalizare	59
Piele ecologică	136	Întreținerea	112	Lumina de parcare	61
Piele naturală	135	J		Luminile de întâlnire	57
Piese cromate	133			Luminile de poziție	57
spălare manuală	131	Jantele	153	Luminile de zi	58
Stofă	136	Joja de ulei	145	Postul de conducere	61
Îngrijirea stratului de vopsea	132	L		Proiectoarele cu halogen, cu funcție de faruri adaptive	59
Îngrijire autovehicul				Proiectoarele de ceață	59
spălare	130	Lampa de ceață din spate	60	Semnalizarea cu farurile	59
Înlocuire		Lampa de semnalizare	59	Luminile de întâlnire	57
Bec pentru faza lungă (far proiector cu halogen)	174	Lațurile antiderapante	159	Luminile de poziție	57
Bec pentru faza scurtă și faza lungă (far cu halogen)	174	Lămpi		Luminile de zi	58
Bec pentru faza scurtă și faza lungă (far proiector cu halogen)	174	Lămpi de control	35	Luneta - încălzire	63
Bec pentru lumina de poziție față	174	Lămpi de control	35	Lustruirea stratului de vopsea	
Bec pentru semnalizare față	174	Lichid de răcire		consultați Îngrijirea autovehiculului	132
Siguranțe în compartimentul motor	172	completare	148	M	
Siguranțe în planșa de bord	170	Lichidul de frână	148	Maneta	
Uleiul de motor	146	înlocuirea	149	Faza lungă	59
Înlocuirea		Mesajele de pe afișaj	36	Lampa de semnalizare	59
Bateria autovehiculului	152	verificare	148	Maneta selectorului de viteze	
Bec pentru farul de ceață și lumina de deplasare ziua	175	Lichidul de răcire	146	consultați Operarea manetei selectorului de viteze	106
Bec pentru farul de ceață (Scout, RS)	175	Indicatorul de temperatură	27	Masa de funcționare	178
Becul lămpii pentru numărul de înmatriculare	176	Lampa de control	38	Mase	
becuri în lampa spate	176	Mesajele de pe afișaj	38	Mase maxime admise	178
Becurile	173	verificare	147	MAXI DOT	
Lamela ștergătorului de parbriz	65	Lichidul de spălare a geamurilor		consultați afișajul MAXI DOT	33
Lichidul de frână	149	Lampa de control	42	Meniul principal	33
Roțile	161	Lumina turist	60	Setări	34
siguranțelor	170	Lumini		MDI	101
Înlocuirea roții		Faruri de ceață cu funcție CORNER	60	Mecanismul de siguranță	47
lucrări ulterioare	162	Înlocuirea becurilor	173	Mediu	110
Prelucrare preliminară	162	lumină turist	60	Motor	
Scoaterea și montarea roții	162	Postul de conducere	62	Oprirea motorului	103
În străinătate		Luminile	57	Pornirea motorului	103
benzină fără plumb	114	Adaptarea farurilor	58		
Conducerea în străinătate	114	aprindere și stingere	57		
		Faza lungă	59		
		Instalația de avarie	61		

Motorină		Peretele despărțitor din plasă		Portiere	
Regim de iarnă _____	140	din spatele banchetei din spate _____	76	Încuierea de urgență _____	46
vezi combustibilul _____	140	din spatele scaunelor din față _____	76	Portierele	
Motorul		Piele ecologică _____	136	Siguranța pentru copii _____	45
Pornirea și oprirea motorului _____	102	Piese cromate		Post de conducere	
Rodajul _____	109	vezi îngrijirea autovehiculului _____	133	Compartimente de depozitare _____	83
Multimedia _____	100	Piese de schimb _____	128	Postul de conducere	
N		Plăcuța de identificare a autovehiculului _____	178	Brichetă _____	81
N1 _____	71	Plăcuța de identificare a tipului _____	178	Lampa _____	61
O		Podeaua variabilă		Prezentare generală _____	25
Oglinda		Compartimentarea portbagajului _____	74	Priza de 12 V _____	82
Make-up _____	63	Podea variabilă _____	74	Scrumiera _____	81
Oglinda exterioară _____	66	demontare și montare _____	75	Poziția corectă a scaunului _____	7
Oglinda retrovizoare		Pornirea asistată _____	167	Bancheta spate _____	9
Oglinda exterioară _____	66	Pornirea motorului _____	103	Indicații _____	9
Oglindă retrovizoare		Pornirea asistată _____	167	Pasagerul din față _____	8
Oglinda interioară cu efect heliomat manual _____	66	Pornirea și oprirea motorului _____	102	Șofer _____	7
Oglinzi		Portbagaj		Presiune ulei	
Oglinda interioară cu efect heliomat manual _____	66	Autovehiculele din clasa N1 _____	71	Mesajele de pe afișaj _____	37
Operarea confort a geamurilor _____	54	Elementele de prindere _____	72	Prezentare generală	
Operarea manetei selectorului de viteze _____	106	Lampă _____	63	Compartimentul motor _____	143
Oprirea motorului _____	103	Plase de fixare _____	72	Lămpi de control _____	35
P		podea variabilă _____	74	Postul de conducere _____	25
Panoul de bord _____	26	Portbagajul		Proiectoarele de ceață _____	59
consultați Panoul de bord _____	26	cârlig rabatabil _____	72	Protecția la tractare _____	51
Prezentare generală _____	26	consultați Capota portbagajului _____	52	Protecția podelei _____	134
Parasolarele _____	63	Descuierea capotei portbagajului _____	52	R	
Parcarea		Descuierea de urgență _____	52	Recepția radio	
Sistemul de asistență la parcare _____	117	Masca de acoperire _____	73	Consultați geamuri _____	133
Pedale _____	106	masca rulată a portbagajului (Fabia Combi) _____	74	Recircularea aerului	
Covorașe _____	106	Portbagajul de acoperiș		instalația manuală de climatizare _____	91
Peretele despărțitor din plasă		Sarcina pe acoperiș _____	80	Recomandare pentru selectarea treptelor de viteze _____	28
Demontarea și montarea carcasei _____	77	Portbagajul exterior		Regim de iarnă	
Peretele despărțitor _____	76	Puncte de fixare _____	80	Motorină _____	140
		Portiera		Regimurile transmisiei automate _____	106
		deschiderea _____	45		
		închiderea _____	45		
		Portieră			
		Lampa de control pentru portieră deschisă _____	37		

Reglare		Roțile		Scrumiera	81
Încălzirea	89	Anvelope de iarnă	158	Scula	161
Oglinda interioară cu efect heliostat manual	66	Capac integral	158	Semnalizarea	59
scaune	67	Index de sarcină	156	Semnalizarea confort	59
Tetiere	70	indicații cu caracter general	153	Seria de identificare a autovehiculului (VIN)	178
Reglarea		Înlocuirea	161	Seria motorului	178
Fasciculul farurilor	58	Lațurile antiderapante	159	Servofrâna	104
instalația manuală de climatizare	91	Șuruburile	158	Setarea	
Înălțimea centurilor	13	Rulare		Oglinda exterioară	66
Oră	28	Consumul de combustibil	179	Setări individuale	
Volanul	8	Valorile emisiilor de noxe	179	descuiere	47
Reglarea scaunelor	7			încuiere	47
Remorca	122, 125	S		Setul de pană	165
încărcare	125	SAFE		Siguranța	6
Tractarea unei remorci	126	consultați Mecanismul de siguranță	47	poziția corectă a scaunelor	7
Reparația anvelopei		SAFELOCK		Siguranța pasivă	6
Prelucrări preliminare	165	consultați Mecanismul de siguranță	47	Dotări de siguranță	7
Reparații și modificări tehnice	128	Scaun		înaintea fiecărei deplasări	6
Ridicarea autovehiculului pe cric	163	reglare	67	Siguranța în trafic	6
Roata de rezervă	157	Scaune		Siguranța pentru copii	45
Roata de rezervă de urgență	157	Demontarea suprafeței de șezut	69	Airbagurile laterale	21
Rodajul		Încălzirea	68	Siguranță	
Motorul	109	rabatarea în față	69	ISOFIX	22
Plăcuțele de frână	110	Tetiere	70	Scaune pentru copii	19
primii 1 500 km	109	Scaunele față	67	Siguranță copii	19
Rodare		Scaunele și compartimentele de depozitare	67	Tetiere	70
anvelope	110	Scaun pentru copii		TOP TETHER	23
Roți		ISOFIX	22	Siguranțele	
anvelopele cu sens precizat de rotație	156	TOP TETHER	23	alocarea	170
Depozitarea roților	154	Utilizarea de scaune pentru copii ISOFIX	22	Codul de culoare	170
Dimensiunile anvelopelor	154	Scaunul pentru copii		înlocuirea	170
Durata de viață a anvelopelor	154	Clasificarea pe grupe	21	Simboluri de avertizare	
Indicatorul de uzură a anvelopelor	154	pe scaunul pasagerului față	20	consultați Lămpi de control	35
Indicele de viteză	156	Utilizarea de scaune pentru copii	21	Sistem antiblocare	116
Presiunea în anvelope	154	Schimbarea manuală a treptelor de viteză		Sisteme de asistență	
Roata de rezervă	157	consultați Schimbarea treptelor de viteză	105	ABS	116
Roata de rezervă de urgență	157	Schimbarea treptelor de viteză		ASR	39, 117
Schimbarea roților	154	Schimbătorul de viteză	105	ESC	38, 116
		Schimbarea treptelor de viteze			
		conducerea economică	111		

Sistemele de asistență		Ș		Tractarea unei remorci	122
ABS	39	Ștergătoare		Transmisia	
EDS și XDS	117	Înlocuirea lamelei ștergătorului lunetei	65	Mesajele de pe afișaj	34
Sistemul de asistență la parcare	117	Ștergătoare de parbriz		Transmisia automată	106
sistemul de menținere automată a vitezei de deplasare	118	acționare	64	Anomalii în funcționare	108
START-STOP	120	Apa de spălare parbriz	143	Blocarea schimbătorului de viteze	107
Sistemul airbag	14	Ștergătoarele de parbriz		Deblocarea de urgență a selectorului de viteze	109
Sistemul de aer condiționat		Curățirea lamelelor ștergătoarelor de parbriz	65	Demararea și conducerea	108
Climatronic	92	Înlocuirea lamelelor ștergătoarelor parbrizului	65	Kick-down	108
Fantele de ventilație	87	Șuruburile de roată		Operarea manetei selectorului de viteze	106
Sistemul de asistență la frânare	116	slăbirea și strângerea	163	schimbarea manuală a treptelor de viteze de la volanul multifuncțional	107
Sistemul de asistență la pornirea în rampă	116	Șuruburile de roți		Tiptronic	107
sistemul de menținere automată a vitezei de deplasare	118	Capacele de mascare	158	Transport	
Spălare		Șurubul de roată antifurt	164	Portbagajul	70
instalație automată de spălare	131	T		Suport pentru portbagaj de acoperiș	79
manuală	131	Tahometrul	27	Transport copii	19
sub presiune	131	Tasta pentru închidere centralizată	48	trapa glisantă/ rabatabilă	55
Spălarea	128	Tastă în portiera șoferului		Trapa glisantă/ rabatabilă	
Spoiler	129	geamuri acționate electric	52	Acționarea confort	56
Starea autovehiculului		Telecomanda	49	Acționarea de urgență	56
consultați Controlul Auto-Chec	34	Procesul de sincronizare	50	Trapa glisantă/rabatabilă	
START-STOP	120	Telefon	94	deschiderea și ridicarea	55
Condițiile de funcționare a sistemului	120	Telefon mobil	94	închiderea	55
Dezactivarea/activarea manuală a sistemului	121	Telefonul mobil	94	operarea	55
Mesaje cu indicații	121	Conectarea la sistemul hands-free	97	trapa glisantă/ rabatabilă electrică	55
Mod de funcționare	121	Temperatura exterioară	30	Trecerea prin	
Pornirea asistată	168	Tetieră		apă	114
proces automat de pornire condiționat de sistem	121	împingerea în spătar	70	Trecerea prin apă	114
Suport	79	Tetiere	70	Triunghi	160
Suport pentru portbagaj de acoperiș	79	Tija cuplei		Triunghi reflectorizant	160
Suportul pentru bicicletă	77	demontarea	124	Trusa de prim-ajutor	160
Suportul pentru bilete de parcare	82	montarea	123	Trusa de scule	161
Suportul pentru pahare	80	Poziția de disponibilitate	123	Turometrul	27
Supravegherea interiorului	51	Verificarea fixării	124	U	
		Tiptronic	107	Ulei	
		TOP TETHER	23	vezi uleiul de motor	145
		Tractarea	168		

Ulei de motor	
Verificare _____	145
Uleiul de motor _____	144
Cantitatea de umplere _____	144
Înlocuire _____	146
Lampa de control _____	37
Specificația _____	144
Uleiul motor	
completare _____	146
Urgența	
Depanarea anvelopelor _____	164
Urgență	
Deblocarea selectorului de viteze _____	109
Descuierea capotei portbagajului _____	52
Instalația de avarie _____	61
Încuierea portierelor _____	46
Înlocuirea roților _____	161
Pornirea asistată _____	167
Tractarea autovehiculului _____	168
Tractarea autovehiculului cu dispozitivul de re-	
morcare _____	169
Trapa glisantă/ rabatabilă _____	56
USB _____	101
Utilizarea pe timp de iarnă _____	158
Anvelope de iarnă _____	158
Bateria autovehiculului _____	151
Lanțurile antiderapante _____	159
Utilizarea pe timpul iernii	
Degivrarea geamurilor _____	133
V	
Valorile emisiilor de noxe _____	179
Ventilatorul radiatorului _____	143
Verificarea	
Fixarea regulamentară a tijei cuplei _____	124
lichidului de frână _____	148
lichidului de răcire _____	147
Nivelul electrolitului bateriei _____	151
nivelului apei de spălare parbriz _____	143
nivelului de ulei _____	145
Uleiului de motor _____	145
Viteza maximă _____	181
Vitezometrul _____	27
Volanul _____	8
Vopsea	
consultați Îngrijirea stratului de vopsea _____	132
X	
XDS _____	117

Constructorul ŠKODA AUTO a.s. se ocupă în permanență de îmbunătățirea continuă a tuturor tipurilor și modelelor de autovehicule. De aceea vă rugăm să manifestați înțelegere pentru modificările referitoare la forma, echiparea și tehnica autovehiculelor. Datele referitoare la design-ul, performanțele, dimensiunile, masele, normele și funcțiile autovehiculului corespund nivelului de informare disponibil la momentul închiderii redacției. Unele echipamente pot fi montate eventual ulterior sau sunt oferite numai pe anumite piețe, informații sunt oferite de partenerii ŠKODA. În baza indicațiilor, imaginilor și descrierilor din acest manual, nu poate fi ridicată nicio pretenție.

Retipărirea, multiplicarea, traducerea sau orice altă utilizare, chiar și numai parțială, nu este permisă fără acordul scris al ŠKODA AUTO a.s..

Toate drepturile de autor și de proprietate intelectuală sunt rezervate în mod expres firmei ŠKODA AUTO a.s..

Ne rezervăm dreptul de a opera modificări.

Editat de: ŠKODA AUTO a.s.

© ŠKODA AUTO a.s. 2014

ŠKODA Manual

Aplicația ŠKODA Manual se adresează utilizatorilor de tablete PC care sunt interesați de autovehiculele ŠKODA sau care dețin deja unul. Aplicația conține o versiune digitală completă a manualului de utilizare pentru toate modelele curente ŠKODA.

Acestea sunt caracteristicile principale ale aplicației:

- › Navigare prin **lista de conținuturi**
- › Parcurgere clasică **pagină cu pagină**
- › **Căutare text complet** în întregul manual
- › **Marcaje în text** pentru accesul rapid la capitolele favorite

Puteți alege dintr-o listă cu toate modelele ŠKODA și toate versiunile disponibile ale manualelor de utilizare. Odată ce manualul selectat a fost descărcat pe dispozitivul clientului, acesta este disponibil pentru citirea offline în orice moment.



Disponibilă gratuit pentru clienții cu tablete PC Apple iPad și Android.



Și dumneavoastră puteți face ceva pentru mediu!

Consumul de combustibil al autovehiculului dumneavoastră ŠKODA și emisiile de noxe aflate în legătură cu acesta sunt determinate în mare măsură de stilul dumneavoastră de conducere.

Nivelul de zgomot și uzura autovehiculului depind de modul în care vă purtați cu autovehiculul dumneavoastră.

Cum puteți utiliza autovehiculul dumneavoastră ŠKODA cu cea mai mare atenție față de mediu și, în același timp, conducând economic, aflați din prezentul Manual de utilizare.

În plus, orientați-vă atenția asupra părților din Manualul de utilizare marcate în modul următor .

Colaborați cu noi - pentru a proteja mediul.