

SIMPLY CLEVER



# Škoda Fabia

## MANUAL DE UTILIZARE



## Introducere

### **Ați ales un autovehicul Škoda - mulțumim pentru încredere.**

Autovehiculul Škoda reprezintă un autovehicul cu cea mai modernă tehnologie și nenumărate accesorii pe care cu siguranță doriți să le utilizați la maximum în călătoriile dvs. Vă recomandăm de aceea să citiți cu atenție acest manual de utilizare, veți putea astfel să vă cunoașteți autoturismul în timp scurt, în cel mai mic detaliu.

Pentru orice alte informații privitoare la autoturismul dumneavoastră vă rugăm să vă adresați oricărei unități service Škoda sau importatorului. Întrebările, sugestiile și observațiile dumneavoastră sunt întotdeauna binevenite.

Normele de legislație care sunt diferite în țara dumneavoastră față de indicațiile din acest manual, au întâietate.

Vă dorim drum bun la volanul autovehiculului dumneavoastră Škoda.

Ai dumneavoastră **Škoda** Auto



### Literatura de bord

În literatura de bord a autovehiculului dvs. găsiți, în afară de acest „Manual de utilizare” și manualele „Planul de service”, „Scurt îndrumar”, „Date tehnice” și „Ajutorul la drum”. În plus, în funcție de modelul autovehiculului și de echipare în mapa de bord există manuale de utilizare și instrucțiuni pentru fiecare echipament (de ex. Manualul de utilizare Radio).

În cazul în care vă lipsește unul din documentele de mai sus, adresați-vă imediat unei unități service Škoda; personalul vă va ajuta cu plăcere.

**Trebuie avut în vedere faptul că datele din actele autovehiculului au întâietate în fața informațiilor din acest manual.**

### Manual de utilizare

Acest manual de utilizare descrie **gama de echipamente actuală** a autovehiculului. Unele echipamente descrise pot fi montate ulterior, sau dotează numai anumite autovehicule. **Imaginile** pot varia față de autovehiculul dvs.; ele trebuie privite numai ca informații cu caracter general.

În afara informațiilor referitoare la utilizare, manualul conține de asemenea și indicații de funcționare și de întreținere, pentru siguranța dumneavoastră și pentru menținerea calităților autovehiculului. Vă oferă sugestii și indicații valoroase. În plus, puteți afla cum puteți utiliza autovehiculul dvs. **în siguranță, economic și ecologic.**

**Din motive de siguranță, luați în considerare și informațiile despre accesorii, modificări și piese de schimb** ⇒ pagina 221.

Însă și celelalte capitole din acest manual sunt importante, deoarece utilizarea competentă a autovehiculului servește - pe lângă întreținerea și curățarea periodică - la păstrarea calităților autovehicu-

lului și în multe situații aceasta este premisa pentru acordarea garanției.

### Scurtă prezentare

conține o prezentare generală a celor mai importante elemente de comandă ale autovehiculului.

### Serviceplan

conține:

- Date autovehiculul,
- Intervalele de service,
- Vedere de ansamblu asupra lucrărilor de service,
- Confirmările service,
- Confirmarea garanției de mobilitate,
- Indicații importante referitoare la garanție.

Confirmările lucrărilor de service realizate reprezintă una din condițiile pentru acordarea garanției.

De aceea, prezentați planul de service când aduceți autovehiculul la o unitate service Škoda.

Dacă nu aveți la îndemână planul de service sau l-ați pierdut, adresați-vă unității service Škoda, unde ați efectuat întreținerea periodică. Aceștia vă vor pune la dispoziție un duplicat în care au fost confirmate lucrările de service efectuate.

### Ajutorul la drum

conține adrese și numere de telefon ale importatorilor Škoda.

### Date tehnice

conține cele mai importante date ale autovehiculului.

# Cuprins

## Structura acestui manual (explicații)

## Manual de utilizare

### Cockpit

Prezentare generală

### Aparatele de bord și lămpile de control

Prezentare generală a tabloului de bord

Turometrul

Indicatorul temperaturii lichidului de răcire\*

Indicatorul rezervei de carburant\*

Contorul distanței parcurse

Indicatorul intervalelor de service

Ceasul digital

Indicatorul multifuncțional (calculatorul de bord)\*

Display-ul de informații\*

Auto-Check-Control

Lămpile de control

### Descuierea și incuierea autovehiculului

Cheile

Incuierea

Siguranța pentru copii

Inchiderea centralizată\*

Telecomanda\*

Instalația de avertizare antifurt\*

Supravegherea interiorului\* și protecția la remorcă\*

Geamurile cu acționare electrică\*

Trapa/Plafonul glisant electric\*

Luminile și vizibilitatea

Luminile

Iluminarea habitaculului

Vizibilitatea

Instalația de spălare/ștergere parbriz

Oglinzile retrovizoare

Scaunele și compartimentele de depozitare

Scaunele din față

Tetierele

Încălzirea scaunelor din față\*

Scaunele din spate

Pedalele

Încărcarea portbagajului

Portbagajul exterior\*

Suportul pentru băuturi față

Suportul pentru băuturi spate \*

Suportul pentru bilețele

Scrumiera\*

Bricheta\* și prizele\*

Compartimentele de depozitare

Încălzirea și instalația de climatizare

Încălzirea

Climatic (instalația de climatizare semiautomată)\*

Climatronic (instalația de climatizare automată)\*

Pornirea și deplasarea

Reglarea poziției volanului\*

Contactul

Pornirea motorului

Oprirea motorului

Comutarea vitezelor (Cutia de viteze manuală)

Frâna de staționare

Asistența la prăcare\*

Sistemul de viteză de croazieră (GRA)\*

Cutia de viteze automată

Cutia de viteze automată cu 6 trepte\*

Comunicarea

Utilizarea radioului

Elementele de comandă pentru radio și telefon

Adaptare universală pentru telefon cu sistem de comandă vocală\*

Introducerea codului PIN

Introducerea telefonului cu adaptor

Utilizarea telefonului

Comenzile vocale

Introducerea codului PIN

Apelare număr

Reapelarea

Agenda telefonică vocală internă\*

Bluetooth™\*

Telefoanele mobile și aparatele de emisie

Intrarea AUX-IN\*

Schimbătorul de CD-uri\*

## Siguranța

Siguranța pasivă

Important

Poziția corectă în scaun

Centurile de siguranță

Pentru ce este necesară centura de siguranță?

Principiile fizice în cazul unui accident frontal

Indicații de siguranță importante referitoare la centurile de siguranță

Cum se așează corect centurile de siguranță?

Dispozitivul de tensionare a centurii

6

7

9

9

11

11

12

12

13

13

14

15

16

20

22

25

37

37

39

40

40

45

47

48

49

52

55

55

60

62

64

67

68

68

70

71

72

74

74

78

80

80

81

81

83

90

90

93

97

102

102

103

104

105

106

106

107

108

111

111

117

117

118

119

120

121

122

123

124

124

124

127

129

129

130

133

133

133

135

138

138

139

140

141

143

Sistemul airbag .....	144	<b>Indicații de utilizare .....</b>	187	Siguranțele și becurile .....	237
Descrierea sistemului airbag .....	144	<b>Întreținerea autovehiculului .....</b>	187	Siguranțele electrice .....	237
Airbag-ul frontal .....	146	Informații cu caracter general .....	187	Becurile .....	241
Airbag-urile laterale* .....	149	Întreținerea exterioră a autovehiculului .....	187	<b>Date tehnice .....</b>	249
Airbag-urile cortină* .....	151	Întreținerea interiorului autovehiculului .....	193	<b>Informații cu caracter general .....</b>	249
Dezactivarea airbag-urilor .....	152	<b>Carburantul .....</b>	195	Datele de identificare .....	249
<b>Transportul copiilor în siguranță .....</b>	156	Benzina .....	195	<b>Index al cuvintelor cheie .....</b>	251
De reținut când se transportă copii! .....	156	Diesel .....	195		
Scaunul pentru copii .....	159	Alimentarea .....	197		
Fixarea scaunelor pentru copii cu sistemul „ISOFIX”* .....	163	<b>Verificarea și completarea .....</b>	199		
Sistemul de fixare al scaunului pentru copii cu sistem „Top Tether” .....	164	Compartimentul motor .....	199		
<b>Indicații de deplasare .....</b>	167	Uleiul de motor .....	202		
<b>Tehnica inteligentă .....</b>	167	Sistemul de răcire .....	205		
Programul electronic de stabilitate (ESP)* .....	167	Lichidul de frână .....	208		
Frânele .....	170	Bateria .....	209		
Servofrâna .....	171	Instalația de spălare a parbrizului .....	213		
Sistemul anti-blocare (ABS)* .....	171	<b>Roțile și anvelopele .....</b>	214		
Asistență la frânare* .....	172	Roțile .....	214		
Servodirecția electrohidraulică .....	172	<b>Accesoriile, piesele de schimb și modificările tehnice .....</b>	221		
Sistemul de control al presiunii din pneuri* .....	173	Accesoriile și piesele de schimb .....	221		
<b>Deplasarea și mediul înconjurător .....</b>	175	Modificări tehnice .....	221		
Primii 1 500 kilometri și după aceea .....	175	<b>Ajutorul în caz de pană .....</b>	223		
Catalizatorul .....	176	<b>Ajutorul în caz de pană .....</b>	223		
Conducerea economică și ecologică .....	177	Trusa de prim ajutor* și triunghiul reflectorizant* .....	223		
Compatibilitatea cu mediul .....	180	Extinctor* .....	223		
Deplasarea în străinătate .....	181	Trusa de scule .....	224		
Evitarea producerii defecțiunilor la autovehicul .....	182	Setul pentru repararea pneului* .....	224		
<b>Deplasarea cu remorcă .....</b>	183	Roata de rezervă* .....	225		
Tractarea unei remorci .....	183	Înlocuirea roții .....	225		
		Ajutorul la pornire .....	231		
		Tractarea și remorcarea .....	233		



## Structura acestui manual (explicații)

Acest manual de utilizare este structurat sistematic, ceea ce va permite găsirea rapidă și exactă a informațiilor pe care le căutați.

### Capitolele, Cuprinsul și Indexul

Conținutul manualului este structurat în segmente relativ scurte, care sunt sintetizate în **capitole** sistematice. Capitolul actual este evidențiat în partea de jos a paginii din dreapta.

**Cuprinsul** desfășurat în funcție de capitole și **indexul** de la sfârșitul manualului vă ajută să găsiți rapid informațiile dorite.

### Capitolele

Majoritatea **capitolelor** sunt valabile pentru toate autovehiculele.

Deoarece variantele de echipare pot fi foarte variate se poate întâmpla ca, în ciuda împărțirii în capitole, să apară echipamente cu care autovehiculul dvs. nu este dotat.

Echipamentele marcate cu \* fac parte din dotarea standard numai a anumitor modele sau sunt livrate ca echipamente ulterioare numai pentru anumite modele.

### Informațiile scurte și îndrumările

Fiecare capitol are un **titlu**.

Urmează o **informație scurtă** (scris mare cursiv), care vă spune despre ce este vorba în acest capitol.

După imagine urmează în majoritatea cazurilor o **indicație** (scris relativ mare), care va explica funcțiile prezentate în imagine. **Etapele** care trebuie parcurse pentru efectuarea unei lucrări la autovehicul, sunt descrise cu liniuță.

### Indicații

Toate cele patru tipuri de indicații folosite în text se află la sfârșitul capitolului.



### ATENȚIE!

**Cele mai importante indicații au titlul Atenție. Acestea atrag atenția asupra unui pericol grav de accidentare sau rănire. În text veți găsi deseori o săgeată dublă urmată de un mic semn de exclamație. Acest simbol atrage atenția asupra unei rubrici Atenție de la sfârșitul capitolului, care trebuie citită neapărat.**



### Atenție!

Indicația **Prudență** atrage atenția asupra posibilităților de deteriorare ale autovehiculului dvs. (de ex.: la sistemul de transmisie) sau atenționează asupra pericolelor generale de producere a accidentelor.



### Indicație privitoare la mediu

Indicația **Mediu inconjurător** atrage atenția asupra protecției mediului inconjurător. Aici puteți găsi de ex. aprecieri în ceea ce privește reducerea consumului de carburant.



### Indicație

O **indicație** normală prezintă o informație importantă.

### Indicații asupra direcției de deplasare

Toate indicațiile referitoare la direcția de deplasare, precum „stânga”, „dreapta”, „față”, „spate” sunt raportate la direcția de deplasare a autovehiculului.

### Unitățile de măsură

În unele țări, unitățile de măsură sunt conform sistemului britanic de măsurare. ■

# Manual de utilizare

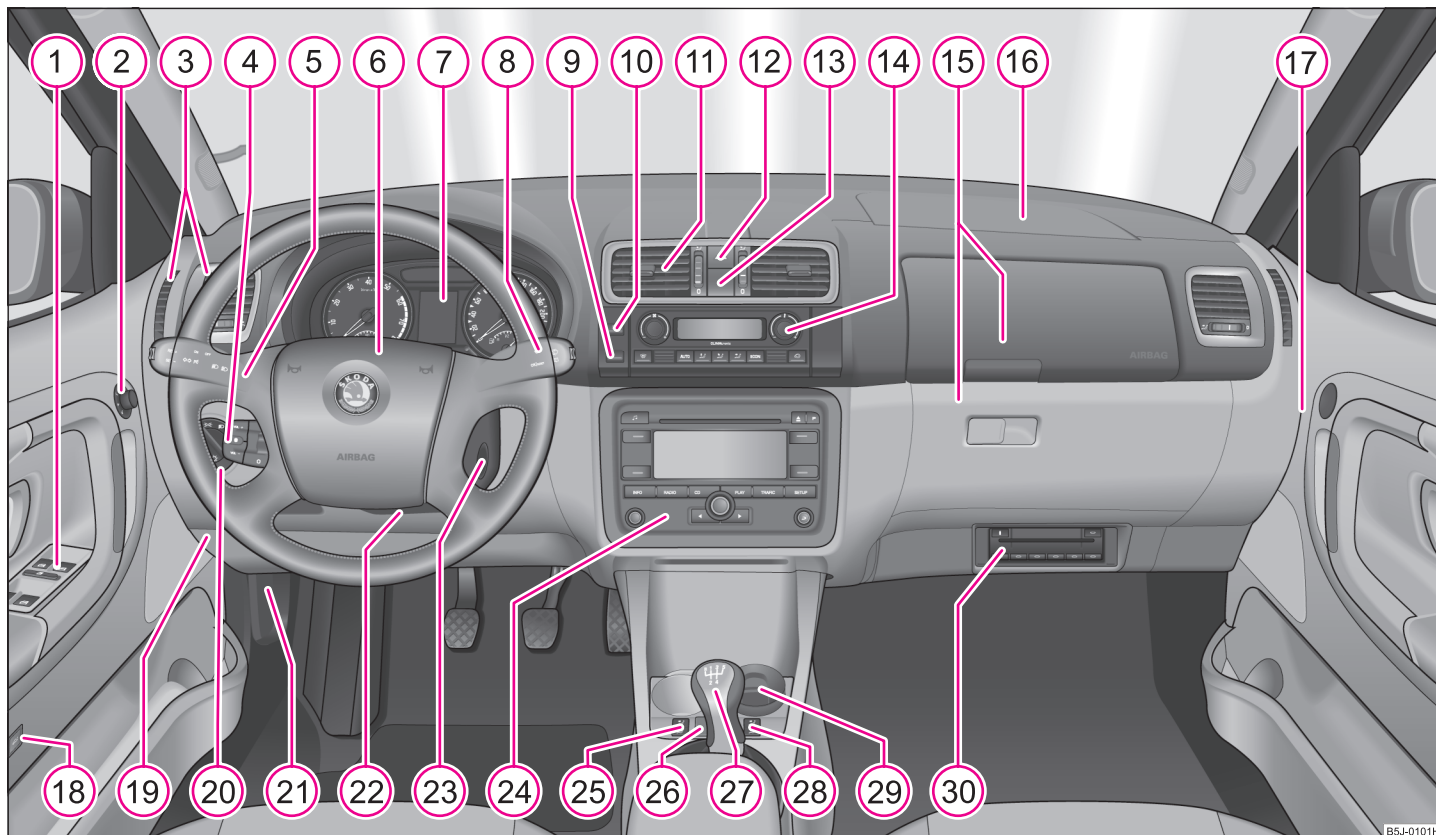

B5J-0101H

Fig. 1 Unele echipamente prezentate în imagine aparțin numai anumitor modele de autovehicule sau sunt echipamente suplimentare.

# Cockpit

## Prezentare generală

*Această prezentare generală vă ajută la acomodarea rapidă cu elementele de comandă ale autovehiculului.*

①	Geamuri electrice*	49							
②	Reglarea electrică a oglinzilor exterioare*	67							
③	Gurile de ventilație	92							
④	Modulul multifuncțional*	117							
⑤	Maneta pentru întrerupătorul multifuncțional:								
	– Semnalizare, lumina de drum și de parcare, avertizarea luminoasă	59							
	– Instalația de viteză de croazieră*	108							
⑥	Claxon, airbag conducător	146							
⑦	Tabloul de instrumente: Instrumentele de bord și lămpile de control	11							
⑧	Maneta pentru întrerupătorul multifuncțional:								
	– Indicatorul multifuncțional*	16							
	– Instalația de spălare/ștergere parbriz	64							
⑨	Întrerupător pentru încălzire lunetă	62							
⑩	În funcție de echipare:								
	– Întrerupător pentru ESP*	167							
	– Întrerupător pentru ASR*	168							
⑪	Gurile de ventilație	92							
⑫	Întrerupător pentru instalația de avertizare avarie	59							
⑬	Lampa de control pentru deconectarea airbag-ului pasagerului din dreapta*	154							
⑭	În funcție de echipare:								
	– Elemente de comandă pentru încălzire	90							
	– Elemente de comandă pentru Climatic*	93							
	– Elemente de comandă pentru Climatronic*	97							
⑮	Compartimente pe partea pasagerului din dreapta*	84							
⑯	Airbag pasager dreapta*	146							
⑰	Comutator pentru airbag-ul pasagerului din dreapta*	154							
⑱	În funcție de echipare:								
	– Descuierea hayonului*	44							
	– Instalația de supraveghere interioară*	48							
⑲	Cutie cu siguranțe în tabloul de instrumente	237							
⑳	Întrerupătorul de lumină și regulatorul pentru adaptarea farurilor	55, 58							
㉑	Maneta de deblocare a capotei motorului	199							
㉒	Manetă pentru reglarea volanului	102							
㉓	Contactul motor	103							
㉔	Radioul*								
㉕	Regulator basculant pentru încălzirea scaunului conducătorului*	71							
㉖	Tastele închiderii centralizate*	43							
㉗	În funcție de echipare:								
	– Maneta pentru selectarea treptelor de viteză (cutie de viteze mecanică)	106							
	– Selector de viteze ((cutie de viteze automată cu 6 trepte)*	112							
㉘	Regulator basculant pentru încălzirea scaunului pasagerului dreapta*	71							
㉙	În funcție de echipare:								
	– Scrumiera*	81							▶

– Torpedoul .....	86
50 Schimbătorul de CD-uri* .....	130



### Indicație

- Echipamentele marcate cu \* fac parte din dotarea standard numai a anumitor modele sau sunt livrate ca echipamente ulterioare numai pentru anumite modele.
- La autovehiculele cu radio, telefon, sistem de navigație, CD-Player etc montate din fabricație, există și manuale de utilizare pentru aceste aparate.
- La autovehiculele cu volanul pe dreapta ordinea aranjării elementelor de comandă diferă parțial față de ordinea prezentată în ⇒ [pagina 8, fig. 1](#). Simbolurile sunt totuși aceleași. ■

## Aparatele de bord și lămpile de control

### Prezentare generală a tabloului de bord

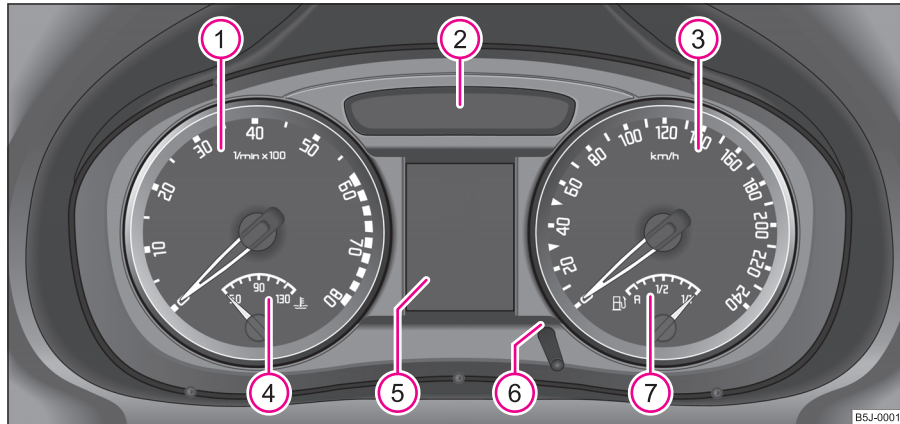

B5JL-0001H

Fig. 2 Tabloul de instrumente

- ① Tuometrul ⇒ pagina 12
- ② Display:
  - cu ceas digital ⇒ pagina 15
  - cu contor pentru distanța parcursă ⇒ pagina 13
- ③ Vitezometrul
- ④ Indicatorul temperaturii lichidului de răcire\* ⇒ pagina 12
- ⑤ Display:
  - cu afișare intervale service ⇒ pagina 14
  - cu indicator multifuncțional\* ⇒ pagina 16

- cu display informații\* ⇒ pagina 20
- ⑥ Butonul de reglare a orelor / Butonul de resetare
- ⑦ Indicatorul rezervei de carburant\* ⇒ pagina 13

Bordul este iluminat la aprinderea luminilor.

În funcție de echiparea autovehiculului, tabloul de instrumente este dotat diferit. ■

## Turometrul

Începutul zonei roșii a turometrului ① ⇒ pagina 11, fig. 2 reprezintă pentru toate treptele de viteză turația maximă admisă a motorului în regim normal de funcționare. Înainte de atingerea acestei zone trebuie să selectați treapta de viteză imediat superioară sau poziția **D** a cutiei de viteze automate.

O viteză imediat inferioară trebuie să selectați mai târziu, când motorul nu mai merge „rotund”.

În timpul perioadei de rodaj, evitați turarea ridicată a motorului ⇒ pagina 175.

### ⚠ Atenție!

Indicatorul turometrului nu trebuie să atingă zona roșie a scalei - pericol de defecțiune la motor!



### Indicație privitoare la mediu

Trecerea la timp într-o treaptă superioară de viteză vă va ajuta să economisiți carburant și să evitați zgomotele de funcționare. ■

## Indicatorul temperaturii lichidului de răcire\*

Indicatorul temperaturii lichidului de răcire ④ ⇒ pagina 11, fig. 2 funcționează numai când contactul motor este pus.



Pentru a evita apariția defecțiunilor la motor, luați în considerare următoarele indicații referitoare la zonele de temperatură.

### Zona rece

Dacă indicatorul se găsește în partea stângă a scalei\*, înseamnă că motorul nu a atins încă temperatura de funcționare. Evitați turația ridicată a motorului, accelerarea maximă și solicitarea puternică a motorului.

### Zona de funcționare

Motorul a atins temperatura de funcționare când acul indicatorului se găsește în zona centrală a scalei\*. În cazul solicitării puternice a motorului și a unor temperaturi exterioare ridicate, indicatorul poate să oscileze spre dreapta. Acest lucru nu trebuie să vă îngrijoreze, atâta timp cât simbolul de avertizare  din tabloul de instrumente nu clipește.

Când simbolul  din tabloul de instrumente clipește, înseamnă, fie că **temperatura** lichidului de răcire este prea mare, fie că **nivelul** lichidului de răcire este prea scăzut. Luați în considerare indicațiile ⇒ pagina 29, „Temperatura lichidului de răcire/Nivelul lichidului de răcire ”.



### ATENȚIE!

**Luați în considerare indicațiile ⇒ pagina 200, „Lucrările în compartimentul motorului”, înainte de a deschide capota motorului și de a verifica nivelul lichidului de răcire.**



### Atenție!

Farurile suplimentare și alte echipamente montate în fața orificiilor de admisie a aerului înrăutățesc acțiunea de răcire a lichidului de răcire. În cazul temperaturilor exterioare ridicate și a solicitării puternice a motorului, există pericolul unei supraîncălziri a acestuia! ■

## Indicatorul rezervei de carburant\*

Indicatorul rezervei de carburant (7) ⇒ pagina 11, fig. 2 funcționează numai când contactul motor este pus.

Rezervorul de carburant are o capacitate de cca. 55 litri. Când indicatorul atinge zona de rezervă, pe ecranul tabloului de bord se aprinde simbolul . Din acel moment în rezervor se mai găsesc cca. 7 litri carburant. Acest simbol vă amintește că **trebuie să alimentați**.

Pe display-ul informațional\* se afișează:

**PLEASE REFUEL (VĂ RUGĂM ALIMENTAȚI)**

Ca o măsură suplimentară de avertizare, se emite un semnal sonor.

### ! Atenție!

Nu circulați niciodată până la epuizarea întregii cantități de carburant din rezervor! Prin alimentarea neregulată cu carburant se poate ajunge la rateuri la aprindere. Carburantul ners poate intra în instalația de evacuare a gazelor și poate deteriora catalizatorul. ■

## Contorul distanței parcurse

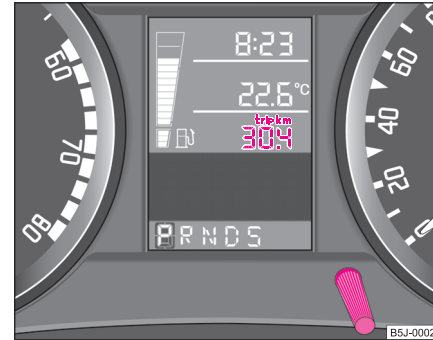

Fig. 3 Display: Contorul pentru distanța parcursă

Distanța parcursă este exprimată în kilometri (km). La unele tipuri de autovehicule informația este exprimată în „mile”.

După luarea contactului, pe display-ul contorului total se va afișa distanța parcursă. După punerea contactului, pe display-ul contorului zilnic se va afișa distanța parcursă. Afișajul poate fi resetat de la butonul de resetare.

### Butonul de resetare

Prin apăsarea scurtă pe butonul de resetare (6) ⇒ pagina 11, fig. 2 puteți comuta între contorul km. parcurși zilnic și contorul km. parcurși în total. Pentru a recunoaște care din cele două contoare este afișat pe display, deasupra contorului zilnic apare **trip** ⇒ fig. 3.

Mențineți butonul de resetare (6) cca. 1 secundă apăsat pentru a reseta contorul.

Dacă mențineți butonul de resetare (6) mai mult de 3 secunde apăsat, se afișează indicația referitoare la km care mai pot fi parcurși și zilele rămase până la termenul de prezentare la service (contorul zilnic nu se va reseta). ►

### Afișaje de avarie

Dacă apare o defecțiune la tabloul de bord, în câmpul de afișare al kilometrajului va apărea permanent mesajul **DEF**. Defectul trebuie remediat cât mai repede de către o unitate autorizată.

### Avertizare la depășirea vitezei\*

La depășirea unei viteze de 120 km/h se emite un semnal acustic de avertizare. Semnalul se va anula numai la reducerea vitezei sub această limită de viteză.

Această funcție este prevăzută numai pentru anumite țări.



**ATENȚIE!**

**Pentru siguranța dumneavoastră proprie nu reșetați contorul zilnic în timpul deplasării!**



### Indicație

La autovehiculele cu display informativ, ambele contoare sunt afișate concomitent pe display. ■

## Indicatorul intervalelor de service

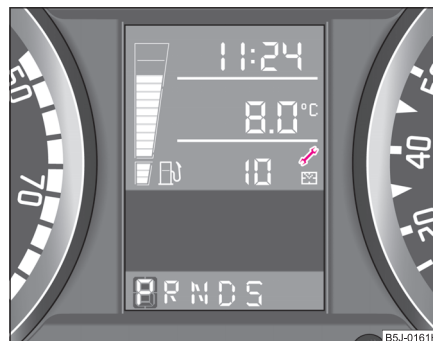

**Fig. 4** Indicatorul intervalelor de service:  
Indicație

În funcție de echiparea autovehiculului, indicatorul de pe display poate varia.

### Indicatorul intervalelor de service

Aproximativ cu 30 zile înainte de expirarea termenului de prezentare la service, pe display-ul contorului pentru distanța parcursă apare simbolul unei chei ➤ ⇒ fig. 4. Lângă acest simbol se va afișa distanța rămasă și zilele până la următoarea inspecție de service.

Pe display-ul informațional\* se afișează:

**SERVICE IN ... KM OR ... DAYS (SERVICE PESTE... KM SAU ... ZILE)**

Indicatorul de km, respectiv cel de zile se reduce în pași de 100 km, până la scadența termenului de prezentare la service.

La data scadentă, pe display apare simbolul cheii ➤, în afișare intermitentă și textul:

**INSP**



Pe display-ul informațional\* se afișează:

### SERVICE NOW (SERVICE ACUM)

Afișajul dispare după 20 secunde după punerea contactului. Contorul zilnic se afișează și după apăsarea butonului de resetare al contorului zilnic (mai mult de 1 secundă).

### Afișarea distanței și zilelor rămase până la termenul de prezentare la service

Puteți vizualiza distanța și zilele rămase până la termenul de prezentare la service, în felul următor:

- Apăsați tasta de resetare  mai mult de 3 secunde.

Pe display-ul contorului pentru distanța parcursă se afișează simbolul unei chei . Lângă acest simbol se va afișa distanța rămasă și zilele până la următoarea inspecție de service.

### Resetarea indicatorului intervalelor de service

Vă recomandăm să vă adresați unei unități autorizate pentru resetarea indicatorului.

Unitatea service autorizată:

- resetează indicatorul după efectuarea inspecției,
- face o însemnare în planul de service,
- lipește o etichetă cu termenul următorului service pe partea laterală a tabloului de bord, pe partea conducătorului auto.

Resetarea indicatorului intervalelor de service se poate realiza de la butonul de resetare  astfel:

- Apăsați butonul de resetare după luarea contactului și mențineți-l apăsat.
- Puneți contactul și eliberați butonul de resetare. Acum rotiți butonul de resetare spre dreapta. Indicatorul intervalelor de service s-a resetat.



### Atenție!

Vă recomandăm să nu resetați singur indicatorul intervalelor de service, deoarece se poate întâmpla ca resetarea să nu decurgă normal, putându-se astfel crea defecțiuni la autovehicul.



### Indicație

- Nu resetați indicatorul între intervalele de service, deoarece se determină afișarea unor informații false.
- Dacă se deconectează bateria, valorile indicatorului intervalelor de service rămân memorate.
- Dacă, în urma unei reparații, se înlocuiește tabloul de instrumente, indicatorul intervalelor de service trebuie decodificat din nou. Această misiune cade în sarcina unității autorizate.
- După resetarea indicatorului cu intervale flexibile de service (QG1) de la butonul de resetare, se vor afișa datele ca la autovehiculele cu intervale fixe de service (QG2). Din acest motiv vă recomandăm ca resetarea indicatorului intervalelor de service să se efectueze de o unitate service Škoda care dispune de scule speciale.
- Informații detaliate referitoare la intervalele de service - vezi Planul de service. ■

## Ceasul digital

Pentru reglarea orei se găsește în partea stângă, lângă vitezometru, un buton de reglare ⇒ [pagina 11, fig. 2](#).

### Reglarea orelor

- Rotiți butonul spre stânga. ▶

### Reglarea minutelor

- Rotiți butonul spre dreapta.

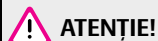

**ATENȚIE!**

Din motive de siguranță, ora nu trebuie reglată în timpul mersului, ci numai în staționare. ■

## Indicatorul multifuncțional (calculatorul de bord)\*

### Introducere

Indicatorul multifuncțional este prezentat, în funcție de echiparea autovehiculului, pe display ⇒ fig. 5 sau pe display-ul informațional ⇒ pagina 20, fig. 8.

Indicatorul multifuncțional oferă o serie de informații utile:

Temperatura exterioară	⇒ pagina 18
Distanța accesibilă	⇒ pagina 18
Consumul instantaneu de carburant	⇒ pagina 19
Consumul mediu de carburant	⇒ pagina 19
Durata de deplasare	⇒ pagina 19
Distanța parcursă	⇒ pagina 19
Viteza medie	⇒ pagina 19



### Indicație

La anumite tipuri de autovehicule pentru export, afișarea va fi făcută în sistemul englezesc de măsurare. ■

### Memoria

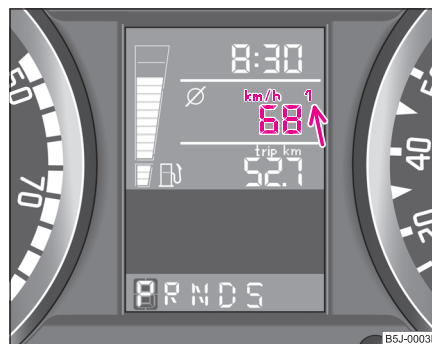

Fig. 5 Tabloul de instrumente: Indicatorul multifuncțional

Indicatorul multifuncțional este prevăzut cu două dispozitive de memorare automate. În centrul câmpului de afișare, se afișează memoria selectată ⇒ fig. 5.

Datele dispozitivului de memorare ale deplasărilor singulare (zona de memorare 1) vor fi afișate, când pe ecran va apărea cifra 1. Dacă apare cifra 2, înseamnă că sunt afișate datele din memoria tuturor deplasărilor (zona de memorare 2).

Comutarea între cele două memorii se face de la tasta ⇒ pagina 17, fig. 6. ►

### Dispozitivul de memorare pentru deplasările singulare (memoria 1)

Memoria pentru deplasările singulare adună informațiile legate de deplasare de la punerea contactului motor până la luarea contactului. Dacă deplasarea se reia **în mai puțin de 2 ore** de la luarea contactului motor, noile informații se vor aduna la cele existente până atunci. Dacă deplasarea se întrerupe **mai mult de 2 ore** datele din memorie se vor șterge automat.

### Dispozitivul de memorare pentru toate deplasările (memoria 2)

Memoria pentru toate deplasările adună datele de la un număr oarecare de deplasări, până la o sumă de 100 ore sau 10.000 km parcurși. La depășirea uneia din aceste valori, memoria se șterge și calcularea se reia de la zero.

Memoria nu se va șterge dacă deplasarea se întrerupe mai mult de 2 ore.



#### Indicație

În cazul în care se deconectează bateria autovehiculului, toate informațiile din dispozitivele de memorare se vor șterge. ■

### Metoda de utilizare

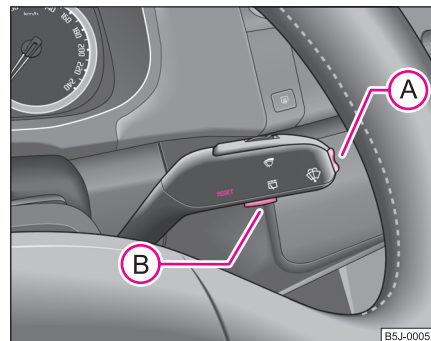

Fig. 6 Indicatorul multifuncțional: Elementele de comandă

Tasta basculantă (A) și tasta (B) se găsesc în maneta de acționare a ștergătoarelor de parbriz ⇒ fig. 6.

#### Selectarea memoriei

- Memoriile se selectează prin apăsarea scurtă, repetată a tastei (B).

#### Selectarea funcțiilor

- Apăsați în sus sau în jos pe tasta basculantă (A). Astfel se vor afișa pe display, consecutiv, funcțiile indicatorului multifuncțional.

#### Aducerea funcției la zero

- Selectați memoria dorită.
- Apăsați tasta (B) mai mult de 1 secundă.

Cu tasta (B) se vor reseta următoarele valori din memoria selectată: ►

- Consumul mediu de carburant,
- Distanța parcursă,
- Viteza medie,
- Durata de deplasare.

Indicatorul multifuncțional poate fi utilizat numai cu contactul pus. La punerea contactului va fi afișată funcția selectată înainte de luarea contactului motor.

Când temperatura scade sub +4 °C, în fața valorii temperaturii apare simbolul unui fulg de nea (avertizare pentru polei) ⇒ fig. 7 și se emite un semnal sonor de avertizare\* timp de 10 secunde. Simbolul fulgului de zăpadă atenționează asupra posibilității de formare a poleiului. După 10 secunde, display-ul revine automat la ultima funcție selectată. ■

## Temperatura exterioară

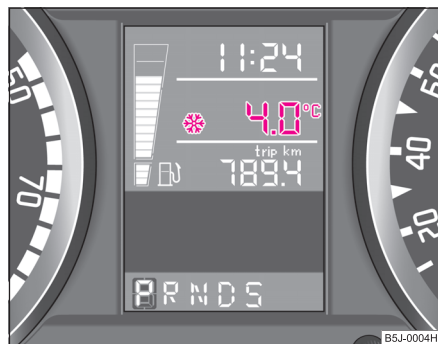

Fig. 7 Indicatorul multi-funcțional: temperatura din exterior

Temperatura exterioară va fi afișată pe ecran la punerea contactului.

Temperatura corectă va apărea după 5 minute. Când autovehiculul staționează sau când se deplasează cu viteză foarte mică, temperatura afișată poate fi puțin mai mare decât cea reală, din cauza radiațiilor de la motor.

Când temperatura scade sub +4 °C, în fața valorii temperaturii apare simbolul unui fulg de nea (avertizare pentru polei) ⇒ fig. 7 și se emite un semnal sonor de avertizare\* timp de 10 secunde.

### ATENȚIE!

**Nu vă bazați numai pe ceea ce indică indicatorul temperaturii exterioare, când doriți să aflați dacă pe stradă s-a format polei. Luați în considerare faptul că și la temperaturi de +4°C poate exista polei – Avertizare asupra existenței poleiului!**

### Indicație

La afișarea datelor de navigație, temperatura exterioară nu va fi afișată. Ea trebuie apelată din meniu (valabil pentru autovehiculele cu sistem de navigație și display informațional). ■

## Distanța accesibilă

Pe display, distanța apreciată apare în km. Veți fi informat asupra distanței pe care autovehiculul dvs. o mai poate parcurge cu cantitatea de carburant din rezervor și cu același stil de conducere. Informația va apărea din 10 în 10 km.

Calcularea distanței se face pe baza consumului de carburant din ultimii 50 km. Când conduceți economic, distanța va fi mai mare.

După resetarea indicatorului (după deconectarea bateriei), trebuie să parcurgeți 50 km pentru a se putea afișa o valoare pe display. ■

## Consumul instantaneu de carburant

Pe display apare consumul actual de carburant în l/100 km. Cu ajutorul acestui afișaj, vă puteți adapta maniera de conducere în funcție de consumul de carburant.

Când autovehiculul staționează sau se deplasează cu viteză foarte redusă, consumul de carburant este afișat în l/h. ■

## Consumul mediu de carburant

Pe display apare consumul mediu de carburant în l/100 km de la ultima ștergere a memoriei ⇒ pagina 16. Cu ajutorul acestui afișaj, vă puteți adapta maniera de conducere în funcție de consumul de carburant.

Dacă vreți să determinați consumul mediu de carburant într-un anumit interval de timp, trebuie să ștergeți memoria cu ajutorul tastei **B** ⇒ pagina 17, fig. 6. După ștergere, în primii 300 metri, pe display se vor afișa linii.

În timpul mersului, valoarea este actualizată la fiecare 5 secunde.



### Indicație

Cantitatea de carburant consumată nu este specificată. ■

## Durata de deplasare

Pe display apare durata de deplasare de la ultima ștergere a memoriei ⇒ pagina 16. Dacă doriți să determinați durata de deplasare de la un anumit moment, ștergeți memoria apăsând tasta **B** ⇒ pagina 17, fig. 6.

Timpul maxim afișat în ambele memorii este de 99 ore și 59 minute. Când această valoare se depășește, indicatorul pornește de la zero. ■

## Distanța parcursă

Pe display apare distanța parcursă de la ultima ștergere a memoriei ⇒ pagina 16. Dacă doriți să determinați kilometri parcurși de la un moment dat, ștergeți memoria în momentul în care doriți să înceapă calcularea; ștergerea memoriei se face de la tasta **B** ⇒ pagina 17, fig. 6.

Valoarea maximă care poate fi memorată este de 9999 km. Când această valoare se depășește, indicatorul pornește de la zero. ■

## Viteza medie

Pe display apare viteza medie în km/h de la ultima ștergere a memoriei ⇒ pagina 16. Dacă doriți să determinați viteza medie într-un anumit interval de timp, trebuie să ștergeți memoria cu ajutorul tastei **B** ⇒ pagina 17, fig. 6.

După ștergere, în primii 100 metri, pe display se vor afișa linii. ■

## Display-ul de informații\*

### Introducere

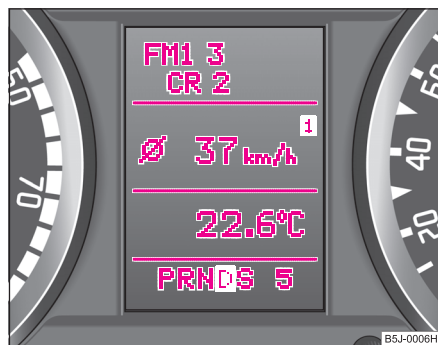

Fig. 8 Tabloul de instrumente: Display-ul cu informații

Display-ul cu informații vă informează într-un mod simplu și comod despre **starea actuală de funcționare a autovehiculului**. În afară de aceasta, display-ul de informații oferă (în funcție de echiparea autovehiculului) date referitoare la radio, indicatorul multifuncțional și sistemul de navigație.

Când contactul este pus și în timpul deplasării se verifică anumite funcții și stări.

Defecțiunile de funcționare sau eventualele reparații necesare, precum și alte informații sunt semnalizate prin simboluri de culoare roșie ⇒ pagina 23 și galbenă ⇒ pagina 24.

Aprinderea unui simbol este însoțită de un semnal acustic de avertizare.

În plus, pe display se vor afișa **texte informative și de avertizare** ⇒ pagina 25.

Textele pot fi afișate în una din următoarele limbi:

Cehă, engleză, germană, franceză, italiană, spaniolă, portugheză.

Limba respectivă poate fi selectată din meniul de pe display-ul informativ.

Pe display se pot afișa următoarele date (în funcție de echiparea autovehiculului):

Meniul	⇒ pagina 21
Avertizare uși, avertizare hayon și capotă motor	⇒ pagina 22
Afișare radio	⇒ pagina 22
Indicatorul intervalelor de service	⇒ pagina 14
Telefonul	⇒ pagina 119
Pozițiile selectorului de viteze al cutiei automate cu 6 trepte	⇒ pagina 111

## Meniul

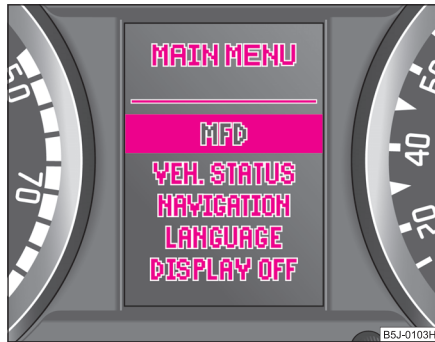

Fig. 9 Display-ul cu informații: Meniul

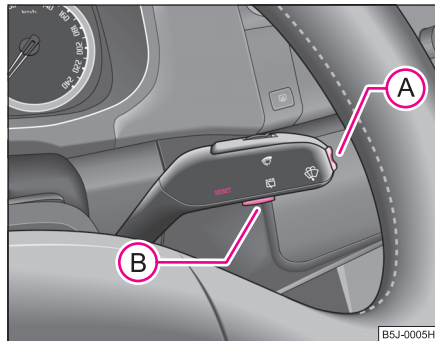

Fig. 10 Display-ul cu informații: Elementele de comandă

- De la tasta basculantă **A** puteți selecta diferitele meniuri. După o scurtă apăsare a tastei **B** sau după eliberarea tastei basculante **A** (după cca 4 secunde) informația selectată se va afișa.

Puteți selecta următoarele date (în funcție de echiparea autovehiculului):

MFD (IMF)	⇒ pagina 16
VEH. STATUS (STATUT AUTOV.)	⇒ pagina 22
NAVIGATION (NAVIGAȚIE)	⇒ pagina 24
LANGUAGE (LIMBA)	⇒ pagina 20
DISPLAY OFF (DISPLAY DEZACTIVAT)	

După selectarea meniului **DISPLAY OFF (DISPLAY DEZACTIVAT)** display-ul se dezactivează. Pentru a reactiva display-ul, apăsați tasta basculantă **A** cel puțin 1 secundă.

În cazul în care se înregistrează o problemă la starea autovehiculului (de ex. avertizare lipsă carburant), în meniul clipește o informație **VEH. STATUS (STATUT AUTOV.)**. După comutarea pe **VEH. STATUS (STATUT AUTOV.)** se va afișa prima avertizare. De la tasta basculantă puteți apela și alte informații (de ex. nivelul apei pentru spălare scăzut). ■

- Meniul se activează prin apăsarea tastei basculante **A** ⇒ fig. 10 mai mult de 1 secundă.

### Avertizare uși, hayon și capotă motor

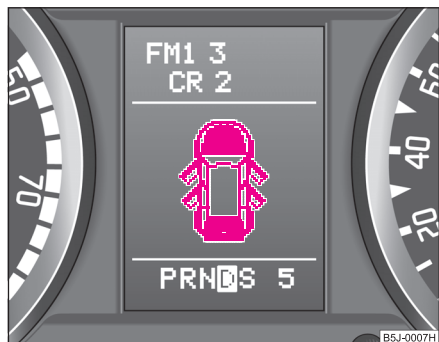

Fig. 11 Display-ul cu informații: Avertizare uși

Avertizarea pentru uși, hayon și capota motorului se aprinde dacă, la punerea contactului, este deschisă cel puțin o ușă, hayonul sau capota motorului. Simbolul va indica care ușă sau dacă portbagajul sau capota motorului **nu sunt închise** ⇒ fig. 11.

Simbolul se stinge de îndată ce ușile, hayonul și capota motorului sunt închise complet.

Dacă există o ușă sau hayonul deschisă și se pornește deplasarea, la depășirea vitezei de 6 km/h se emite un semnal de avertizare. ■

### Afișare radio

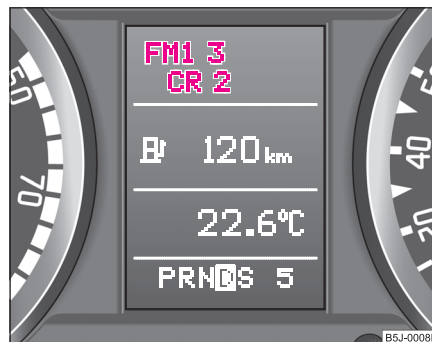

Fig. 12 Display-ul cu informații: Afișare radio

Aceste afișaje apar **suplimentar**, pe lângă informațiile din display-ul radioului. ■

## Auto-Check-Control

### Starea autovehiculului

Auto-Check-Control verifică starea anumitor funcții și componente ale autovehiculului. Controlul se efectuează când contactul este pus, atât în staționare cât și în timpul deplasării.

Defecțiunile de funcționare, reparațiile urgente, lucrările de service sau alte probleme vor fi afișate pe display-ul tabloului de instrumente. Aceste afișaje vor apărea în funcție de prioritate, în culori galbene și roșii. ▶

Simbolurile roșii indică un **pericol** (prioritate 1) iar cele galbene o **avertizare** (prioritate 2). Pe lângă simboluri, se vor afișa indicații pentru conducător ⇒ pagina 25.

Verificați indicațiile de avarie afișate cât mai repede posibil. Dacă există mai multe avertismente simultan, simbolurile sunt afișate pe rând, câte 10 secunde fiecare.

Avertismentele sunt afișate și memorate în meniul **VEH. STATUS (STATUT AUTOV.)**.

Când în meniul principal clipește **VEH. STATUS (STATUT AUTOV.)**, există cel puțin o avertizare de avarie. Dacă există mai multe mesaje, pe display va apărea de ex. **STATUS 1/2 (STATUT 1/2)**. Este afișat primul din două mesaje existente.

Acționați tasta basculantă **(A)**, pentru a apela mesajele pe rând.

Dacă apare o defecțiune, pe lângă afișarea simbolului și a textului, se emite un semnal sonor:

- Prioritate 1 - trei tonuri,
- Prioritate 2 - un ton. ■

## Simbolurile roșii

Un simbol roșu semnalizează un pericol.



Fig. 13 Display-ul cu informații: presiunea uleiului scăzută

Când pe display apare un simbol roșu, procedați astfel:

- Opriti autovehiculul.
- Opriti motorul.
- Verificați funcția indicată.
- Eventual solicitați asistență de specialitate.

Semnificația simbolurilor roșii:

	Nivel lichid răcire prea scăzut/Temperatură lichid răcire prea ridicată	⇒ pagina 29
	Presiune ulei prea redusă	⇒ pagina 30 ▶

Când apare un simbol roșu, se emit **trei** tonuri de avertizare consecutive.

Dacă există mai multe avarii de prioritate 1, ele vor apărea pe rând, și vor fi vizibile cca. 5 sec. fiecare. ■

## Simbolurile galbene

Un simbol galben reprezintă o avertizare.

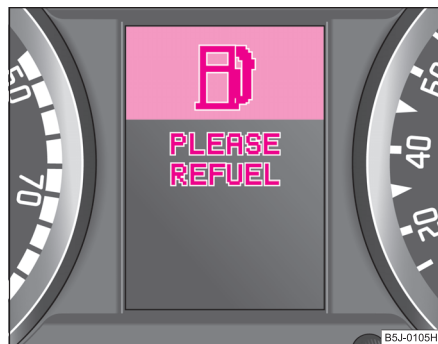





Fig. 14 Display-ul cu informații: Rezerva de combustibil prea scăzută

Semnificația simbolurilor galbene:

	Rezerva de combustibil prea scăzută	⇒ pagina 30
	Verificarea nivelului uleiului de motor, Senzorul de presiune al uleiului motor defect	⇒ pagina 30
	Plăcuțele de frână uzate	⇒ pagina 31
	Nivel apă spălare prea scăzut	⇒ pagina 31

Când apare un simbol galben, se emite **un** ton de avertizare.

Dacă există mai multe avarii de prioritate 2, ele vor apărea pe rând, și vor fi vizibile cca. 10 sec. fiecare.

Verificați cât de repede posibil funcția respectivă. ■

## Sistemul de navigație\*

Elementele de comandă ale sistemului de navigație, radioului și CD-Player-ului sunt dispuse de ambele părți ale ecranului din consola centrală. Afișarea datelor de navigație vor fi afișate suplimentar pe display-ul de informații al tabloului de instrumente.

Când sistemul de navigație este activat, textele informaționale și avertismentele vor fi afișate pe display-ul de informații.

Utilizarea sistemului de navigație este descrisă într-un manual separat din mapa de bord. ■

## Lămpile de control

### Prezentare generală

Lămpile de control indică funcționarea, respectiv defectarea anumitor echipamente ale autovehiculului.

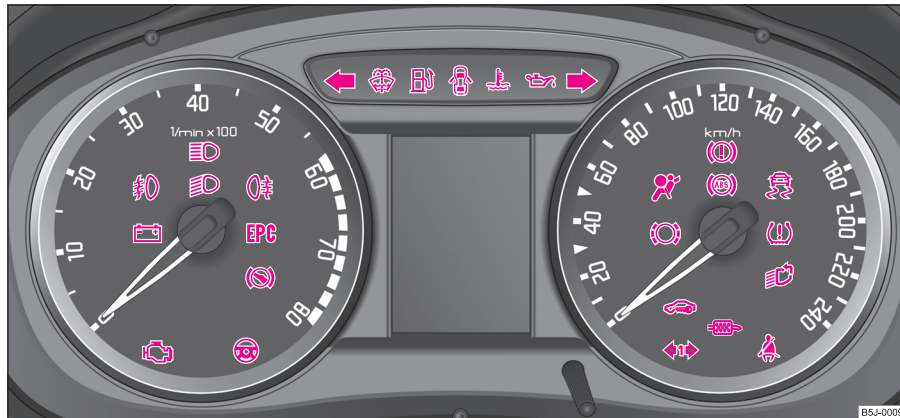













Fig. 15 Tabloul de instrumente cu lămpile de control

	Lămpi de semnalizare (stânga)	⇒ pagina 27		Lampa de ceață spate	⇒ pagina 27
	Lămpi de semnalizare (dreapta)	⇒ pagina 27		Alternatorul	⇒ pagina 27
	Lumina de drum	⇒ pagina 27		Farurile de ceață*	⇒ pagina 27
	Lumina de întâlnire	⇒ pagina 27		Lumina pentru viraje*	⇒ pagina 27

	Servodirecția electrohidraulică	⇒ pagina 28
<b>EPC</b>	Controlul componentelor electronice (motor pe benzină)	⇒ pagina 28
	Instalația de preîncălzire (motor diesel):	⇒ pagina 28
	Instalația de semnalizare la autovehiculele cu remorcă*	⇒ pagina 29
	Nivel lichid răcire / temperatură lichid răcire	⇒ pagina 29
	Imobilizatorul electronic	⇒ pagina 29
	Rezerva de carburant	⇒ pagina 30
	Uleiul motor	⇒ pagina 30
	Grosimea plăcuțelor de frână*	⇒ pagina 31
	Deschiderea ușilor*	⇒ pagina 31
	Nivelul lichidului în instalația pentru spălarea parbrizului*	⇒ pagina 31
	Sistemul de control pentru gazele de eșapament	⇒ pagina 31
	Dispozitivul de reglare pentru împiedicarea patinării (ASR)*	⇒ pagina 31
	Valorile de presiune din pneuri*	⇒ pagina 32
	Blocarea selectorului de viteze* (cutia de viteze automată)	⇒ pagina 32

	Programul electronic de stabilitate (ESP)*	⇒ pagina 32
	Sistemul antiblocare (ABS)*	⇒ pagina 33
	Instalația de frânare	⇒ pagina 33
	Sistemul airbag	⇒ pagina 34
	Filtrul diesel pentru impurități* (motor diesel)	⇒ pagina 35
	Lampa avertizare centuri de siguranță*	⇒ pagina 36



### ATENȚIE!

- **Dacă nu luați în considerare lămpile de control și textele respective, aceasta poate conduce la producerea accidentărilor și accidentelor grave.**
- **Compartimentul motorului este o zonă periculoasă. La executarea lucrărilor în compartimentul motorului, de ex. verificări și completări cu lichid de frână, pot apărea accidentări, arsuri sau incendii. Vă rugăm să respectați cu strictețe indicațiile de avertizare ⇒ pagina 200.**

### Indicație

- Disponerea lămpilor de control depinde de modelul autovehiculului și de motor. Simbolurile ale căror funcții sunt descrise în continuare, le găsiți sub formă de lămpi de control în tabloul de instrumente.
- Defecțiunile de funcționare vor fi înfățișate în tabloul de instrumente sub forma unor simboluri roșii (prioritate 1 - pericol) sau galbene (Prioritate 2 - avertizare). ■

## Instalația de semnalizare

În funcție de poziția manetei semnalizatoarelor se aprinde lampa de control din stânga  sau din dreapta .

Dacă o lampă de semnalizare este defectă, lampa de control clipește de două ori mai repede. Acest lucru nu este valabil la deplasarea cu remorcă.

Când instalația de avarie este conectată, luminează intermitent toate lămpile de semnalizare și ambele lămpi de control.

Indicații suplimentare referitoare la instalația de semnalizare ⇒ pagina 59. ■

## Lumina de drum

Lampa de control  se aprinde când lumina de drum este aprinsă sau la folosirea avertizării luminoase.

Indicații suplimentare referitoare la lumina de drum ⇒ pagina 59. ■

## Lumina de întâlnire

Lampa de control  se aprinde la aprinderea luminii întâlnire ⇒ pagina 55. ■

## Lumina de ceață din spate

Lampa de control  se aprinde la aprinderea lămpilor de ceață din spate ⇒ pagina 57. ■

## Alternatorul



Lampa de control  se aprinde la punerea contactului motor. După pornirea motorului lampa trebuie să se stingă.

Dacă lampa de control nu se stinge după pornirea motorului sau se aprinde în timpul mersului, deplasați-vă la cea mai apropiată unitate autorizată. Deoarece în această situație bateria autovehiculului se descarcă, trebuie deconectați toți consumatorii care nu sunt neapărat necesari.

Pe display-ul informațional\* se afișează:

### ALTERNATOR WORKSHOP! (ALTERNATOR ATELIER!)

### **Atenție!**

Dacă în timpul mersului se aprinde pe lângă lampa de control  și lampa de control  (avarie în sistemul de răcire), opriți imediat autovehiculul și motorul - pericol de avarie la motor! ■

## Farurile de ceață\*

Lampa de control  se aprinde la aprinderea farurilor de ceață ⇒ pagina 57. ■

## Lumina pentru viraje\*

Dacă lampa de control  clipește 1 minut în timpul deplasării sau după punerea contactului, și se emite un semnal de avertizare, există o defecțiune.

Informații suplimentare ⇒ pagina 56. ►

### ATENȚIE!

Când există o defecțiune la lumina pentru viraje, farurile coboară automat în poziția de urgență. Astfel se scurtează porțiunea de drum iluminată. Circulați cu atenție și căutați imediat un atelier autorizat. ■

## Servodirecția electrohidraulică

Lampa de control  se aprinde pentru câteva secunde la punerea contactului motor.

Dacă lampa de control se aprinde continuu după punerea contactului sau în timpul mersului, există o defecțiune la servodirecția electrohidraulică.



- Când se aprinde lampa de control **galbenă**, servodirecția este defectă parțial sau total, fiind nevoie de o forță mai mare la manevrarea volanului.

Informații suplimentare ⇒ pagina 172.

### ATENȚIE!

Când s-a defectat servodirecția, adresați-vă unui dealer autorizat.

### Indicație

- Dacă după o nouă pornire a motorului și parcurgerea unei mici distanțe lampa de control  se stinge, nu este necesar să vă adresați unui atelier service autorizat.
- Dacă bateria a fost deconectată și reconectată, după punerea contactului se aprinde lampa de avertizare de culoare galbenă . După parcurgerea unei distanțe scurte, lampa de control trebuie să se stingă.
- La tractarea cu motorul oprit sau când servodirecția este defectă, asistarea prin servodirecție nu este disponibilă. Autovehiculul rămâne însă perfect manevrabil. Este nevoie de forță. ■

## Controlul electronicii motorului EPC (motor pe benzină)

Lampa de control **EPC** (Electronic Power Control) se aprinde la punerea contactului, câteva secunde.

Dacă lampa de control **EPC** nu se stinge sau se aprinde sau clipește în timpul deplasării, înseamnă că există o defecțiune în sistem. Programul de urgență selectat de motor vă va permite să vă deplasați cu precauție până la cea mai apropiată unitate autorizată.

Pe display-ul informațional\* se afișează:

**ENGINE FAULT WORKSHOP! (AVARIE MOTOR – ATELIER!) ■**

## Instalația de preîncălzire (motor diesel)

Când motorul este **rece** se aprinde lampa de control  la punerea contactului (poziția de preîncălzire) **2** ⇒ pagina 103. Motorul poate fi pornit imediat după stingerea lămpii de control.

Când motorul este **cald**, respectiv când temperatura exterioară este de peste +5 °C, lampa de control se aprinde doar 1 secundă. Acest lucru înseamnă că motorul poate fi pornit **imediat**.

Dacă lampa de control  nu se aprinde sau se aprinde permanent, înseamnă că există o defecțiune la instalația de preîncălzire. Solicitați asistență de specialitate.

Dacă lampa de control  începe să clipească în timpul deplasării, înseamnă că există o defecțiune la comanda motorului. Programul de urgență selectat de motor vă va permite să vă deplasați cu precauție până la cea mai apropiată unitate autorizată.

Pe display-ul informațional\* se afișează:

**ENGINE FAULT WORKSHOP! (AVARIE MOTOR – ATELIER!) ■**

## Instalația de semnalizare la autovehiculele cu remorcă\*



La autovehiculele echipate cu remorcă lampa de control clipește împreună cu lampa de control respectivă a instalației de semnalizare.

Dacă o lampă de semnalizare de la remorcă sau de la autovehicul este defectă, lampa de control nu clipește. ■

## Temperatura lichidului de răcire/Nivelul lichidului de răcire

Lampa de control se aprinde pentru câteva secunde la punerea contactului motor. <sup>1)</sup>

Dacă lampa de control nu se stinge după pornirea motorului sau începe să clipească în timpul mersului, temperatura lichidului de răcire este prea ridicată, sau nivelul lichidului de răcire este prea scăzut.

Ca o măsură suplimentară de avertizare, se emit trei semnale sonore.

**Opriiți autovehiculul, opriiți motorul** și verificați nivelul lichidului de răcire, eventual completați cu lichid de răcire ⇒ pagina 206, „Adăugarea lichidului de răcire”.

Dacă în anumite condiții nu este posibilă completarea cu lichid de răcire, **nu continuați deplasarea. Opriiți motorul** și solicitați asistență de specialitate la o unitate autorizată, deoarece se poate produce o avarie gravă la motor.

Dacă nivelul lichidului de răcire se află în parametri normali, cauza poate fi temperatura ridicată a lichidului de răcire pricinuită de defectarea ventilatorului

<sup>1)</sup> La autovehiculele echipate cu display pentru informații, lampa de control nu se aprinde după punerea contactului, ci numai dacă temperatura lichidului de răcire este prea ridicată sau nivelul lichidului de răcire este prea redus.

lichidului de răcire. Verificați siguranța ventilatorului, eventual înlocuiți-o ⇒ pagina 241, „Disponerea siguranțelor în cutia de pe baterie”.

Dacă lampa de control nu se stinge, deși nivelul lichidului de răcire și siguranța ventilatorului sunt în ordine, **nu continuați deplasarea**. Solicitați asistență de specialitate.

Luăți în considerare indicațiile ⇒ pagina 205, „Sistemul de răcire”.

Pe display-ul informațional\* se afișează:

**STOP CHECK COOLANT OWNER'S MANUAL! (STOP LICHID DE RĂCIRE MANUAL DE UTILIZARE)**



### ATENȚIE!

- **Dacă, din motive tehnice, trebuie să opriiți, alegeți o zonă cât mai îndepărtată de trafic, opriiți motorul și porniți luminile de avarie** ⇒ pagina 59, „Înteruptor pentru instalația de avertizare avarie ▲”.
- **La deschiderea capotei motorului și la verificarea nivelului lichidului de răcire, respectați indicațiile** ⇒ pagina 200, „Lucrările în compartimentul motorului”.
- **Deschideți cu atenție vasul de expansiune al lichidului de răcire. Când motorul este fierbinte, sistemul de răcire se află sub presiune – pericol de opărire. Înainte de deschiderea capacului, lăsați motorul să se răcească.**
- **Nu atingeți ventilatorul lichidului de răcire! Acesta se poate pune în funcțiune și când contactul este luat.** ■

## Imobilizatorul electronic

La punerea contactului are loc o comparare de date între cheie și aparatul de comandă. Dacă cheia este cea corespunzătoare, se aprinde câteva secunde lampa de control . ▶

Dacă nu s-a folosit o cheie corespunzătoare (de ex. o cheie falsificată), lampa de control începe să clipească continuu. Motorul nu poate fi pornit ⇒ pagina 39.

Motorul autovehiculului dvs. poate fi pornit numai cu o cheie originală Škoda codificată. ■

## Rezerva de carburant

Lampa de control  se aprinde când în rezervor mai sunt cca. 7 litri de carburant.

Ca o măsură suplimentară de avertizare, se emite un semnal sonor.

Pe display-ul informațional\* se afișează:

**PLEASE REFUEL (VĂ RUGĂM ALIMENTAȚI)** ■

## Uleiul motor

### Lampa de control clipește roșu (presiune ulei scăzută)

Lampa de control se aprinde pentru câteva secunde la punerea contactului motor.<sup>2)</sup>

Dacă lampa de control nu se stinge după pornirea motorului sau începe să clipească în timpul mersului, **opriți autovehiculul și motorul**. Verificați nivelul uleiului și completați dacă este necesar ⇒ pagina 203.

Ca o măsură suplimentară de avertizare, se emit trei semnale sonore.

<sup>2)</sup> La autovehiculele echipate cu display pentru informații, lampa de control  nu se aprinde după punerea contactului, ci numai dacă există o defecțiune sau dacă nivelul uleiului motor este prea redus.

Dacă în anumite condiții nu este posibilă completarea cu ulei de motor, **nu continuați deplasarea. Opriți motorul** și solicitați asistență de specialitate la o unitate autorizată, deoarece se poate produce o avarie gravă la motor.

Când lampa de control clipește, **nu continuați deplasarea**, chiar dacă cantitatea de ulei este în ordine. Nu lăsați motorul să funcționeze în regim de mers în gol. Solicitați asistență de specialitate la cea mai apropiată unitate autorizată.

Pe display-ul informațional\* se afișează:

**STOP OIL PRESS. ENGINE OFF! OWNER'S MANUAL! (STOP PRESIUNE ULEI OPREȘTE MOTOR! MANUAL DE UTILIZARE)**

### Lampa de control se aprinde galben\* (nivelul uleiului scăzut)

Dacă lampa de control se aprinde, cantitatea de ulei este prea scăzută. Verificați cât mai curând posibil nivelul uleiului, respectiv adăugați ulei ⇒ pagina 203.

Ca o măsură suplimentară de avertizare, se emite un semnal sonor.

Pe display-ul informațional\* se afișează:

**CHECK OIL LEVEL (VERIFICAȚI NIVELUL ULEIULUI)**

Dacă capota motorului rămâne deschisă mai mult de 30 secunde, lampa de control se stinge. Dacă nu se adaugă ulei de motor, lampa de control se va aprinde din nou după 100 km.

### Lampa de control clipește galben\* (senzorul de nivel al uleiului defect)

Dacă apare o defecțiune la senzorul de nivel al uleiului de motor, acest lucru va fi semnalizat după punerea contactului prin emiterea unui semnal sonor și prin aprinderea de mai multe ori a lămpii de control.

**Motorul trebuie verificat cât mai repede la o unitate autorizată.**

Pe display-ul informațional\* se afișează:

**OIL SENSOR WORKSHOP! (SENZOR ULEI ATELIER!)** ►

### ATENȚIE!

- Dacă, din motive tehnice, trebuie să opriți, alegeți o zonă cât mai îndepărtată de trafic, opriți motorul și porniți luminile de avarie ⇒ pagina 59.
- Lampa de control de culoare roșie  nu reprezintă o indicație despre nivelul uleiului! De aceea, nivelul uleiului trebuie verificat la intervale regulate, de preferat la fiecare alimentare.
- La deschiderea capotei motorului și la verificarea nivelului lichidului de răcire, respectați indicațiile ⇒ pagina 200, „Lucrările în compartimentul motorului”.

### Grosimea plăcuțelor de frână\*

Dacă lampa de control  luminează continuu, adresați-vă urgent unei unități autorizate și verificați plăcuțele de frână **la toate roțile**.

Ca o măsură suplimentară de avertizare, se emite un semnal sonor.

Pe display-ul informațional\* se afișează:

**CHECK BRAKE PAD (VERIFICAȚI PLĂCUȚE FRÂNĂ) ■**

### Deschiderea ușilor\*

Lampa de control  se aprinde la deschiderea uneia sau a mai multor uși sau la deschiderea capotei motorului sau a hayonului.

Această lampă de control se aprinde și când contactul nu este pus. Dacă sunt deschise mai multe uși, hayonul sau capota motorului, lampa de control se stinge după 5 minute de la luarea contactului. După închiderea ușilor, lampa de control se stinge. ■

### Lichidul pentru spălarea geamurilor\*

Lampa de control  se aprinde când contactul motor este pus, dacă nivelul lichidului din instalația de spălare a parbrizului este prea scăzut. Completați cu lichid ⇒ pagina 213.

Ca o măsură suplimentară de avertizare, se emite un semnal sonor.

Pe display-ul informațional\* se afișează:

**REFILL WASHER LIQUID (ADĂUGARE APĂ SPĂLARE) ■**

### Sistemul de control al gazelor de eșapament

Lampa de control  se aprinde la punerea contactului motor.

Dacă lampa de control nu se stinge după pornirea motorului sau se aprinde sau clipește în timpul deplasării, există o defecțiune la o componentă importantă a sistemului de evacuare a gazelor. Programul de urgență selectat de motor vă va permite să vă deplasați cu precauție până la cea mai apropiată unitate autorizată.

Pe display-ul informațional\* se afișează:

**EXHAUST WORKSHOP! (GAZE DE EȘAPAMENT ATELIER!) ■**

### Dispozitivul de reglare pentru împiedicarea patinării (ASR)\*

Lampa de control  se aprinde pentru câteva secunde la punerea contactului motor.

În timpul procesului de reglare lampa de control clipește în timpul deplasării. ▶

Când există o defecțiune în ASR sau în sistem, lampa de control este aprinsă continuu.

Deoarece ASR lucrează împreună cu ABS, la defectarea ABS, se aprinde și lampa de control ASR.

Dacă lampa de control  se aprinde imediat după pornirea motorului, se poate întâmpla ca sistemul ASR să fie deconectat din anumite motive tehnice. În această situație puteți conecta sistemul ASR prin luarea și punerea contactului. Când lampa de control s-a stins, sistemul ASR se află din nou în stare de funcționare.

Indicații suplimentare referitoare la ASR ⇒ pagina 168.

### Indicație

Dacă bateria a fost deconectată și reconectată, după punerea contactului se aprinde lampa de control . După parcurgerea unei distanțe scurte, lampa de control trebuie să se stingă. ■

## Presiunea din pneuri\*



Lampa de control  se aprinde când se înregistrează o scădere de presiune la unul din pneuri. Reduceți viteza și verificați sau corectați presiunea în toate cele patru roți ⇒ pagina 215.

Ca o măsură suplimentară de avertizare, se emite un semnal sonor.

Când lampa de control clipește, în sistem există o defecțiune. Căutați o unitate autorizată și dispuneți remedierea defecțiunii.

Informații suplimentare referitoare la sistemul de control al presiunii din pneuri ⇒ pagina 173.

### ATENȚIE!

- Când lampa de control  clipește, reduceți viteza imediat și evitați manevrele bruște de frânare și virare. Opriti cu prima ocazie și verificați pneurile și presiunile.
- În anumite condiții (de ex. manieră sportivă de conducere, pe timp de iarnă sau pe străzi necompactate), lampa de control  se poate aprinde cu întârziere sau nu se aprinde de loc.
- Sistemul de control al presiunii din pneuri nu îl absolvă pe conducătorul auto de răspunderea pentru presiunea corectă din pneuri.

### Indicație

Dacă bateria a fost deconectată și reconectată, după punerea contactului se aprinde lampa de control . După parcurgerea unei distanțe scurte, lampa de control trebuie să se stingă. ■

## Blocarea selectorului de viteze\* (cutia de viteze automată)

Când se aprinde lampa de control , acționați pedala de frână. Acest lucru este necesar pentru a deplasa selectorul de viteze din poziția **P** sau **N**. ■

## Programul electronic de stabilitate (ESP)\*

Lampa de control  se aprinde pentru câteva secunde la punerea contactului motor.

Parte componentă a ESP este și dispozitivul de reglare pentru împiedicarea patinării (ASR), blocarea electronică a diferențialului (EDS) și sistemul antiblocare (ABS). ▶

În timpul procesului de reglare lampa de control clipește în timpul deplasării.

Când ESP este deconectat sau există o defecțiune în sistem, lampa de control este aprinsă continuu.

Deoarece ESP lucrează împreună cu ABS, la defectarea ABS, se aprinde și lampa de control ESP.

Indicații suplimentare referitoare la ESP ⇒ pagina 167, „Programul electronic de stabilitate (ESP)\*”.

### Blocarea electronică a diferențialului (EDS)\*

EDS este parte componentă a ESP. O defecțiune a EDS este semnalizată prin aprinderea lămpii de control ESP  din tabloul de instrumente. Adresați-vă urgent unui dealer autorizat. Indicații suplimentare referitoare la EDS ⇒ pagina 169. ■

## Sistemul antiblocare (ABS)\*

Lampa de control  indică funcționalitatea sistemului ABS.

Lampa de control se aprinde pentru câteva secunde după punerea contactului motor sau în timpul pornirii motorului. Lampa se stinge după executarea unui procedeu de verificare .



### Defecțiune la ABS

Dacă lampa de control ABS  nu se stinge la câteva secunde după punerea contactului, sau dacă nu se aprinde de loc, sau se aprinde în timpul mersului, instalația nu este în ordine. Autovehiculul va fi frânat normal, fără ABS. Adresați-vă urgent unei unități autorizate și adaptați maniera de conducere în funcție de defecțiune, deoarece nu știți cât de mare este aceasta.

Când în ABS apare o defecțiune importantă, se emit trei tonuri de avertizare.

Indicații suplimentare referitoare la ABS ⇒ pagina 171, „Sistemul anti-blocare (ABS)\*”.

### Defecțiune în întreaga instalație de frânare



Dacă lampa de control ABS se aprinde  odată cu lampa de control a sistemului de frânare  (când frâna de staționare nu este acționată), înseamnă că nu numai sistemul ABS este defect, trebuie să existe o defecțiune și în sistemul de frânare ⇒ .

Pe display-ul informațional\* se afișează:

**STOP BRAKE FAULT OWNER'S MANUAL! (AVARIE FRÂNE MANUAL DE UTILIZARE)**





### ATENȚIE!

- În cazul în care lampa de control a sistemului de frânare  se aprinde împreună cu lampa de control ABS , opriți imediat autovehiculul și verificați nivelul lichidului de frână ⇒ pagina 208, „Lichidul de frână”. Dacă nivelul lichidului se află sub marcajul MIN nu continuați deplasarea – pericol de accident! Solicitați asistență de specialitate.
- La deschiderea capotei motorului și la verificarea nivelului lichidului de frână, respectați indicațiile ⇒ pagina 200, „Lucrările în compartimentul motorului”.
- Dacă nivelul lichidului de frână este în regulă, înseamnă că funcția de reglare a sistemului ABS este defectă. Roțile din spate se pot bloca repede la frânare. Acest lucru poate duce la deraparea părții din spate a autovehiculului – Pericol! Deplasați-vă cu atenție până la următorul dealer autorizat și remediați defecțiunea. ■



## Instalația de frânare

Lampa de control  clipește sau se aprinde când nivelul lichidului de frână este prea scăzut, când există o defecțiune în sistemul ABS sau când frâna de staționare este acționată. ►

Dacă lampa de control clipește  (când frâna de staționare este eliberată), **opriți** autovehiculul și verificați nivelul lichidului de frână ⇒ .

Pe display-ul informațional\* se afișează:

**STOP BRAKE FLUID SERVICE MANUAL (STOP LICHID FRÂNĂ MANUAL UTILIZARE)**

La o defecțiune la ABS care se răsfrânge și asupra instalației de frână (de ex. distribuția presiunii de frânare), se aprinde lampa de control ABS  împreună cu lampa de control a instalației de frânare . Gândiți-vă că nu este defect numai ABS-ul, ci și sistemul de frână ⇒ .

Ca o măsură suplimentară de avertizare, se emit trei semnale sonore.

În drum spre cea mai apropiată unitate autorizată trebuie să se apese cu mai multă putere pe pedala de frână, să se ia în considerare că distanța de frânare este mai lungă, iar cursa de frânare mai mare.

Pe display-ul informațional\* se afișează:

**STOP BRAKE FAULT OWNER'S MANUAL! (AVARIE FRÂNE MANUAL DE UTILIZARE)**

Indicații suplimentare referitoare la instalația de frână ⇒ pagina 170, „Frânele“.

**Frâna de staționare acționată**

Lampa de control  se aprinde și atunci când frâna de staționare este acționată. În plus se va emite un semnal sonor, dacă viteza de deplasare depășește pentru 3 secunde 6 km/h.

Pe display-ul informațional\* se afișează:

**HANDBRAKE ON (FRÂNĂ DE STAȚIONARE ACȚIONATĂ)**

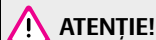

**ATENȚIE!**

- La deschiderea capotei motorului și la verificarea nivelului lichidului de frână, respectați indicațiile ⇒ pagina 200, „Lucrările în compartimentul motorului“.

 **ATENȚIE! Continuare**

- Dacă lampa de control a instalației de frână  nu se stinge la câteva secunde după punerea contactului, sau se aprinde în timpul mersului, opriți autovehiculul și verificați nivelul lichidului de frână din rezervor ⇒ pagina 208, „Lichidul de frână“. Dacă nivelul lichidului se află sub marcajul MIN nu continuați deplasarea – pericol de accident! Solicitați asistență de specialitate. ■

**Sistemul airbag** 

**Supravegherea sistemului airbag**

Lampa de control  se aprinde pentru câteva secunde la punerea contactului motor.

Dacă lampa de control nu se stinge sau se aprinde, clipește sau pâlpăie în timpul deplasării, înseamnă că există o defecțiune în sistem ⇒ . Acest lucru este valabil și dacă lampa de control nu se aprinde după punerea contactului.

Pe display-ul informațional\* se afișează:

**AIRBAG FAULT (DEFECȚIUNE AIRBAG)**

Sistemul airbag este supravegheat electronic, și când un airbag este dezactivat.

**Dezactivarea airbag-ului frontal și lateral al pasagerului cu testerul:**

- Lampa de control  luminează 3 secunde după punerea contactului și apoi clipește timp de 12 secunde la intervale de 2 secunde.

**Dezactivarea airbag-ului frontal sau lateral al pasagerului cu întrepătorul cu cheie\* de pe partea frontală a bordului de pe partea pasagerului din dreapta:**

- Lampa de control  se aprinde pentru 3 secunde la punerea contactului motor. ▶

- Dacă există airbag-uri dezactivate, acest lucru va fi semnalizat de către lampa de control **PASSENGER AIRBAG OFF (Airbag dezactivat)** din centrul tabloului de bord ⇒ pagina 154.

### ! ATENȚIE!

Când există o defecțiune verificați sistemul airbag la o unitate autorizată. În caz contrar, există pericolul nedeclanșării airbag-urilor în cazul unui accident.



### Indicație

Informații detaliate referitoare la dezactivarea airbag-urilor ⇒ pagina 152, „Dezactivarea airbag-urilor”. ■

## Filtrul diesel de particule\* (motor diesel)

În filtrul diesel de particule se strânge și se arde negrul de fum rezultat prin arderea carburantului diesel.



Fig. 16 Plăcuța cu datele autovehiculului

Dacă autovehiculul dvs. este echipat cu un filtru diesel de particule, recunoașteți acest lucru după codul **7GG** de pe plăcuța cu datele autovehiculului ⇒ fig. 16. Eticheta cu datele autovehiculului ⇒ pagina 249, fig. 182 se găsește pe podeaua portbagajului și în planul de service.

Impuritățile de negru de fum rezultate în urma arderii carburantului diesel, sunt colectate în **filtrul diesel de particule**. Filtrul diesel pentru particule filtrează aproximativ tot negrul de fum din gazele evacuate în atmosferă. Când filtrul este plin, el se va curăța automat, în condiții favorabile, prin arderea particulelor de funingine. Pentru a sprijini acest proces, vă recomandăm să evitați deplasarea pe distanțe scurte. Când unitatea de comandă a motorului recunoaște faptul că condițiile de funcționare nu sunt optime pentru o regenerare (arderea particu-

lelor depuse) a filtrului diesel, de ex. trafic urban cu viteză redusă, se aprinde lampa de control din tabloul de instrumente .

Pentru a curăța filtrul diesel de particule, circulați 15 minute cu o viteză constantă de cel puțin 60 km/h. Respectați întotdeauna restricțiile de viteză. Filtrul diesel de particule se curăță cel mai bine când se circulă în treapta a 4-a sau a 5-a de viteză, la turații de cca. 2.000 rot/min. Prin temperatura astfel obținută, negrul de fum se arde.

Atât timp cât lampa de control  este aprinsă, trebuie să luați în considerare faptul că se va consuma mai mult carburant, iar în anumite situații, se poate observa o scădere a puterii motorului.

În plus, pe display-ul tabloului de instrumente poate apărea o indicație informativă sau care solicită executarea anumitor procese.

Adresați-vă urgent unui dealer autorizat.

### ATENȚIE!

- **Dacă nu luați în considerare lampa de control aprinsă și mesajele sau avertismentele aferente, pericolul de accident crește. Aceasta poate conduce la producerea rănilor pasagerilor și deteriorării autovehiculului.**
- **Adaptați viteza în funcție de condițiile de deplasare (vreme, carosabil și trafic). Recomandarea atrasă după sine de lampa de control nu trebuie să vă determine la nerespectarea regulilor de circulație.**
- **Filtrul diesel de impurități atinge temperaturi foarte ridicate. De aceea, opriți autovehiculul astfel încât filtrul diesel de particule să nu intre în contact cu iarba uscată sau cu alte materiale inflamabile – pericol de incendiu!**
- **Nu utilizați materiale anticorozive sau de protecție pentru trenul de rulare, pentru a trata instalația de evacuare a gazelor, scuturile de căldură sau filtrul diesel. Temperaturile ridicate pot determina aprinderea acestor straturi aplicate!**



### Indicație

- Prin utilizarea carburanților diesel cu conținut ridicat de sulf se poate reduce considerabil durata de viață a filtrului de impurități. La unitățile autorizate puteți afla în care țări se găsește numai carburant diesel cu conținut ridicat de sulf. ■

## Lampa de control a centurilor de siguranță\*

Lampa de control  se aprinde după punerea contactului, pentru a atenționa asupra utilizării centurilor de siguranță.

Dacă nu aveți prinse centurile de siguranță la o viteză mai mare de 25 km/h, clipește lampa de control și se emite un semnal de avertizare timp de cca. 90 secunde.

Pe display-ul informațional\* se afișează:

### FASTEN SEAT BELT (FIXAȚI CENTURA)

Indicații suplimentare referitoare la centura de siguranță ⇒ pagina 138, „Pentru ce este necesară centura de siguranță?”. ■

## Descuierea și încuierea autovehiculului

### Cheile

#### Descriere

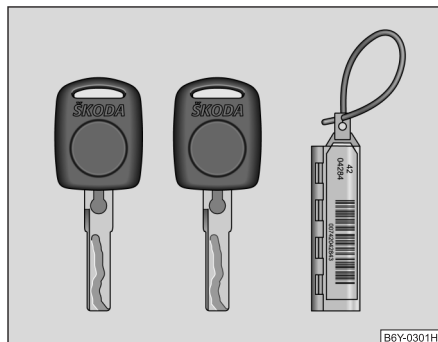

Fig. 17 Cheie fără telecomandă

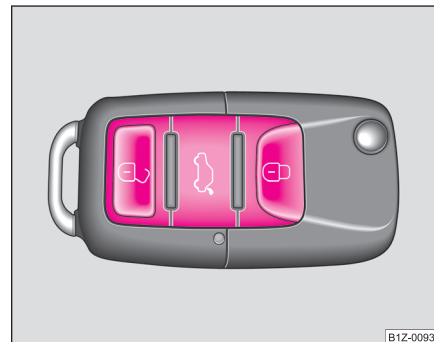

Fig. 18 Cheie cu semnal

Autovehiculul este livrat cu două chei fără telecomandă ⇒ fig. 17, resp. cu două chei cu telecomandă\* ⇒ fig. 18. Aceste chei se potrivesc la toate încuietorile autovehiculului.

#### Brelocul cheii

Pe brelocul cheii se găsește numărul cheii necesar multiplicării acesteia. Pe baza acestui număr puteți solicita chei de rezervă la unitățile service Škoda.

**Brelocul cheii** cu numărul trebuie **păstrat** la loc sigur, deoarece numai cu ajutorul acestui număr puteți procura o altă cheie în cazul pierderii sau distrugerii celei vechi. De aceea, la vânzarea autovehiculului, înmânați noului proprietar și acest breloc.

#### ⚠ ATENȚIE!

- Dacă părăsiți autovehiculul, chiar și numai pentru puțin timp, scoateți cheia din contact. Acest lucru este valabil, mai ales când în auto- ▶

**⚠ ATENȚIE!** Continuare

vehicul rămân copii. Copiii ar putea porni motorul sau acționa echipamentele electrice (de ex. geamurile acționate electric) – pericol de accidentare!

- Luați contactul motor numai după ce autovehiculul staționează! Altfel volanul s-ar putea bloca – pericol de accidentare!

**!** **Atenție!**

- Fiecare cheie conține componente electronice; de aceea trebuie protejate de umiditate și șocuri puternice.
- Cheia trebuie să fie curată, deoarece impuritățile (fibrele textile, praful ș.a.) pot influența negativ funcționalitatea încuietorilor și contactului.

**i** **Indicație**

În cazul pierderii unei chei adresați-vă unei unități service Škoda, care vă va procura o cheie nouă. ■

## Schimbarea bateriei cheii

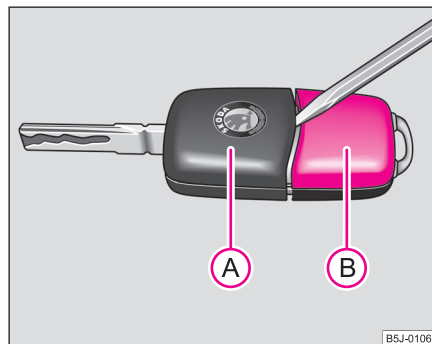

**Fig. 19** Desfacerea cheii cu telecomandă

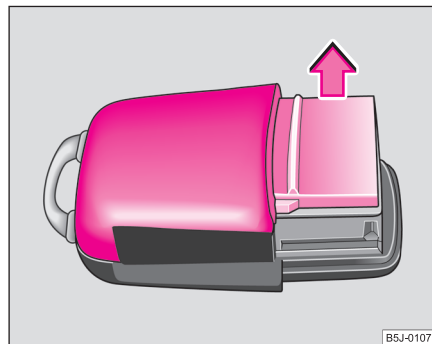

**Fig. 20** Capacul carcasei emițătorului

Fiecare cheie cu semnal are în componență o baterie, care se găsește în capacul (B) al carcasei emițătorului ⇒ fig. 19. Vă recomandăm să vă ►

adresați unei unități service Škoda pentru înlocuirea bateriei cheii.  
Dacă doriți totuși să înlocuiți singur bateria, procedați în felul următor:

- Deschideți cheia.
- Desprindeți cheia (A) ⇒ pagina 38, fig. 19 cu ajutorul unei șurubelnițe de carcasa (B).
- Scoateți capacul carcasei emițătorului ⇒ pagina 38, fig. 20 în sensul săgeții.
- Scoateți bateria descărcată.
- Introduceți o baterie nouă. Atenție ca bateria să fie așezată cu polul „+” în jos. Polarizarea corectă este indicată pe capacul carcasei emițătorului.
- Așezați capacul cu noua baterie în partea din spate a carcasei emițătorului și apoi îmbinați prin apăsare cele două părți.
- Introduceți carcasa emițătorului astfel încât cele două părți să se îmbine.



### Indicație privitoare la mediu

Bateriile uzate nu trebuie aruncate împreună cu gunoiul menajer.



### Indicație

- Bateriile de schimb trebuie să fie originale.
- În cazul în care, după schimbarea bateriilor, autovehiculul nu poate fi încuiat sau descuiat de la telecomandă, instalația trebuie sincronizată. ⇒ pagina 47. ■

## Imobilizatorul electronic

*Imobilizatorul electronic împiedică pătrunderea neautorizată în autovehicul.*

În capul cheii se găsește un cip electronic. Cu ajutorul acestuia, imobilizatorul electronic va fi dezactivat la introducerea cheii în contact. Când se scoate cheia din contact, imobilizatorul electronic se activează automat.



### Indicație

Motorul autovehiculului dvs. poate fi pornit numai cu o cheie originală Škoda codificată ⇒ pagina 29. ■

## Încuierea

**Pentru autovehiculele fără închidere centralizată este valabil:**

### Încuierea din exterior

La descuiere și la încuiere, butonul de siguranță din ușă se deplasează în sus sau în jos.

### Încuierea din interior

Împingeți butoanele de siguranță din fiecare ușă, în jos. Când butoanele de siguranță sunt apăstate, ușile nu se pot deschide din exterior. Din interior ușile se deschid astfel:

- Prin acționarea mânerului ușii, ușa se va descuia.
- La a doua acționare a mânerului ușii, ușa se deschide. ▶



### Indicație

- Când ușa conducătorului este deschisă, ea nu se poate încuia prin acționarea butonului de siguranță. Astfel se evită încuierea conducătorului pe dinafară.
- Ușile din spate și ușa pasagerului din dreapta se pot încuia apăsând butoanele de siguranță din uși și închizând ușile.
- Respectați indicațiile de siguranță ⇒ ⚠ v. „Descriere” la pagina 40. ■

## Siguranța pentru copii

*Siguranța pentru copii împiedică deschiderea din interior a ușilor din spate.*

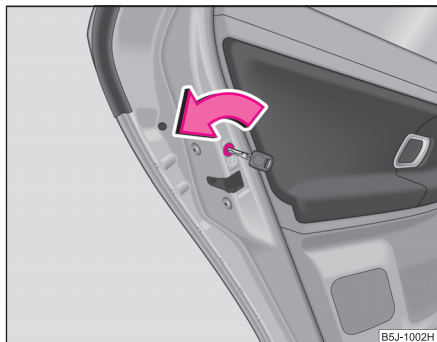

**Fig. 21 Siguranța de la ușile din spate pentru copii**

Ușile din spate sunt echipate cu o siguranță pentru copii. Siguranța pentru copii se activează și se dezactivează cu cheia autovehiculului.

### Activarea siguranței pentru copii

- Rotiți cu cheia de contact fanta din ușile din spate în sensul săgeții ⇒ fig. 21.

### Dezactivarea siguranței pentru copii

- Rotiți cu cheia de contact fanta spre dreapta, contrar sensului săgeții.

Când siguranța pentru copii este activată, mânerul interior al ușii este blocat. Ușa poate fi deschisă numai din exterior. ■

## Închiderea centralizată\*

### Descriere

Prin încuiere și descuiere, datorită închiderii centralizate **toate** ușile se încuie și se descuie în același timp. Hayonul se va încuia la închidere. El se poate deschide apăsând pe mânerul de deasupra numărului de înmatriculare.

Utilizarea închiderii centralizate este posibilă:

- din exterior cu cheia autovehiculului ⇒ pagina 42,
- de la tastele închiderii centralizate ⇒ pagina 43,
- de la telecomandă ⇒ pagina 45.

### Lampa de control din ușa conducătorului la autovehiculele fără instalație de avertizare antifurt

După 2 secunde de la încuierea autovehiculului, lampa de control clipește.

După încuierea autovehiculului fără activarea mecanismului de siguranță, lampa de control clipește numai după 30 secunde. ▶

### Lampa de control din ușa conducătorului la autovehiculele cu instalație de avertizare antifurt

După încuierea autovehiculului lampa de control clipește 2 secunde cu frecvență ridicată, apoi mai încet.

Când autovehiculul este încuiat și mecanismul de siguranță ⇒ pagina 41 este scos din funcțiune, lampa de control din ușa conducătorului clipește cca. 2 secunde cu frecvență mare, se stinge și după cca. 30 secunde începe să clipească mai rar.

Când lampa de control clipește mai întâi cca. 2 secunde rapid, se aprinde cca. 30 secunde și apoi clipește mai rar, înseamnă că în sistemul închiderii centralizate sau al supravegherii interioare\* ⇒ pagina 48 s-a produs o defecțiune. Soli-citați asistență de specialitate.

### Aționarea confort a geamurilor

La descuierea și încuierea autovehiculului se pot deschide sau închide geamurile acționate electric ⇒ pagina 51, „Închiderea confort a geamurilor”.

### Deschiderea individuală a ușilor\*

Prin această funcție se descuie numai ușa conducătorului. Celelalte uși rămân încuiate și se vor descuia numai la o nouă comandă. Deschiderea individuală a ușilor poate fi activată numai printr-o recodificare a aparatului central al închiderii centralizate. Această lucrare trebuie efectuată de unitățile service Škoda, care vă vor oferi și informații detaliate.

### Închiderea automată\*

Toate ușile și hayonul se încuie automat de la o viteză de aproximativ 15 km/h.

Autovehiculul se va descuia automat când se va scoate cheia din contact. În plus, autovehiculul poate fi descuiat de conducător, prin apăsarea tastei închiderii centralizate  sau prin tragerea mânerului interior al ușii.

La cerere, închiderea centralizată poate fi comutată pe închidere automată, de către o unitate service Škoda.



### ATENȚIE!

● **Încuierea ușilor împiedică deschiderea accidentală a acestora în situații extreme (accidente). Ușile încuiate împiedică, de asemenea, pătrunderea neautorizată din exterior - de ex. în intersecții. Ușile încuiate îngreunează pătrunderea în interiorul autovehiculului în cazul unui accident - Pericol!**



### Indicație

- În cazul unui accident cu declanșare a airbag-urilor, ușile încuiate se vor descuia automat, pentru a putea permite accesul în interiorul autovehiculului.
- La defectarea închiderii centralizate puteți descuia și încuia cu cheia numai ușile din față. Ușa din spate poate fi acționată manual.
  - Descuierea de urgență a ușii ⇒ pagina 44. ■

## Mecanismul de siguranță

Închiderea centralizată este echipată cu un **mecanism de siguranță**. Când încuiați autovehiculul din exterior, încuietoria ușilor se vor bloca automat. Lampa de control din ușa conducătorului clipește. Ușile se pot deschide cu ajutorul mânerului ușii atât din interior cât și din exterior. Astfel se îngreunează pătrunderea neautorizată în interiorul autovehiculului.

Mecanismul de siguranță poate fi dezactivat. Pentru aceasta încuiați autovehiculul cu cheia sau cu telecomanda, de două ori, în interval de 2 secunde.

La următoarea descuiere și încuiere a autovehiculului, mecanismul de siguranță își va relua funcția.

Când autovehiculul este încuiat iar mecanismul de siguranță este dezactivat, puteți deschide ușile din interior astfel:

- Prin acționarea mânerului ușii, ușa se va descuia. ►

- La a doua acționare a mânerului ușii, ușa se deschide.

### ! ATENȚIE!

În autovehiculul încuiat din exterior, cu mecanismul de siguranță activ, nu trebuie să rămână persoane sau animale, deoarece ușile nu se pot descuria din interior, iar geamurile nu se pot deschide. Ușile încuiate îngreunează pătrunderea în interiorul autovehiculului în cazul unui accident – Pericol! ■

## Descuierea cu ajutorul cheii

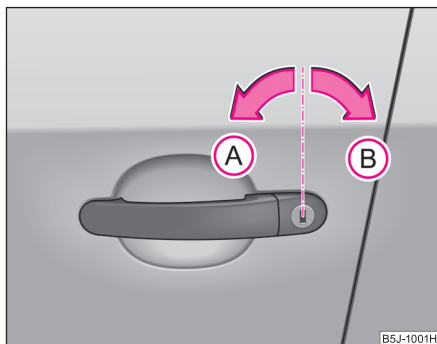

Fig. 22 Pozițiile cheii pentru încuiere și descuiere

- Rotiți cheia în încuietoarea ușii conducătorului auto în poziție de descuiere **A** ⇒ fig. 22 spre stânga.
- Trageți de mânerul ușii și deschideți ușa.

- Toate ușile se vor descuria.
- Hayonul se va descuria.
- Luminile comandate de contactul din uși se vor aprinde.
- Mecanismul de siguranță se dezactivează.
- Geamurile se deschid atâta timp cât cheia **este menținută** în poziție de descuiere.
- Lampa de control din ușa conducătorului încetează să clipească când autovehiculul nu este echipat cu instalație de avertizare antifurt\* ⇒ pagina 47.



### Indicație

Dacă autovehiculul este echipat cu instalație de avertizare antifurt\*, după descuierea ușii, în interval de 15 secunde, trebuie să introduceți cheia în contact și să puneți contactul, pentru a dezactiva instalația de avertizare antifurt. Dacă **nu puneți contactul** în decurs de 15 sec., **se va declanșa alarma**. ■

## Încuierea cu ajutorul cheii

- Rotiți cheia în încuietoarea ușii conducătorului auto în poziție de încuiere **B** spre dreapta ⇒ fig. 22.
- Toate ușile și hayonul se vor încuia.
- Luminile comandate de contactul din uși se vor stinge.
- Geamurile și trapa electrică\* se vor închide, atâta timp cât se **menține** cheia în poziție de închidere.
- Mecanismul de siguranță se activează.
- Lampa de control din ușa conducătorului începe să clipească. ►

**Indicație**

Dacă ușa conducătorului este deschisă, nu se poate încuia. Ea trebuie încuiată separat, după ce se închide. ■

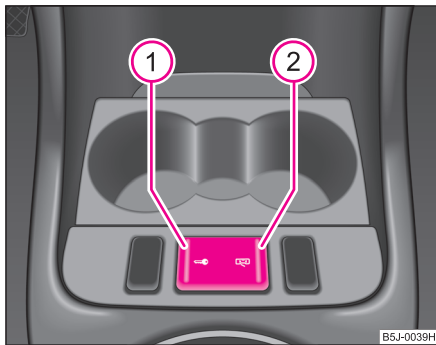
**Tasta închiderii centralizate\***

**Fig. 23** Întrerupătorul închiderii centralizate

Dacă nu ați încuiat autovehiculul din exterior, îl puteți descuia sau încuia de la tastele ① și ② și cu contactul luat.

**Încuierea tuturor ușilor și a hayonului**

– Apăsați tasta ① ⇒ fig. 23. Simbolul  din tastă se aprinde.

**Descuierea tuturor ușilor și a hayonului**

– Apăsați tasta ② ⇒ fig. 23. Simbolul  din tastă se stinge.

Dacă autovehiculul a fost încuiat de la tasta ①, sunt valabile următoarele:

- Deschiderea ușilor și a hayonului din exterior nu este posibilă (siguranța de ex. la oprirea într-o intersecție).
- Puteți descuia și deschide ușile din interior trăgând de mânerul ușilor.
- Dacă ușa conducătorului este deschisă, ea nu se poate încuia; astfel se evită blocarea conducătorului în afara autovehiculului. După închiderea ușii, ea trebuie încuiată separat.
- În cazul unui accident cu declanșare a airbag-urilor, ușile încuiate din interior se vor descuia automat, pentru a putea permite accesul în interiorul autovehiculului.

**ATENȚIE!**

**Închiderea centralizată funcționează și cu contactul motor luat. Toate ușile și hayonul se vor încuia. Deoarece accesul din exterior se face mai greu când ușile sunt încuiate, în interiorul autovehiculului nu trebuie să rămână copii nesupravegheați. Ușile încuiate îngreunează pătrunderea în interiorul autovehiculului în cazul unui accident – Pericol!**

**Indicație**

- În cazul în care mecanismul de siguranță este activat, mânerul ușilor și tastele închiderii centralizate sunt scoase din funcțiune. ■

## Încuierea de urgență a ușilor

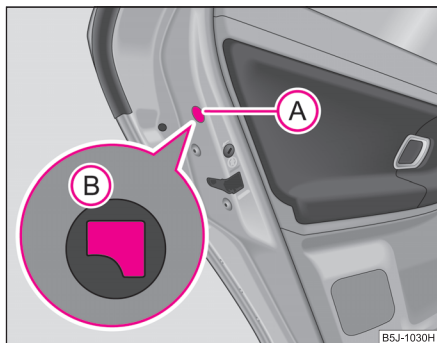

Fig. 24 Încuierea de urgență a ușii

Pe partea frontală a ușilor din spate se găsește un mecanism pentru încuierea de urgență, vizibil după deschiderea ușii (valabil pentru autovehiculele echipate cu închidere centralizată).

### Încuierea

- Îndepărtați capacul **A** ⇒ fig. 24.
- Introduceți cheia în orificiul de sub capac și apăsați maneta **B** în interior până la limită.
- Montați la loc capacul.

După închiderea ușii, aceasta nu mai poate fi deschisă din exterior. Când siguranța pentru copii nu este activată, deschiderea ușii este posibilă prin dubla acționare a mânerului ușii. Când siguranța pentru copii este activată, este necesar, pe lângă dubla acționare a mânerului ușii, ca ușa să se deschidă din exterior. ■

## Hayonul

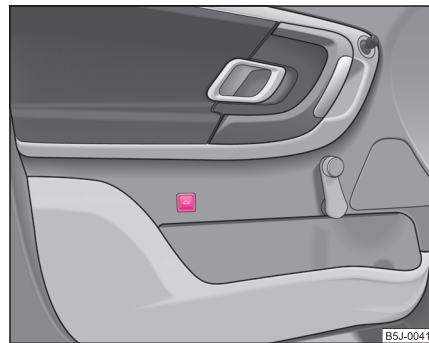



Fig. 25 Descuierea hayonului

### Deschiderea hayonului

- Apăsați mânerul de deasupra numărului de înmatriculare și ridicați simultan hayonul.

### Închiderea hayonului

- Trageți hayonul în jos și trântiți-l ușor ⇒ .

**La autovehiculele fără închidere centralizată** hayonul se descuie apăsând pe tasta din ușa conducătorului ⇒ fig. 25.

**La autovehiculele cu închidere centralizată** hayonul se descuie apăsând mânerul de deasupra numărului de înmatriculare.

Pe interiorul hayonului se găsește un locaș care ușurează închiderea. ►

### ! ATENȚIE!

- Asigurați-vă că după închiderea capacului portbagajului, acesta este încuiat. În caz contrar, hayonul s-ar putea deschide brusc în timpul deplasării, chiar dacă a fost încuiat – Pericol de accidentare!
- Nu vă deplasați niciodată cu hayonul întredeschis sau deschis complet – pericol de intoxicare cu gaze de eșapament!
- La închiderea hayonului nu apăsați pe lunetă, deoarece se poate sparge – pericol de rănire!



### Indicație

- După închiderea hayonului, acesta se va încuia în interval de 1 secundă, iar instalația de avertizare antifurt\* se va activa. Acest lucru este valabil numai pentru situația în care autovehiculul era încuiat la închiderea portbagajului.
- La plecare, resp. la o viteză mai mare de 5 km/h, funcția profilului de prindere de deasupra numărului de înmatriculare va fi dezactivată. După oprire și deschiderea unei uși, funcția va fi restabilită.
- La deschidere mențineți ferm hayonul. ■

## Descuierea de urgență a hayonului

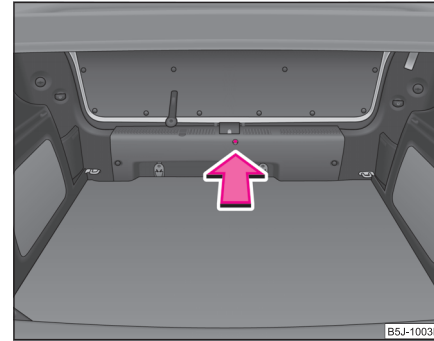

Fig. 26 Descuierea de urgență a hayonului

Când există o defecțiune în sistemul de închidere centralizată, hayonul poate fi deschis astfel:

- Rabatați unul din scaunele laterale din spate în față.
- Cu ajutorul unui obiect subțire de ex. a unei șurubelnițe, apăsați maneta până la limită în sensul săgeții; hayonul se descuie.
- Deschideți hayonul din exterior. ■

## Telecomanda\*

### Descriere

De la telecomandă puteți:



- descuia și încuia autovehiculului,
- descuia hayonul.

Emițătorul cu baterie se găsește în corpul cheii. Receptorul se găsește în interiorul autovehiculului. Zona de acțiune a telecomenzii este de cca. 10 metri. Când bateriile se descarcă, această rază de acțiune se reduce.

Cheia principală este prevăzută cu o parte rabatabilă care servește la încuierea și descuirea manuală a autovehiculului, precum și la pornirea motorului.

La înlocuirea unei chei, ca și după executarea reparațiilor / schimbării aparatului de recepție instalația trebuie inițializată de către o unitate service Škoda. Numai apoi puteți utiliza telecomanda.



#### Indicație

- Când contactul este pus, telecomanda este dezactivată automat.
- Funcționarea telecomenzii poate fi influențată temporar de existența în apropierea autovehiculului a unor emițători care funcționează în aceeași zonă de frecvență (de ex. telefoane mobile, TV).
- Când închiderea centralizată sau instalația de avertizare antifurt reacționează la comenzile telecomenzii numai de la o depărtare de 3 m, bateriile trebuie înlocuite. Vă recomandăm să vă adresați unei unități service Škoda pentru înlocuirea bateriei. ■

## Descuierea și încuierea autovehiculului

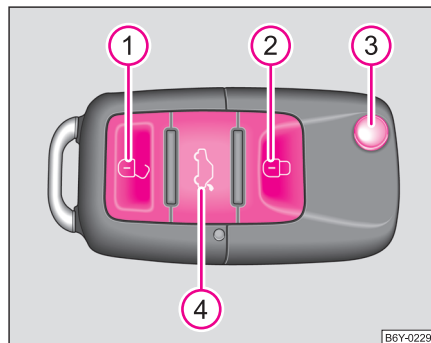

Fig. 27 Cheie cu semnal

Cheia cu semnal se deosebește în funcție de echiparea autovehiculului.

### Descuierea autovehiculului

- Apăsați tasta ① cca. 1 sec.

### Încuierea autovehiculului

- Apăsați tasta ② cca. 1 sec.

### Dezactivarea mecanismului de siguranță

- Apăsați de două ori în 2 secunde tasta ②. Informații suplimentare ⇒ pagina 40.

### Deschiderea de urgență a hayonului

- Apăsați tasta ④ cca. 1 sec. ⇒ fig. 27.



## Desfacerea cheii

- Apăsați tasta .

## Îmbinarea cheii

- Apăsați tasta  și îmbinați cheia.

Descuierea autovehiculului este confirmată de dubla aprindere a semnalizatoarelor. Dacă autovehiculul a fost descuiat de la tasta  și în decursul următoarelor 30 secunde nu se deschide nici o ușă sau hayonul, autovehiculul se va încuia automat din nou. Această funcție împiedică descuierea permanentă și neintenționată a autovehiculului.

În aceste 30 secunde, mecanismul de siguranță cu instalația de avertizare antifurt\* este scoasă din funcțiune.

La deschiderea și închiderea autovehiculului, luminile interioare comandate de comutatoarele din uși se aprind sau se sting automat.

Descuierea autovehiculului este confirmată de dubla aprindere a semnalizatoarelor.

Dacă semnalizatoarele nu clipec, verificați dacă ușile, capota motorului sau hayonul sunt închise. Dacă ușile, capota motorului sau hayonul sunt deschise la activarea instalației de avertizare antifurt\*, semnalizatoarele vor clipi numai după închiderea zonelor menționate.





### ATENȚIE!

**În autovehiculul încuiat din exterior, cu mecanismul de siguranță activ, nu trebuie să rămână persoane, deoarece ușile nu se pot descuia din interior, iar geamurile nu se pot deschide. Ușile încuiate îngreunează pătrunderea în interiorul autovehiculului în cazul unui accident – Pericol!**



### Indicație

- Acționați telecomanda numai când ușile și hayonul sunt închise și când aveți contact vizual cu autovehiculul.
- Înainte de introducerea cheii în contact, nu trebuie să apăsați în autovehicul tasta de închidere  de pe cheia principală, deoarece autovehiculul s-ar putea încuia din greșeală, iar instalația de avertizare antifurt\* s-ar putea activa. Dacă acest lucru se întâmplă, apăsați tasta de deblocare  de pe cheia principală. ■

## Sincronizarea telecomenzii

Dacă autovehiculul nu se poate descuia cu telecomanda, este posibil ca codul telecomenzii să nu mai corespundă cu codul aparatului de comandă din autovehicul. Acest lucru se întâmplă când se acționează tastele de pe telecomandă în afara zonei de acțiune a sistemului sau după înlocuirea bateriilor telecomenzii.

De aceea este necesară sincronizarea codului, astfel:

- Apăsați o tastă oarecare de pe telecomandă.
- În interval de 1 minut de la apăsarea tastei, descuiați ușa cu cheia. ■

## Instalația de avertizare antifurt\*

Instalația de avertizare antifurt mărește siguranța împotriva încercărilor de spargere a autovehiculului. În cazul înregistrării unei încercări de pătrundere neautorizată în autovehicul, sistemul va declanșa semnale de avertizare acustice și optice. ►

### Cum se activează instalația de avertizare?

Instalația de avertizare antifurt se activează automat la încuierea autovehiculului cu cheia în ușa conducătorului sau cu telecomanda. Ea este activă 30 secunde după încuiere.

### Cum se dezactivează instalația de avertizare?

Instalația de avertizare antifurt se va deconecta numai la descuierea autovehiculului cu telecomanda. Dacă autovehiculul nu este deschis în decurs de 30 sec. de la transmiterea semnalului, instalația de avertizare antifurt se va activa la loc.

Dacă autovehiculul se descuie cu cheia de la ușa conducătorului auto, în decurs de 15 sec. de la deschiderea ușii, cheia trebuie introdusă în contact și contactul trebuie pus. Astfel se dezactivează instalația de avertizare antifurt. Dacă **nu puneți contactul** în decurs de 15 sec., **se va declanșa alarma.**

### Când se declanșează alarma?

Următoarele zone ale autovehiculului sunt supravegheate:

- Capota motorului,
- Hayonul,
- Ușile,
- Contactul,
- Interiorul autovehiculului\* ⇒ pagina 48,
- Înclinarea autovehiculului\*,
- Scăderea tensiunii de bord.

Dacă se deconectează unul din cei doi poli ai bateriei în timp ce instalația este activată, alarma se va declanșa imediat.

### Cum se dezactivează alarma?

Alarma se deconectează la descuierea autovehiculului cu telecomanda sau la punerea contactului.



### Indicație

- Durata de viață a sirenei de alarmă este de 5 ani. Informații detaliate găsiți la unitățile Škoda.
- Pentru a garanta buna funcționare a instalației de avertizare antifurt, verificați la părăsirea autovehiculului dacă toate ușile, geamurile și plafonul glisant electric\* sunt închise.
- Codificarea telecomenzii exclude utilizarea telecomenzilor altor autovehicule. ■

## Supravegherea interiorului\* 🗝️ și protecția la remorcă\*

*Supravegherea interiorului și protecția la remorcă înregistrează mișcarea din interiorul autovehiculului și declanșează alarma.*

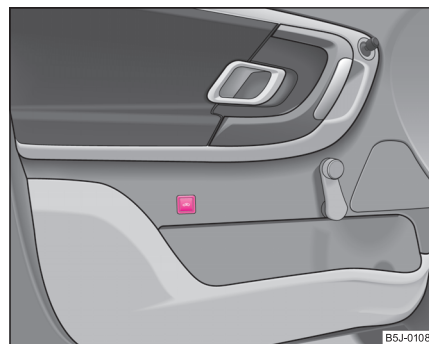



Fig. 28 Tasta instalației de supraveghere interioară

De la tasta  se acționează supravegherea interiorului și protecția la remorcă. Dezactivați supravegherea interiorului și protecția la remorcă când există posibilitatea declanșării alarmei din cauza mișcării (de ex. de către copii sau animale) din interiorul autovehiculului, resp. când autovehiculul trebuie transportat (de ex. în tren sau pe vapor) sau remorcat.

### Deconectarea instalației de supraveghere și a protecției la remorcă

- Luați contactul motor.
- Apăsați tasta  din ușa conducătorului ⇒ pagina 48, fig. 28.
- În interval de 30 secunde, încuiați autovehiculul. Instalația de supraveghere interioară și protecția la remorcă sunt dezactivate.

Cele două sisteme de supraveghere se vor activa la următoarea încuieră a autovehiculului.



#### Indicație

- Puteți dezactiva instalația de supraveghere interioară și protecția la remorcă și prin dezactivarea mecanismului de siguranță ⇒ pagina 41.
- După scoaterea cheii din contact sau după deschiderea unei uși, se aprinde simbolul roșu din tastă.
- Aprinderea simbolului din tastă nu indică faptul că supravegherea interiorului și protecția la remorcă sunt activate. ■

## Geamurile cu acționare electrică\*

### Comutatorul pentru acționarea geamurilor

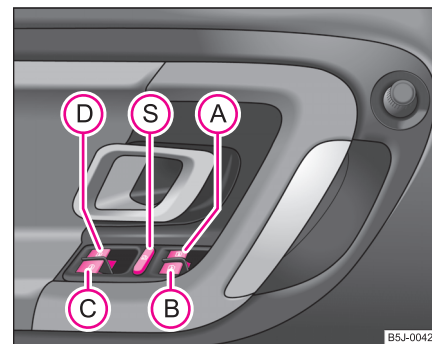

Fig. 29 Tastele din ușa conducătorului

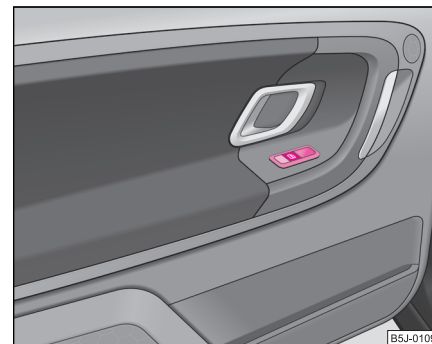

Fig. 30 Comutator în ușa din spate

Geamurile electrice funcționează numai când contactul motor este pus.



### Deschiderea geamurilor

- Geamul se deschide prin apăsarea tastei respective amplasate în ușă. La eliberarea tastei, geamul se va opri.
- Geamul mai poate fi deschis prin apăsarea tastei până la limită (deschidere completă). Geamul se oprește la o nouă apăsare a tastei.





### Închiderea geamurilor

- Geamul se închide prin tragerea ușoară a tastei respective. La eliberarea tastei, geamul se va opri.
- Geamul mai poate fi închis prin tragerea tastei până la limită (închidere completă). Geamul se oprește la o nouă tragere a comutatorului.



Comutatoarele pentru fiecare geam se găsesc în ușa conducătorului ⇒ pagina 49, fig. 29, pasagerului din dreapta și în ușile din spate\*.

Când tastele din ușile din spate sunt scoase din funcțiune, se aprinde lampa de control  din comutatorul de siguranță .

### Comutatoarele pentru geamuri din ușa conducătorului

-  Tasta geamului din ușa conducătorului
-  Tasta geamului din ușa pasagerului din dreapta
-  Tasta geamului din ușa dreapta spate\*
-  Tasta geamului din ușa stânga spate\*
-  Comutatorul de siguranță\*

### Comutatorul de siguranță\*

Apăsând comutatorul de siguranță  ⇒ pagina 49, fig. 29, puteți scoate din funcțiune comutatoarele din ușile din spate. Apăsând încă o dată comutatorul de siguranță , puteți restabili funcționarea tastelor din ușile din spate.



### ATENȚIE!

- Când încuiați autovehiculul din exterior, în interiorul autovehiculului nu trebuie să rămână persoane, deoarece în caz de necesitate, geamurile nu se pot deschide din interior.
- Sistemul este echipat cu un dispozitiv de oprire-întoarcere. Dacă se înregistrează un obstacol în timpul procesului de închidere, geamul se oprește și se deschide. Închideți geamul cu atenție! Vă puteți accidenta grav!
- Când se transportă copii pe locurile din spate, vă recomandăm să scoateți din funcțiune comutatoarele din ușile din spate (comutatorul de siguranță)  ⇒ pagina 49, fig. 29.
- În cazul în care geamurile sunt înghețate, îndepărtați gheața ⇒ pagina 190 și apoi acționați geamurile, în caz contrar putându-se deteriora mecanismul de acționare a geamurilor.



### Indicație

- După luarea contactului, geamurile mai pot fi acționate cca. 10 minute. În acest interval de timp, nu funcționează închiderea automată a geamurilor. La deschiderea uneia din ușile din față, geamurile nu mai pot fi acționate electric.
- Pentru aerisirea spațiului interior în timpul mersului utilizați sistemele de încălzire / climatizare / ventilare existente. Când geamurile sunt deschise, în autovehicul poate pătrunde praf sau murdărie, iar la viteze mai ridicate se pot produce zgomote din cauza vântului. ■

## Dispozitivul de limitare a forței geamurilor

Geamurile electrice sunt echipate cu dispozitiv de oprire-întoarcere. Acesta reduce pericolul strivirii degetelor la închiderea geamurilor.

Când întâlnește un obstacol în timpul închiderii, geamul se oprește și se deschide câțiva centimetri.

Dacă încercați să închideți geamul din nou într-un interval de 10 secunde, fără a îndepărta obstacolul, închiderea va fi oprită. În această perioadă, nu va fi posibilă închiderea automată a geamurilor. Dispozitivul de oprire-întoarcere este încă activat.

Dispozitivul de oprire-întoarcere iese din funcțiune dacă încercați din nou, în următoarele 10 secunde, să închideți geamul - **geamul se va închide acum cu toată forța!**

Dacă așteptați mai mult de 10 secunde, dispozitivul va fi activat din nou.

### ATENȚIE!

**Închideți geamul cu atenție! Altfel se pot produce accidentări prin strivirea degetelor în geam! ■**

## Închiderea confort a geamurilor

La descuierea și încuierea autovehiculului puteți deschide și închide geamurile electrice astfel:

### Deschiderea geamurilor de la cheie

- Mențineți cheia în încuietoarea ușii conducătorului în poziție de deschidere, până când se deschid toate geamurile.

## Închiderea geamurilor de la cheie

- Țineți cheia în încuietoarea ușii conducătorului în poziție de închidere, până când se închid toate geamurile.

La eliberarea cheii, geamul se oprește.

### ATENȚIE!

- În timpul acționării confort a geamurilor, funcția de limitare a forței nu este activă ⇒  v. „Comutatorul pentru acționarea geamurilor” la pagina 49.
- Închideți geamul cu atenție! Altfel se pot produce accidentări prin strivirea degetelor în geam! ■

## Defecțiuni în funcționare

### Geamurile electrice nu funcționează

Dacă bateria autovehiculului a fost deconectată și apoi conectată, dispozitivul de acționare automată a geamurilor este scos din funcțiune. Sistemul trebuie activat. Se pune în funcțiune în felul următor:

- Țineți cheia în încuietoarea ușii conducătorului în poziție de închidere, până când se închid toate geamurile,
- Eliberați cheia,
- Mențineți din nou cheia în poziție de închidere cca. 3 secunde.

### Utilizarea pe timp de iarnă

În timpul iernii, geamul poate opune o rezistență mare la închidere, din cauza înghețării; geamul se oprește și se deschide câțiva centimetri.

Pentru a putea închide geamul, procedați astfel: ▶

- Țineți cheia în încuietoria ușii conducătorului în poziție de închidere, până când se închid toate geamurile,
- Repetați acest ciclu dacă geamul se oprește.

### ⚠ ATENȚIE!

- În timpul închiderii geamurilor, funcția de limitare a forței nu este activă ⇒ ⚠ v. „Comutatorul pentru acționarea geamurilor” la pagina 49.
- Închideți geamul cu atenție! Altfel se pot produce accidentări prin strivirea degetelor în geam! ■

## Trapa/Plafonul glisant electric\*

### Descriere

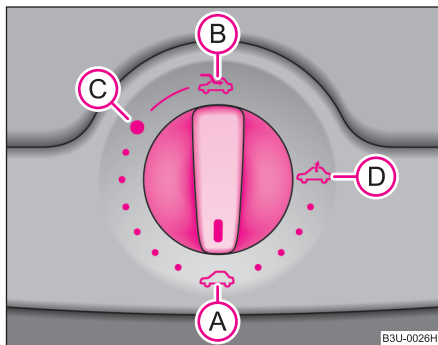

Fig. 31 Comutator rotativ pentru trapa/plafonul glisant electric

Trapa/plafonul glisant se poate deschide și închide când contactul este pus, de la comutatorul rotativ ⇒ fig. 31. Comutatorul rotativ are mai multe poziții.

După luarea contactului, trapa mai pot fi acționată cca. 10 minute. Însă după deschiderea uneia din ușile din față, trapa nu mai poate fi acționată.

### i Indicație

- Dacă se deconectează și apoi se conectează bateria autovehiculului, se poate întâmpla ca trapa să nu se mai închidă complet. De aceea trebuie să amplasați comutatorul în poziția (A) și să îl apăsați cca. 10 secunde.
- După fiecare acționare de urgență (cu manivela) trapa trebuie adusă în poziția de bază. De aceea trebuie să amplasați comutatorul în poziția (A) și să îl apăsați cca. 10 secunde. ■

### Glisarea și ridicarea

#### Poziția confort

- Rotiți comutatorul în poziția (C) ⇒ fig. 31.

#### Glisare completă

- Rotiți comutatorul în poziția (B) și mențineți-l în această poziție.

#### Ridicarea

- Rotiți comutatorul în poziția (D).

În poziție confort apar mai puține zgomote cauzate de vânt, decât atunci când trapa este deschisă complet.

Parasolarul glisant se va deschide automat odată cu glisarea trapei. Când trapa este deschisă, obturatorul poate fi acționat manual. ▶

**Atenție!**

În timpul iernii, îndepărtați zăpada sau gheața de deasupra trapei, pentru a evita deteriorarea mecanismului de deschidere și a garniturii. ■

**ATENȚIE!**

**Închideți trapa cu atenție - pericol de accidentare! În timpul închiderii confort, protecția la suprasolicitare nu funcționează. ■**

## Închiderea

### Tragerea/Închiderea trapei/plafonului glisant

- Rotiți comutatorul în poziția **A** ⇒ pagina 52, fig. 31.

### Închiderea de siguranță

Plafonul glisant este prevăzut cu protecție la suprasolicitare. Trapa se oprește și se întoarce câțiva cm., dacă întâlnește un obstacol (de ex. gheață). Puteți închide trapa fără activarea protecției la suprasolicitare apăsând comutatorul în poziția **A** ⇒ pagina 52, fig. 31 în față sau în spate, până când trapa se închide complet ⇒

**ATENȚIE!**

**Închideți trapa cu atenție - pericol de accidentare! ■**

## Acționarea confort

Trapa deschisă se poate închide și din exterior.

- Mențineți cheia în poziție de închidere în ușa conducătorului, până când trapa/plafonul glisant se închide ⇒ .

La eliberarea cheii, închiderea se întrerupe.

## Aționarea în caz de urgență

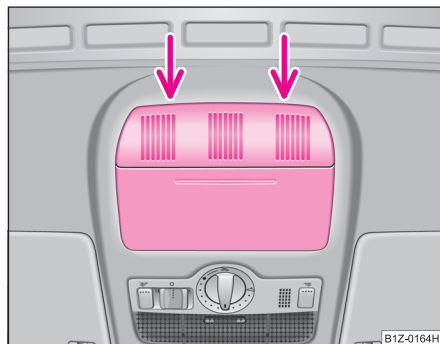

Fig. 32 Plafonul: Punct de amplasare a șurubelniței

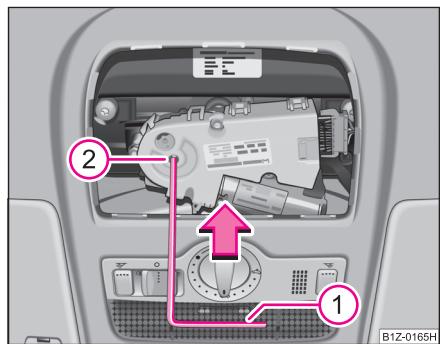

Fig. 33 Plafonul: Acționarea în caz de urgență

- Așezați o șurubelniță cu capătul plat în partea din spate a capacului ⇒ fig. 32.
- Trageți capacul în jos.
- Luați manivela din interiorul capacului.
- Apăsați manivela ① până la limită în orificiul hexagonal ② ⇒ fig. 33.
- Mențineți manivela apăsată și rotiți-o pentru a închide trapa.
- Introduceți manivela la loc în capac.
- Apăsați capacul în sus, după ce ați introdus piciorușele de plastic.
- Remediați defecțiunea la un atelier specializat.



### Indicație

După fiecare acționare de urgență (cu manivela) trapa trebuie adusă în poziția de bază. De aceea trebuie să amplasați comutatorul în poziția **A** ⇒ pagina 52, fig. 31 și să îl apăsați cca. 10 secunde. ■

Când instalația este defectă, trapa poate fi închisă manual.

## Luminile și vizibilitatea

### Luminile

#### Aprinderea și stingerea luminilor



Fig. 34 Tabloul de bord:  
înterupătorul de lumină

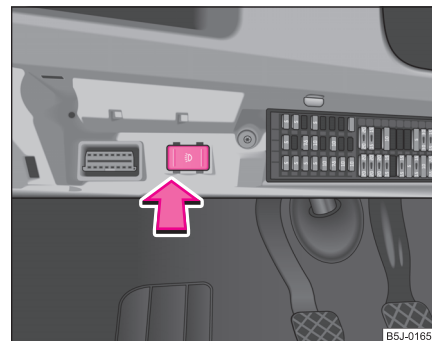

Fig. 35 Compartimentul  
siguranțelor: înterupătorul pentru lumina  
de zi

#### Aprinderea luminii de poziție

- Rotiți înterupătorul ⇒ fig. 34 în poziția  $\Rightarrow$ .

#### Aprinderea luminii de întâlnire și a luminii de drum

- Rotiți înterupătorul în poziția  $\Rightarrow$ .
- Apăsăți maneta luminii de drum în față, pentru a aprinde lumina de drum ⇒ pagina 59, fig. 39.

#### Stingerea tuturor luminilor

- Rotiți înterupătorul în poziția O.

#### Aprinderea luminii de zi\*

- Scoateți capacul cutiei de siguranțe de pe partea stângă a bordului ⇒ pagina 237.



### ⚠ ATENȚIE!

Dacă la lumina pentru viraje există o defecțiune, clipește o lampă de control  în tabloul de instrumente. Lumina pentru viraje este coborâtă automat într-o poziție de urgență, în care este împiedicată deranjarea participanților la trafic. Astfel se scurtează porțiunea de drum iluminată. **Circulați cu atenție și căutați imediat un atelier autorizat. ■**

## Farurile de ceață\*

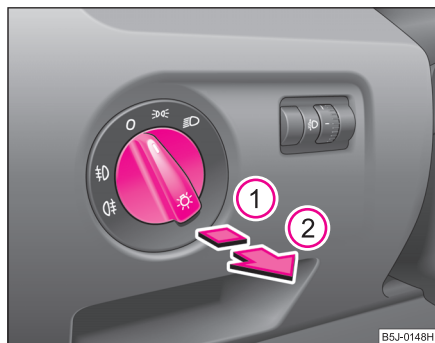





Fig. 36 Tabloul de bord: întrerupătorul de lumină

### Aprinderea farurilor de ceață

- Rotiți întrerupătorul în poziția  sau  ⇒ fig. 36.
- Acționați întrerupătorul până la **prima** treaptă .

Când farurile de ceață sunt aprinse, se aprinde lampa de control  ⇒ pagina 25. ■

## Farurile de ceață cu lumină pentru manevre integrată\*

*Lumina pentru manevre este prevăzută pentru o mai bună iluminare a zonei din apropierea autovehiculului, la virare, parcare etc.*

Lumina pentru manevre este acționată în funcție de cursa volanului, resp. de aprinderea luminilor de semnalizare, în următoarele condiții:

- viteza de deplasare max. 40 km/h,
- lumina pentru viraje aprinsă,
- treapta de marșarier nu este selectată,
- instalația luminilor de avarie nu este în funcțiune.

O defecțiune la lumina pentru manevre este semnalizată prin aprinderea sau clipeirea lămpii de control .







### Indicație

Când farurile de ceață sunt aprinse, funcția luminii pentru manevre nu este activă. ■

## Lampa de ceață din spate

### Aprinderea lămpii de ceață din spate

- Rotiți întrerupătorul în poziția  sau  ⇒ fig. 36.
- Acționați întrerupătorul până la **a doua** treaptă . Concomitent se aprind și farurile de ceață\*.

Dacă autovehiculul nu este echipat cu faruri pentru ceață\*, se aprinde lampa de ceață din spate, dacă se rotește întrerupătorul de lumini pe poziția  sau și se trage direct în poziția . Acest întrerupător nu are decât o singură poziție.

Când lumina de ceață din spate este aprinsă, se aprinde lampa de control  ⇒ pagina 25.

Dacă autovehiculul este echipat cu **dispozitiv de remorcă din programul de accesoriu original Škoda** și vă deplasați cu remorca și cu lămpile de ceață aprinse, funcționează numai lampa de ceață a remorcii.

### **Atenție!**

Pentru a nu-i orbi pe ceilalți participanți la trafic, lampa de ceață spate trebuie aprinsă numai în condiții de vizibilitate redusă (respectați prevederile legislației în vigoare). ■

## Adaptarea farurilor principale

*Când lumina de întâlnire este aprinsă, puteți adapta lumina farurilor în funcție de încărcătura autovehiculului.*







**Fig. 37** Tabloul de bord: Adaptarea farurilor

- Rotați regulatorul rotativ ⇒ fig. 37, până când lumina de întâlnire este reglată astfel încât să nu îi orbească pe participanții la trafic.

### Poziții de reglare

Pozițiile corespund următoarelor grade de încărcare:

-  Autovehicul față ocupat, portbagaj neîncărcat.
-  Autovehicul complet ocupat, portbagaj neîncărcat.
-  Autovehicul complet ocupat, portbagaj încărcat.
-  Locul conducătorului auto ocupat, portbagaj încărcat.

### **Atenție!**

Adaptați lumina farurilor astfel încât să nu-i deranjeze pe ceilalți participanți la trafic. ■

## Înterupător pentru instalația de avertizare avarie



Fig. 38 Tabloul de bord: întrerupător pentru instalația de avertizare avarie

- Apăsați întrerupătorul  ⇒ fig. 38, pentru a porni sau opri instalația de avertizare avarie.

Când instalația de avertizare avarie este în funcțiune, toate luminile de semnalizare ale autovehiculului clipeșc simultan. Lămpile de control pentru luminile de semnalizare și o lampă de control din întrerupător vor clipi. Instalația de avertizare avarie funcționează și când contactul este luat.

La folosirea semnalizării de avarie, luați în considerare prevederile legale.



### Indicație

Activați instalația de avertizare avarie atunci când:

- ajungeți într-un blocaj de circulație
- aveți o pană, într-un caz de urgență. ■

## Maneta de acționare a luminilor de semnalizare și a luminii de drum

De la maneta de acționare a semnalizatoarelor și a luminii de drum se aprind și se sting și luminile de parcare și avertizarea luminoasă.

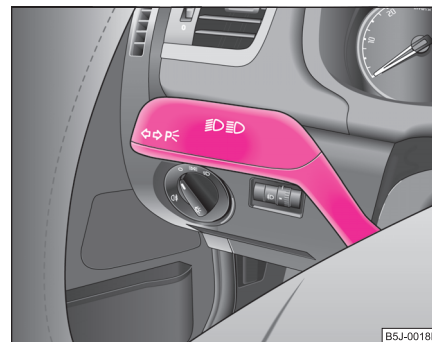

Fig. 39 Maneta de acționare a luminilor de semnalizare și a luminii de drum

Maneta pentru luminile de semnalizare și lumina de drum are următoarele funcții:

### Lumina de semnalizare dreapta și stânga

- Apăsați maneta în sus, respectiv în jos ⇒ fig. 39.
- Dacă doriți să clipească numai de trei ori (așa numita semnalizare confort\*), apăsați maneta scurt în sus sau în jos și eliberați-o.
- Semnalizarea pentru schimbarea benzii - deplasați maneta numai până la punctul în care simțiți o opoziție, în sus sau în jos, și mențineți-o în această poziție. ▶

### Lumina de drum

- Aprindeți lumina de întâlnire.
- Apăsăți maneta în față - lumina de drum și lampa de control din tabloul de instrumente se aprind.
- Aduceți maneta în poziția inițială, pentru a stinge lumina de drum.



### Claxonul luminos

- Trageți maneta spre volan - se aprinde lumina de drum și lampa de control din tabloul de instrumente.

### Lumina de parcare

- Luați contactul motor.
- Acționați maneta în sus, respectiv în jos, pentru a aprinde lumina de parcare din dreapta, respectiv din stânga.

### Indicații referitoare la funcționarea luminii

- **Instalația de semnalizare** funcționează numai cu contactul motor pus. Se va aprinde lampa de control corespunzătoare , respectiv  în tabloul de instrumente.
- După un viraj, semnalizatorul se decuplează automat.
- Când **lumina de parcare** este aprinsă, se vor aprinde luminile de staționare și luminile din spate, pe partea respectivă. Luminile de parcare se aprind numai când contactul este luat.
- Dacă maneta nu se găsește în poziție centrală în momentul scoaterii cheii din contact, după deschiderea ușii conducătorului se emite un semnal de avertizare. După închiderea ușii conducătorului, semnalele acustice de avertizare se opresc.

### **Atenție!**

Folosiți lumina de drum, respectiv avertizarea luminoasă, numai când nu-i stânjeniți pe ceilalți participanți la trafic.

### **Indicație**

Utilizați dispozitivele de iluminare și semnalizare descrise numai în conformitate cu normele legislației în vigoare. ■

## Iluminarea habitacului

### Iluminarea zonei din față a autovehiculului și a torpedoului de pe partea pasagerului din dreapta

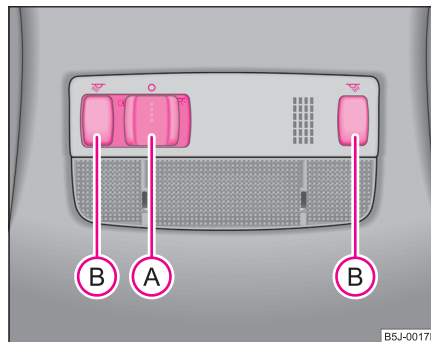



Fig. 40 Plafonul: Iluminarea interioară față 

### Aprinderea luminii prin contactul din uși (în față și în spate\*)

- Apăsați comutatorul (A) spre dreapta în poziția  ⇒ pagina 60, fig. 40.
- La variantele fără lampă pentru citit, apăsați întrerupătorul (A) în poziția centrală .

### Aprinderea lămpii din interior

- Apăsați comutatorul (A) spre stânga în poziția .

### Stingerea lămpii din interior

- Apăsați întrerupătorul (A) în poziție mediană O.
- La variantele fără lampă pentru citit, dacă apăsați întrerupătorul (A) spre dreapta, apare simbolul O.

### Lămpile de citit

- Apăsați întrerupătorul (B) ⇒ pagina 60, fig. 40, pentru a aprinde sau stinge lumina de citit din dreapta, respectiv din stânga.

### Iluminarea compartimentului de depozitare de pe partea pasagerului din dreapta

- La deschiderea capacului torpedoului de pe partea pasagerului din dreapta se aprinde lampa din torpedou.
- Lampa se aprinde automat când este aprinsă lumina de poziție și se stinge la închiderea capacului.

La autovehiculele cu închidere centralizată lumina interioară va rămâne aprinsă cca. 20 secunde, la descuierea autovehiculului, la deschiderea unei uși sau la scoaterea cheii din contact. Condiția pentru aceasta este ca întrerupătorul

respectiv să se găsească în poziția pentru contactul în uși. După punerea contactului, lumina interioară se stinge imediat.

La autovehiculele fără închidere centralizată, iluminarea interioară cu stingere întârziată\* va mai rămâne aprinsă câteva secunde după închiderea ușilor. După punerea contactului, lumina interioară se stinge imediat.

Când o ușă este deschisă, iluminarea interioară se va stinge după cca. 30 minute, pentru a evita descărcarea bateriei autovehiculului. ■

### Lămpile interioare din spate\* - tip 1

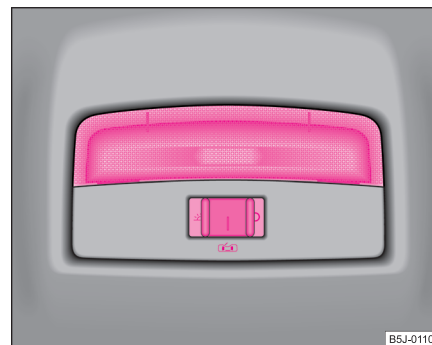



Fig. 41 Lampa interioară din spate

Iluminarea interiorului spate ⇒ fig. 41 este acționată prin deplasarea întrerupătorului pe simbolul , O sau în poziția centrală .

Pentru iluminarea interioară a zonei din spate sunt valabile aceleași indicații ca pentru iluminarea interioară din față ⇒ pagina 60. ►

**Indicație**

Vă recomandăm să vă adresați unei unități autorizate pentru înlocuirea lămpilor cu incandescentă. ■

**Lămpile interioare din spate\* - tip 2**

**Fig. 42 Lampa interioară din spate**

Iluminarea interiorului din spate va fi acționată prin apăsarea tastei ⇒ fig. 42.

Pentru iluminarea interioară a zonei din spate sunt valabile aceleași indicații ca pentru iluminarea interioară din față.

**Indicație**

Vă recomandăm să vă adresați unei unități autorizate pentru înlocuirea lămpilor cu incandescentă. ■

**Lampa din portbagaj**

Lampa se aprinde automat la deschiderea hayonului. Dacă capacul portbagajului rămâne deschis mai mult de 30 minute, lampa din portbagaj se stinge automat. ■

**Vizibilitatea****Încălzirea lunetei**

**Fig. 43 Întrerupător pentru încălzirea lunetei**

– Apăsați comutatorul  ⇒ fig. 43, pentru a porni încălzirea lunetei.

Încălzirea lunetei funcționează numai cu motorul pornit. Când încălzirea lunetei este pornită, în întrerupător se aprinde o lampă de control. ▶

După 20 minute încălzirea lunetei **se oprește** de la sine. Dacă apăsați comutatorul  încă o dată, încălzirea lunetei **rămâne aprinsă permanent** - oprirea automată este dezactivată.



### Indicație privitoare la mediu

De îndată ce luneta este uscată, opriți încălzirea. Prin reducerea consumului de curent se economisește carburant ⇒ pagina 180, „Economisiți energie electrică”. ■

În parasolarul de pe partea pasagerului din dreapta se găsește o oglindă de curtoazie\*, prevăzută cu un obturator. Îndepărtați capacul în sensul indicat de săgeata ②.



### ATENȚIE!

**Parasolarele nu trebuie împinse spre geamurile laterale, în zona de declanșare a airbag-ului cortină, dacă pe acestea se găsesc obiecte ca de ex. pixuri sau dispozitive de deschis garajul. La declanșarea airbag-ului cortină, pasagerii pot suferi accidentări.** ■

## Parasolarele

*Folosirea parasolarelor poate mări siguranța în trafic.*

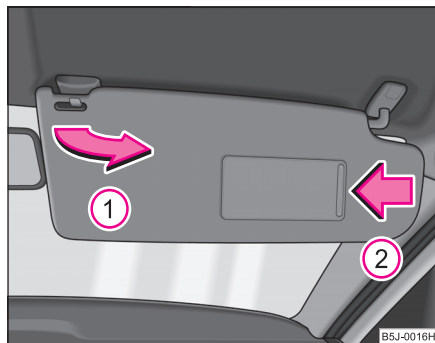

Fig. 44 Parasolarele:  
Rabatarea

Parasolarul conducătorului și al pasagerului din dreapta pot fi scoase din suporturi și îndreptate către uși ① ⇒ fig. 44.

## Instalația de spălare/ștergere parbriz

### Ștergătoarele de parbriz

De la maneta de acționare a ștergătoarelor de parbriz se acționează ștergătoarele și dispozitivul automat de ștergere/spălare.

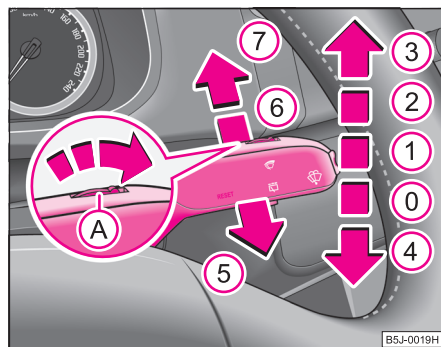

Fig. 45 Maneta de acționare a ștergătoarelor de parbriz

Maneta de acționare a ștergătoarelor ⇒ fig. 45 are următoarele poziții:

#### Ștergere temporizată

- Aduceți maneta în jos, în poziția ④, când doriți să ștergeți parbrizul **printr-o singură cursă**.

#### Ștergere la intervale

- Aduceți maneta în sus, în poziția ①.

- De la comutatorul ① stabiliți lungimea pauzelor dintre ștergeri.

#### Ștergerea lentă

- Aduceți maneta în sus, în poziția ②.

#### Ștergerea rapidă

- Aduceți maneta în sus, în poziția ③.

#### Ștergerea/Spălarea automată a parbrizului

- Trageți maneta spre volan în poziția ⑤, ștergătoarele și instalația de spălare funcționează.
- Eliberați mânerul. Instalația de spălare se oprește și ștergătoarele mai acționează de 1 - 3 ori.

#### Ștergerea lunetei\*

- Apăsați maneta înspre bord, în poziția ⑥ ⇒ fig. 45, ștergătorul va acționa la fiecare 6 secunde.

#### Spălarea automată a lunetei\*

- Apăsați maneta dinspre volan în poziția ⑦, ștergătoarele și instalația de spălare funcționează.
- După eliberarea manetei, instalația de spălare se oprește, iar ștergătorul mai acționează de 1 - 3 ori. **După eliberare, maneta rămâne în poziția ⑥.**

#### Oprirea ștergătoarelor

- Aduceți maneta în poziția ①.

Ștergătoarele și instalația de spălare funcționează numai când contactul este pus.

După selectarea treptei de marșarier, la pornirea ștergerii parbrizului, ștergătorul lunetei va acționa o dată asupra lunetei.

Când contactul este pus, duzele pentru spălarea parbrizului vor fi încălzite\*.

Completarea cu lichid pentru spălare ⇒ pagina 213.

### ⚠ ATENȚIE!

- Pentru asigurarea unei vizibilități bune sunt necesare ștergătoare de parbriz în perfectă stare ⇒ pagina 65.
- Nu utilizați instalația de spălare a parbrizului la temperaturi scăzute, înainte de a încălzi parbrizul. Lichidul de spălare poate îngheța pe parbriz, limitând astfel vizibilitatea.
- În cazul în care geamurile sunt înghețate, îndepărtați gheața ⇒ pagina 190 și apoi acționați ștergătoarele de parbriz, în caz contrar putându-se deteriora lamelele ștergătoarelor.

### ⚠ Atenție!

În condiții de îngheț, la prima folosire a ștergătoarelor, verificați dacă lamelele acestora nu sunt înghețate! Dacă porniți ștergătoarele iar lamelele acestora sunt înghețate, se pot deteriora atât lamelele cât și motorul de acționare a ștergătoarelor! ■

## Instalația de spălare a farurilor\*

Pentru spălarea farurilor, după fiecare a cincea spălare a parbrizului se vor spăla și farurile; pentru aceasta farurile trebuie să fie aprinse și maneta de acționare a ștergătoarelor de parbriz trebuie să fie menținută cca. 1 secundă în poziția ⑤ ⇒ pagina 64, fig. 45.

La intervale regulate, de ex. la alimentare, curățați geamurile farurilor de materiale aderențe (insecte strivite). Luați în considerare indicațiile ⇒ pagina 191, „Geamurile farurilor”.

Pentru a garanta funcționarea pe timp de iarnă, trebuie îndepărtată gheața și zăpada, cu ajutorul unui spray, de pe duze. ■

## Înlocuirea lamelelor ștergătoarelor de parbriz

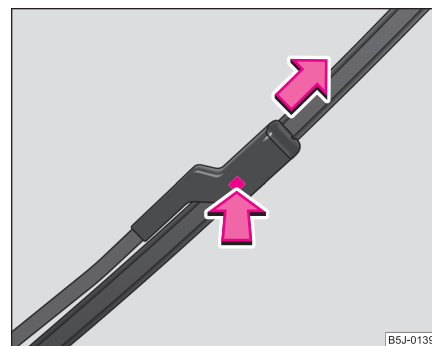

Fig. 46 Lamela ștergătorului de parbriz

### Scoaterea lamelei

- Ridicați brațul ștergătorului de pe geam.
- Apăsați siguranța, pentru a debloca lamela, și trageți-o în direcția indicată de săgeată.

### Fixarea lamelei

- Împingeți lamela până se fixează. ▶

- Verificați dacă lamela s-a fixat.
- Așezați din nou ștergătorul pe parbriz.

Pentru asigurarea unei bune vizibilități sunt necesare lamele în stare bună. Lamelele ștergătoarelor nu trebuie să fie murdare de praf, resturi de insecte sau ceară de conservare.

Vibrarea lamelelor pe parbriz poate fi cauzată de resturile de ceară rămase pe parbriz în urma spălării autovehiculului într-o spălătorie automată. De aceea, după fiecare **spălare automată** cu conservanți, lamelele ștergătoarelor trebuie **curățate**.

### ATENȚIE!

- Prin manevrarea neatență a ștergătoarelor se poate deteriora parbrizul.
- Pentru a evita zgărierea parbrizului, lamelele ștergătoarelor trebuie curățate la intervale regulate cu o substanță de curățare. Când sunt foarte murdare, de ex. resturi de insecte, curățați ștergătoarele cu un burete sau cu o lavetă.
- Din motive de siguranță, lamelele trebuie schimbate o dată sau de două ori pe an. Lamelele ștergătoarelor se găsesc la unitățile service Škoda. ■

## Înlocuirea lamelei ștergătorului de lunetă

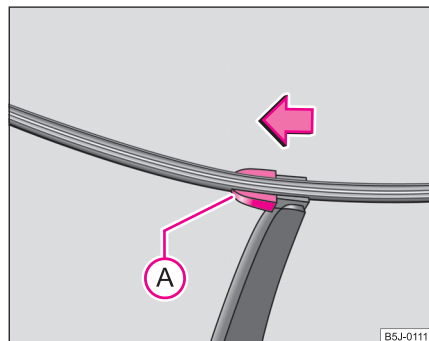



Fig. 47 Lamela ștergătorului lunetei

### Scoaterea lamelei

- Ridicați brațul ștergătorului de pe lunetă și poziționați lamela astfel încât să formeze un unghi drept cu brațul ștergătorului ⇒ fig. 47.
- Țineți brațul ștergătorului cu o mână de partea superioară.
- Cu cealaltă mână deblocați siguranța  în sensul săgeții și scoateți lamela.

### Fixarea lamelei

- Așezați lamela pe brațul ștergătorului și blocați siguranța .
- Verificați dacă lamela s-a fixat.

Sunt valabile aceleași observații ca la ⇒ pagina 65. ■

## Oglinzile retrovizoare

Oglinzile laterale se pot regla electric\*.

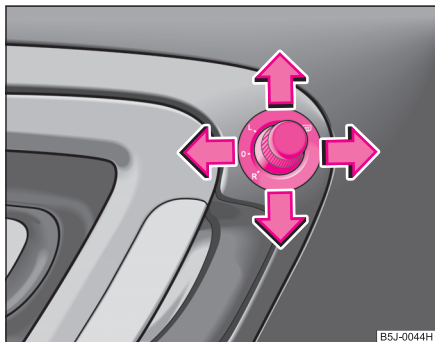

Fig. 48 Interiorul ușii:  
Buton rotativ

Oglinzile retrovizoare trebuie reglate la începutul călătoriei, astfel încât să ofere o bună vizibilitate în spate.

### Oglinda interioară cu reglare antiorbire

- Deplasați maneta de pe marginea de jos a oglinzii, în spate (în poziția de bază a oglinzii, maneta trebuie să fie îndreptată în față).

### Încălzirea oglinzilor laterale\*

- Aduceți butonul rotativ în poziția  ⇒ fig. 48.

### Reglarea oglinzii laterale din stânga\*

- Aduceți butonul rotativ în poziția **L**. Mișcarea suprafeței oglinzii este identică cu mișcarea butonului rotativ.

### Reglarea oglinzii laterale dreapta\*

- Aduceți butonul rotativ în poziția **R**. Mișcarea suprafeței oglinzii este identică cu mișcarea butonului rotativ.

Sistemul de încălzire a oglinzilor funcționează numai cu motorul pornit.

### ⚠ ATENȚIE!

- **Oglinzile laterale convexe (arcuite spre exterior) sau asferice (curbate diferit) măresc câmpul vizual. Totuși, obiectele apar mai mici în oglindă. De aceea cu aceste oglinzi nu se poate aprecia corect distanța până la autovehiculele din spate.**
- **Pentru estimarea distanței față de autovehiculele din spate folosiți pe cât posibil oglinda interioară.**



### Indicație

- Nu atingeți suprafața oglinzii când este pornită încălzirea oglinzii.
- În situația în care reglarea electrică nu mai este posibilă, ambele oglinzi exterioare pot fi reglate manual prin apăsarea pe marginea acestora.
- În cazul defectării sistemului electric, adresați-vă unei unități autorizate. ■

## Scaunele și compartimentele de depozitare

### Scaunele din față

#### Important

Scaunele din față pot fi reglate în nenumărate poziții, adaptându-se astfel la mărimea corpului conducătorului și pasagerului din dreapta. Reglarea corectă a scaunelor este deosebit de importantă pentru

- accesul sigur, rapid la elementele de comandă,
- o ținută relaxată, neobisitoare a corpului,
- **protecția maximă a centurii de siguranță și a sistemului airbag.**

În capitolele următoare sunt descrise posibilitățile de reglare a scaunelor.

#### ⚠ ATENȚIE!

- **Nu transportați niciodată în autovehicul mai multe persoane decât numărul de locuri existent.**
- Fiecare pasager din autovehicul trebuie să poarte centura de siguranță. Copiii trebuie să fie protejați cu un sistem de sprijin adaptat pentru copii ⇒ pagina 156, „Transportul copiilor în siguranță”.
- Scaunele din față și tetierele trebuie să corespundă mărimii corpului dvs., iar centura de siguranță trebuie să fie purtată întotdeauna, pentru a se asigura o protecție optimă.
- În timpul deplasării țineți picioarele în spațiul pentru picioare – nu așezați niciodată picioarele pe bord, pe geam sau pe scaune. Acest lucru este valabil și pentru pasagerul din dreapta. În cazul executării unei manevre de frânare bruscă sau în cazul unui accident, vă supuneți unui risc ridicat. La declanșarea sistemului airbag, o poziție incorectă în scaun vă poate fi fatală!

#### ⚠ ATENȚIE! Continuare

- **Atât pentru conducător cât și pentru pasagerul dreapta este important să păstreze o distanță de cca. 25 cm față de volan, respectiv de tabloul de bord. Dacă nu se respectă această distanță, sistemul airbag nu își poate exercita eficiența maximă – Pericol! Pe lângă acestea, scaunele din față și tetierele trebuie să fie întotdeauna reglate în funcție de mărimea corpului.**
- **Aveți grijă ca în spațiul pentru picioare să nu se găsească obiecte, deoarece în cazul unei manevre bruște de frânare acestea ar putea ajunge în zona de comandă a autovehiculului. În această situație nu veți mai putea debrisa, frâna sau accelera. ■**

#### Reglarea scaunelor din față

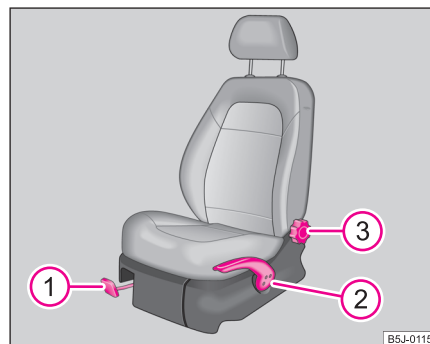

Fig. 49 Elemente de comandă pe scaun

### Reglarea scaunului pe direcție longitudinală

- Se trage maneta ① ⇒ pagina 68, fig. 49 în sus și se deplasează scaunul în poziția dorită.
- Se eliberează maneta ① și se deplasează scaunul mai departe, până când se blochează.

### Reglarea scaunului pe înălțime\*

- Când se dorește ridicare scaunului, se ridică maneta ② în sus, sau se pompează.
- Când se dorește coborârea scaunului, se apasă maneta ② în jos, sau se execută mișcări de pompare.

### Reglarea înclinării spătarului

- Depărtați spatele de spătar și rotiți roțița ③, pentru a regla spătarul scaunului.

Scaunul conducătorului trebuie să fie reglat astfel încât acesta să poată acționa pedalele cu picioarele ușor îndoite.

Spătarul scaunului conducătorului trebuie astfel reglat încât acesta să poată atinge punctul cel mai îndepărtat al volanului cu brațele ușor îndoite.

 **ATENȚIE!** Continuare

**Astfel este micșorată eficiența centurii de siguranță și a sistemului airbag – pericol de rănire! ■**

 **ATENȚIE!**

- Reglarea scaunului conducătorului se face numai când autovehiculul staționează – pericol de accidentare!
- Atenție la reglarea scaunelor! Prin reglări necontrolate sau neatente se pot produce accidente.
- În timpul deplasării, spătarele nu trebuie să fie înclinate prea mult în spate, astfel încât partea de umăr a centurii să fie așezată corespunzător.

## Tetierele

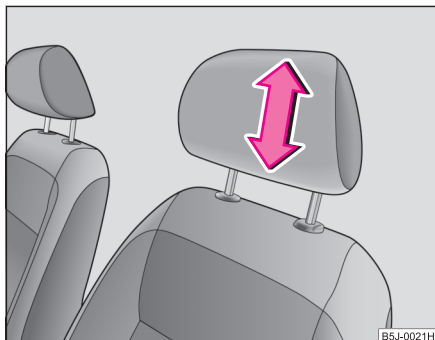

Fig. 50 Reglarea tetierei

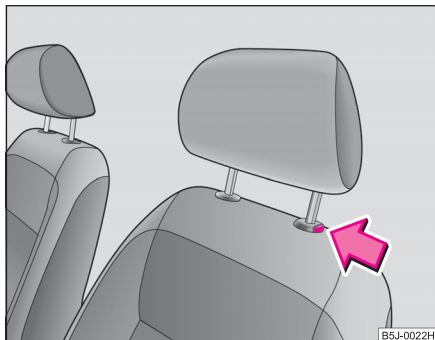

Fig. 51 Scoaterea tetierei

Reglați tetierele astfel încât marginea de sus a tetierei să se afle la aceeași înălțime cu partea cea mai de sus a capului dvs.

### Reglarea tetierei pe înălțime

- Cuprindeți tetiera cu ambele mâini de părțile laterale și împingeți în sensul tijelor de ghidare din metal, săgeata ⇒ fig. 50 în sus sau în jos.
- Dacă doriți să împingeți tetiera în jos, trebuie să apăsați tasta de siguranță ⇒ fig. 51 și cu cealaltă mână să apăsați tetiera în jos.

### Montarea și demontarea tetierei

- Trageți tetiera din spătar, până la punctul în care opune rezistență.
- Apăsați tasta de siguranță în sensul săgeții ⇒ fig. 51 și scoateți tetiera.
- Pentru remontare, introduceți tetiera în spătar până când tasta de siguranță se blochează cu zgomot.

Poziția tetierelor din față, laterale din spate și centrală din spate\* se reglează pe înălțime.

Tetierele trebuie să fie reglate astfel încât să corespundă înălțimii corpului persoanei de pe scaun. Tetierele reglate corect oferă împreună cu centurile de siguranță o protecție eficientă ⇒ pagina 135.

### ⚠ ATENȚIE!

- Tetierele trebuie să fie reglate corect pentru a oferi protecție maximă în cazul unui accident.
- Nu circulați cu tetierele demontate – pericol de accidentare! ■

## Încălzirea scaunelor din față\*



Fig. 52 Comutator basculant: încălzirea scaunelor față



### Indicație

Încălzirea scaunelor trebuie pornită numai în timpul funcționării motorului. Acest sistem de încălzire solicită considerabil capacitatea bateriei. ■

Perna și spătarul scaunelor din față se pot încălzi când contactul este pus.

### Scaunele din față

- Apăsând comutatorul basculant în poziția ① sau ②, porniți încălzirea scaunelor din față pe 25 % sau 100 % din capacitatea totală ⇒ fig. 52.
- Pentru oprirea încălzirii, cuplați comutatorul în poziție orizontală.



### Atenție!

- Pentru a nu deteriora elementele de încălzire, nu vă urcați cu picioarele (genunchii) pe scaune.
- Nu spălați scaunele cu apă ⇒ pagina 193.

## Scaunele din spate

### Plierea scaunelor din spate

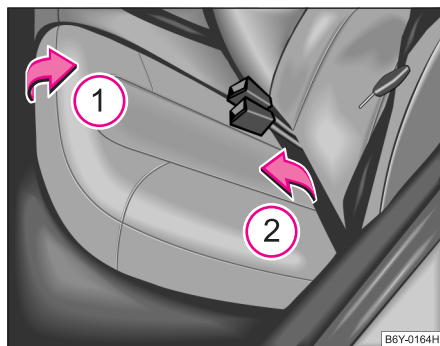

Fig. 53 Plierea scaunului din spate

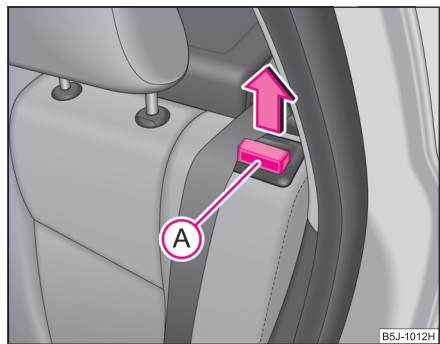

Fig. 54 Deblocarea spătarului

Pentru mărirea portbagajului, scaunele din spate se pot plia în față, resp. se pot scoate ⇒ pagina 73. La autovehiculele cu banchetă secționată\* părțile banchetei se pot plia individual.

### Plierea scaunelor din spate

- Înainte de plierea în față a scaunelor din spate, reglați scaunele din față astfel încât să nu poată fi deteriorate la plierea scaunelor din spate.
- Ridicați perna scaunului din spate în sensul săgeții ① ⇒ fig. 53 și rabatați-o în față conform săgeții ②.
- Deblocați spătarul trăgând de butonul de siguranță A și rabatați-l în față ⇒ fig. 54.
- Scoateți tetiera din spătarul banchetei.
- Tetierele se pot introduce în orificiile corespunzătoare ale banchetei rabatate ⇒ pagina 73, fig. 55.
- Spătarul banchetei trebuie rabatat complet în față.

### Readucerea scaunelor din spate la poziția inițială

- Montați tetiera când spătarul este parțial ridicat.
- Apoi ridicați spătarul, până la blocarea butonului de siguranță - verificați trăgând de spătar.
- Asigurați-vă că partea roșie a butonului de siguranță A nu se vede ⇒ fig. 54.
- Aducerea banchetei din spate în poziția inițială. ▶

### ⚠ ATENȚIE!

- Atenție la acționarea spătarelor scaunelor din spate, ca centurile de siguranță să nu se deterioreze. În niciun caz, centurile de siguranță din spate nu trebuie prinse la ridicarea spătarelor scaunelor.
- După replierea spătarului și a scaunelor, încuietorile centurilor de siguranță și centurile trebuie să se găsească la locurile lor - trebuie să poată fi folosite.
- Atenție ca spătarele scaunelor să fie bine fixate. Numai astfel centura în trei puncte își poate îndeplini funcția de protecție în mod optim.
- Spătarele trebuie să fie bine fixate pentru ca la frânări bruște, obiectele să nu ajungă din spațiul de bagaje în față pericol de accidentare. ■

### Introducerea tetierelor în scaunele din spate

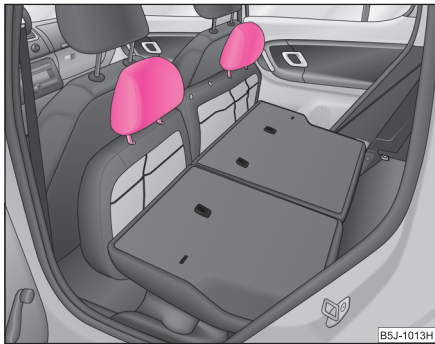

Fig. 55 Scaunele din spate: Tetierele în scaunele din spate

- Tetierele din spate se pot introduce în orificiile corespunzătoare ale scaunelor din spate rabatate în față. ■

### Demontarea scaunelor din spate

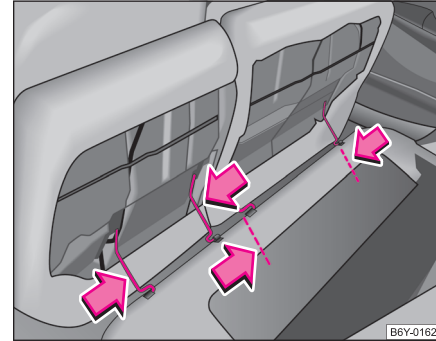

Fig. 56 Demontarea scaunelor din spate

Prin demontarea banchetei din spate se poate mări volumul portbagajului.

#### Demontarea

- Rabatați bancheta în față.
- Apăsăți mânerul de sârma în sensul săgeții ⇒ fig. 56 și scoateți bancheta din suport.

#### Montarea

- Apăsăți mânerul de sârma în sensul săgeții și așezați bancheta în suport.
- Rabatați bancheta în poziția inițială. ■

## Pedalele

Este admisă numai folosirea covorașelor care nu împiedică acționarea pedalelor, asigurate împotriva alunecării.

Vă recomandăm să folosiți covorașele pentru picioare originale Škoda.

**Acționarea pedalelor nu trebuie îngreunată în nici un fel!**

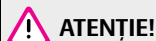

### ATENȚIE!

- Defecțiunile la instalația de frânare pot fi remarcate printr-o cursă mai mare a pedalei.
- În zona pedalelor nu trebuie să se găsească covorașe sau alte preșuri, astfel încât pedalele să poată fi acționate până la limită și să poată reveni la poziția inițială – pericol de accident!
- De aceea, pe podea nu trebuie să se găsească alte obiecte care ar putea aluneca sub pedale. În această situație nu veți mai putea ambreia, frâna sau accelera – pericol de accident! ■

## Încărcarea portbagajului

### Încărcarea portbagajului

În interesul păstrării unor proprietăți de deplasare optime, respectați următoarele:

- Distribuți greutatea cât mai uniform posibil.
- Obiectele mai grele trebuie amplasate în față.

- Fixați bagajele de inelele de prindere sau cu plasa de siguranță\*  
⇒ pagina 75.

În cazul producerii unui accident, obiectele mici și ușoare vor dezvolta o energie cinetică atât de mare, încât vor putea produce accidentări grave pasagerilor. Valoarea energiei cinetice depinde în principal de viteza de deplasare a autovehiculului și de masa bagajelor. Viteza autovehiculului constituie însă principalul factor.

Exemplu: Un obiect neasigurat, cu o greutate de 4,5 kg dezvoltă în cazul unei coliziuni frontale la viteza de 50 km/h, o energie care corespunde masei sale înmulțită cu 20. Adică, obiectul va lovi pasagerul cu cca. 90 kg. Vă puteți imagina ce răni poate provoca un astfel de obiect în momentul în care este proiectat prin autovehicul.



### ATENȚIE!

- Obiectele trebuie depozitate întotdeauna în portbagaj și trebuie fixate de inelele de prindere.
- Obiectele libere din habitacul pot fi proiectate în față în timpul unor manevre bruște sau în cazul producerii unui accident, lovind și răniind pasagerii. Acest pericol crește și mai mult când aceste obiecte proiectate întâlnesc un airbag declanșat. Obiectele astfel proiectate pot răni pasagerii – pericol de moarte.
- **Atenție!** – la transportarea obiectelor grele, caracteristicile de deplasare se modifică prin modificarea centrului de greutate. Adaptați viteza și maniera de conducere.
- **Încărcătura trebuie depozitată astfel încât la o frânare bruscă obiectele să nu alunece – pericol de accidentare!**
- La transportarea obiectelor tăioase și periculoase în portbagajul mărit prin demontarea sau rabatarea în față a scaunelor din spate, asigurați-vă întotdeauna că nu se periclitează siguranța pasagerilor de pe celelalte scaune din spate ⇒ pagina 136, „Poziția corectă a pasagerilor din spate”.

**⚠ ATENȚIE!** Continuare

- Dacă scaunele din spate, de lângă scaunul rabatat, sunt ocupate, asigurați siguranța pasagerilor de ex. amplasând obiectul transportat în așa fel încât, la o coliziune din spate, scaunul să nu se rabateze în spate.
- Nu vă deplasați niciodată cu hayonul întredeschis sau deschis complet – pericol de intoxicare cu gaze de eșapament!
- Nu depășiți în nici un caz sarcina permisă pe punți, sau greutatea totală a autovehiculului – pericol de accident!
- Nu transportați persoane în portbagaj.

**⚠ Atenție!**

Atenție! – prin frecarea obiectelor de lunetă se poate distruge grila de încălzire.

**i Indicație**

- Presiunea din pneuri trebuie adaptată în funcție de încărcătură  
⇒ pagina 215, fig. 151. ■

## Elementele de prindere

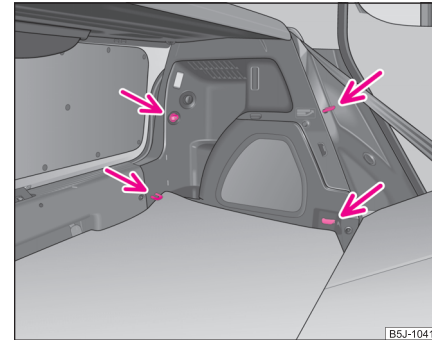

**Fig. 57 Portbagajul: Inelele și cârligele de prindere**

Pe părțile laterale ale portbagajului se găsesc inele pentru fixarea bagajelor  
⇒ fig. 57.

În aceste inele se pot fixa și plase de siguranță\* pentru asigurarea obiectelor mici.

**⚠ ATENȚIE!**

- Bagajele trebuie astfel transportate încât să nu se poată deplasa în timpul mersului și la frânări.
- Dacă obiectele sau bagajele sunt fixate de inelele de prindere cu ajutorul unor benzi necorespunzătoare sau deteriorate, în cazul unor manevre bruște de frânare sau accidente, acestea pot provoca răniți pasagerilor. Pentru a împiedica proiectarea în față a obiectelor sau bagajelor, folosiți întotdeauna benzi corespunzătoare pentru asigurarea bagajelor.

**⚠ ATENȚIE!** Continuare

- Plasa poate susține o greutate de până la 1,5 kg. Plasa nu poate susține obiecte mai grele – pericol de accidentare și de deteriorare a plasei!
- Bagajele trebuie astfel transportate încât să nu se poată deplasa în timpul mersului și la frânări. ■

### Cârligul rabatabil\*

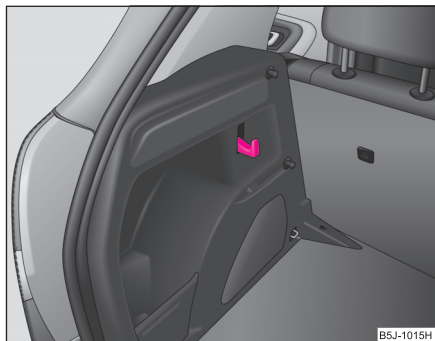

**Fig. 58 Portbagajul:  
Cârligul rabatabil**

Pe ambele părți ale portbagajului se găsește câte un cârlig rabatabil\* pentru fixarea bagajelor mici, de ex. genți ș.a. ⇒ fig. 58.

Cârligul poate susține o geantă cu o greutate de până la 10 kg. ■

### Raftul din portbagaj

*Raftul din portbagaj, din spatele tetierelor poate fi folosit pentru depozitarea obiectelor ușoare și moi.*

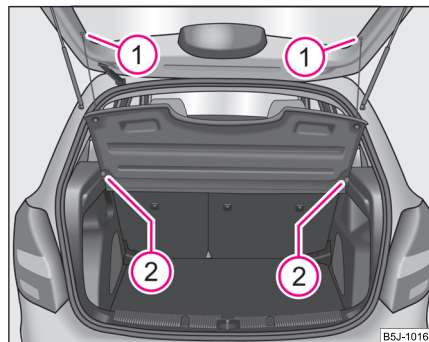

**Fig. 59 Demontarea  
raftului din portbagaj**

Dacă doriți să transportați obiecte voluminoase, raftul din portbagaj se poate demonta.

- Desprindeți benzile de susținere de pe hayon ① ⇒ fig. 59.
- Rabateți puțin sus raftul.
- Raftul din portbagaj se poate scoate din suporturile ② trăgând raftul în spate, sau bătând pe partea posterioară a raftului, în zona dintre suporturi. ▶

- Pentru montare, așezați raftul pe suprafețele capitonajelor laterale și, împingând în față, apăsați raftul în suportul ②, apoi prindeți benzile de susținere ① în hayon.

Raftul din portbagaj este prevăzut pentru depozitarea obiectelor mici, cu o greutate până în 2,5 kg.

### ⚠ Atenție!

Atenție – prin frecarea obiectelor de lunetă se poate distruge grila de încălzire.

### ℹ Indicație

La deschiderea hayonului, raftul se va ridica împreună cu acesta - atenție obiectele de pe raft se pot răsturna pe bancheta din spate! ■

## Alte poziții ale raftului din portbagaj

*Raftul din portbagaj, din spatele tetierelor poate fi folosit pentru depozitarea obiectelor ușoare și moi.*

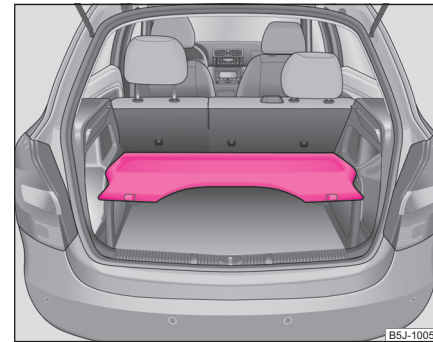

Fig. 60 Raftul din portbagaj în poziție inferioară



Fig. 61 Raftul din portbagaj depozitat în spatele scaunelor din spate

Puteți prinde raftul din portbagaj și în poziție inferioară, în elementele de susținere ⇒ pagina 77, fig. 60.

În poziție inferioară, raftul din portbagaj este prevăzut pentru depozitarea obiectelor mici, cu o greutate până în 6 kg.

Raftul din portbagaj poate fi depozitat și în spatele scaunelor din spate ⇒ pagina 77, fig. 61.



### ATENȚIE!

**Pe raftul din portbagaj nu trebuie depozitate obiecte care pot pune în pericol integritatea pasagerilor în cazul unei frânări bruște sau al producerii unui accident.**



### Atenție!

Atenție – prin frecarea obiectelor de lunetă se poate distruge grila de încălzire.



### Indicație

La deschiderea hayonului, raftul se va ridica împreună cu acesta - atenție obiectele de pe raft se pot răsturna pe bancheta din spate! ■

## Portbagajul exterior\*

### Descriere

Când se transportă bagaje pe plafon, trebuie să se respecte următoarele:

- Pentru autovehiculul dumneavoastră a fost creat un sistem special de fixare a bagajelor pe plafon, pe care îl puteți procura numai de la unitatea Škoda Auto a.s.

- Suportul principal reprezintă baza unui sistem complet de portbagaje exterioare Škoda. Pentru transportul bagajelor, bicicletelor, plăcilor de surf, schiurilor și bărcilor sunt necesare, din motive de siguranță, elemente suplimentare pentru suporturi.
- Suportul principal al sistemului de portbagaje exterioare și celelalte componente se pot obține de la unitățile Škoda.



### Atenție!

- La montarea altor sisteme de suporturi bagaje sau la montarea necorespunzătoare, deteriorările provocate autovehiculului nu sunt acoperite de garanție. Când se utilizează sistemul, respectați neapărat instrucțiunile de montare furnizate.
- La autovehiculele cu trapă electrică trebuie să se aibă în vedere ca la deschiderea trapei aceasta să nu se lovească de portbagajul de pe plafon.
- Atenție la deschiderea hayonului, ca acesta să nu se lovească de bagajele de pe plafon.



### Indicație privitoare la mediu

Din cauza rezistenței aerodinamice crește consumul de carburant. De aceea, după folosire, demontați portbagajul. ■

## Punctele de fixare

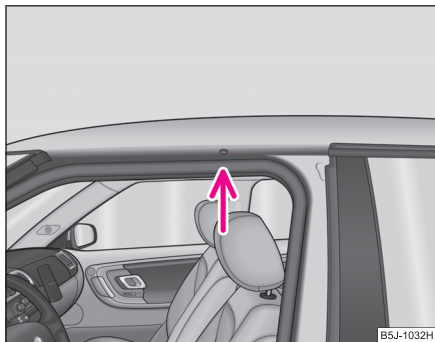

Fig. 62 Puncte de fixare ale suportului principal

### Montarea

- Așezați picioarele de fixare ale portbagajului în punctele din caroserie, astfel încât bolțurile picioarelor să intre în orificiile din caroserie.



### Indicație

- Respectați indicațiile de montare și demontare din manualul de utilizare.
- Dacă aveți întrebări, adresați-vă unei unități autorizate. ■

## Sarcina pe plafon

Distribuiți încărcătura uniform pe portbagajul exterior. Sarcina maximă pe plafon (inclusiv portbagajul) de **75 kg** și greutatea totală a autovehiculului nu trebuie depășite.

La folosirea suporturilor de bagaje pe plafon cu greutate redusă, nu se poate exploata întreaga sarcină pe plafon. În aceste situații, portbagajul exterior trebuie încărcat numai până la sarcinile specificate în instrucțiunile de montare.



### ATENȚIE!

- **Încărcătura de pe plafon trebuie fixată bine – pericol de accident!**
- **Nu este permisă depășirea sarcinii pe plafon, a sarcinii admise pe punți și a greutății totale a autovehiculului – pericol de accident!**
- **La transportul pe plafonul autovehiculului a obiectelor grele, respectiv cu suprafețe mari, se modifică caracteristicile de deplasare, din cauza modificării centrului de greutate, respectiv creșterii coeficientului aerodinamic – pericol de accident! De aceea modul de conducere și viteza trebuie adaptate corespunzător. ■**

## Suportul pentru băuturi față

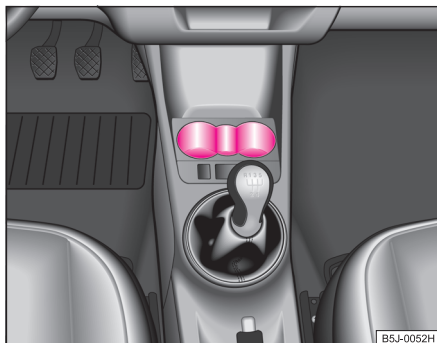

Fig. 63 Consola centrală față: Suportul pentru pahare

În adâncituri puteți așeza două recipiente de băuturi ⇒ fig. 63.

### ⚠ ATENȚIE!

- Nu așezați băuturi fierbinți în suporturile pentru băuturi. Când auto-vehiculul se pune în mișcare, băuturile fierbinți se pot vărsa - pericol de opărire!
- Nu folosiți recipiente din materiale casabile (de ex. porțelan, sticlă). În cazul unui accident vă puteți răni.

### ⓘ Atenție!

În timpul deplasării, lăsați băuturile în suport, numai dacă nu sunt deschise. La frânare acestea se pot vărsa și pot deteriora componentele electrice sau îmbrăcămintea scaunelor. ■

## Suportul pentru băuturi spate \*

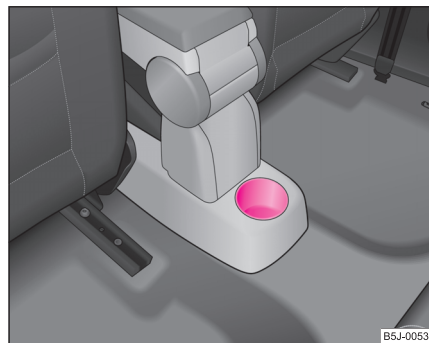

Fig. 64 Consola centrală: Suportul pentru pahare

În adâncitură puteți așeza un recipient pentru băuturi ⇒ fig. 64.

### ⚠ ATENȚIE!

- Nu așezați băuturi fierbinți în suporturile pentru băuturi. Când auto-vehiculul se pune în mișcare, băuturile fierbinți se pot vărsa - pericol de opărire!
- Nu folosiți recipiente din materiale casabile (de ex. porțelan, sticlă). În cazul unui accident vă puteți răni.

### ⓘ Atenție!

În timpul deplasării, lăsați băuturile în suport, numai dacă nu sunt deschise. La frânare acestea se pot vărsa și pot deteriora componentele electrice sau îmbrăcămintea scaunelor. ■

## Suportul pentru bilețele

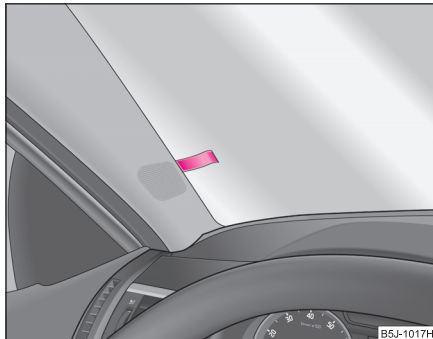

Fig. 65 Parbrizul:  
Suportul pentru bilețele

Suportul pentru bilețele servește de ex. la fixarea biletelor de parcare.

Înainte de începerea deplasării biletul de parcare trebuie **îndepărat**, pentru a nu obstrucționa vizibilitatea conducătorului. ■

## Scrumiera\*

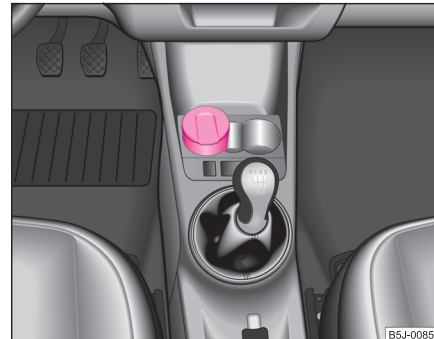

Fig. 66 Consola centrală:  
Scrumiera față

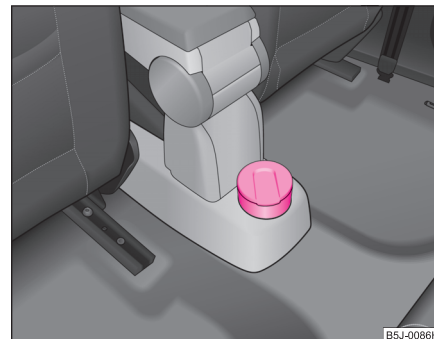

Fig. 67 Consola centrală:  
Scrumiera spate

### Scoaterea scumierii

- Scoateți scumiera ⇒ pagina 81, fig. 66 în sus. Nu țineți scumiera de capac - pericol de rupere.

### Introducerea scumierii

- Introduceți scumiera vertical.

**! ATENȚIE!**

**Nu introduceți în scumieră obiecte inflamabile - pericol de incendiu! ■**

## Bricheta\* și prizele\*

### Bricheta

Priza brichetei poate fi utilizată și pentru alte aparate electrice.

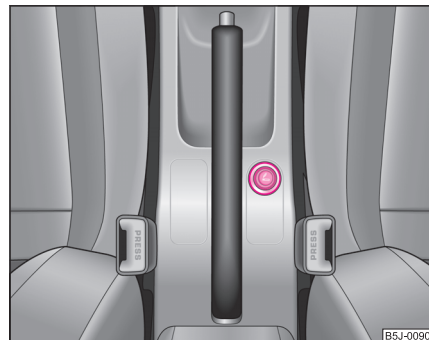

Fig. 68 Consola centrală:  
Bricheta

### Utilizarea brichetei

- Apăsați capătul brichetei înăuntru ⇒ fig. 68.
- Așteptați până când bricheta sare singură afară.
- Luați-o și aprindeți țigara.
- Introduceți bricheta la loc.

### Utilizarea prizei

- Scoateți bricheta afară.



- Introduceți ștecărul aparatului electric în priza brichetei.

Priza de 12 Volt din portbagaj poate fi utilizată pentru conectarea accesoriilor electrice cu o putere de până la 180 Watt

### ATENȚIE!

- **Atenție la folosirea brichetei! Neglijența și utilizarea incorectă a brichetei poate provoca arsuri.**
- **Bricheta și priza funcționează și cu contactul motor luat, respectiv cu cheia scoasă din contact. Nu lăsați copii nesupravegheați în interiorul autovehiculului!**

### Atenție!

Pentru evitarea deteriorărilor la priză folosiți numai ștecăre potrivite care îndeplinesc norma DIN - ISO 4165.

### Indicație

**Când motorul nu este pornit și sunt conectați consumatori electrice, bateria autovehiculului se descarcă - pericol de descărcare a bateriei! ■**

## Compartimentele de depozitare

### Prezentare generală

În autovehiculul dvs. se găsesc următoarele compartimente:

Compartimente pe partea pasagerului din dreapta*	⇒ pagina 84
Compartimentul de depozitare de pe partea conducătorului	⇒ pagina 85
Compartimentul pentru ochelari*	⇒ pagina 85
Compartimentul din consola centrală	⇒ pagina 86
Compartimentul din scaunul din față*	⇒ pagina 86
Cotiera scaunelor din față cu compartiment de depozitare*	⇒ pagina 87
Compartimentul de depozitare din ușile din față	⇒ pagina 87
Compartimentele de depozitare din portbagaj	⇒ pagina 88
Compartimentul flexibil*	⇒ pagina 88
Cârligele pentru haine*	⇒ pagina 89

### ATENȚIE!

- **Nu așezați obiecte pe bord. Aceste obiecte pot fi proiectate în interiorul autovehiculului în timpul deplasării (accelerare, viraje) și vă pot distra atenția de la desfășurarea traficului - pericol de accident!**
- **Asigurați-vă, că în timpul mersului, obiectele din consola centrală sau din alte compartimente, nu pot ajunge în zona picioarelor conducătorului. În această situație nu veți mai putea ambreia, frâna sau accelera - pericol de accident! ■**

### Compartimente pe partea pasagerului din dreapta\*

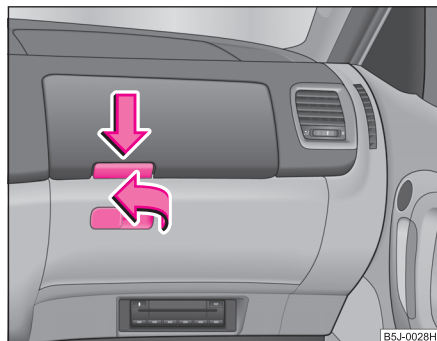

Fig. 69 Tabloul de bord: Compartimente pe partea pasagerului din dreapta

Anumite modele de autovehicule sunt concepute fără capac la compartimentele de depozitare.

### Închiderea și deschiderea compartimentelor de pe partea pasagerului din dreapta

- Trageți, resp. apăsați mânerul capacului în sensul indicat de săgeată ⇒ fig. 69 și deschideți capacul.
- Închideți capacul până se închide cu zgomot.

Pe partea interioară a capacului există un suport pentru pix.

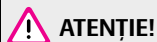

**ATENȚIE!**

Din motive de siguranță, compartimentul de depozitare trebuie să fie închis în timpul mersului. ■

### Răcirea compartimentului de depozitare de pe partea pasagerului din dreapta\*

La autovehiculele cu instalație de climatizare, compartimentul de depozitare este prevăzut cu posibilitate de răcire.

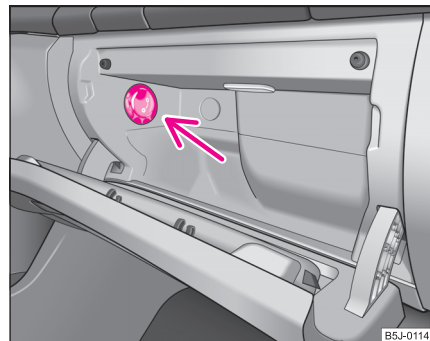

Fig. 70 Torpedoul: Răcirea

- Porniți, respectiv opriți răcirea de la întrerupătorul ⇒ fig. 70.

Când admisia cu aer este deschisă iar instalația de climatizare este oprită, în compartiment este admis aer proaspăt de afară, sau aer din interiorul autovehiculului.

Torpedoul este răcit numai în timpul funcționării sistemului de răcire. Când este pornită instalația de încălzire sau când nu aveți nevoie de răcirea compartimentului de depozitare, vă sfătuim să opriți răcirea (acoperiți orificiul). ■

## Compartimentul de depozitare de pe partea conducătorului

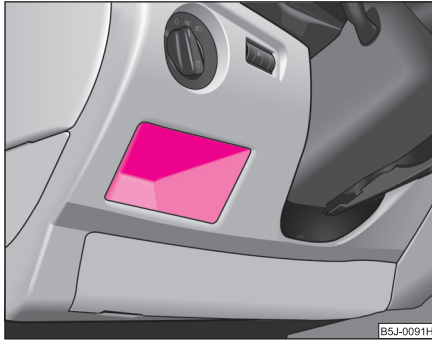

Fig. 71 Tabloul de bord: Compartimentul de depozitare de pe partea conducătorului

Compartiment deschis în partea stângă sub volan. ■

## Compartimentul pentru ochelari\*

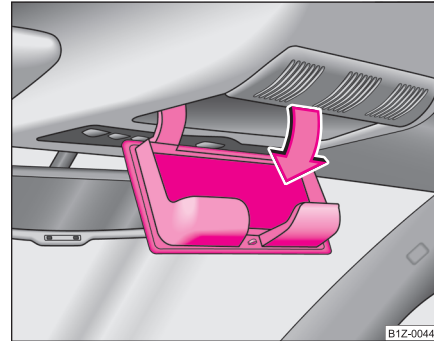

Fig. 72 Plafonul: Compartimentul pentru ochelari

- Apăsați capacul compartimentului, compartimentul se va deschide ⇒ fig. 72.

### ATENȚIE!

Din motive de siguranță, compartimentul de depozitare trebuie să fie închis în timpul mersului - pericol de rănire în zona capului. ■

### Compartimentul din consola centrală

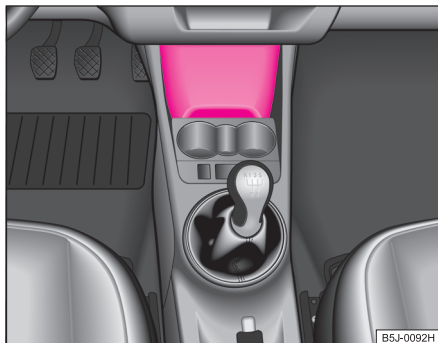

Fig. 73 Consola centrală:  
Compartimentul de  
depozitare

Compartiment deschis în consola centrală. ■

### Compartimentul din scaunul din față\*

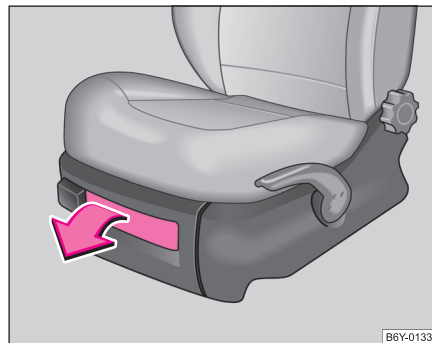

Fig. 74 Scaun față:  
Compartimentul de  
depozitare

Compartimentul de depozitare este prevăzut pentru depozitarea obiectelor mici, cu o greutate până în 1 kg.

- Pentru deschiderea capacului, apăsați pe încuietoare și trageți capacul ⇒ fig. 74.
- Pentru închiderea capacului, apăsați pe încuietoare și apăsați capacul. ■

## Cotiera scaunelor din față cu compartiment de depozitare\*

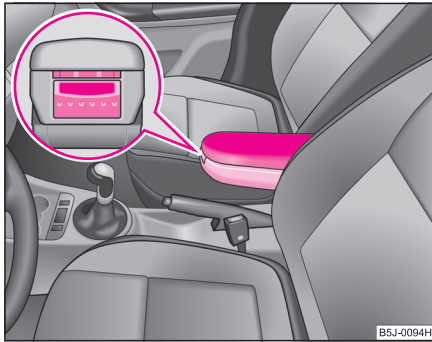

Fig. 75 Cotiera: Compartimentul de depozitare

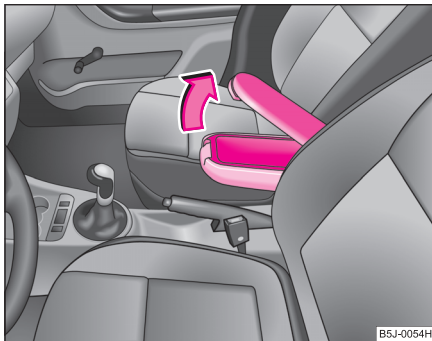

Fig. 76 Deschiderea compartimentului de depozitare

### Rabaterea cotierei

- Pentru rabatarea cotierei apăsați tasta inferioară de pe partea frontală a cotierei ⇒ fig. 75. Rabatați cotiera în față și eliberați tasta.

### Deschiderea compartimentului de depozitare

- În cotieră se găsește un spațiu de depozitare. Apăsând pe tasta superioară descuiați compartimentul și îl puteți deschide în sus.



### Indicație

Când cotiera este lăsată în jos, spațiul de mișcare a brațului este limitat. Din acest motiv, în timpul deplasării în oraș, cotiera nu trebuie rabatată în jos. ■

## Compartimentul de depozitare din ușile din față

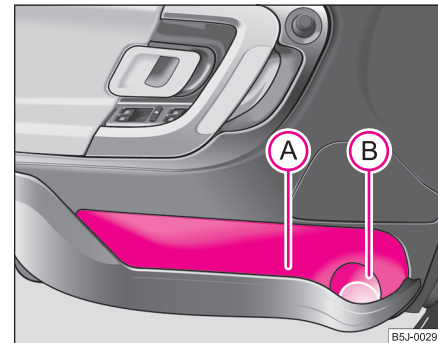

Fig. 77 Compartimentul din uși

În zona (B) a compartimentului din ușile din față se găsește un suport pentru sticle.

### ⚠ ATENȚIE!

Pentru a nu limita spațiul de desfacere a airbag-ului lateral, utilizați zona (A) ⇒ pagina 87, fig. 77 a compartimentului de depozitare numai pentru depozitarea obiectelor care nu ies în afară. ■

## Compartimentele de depozitare\* din portbagaj

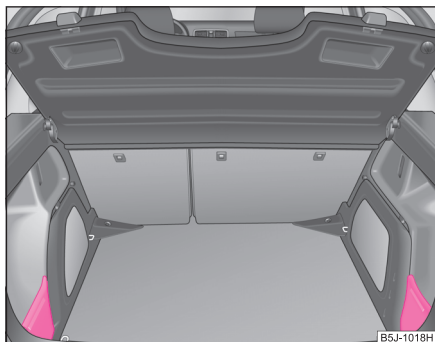

Fig. 78 Compartimentele de depozitare cu posibilitate de scoatere

În capitonajul lateral al portbagajului există câte un compartiment de depozitare\* ⇒ fig. 78 pe fiecare parte.

Compartimentele de depozitare\* sunt prevăzute pentru depozitarea obiectelor mici, cu o greutate până în 2,5 kg. ■

## Compartimentul flexibil\*

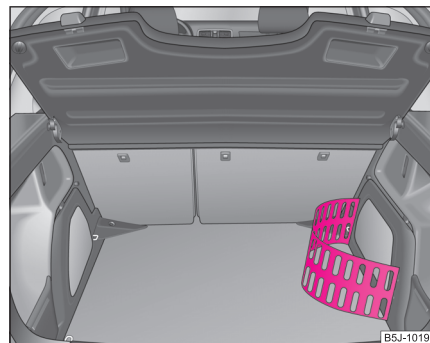

Fig. 79 Compartimentul flexibil

În partea dreaptă a portbagajului este amplasat un compartiment de depozitare flexibil. Compartimentul de depozitare flexibil este prevăzut pentru depozitarea obiectelor mici, cu o greutate până în 8 kg.

### Demontarea

- Apucați compartimentul flexibil de ambele colțuri superioare.
- Apăsăți colțurile superioare în interior și deblocați compartimentul trăgând în sus.
- Scoateți trăgând înspre dumneavoastră.

### Montarea

- Introduceți ambele capete ale compartimentului în orificiile din capitonajul lateral dreapta al portbagajului și împingeți în jos. ■

## Cârligele pentru haine\*

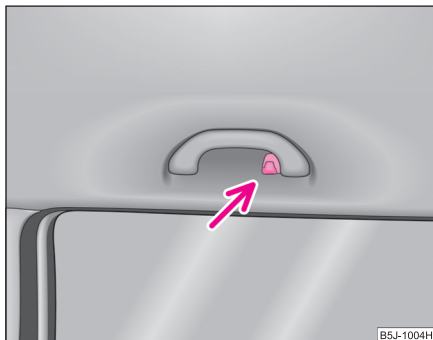

Fig. 80 Zona de deasupra ușilor din spate: Cârligele pentru haine

Deasupra ușilor din spate se găsesc cârlige pentru haine ⇒ fig. 80.

### **!** ATENȚIE!

- Luați în considerare faptul că prin agățarea hainelor în aceste cârlige este împiedicată buna vizibilitate spre spate.
- Agățați numai haine ușoare care nu au în buzunare obiecte grele sau tăioase. ■

## Încălzirea și instalația de climatizare

### Încălzirea

#### Metoda de utilizare

Sistemul de încălzire livrează aer cald în habitacul încălzindu-l în funcție de necesități.

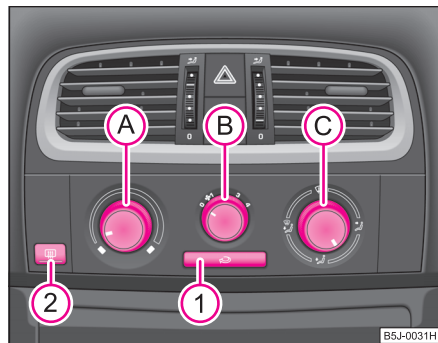

Fig. 81 Încălzirea:  
Elementele de comandă

#### Reglarea temperaturii

- Rotiți regulatorul rotativ (A) ⇒ fig. 81 spre dreapta pentru a mări temperatura.
- Rotiți regulatorul rotativ (A) spre stânga pentru a reduce temperatura.

#### Reglare ventilator

- Rotiți comutatorul ventilatorului (B) în una din pozițiile 1 - 4, pentru a porni ventilatorul.
- Rotiți comutatorul ventilatorului (B) în poziția 0, pentru a opri ventilatorul.
- Apăsăți tasta (1) pentru a activa recircularea aerului - Recircularea aerului ⇒ ⚠.

#### Reglarea distribuției aerului

- De la regulatorul (C) reglați direcția curentului de aer ⇒ pagina 92.

Pentru ca instalația de încălzire și ventilare să funcționeze corespunzător, prizele de aer din fața parbrizului nu trebuie să fie acoperite de gheață, zăpadă sau frunze.

Toate elementele de comandă, în afara comutatorului rotativ (B), pot fi reglate pe orice poziție.

Eficiența încălzirii depinde de temperatura lichidului de răcire; capacitatea maximă de încălzire se atinge numai după ce motorul a ajuns la temperatura de regim.

Pentru a evita aburirea geamurilor, ventilatorul trebuie să fie pornit. ▶

## ATENȚIE!

**Recircularea aerului nu trebuie să rămână pornită o perioadă prea mare de timp, deoarece aerul „consumat” poate conduce la apariția oboselii, la diminuarea atenției și eventual la aburirea geamurilor. Riscul producerii unui accident este mai mare. Opriți recircularea aerului când observați că geamurile încep să se aburească.**

## Indicație

- Dacă reglați distribuția aerului spre geamuri, întreaga cantitate de aer va fi folosită pentru dezghețarea geamurilor, iar în spațiul picioarelor nu va fi admis aer. Acest aspect poate fi inconfortabil.
- Aerul din habitacul este evacuat prin fantele din spate, din portbagaj.
- Curățarea instalației de climatizare trebuie efectuată de un atelier service specializat. ■

## Reglarea încălzirii



Reglaje recomandate pentru elementele de comandă ale încălzirii:

### Dezghețarea parbrizului și a geamurilor laterale

- Regulatorul rotativ **(A)** ⇒ pagina 90, fig. 81 spre dreapta până la limită,
- Comutatorul **(B)** în poziția **3**,
- Regulatorul distribuției aerului **(C)** în poziția ,
- Gurile de ventilație **4** ⇒ pagina 92, fig. 82 deschise și îndreptate spre geamurile laterale.

### Menținerea parbrizului și a geamurilor laterale neaburite

În cazul în care geamurile se aburesc din cauza umidității ridicate din aer (de ex. în timpul ploii), vă recomandăm următorul reglaj:





- Regulatorul rotativ **(A)**, dacă este necesar, în zona de încălzire
- Comutatorul **(B)** în poziția **2 sau 3**
- Regulatorul rotativ **(C)** după necesități pe  sau  sau în oricare poziție dintre cele două simboluri
- Gurile de ventilație **4** deschise și îndreptate spre geamurile laterale.

### Încălzirea rapidă a habitacului

- Regulatorul rotativ **(A)** spre dreapta până la limită
- Comutatorul ventilatorului **(B)** în poziția **3 sau 4**
- Regulatorul distribuției aerului **(C)** în poziția 
- Gurile de ventilație **4** deschise
- Vă recomandăm să porniți recircularea aerului, pentru scurt timp, de la tasta **(I)**. În această poziție însă, geamurile se pot aburi.

### Încălzirea plăcută a habitacului

Când geamurile nu mai sunt aburite și s-a atins temperatura dorită, vă recomandăm următorul reglaj:

- Regulatorul rotativ **(A)** în poziția dorită de încălzire
- Comutatorul **(B)** în poziția **2 sau 3**
- Regulatorul distribuției aerului **(C)** în poziția dintre  și 
- Gurile de ventilație **4** deschise
- Dacă parbrizul se aburește din nou, reglați regulatorul **(C)** pe una din pozițiile dintre simbolurile  și .

### Admiterea aerului proaspăt - Aerisirea

Cu următorul reglaj, prin gurile de ventilație **3 și 4** nu este admis aer proaspăt încălzit.

Recircularea aerului nu trebuie să fie pornită.

- Regulatorul rotativ **(A)** ⇒ pagina 90, fig. 81 spre stânga până la limită
- Comutatorul **(B)** în poziția dorită
- Regulatorul distribuției aerului **(C)** în poziția 

- Gurile de ventilație 3 și 4 → pagina 92, fig. 82 deschise.



Regulatorul **C** poate fi reglat și pe altă poziție, la alegere. ■

## Recircularea aerului



Prin recircularea aerului, aerul din interiorul autovehiculului este absorbit și livrat înapoi în habitacul.



Prin recircularea aerului se împiedică admisia în habitacul a aerului poluat, de ex. la traversarea unui tunel sau la un ambuteiaj.

### Pornirea recirculării aerului

- Apăsați tasta , simbolul din tastă  se aprinde → pagina 90, fig. 81.

### Oprirea recirculării aerului

- Apăsați din nou tasta , simbolul din tastă  se stinge.

Când regulatorul **C** se află în poziția  ⇒ pagina 90, fig. 81, recircularea aerului este oprită automat. Prin apăsarea repetată a tastei  puteți porni recircularea aerului și în această poziție.

### ATENȚIE!

Recircularea aerului nu trebuie să rămână pornită o perioadă prea mare de timp, deoarece aerul „consumat” poate conduce la apariția oboselii, la diminuarea atenției și eventual la aburirea geamurilor. Riscul producerii unui accident este mai mare. Oprii recircularea aerului când observați că geamurile încep să se aburească. ■

## Gurile de ventilație a aerului

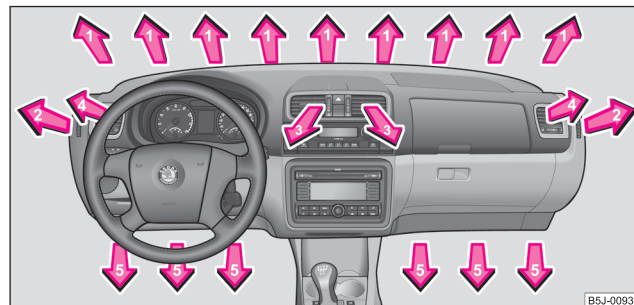

Fig. 82 Gurile de ventilație a aerului

### Deschiderea gurilor de ventilație

- Rotiți butonul rotativ în poziție superioară.

### Închiderea gurilor de ventilație

- Rotiți butonul rotativ în poziție inferioară.

### Modificarea direcției curentului de aer

- Direcția curentului de aer se reglează pe verticală și pe orizontală de la mânerul din centrul gurilor de ventilație.

Admisia aerului prin fiecare gură de ventilație se reglează de la regulatorul **C** ⇒ pagina 90, fig. 81. Gurile de ventilație 3 și 4 se pot deschide și închide separat.

Prin gurile de ventilație deschise este admis aer încălzit sau rece, în funcție de poziția regulatorului **A** ⇒ pagina 90, fig. 81 și de condițiile climatice. ■



## Climatic (instalația de climatizare semiautomată)\*

### Descriere

*Climatic este o instalație combinată de răcire și încălzire cu reglare electronică a temperaturii din interiorul autovehiculului. Ea permite în fiecare anotimp, o reglare optimă a temperaturii aerului.*

#### Descrierea Climatic

Funcționarea ireproșabilă a Climatic este importantă pentru siguranța dumne-avoastră și pentru confortul în timpul deplasării.

Instalația de climatizare funcționează numai când tasta  => pagina 94, fig. 83  este apăsată și se îndeplinesc următoarele condiții:

- Motorul este pornit,
- Temperatura exterioară este peste +2 °C și
- Comutatorul ventilatorului este pornit (pozițiile 1 - 4).

Când instalația de răcire este pornită, în interiorul autovehiculului scade temperatura aerului și umiditatea. De aceea, la temperaturi exterioare ridicate și umiditate mare în aer, confortul pasagerilor va crește. În timpul anotimpurilor reci, se împiedică aburirea geamurilor.

Eficiența încălzirii depinde de temperatura lichidului de răcire; capacitatea maximă de încălzire se atinge numai după ce motorul a ajuns la temperatura de regim.

Pentru a mări efectul de răcire, se poate selecta pentru scurt timp, recircularea aerului => .

În anumite situații, prin gurile de ventilație se poate livra aer cu o temperatură de cca. 5 °C, când instalația de răcire este pornită. În condiții de admisie nere-

gulată a aerului pe termen lung prin duze (în special în zona picioarelor) și la diferențe mari de temperatură, de ex. la coborârea din autovehicul, persoanele mai sensibile se pot îmbolnăvi de viroze respiratorii.

Pentru ca instalația de încălzire și răcire să funcționeze corespunzător, prizele de aer din fața parbrizului nu trebuie să fie acoperite de gheață, zăpadă sau frunze.

După pornirea instalației de răcire se poate forma **condens** pe condensatorul instalației de climatizare, sub autovehicul formându-se o mică baltă. Acest lucru este normal și nu indică existența unei neetanșeități!



#### ATENȚIE!

- **Pentru desfășurarea în siguranță a traficului este important ca parbrizul și geamurile autovehiculului să nu fie acoperite de gheață, zăpadă sau să nu fie aburite. Utilizarea corespunzătoare a elementelor de comandă ale instalației de încălzire și ventilare, precum și ale dezaburirii sau dezghețării geamurilor trebuie să vă fie cunoscută.**
- **Recircularea aerului nu trebuie să rămână pornită o perioadă prea mare de timp, deoarece aerul „consumat” poate conduce la apariția oboselii, la diminuarea atenției și eventual la aburirea geamurilor. Riscul producerii unui accident este mai mare. Oprii recircularea aerului când observați că geamurile încep să se aburească.**



#### Indicație

- **Vă recomandăm să nu fumați în timpul funcționării climatizării, deoarece fumul se va depune pe condensatorul instalației de climatizare. Acest lucru determină apariția mirosurilor neplăcute în timpul funcționării Climatic, înlocuirea condensatorului fiind o operațiune îndelungată și costisitoare. ■**

## Metoda de utilizare

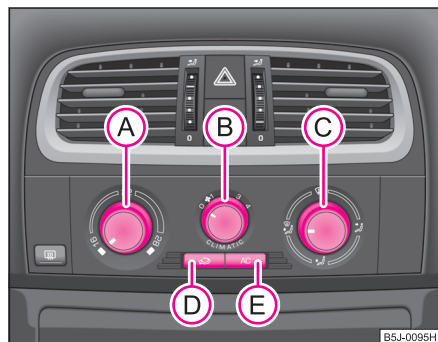

Fig. 83 Climatic:  
Elementele de comandă

### Reglarea temperaturii

- Rotiți regulatorul rotativ (A) ⇒ fig. 83 spre dreapta pentru a mări temperatura.
- Rotiți regulatorul rotativ (A) spre stânga pentru a reduce temperatura.

### Reglare ventilator

- Rotiți comutatorul ventilatorului (B) în una din pozițiile 1 - 4, pentru a porni ventilatorul.
- Rotiți comutatorul ventilatorului (B) în poziția 0, pentru a opri ventilatorul.
- Apăsați tasta (E) pentru a activa recircularea aerului - Recircularea aerului ⇒ pagina 96.

### Reglarea distribuției aerului

- De la regulatorul (C) reglați direcția curentului de aer ⇒ pagina 96.

### Pornirea și oprirea răcirii

- Apăsați tasta (AC). Simbolul AC din comutator se aprinde.
- Apăsând încă o dată pe comutatorul (AC) instalația de răcire se va opri. Simbolul AC din comutator se stinge.

### Temperatura reglată se menține automat, excepție făcând situația în care regulatorul rotativ este rotit până la limită spre stânga sau spre dreapta:

La dreapta - încălzire la capacitate maximă.

La stânga - răcire la capacitate maximă.

Elementele de comandă (A) și (C) pot fi reglate pe oricare poziție intermediară.

Pentru a evita aburirea geamurilor, ventilatorul trebuie să fie pornit.



### Indicație

- La dezghețarea parbrizului și geamurilor laterale se folosește întreaga capacitate de încălzire. În zona picioarelor nu este admis aer cald. Acest aspect poate fi inconfortabil.
- Aerul din habitacul este evacuat prin fantele din spate, din portbagaj.
- Dacă instalația de răcire nu a fost utilizată timp îndelungat, pot apărea mirosuri neplăcute din cauza depunerilor din condensator. Porniți instalația de climatizare - și în anotimpurile reci - cel puțin câte 5 minute o dată pe lună, pe treapta cea mai înaltă a ventilatorului, pentru a îndepărta aceste mirosuri neplăcute. Deschideți geamurile.
- Luați în considerare indicațiile referitoare la recircularea aerului ⇒ pagina 96.
- Curățarea instalației de climatizare trebuie efectuată de un atelier service specializat. ■

## Reglaje Climatic



Reglaje recomandate pentru fiecare regim de funcționare:

### Dezghetarea parbrizului și a geamurilor laterale



- Regulatorul (A) ⇒ pagina 94, fig. 83 pe temperatura selectată de dvs. (noi recomandăm 22 °C)
- Comutatorul (B) în poziția 3 sau 4
- Regulatorul distribuției aerului (C) în poziția 
- Gurile de ventilație 4 ⇒ pagina 96, fig. 84 deschise și îndreptate spre geamurile laterale.

### Menținerea parbrizului și a geamurilor laterale neaburite

În cazul în care geamurile se aburesc din cauza umidității ridicate din aer (de ex. în timpul ploii), vă recomandăm următorul reglaj:





- Comutatorul (B) în poziția 2
- Regulatorul distribuției aerului (C) în poziția dintre  și 
- Gurile de ventilație 4 ⇒ pagina 96, fig. 84 deschise și îndreptate spre geamurile laterale
- Porniți răcirea apăsând pe tasta .

### Încălzirea rapidă a habitacului



- Regulatorul rotativ (A) pe temperatura dorită
- Comutatorul (B) în poziția 3
- Regulatorul distribuției aerului (C) în poziția 
- Gurile de ventilație 4 deschise
- Vă recomandăm să porniți recircularea aerului, pentru scurt timp, de la tasta . În această poziție însă, geamurile se pot aburi.

### Încălzirea plăcută a habitacului



Când geamurile nu mai sunt aburite și s-a atins temperatura dorită, vă recomandăm următorul reglaj:

- Regulatorul rotativ (A) pe temperatura dorită
- Comutatorul (B) în poziția 2
- Regulatorul distribuției aerului (C) în poziția dintre  și 
- Gurile de ventilație 4 deschise
- Dacă parbrizul se aburește din nou, reglați regulatorul (C) pe una din pozițiile dintre simbolurile  și .

### Răcirea rapidă a habitacului

- Închideți toate geamurile
- Regulatorul rotativ (A) pe temperatura dorită
- Comutatorul (B) în poziția 4
- Regulatorul distribuției aerului (C) în poziția 
- Gurile de ventilație 3 și 4 deschise
- Porniți răcirea apăsând pe tasta 
- Vă recomandăm să porniți recircularea aerului, pentru scurt timp, de la tasta .

### Răcirea optimă

- Regulatorul rotativ (A) pe temperatura dorită. Această temperatură este menținută automat.
- Comutatorul (B) în poziția 1, 2 sau 3
- Regulatorul distribuției aerului (C) în poziția 
- Gurile de ventilație 3 și 4 deschise
- Porniți răcirea apăsând pe tasta 
- Se recomandă reglarea gurilor de ventilație 3 și 4 astfel încât aerul să fie îndreptat în sus, peste capul pasagerilor. Nu activați recircularea aerului. ■

## Recircularea aerului



Prin recircularea aerului, aerul din interiorul autovehiculului este absorbit și livrat înapoi în habitacul.



Prin recircularea aerului se împiedică admisia în habitacul a aerului poluat, de ex. la traversarea unui tunel sau la un ambuteiaj.

### Pornirea recirculării aerului

- Apăsați comutatorul  ⇒ pagina 94, fig. 83, simbolul din comutator  se aprinde.

### Oprirea recirculării aerului

- Apăsați din nou tasta , simbolul din tastă  se stinge.

Când regulatorul  se află în poziția  ⇒ pagina 94, fig. 83, recircularea aerului este oprită automat. Prin apăsarea repetată a tastei  puteți porni recircularea aerului și în această poziție.

### ATENȚIE!

Recircularea aerului nu trebuie să rămână pornită o perioadă prea mare de timp, deoarece aerul „consumat” poate conduce la apariția oboselii, la diminuarea atenției și eventual la aburirea geamurilor. Riscul producerii unui accident este mai mare. Opriți recircularea aerului când observați că geamurile încep să se aburească. ■

## Instalația de climatizare

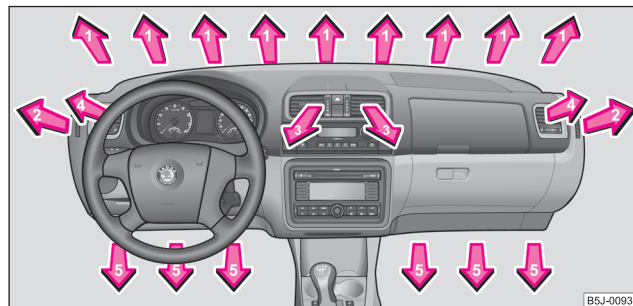

Fig. 84 Gurile de ventilație a aerului

### Deschiderea gurilor de ventilație

- Rotiți butonul rotativ în poziție superioară.

### Închiderea gurilor de ventilație

- Rotiți butonul rotativ în poziție inferioară.

### Modificarea direcției curentului de aer

- Direcția curentului de aer se reglează pe verticală și pe orizontală de la mânerul din centrul gurilor de ventilație.

Admisia aerului prin fiecare gură de ventilație se reglează de la regulatorul  ⇒ pagina 94, fig. 83. Gurile de ventilație 3 și 4 se pot deschide și închide separat:

Prin gurile de ventilație deschise este admis aer încălzit, rece sau răcit, în funcție de poziția regulatorului  ⇒ pagina 94, fig. 83 și de condițiile climatice. ■

## Utilizarea economică a instalației de climatizare

Pentru răcire, compresorul Climatic utilizează din capacitatea motorului, influențând astfel consumul de carburant.

În staționare, când interiorul autovehiculului este încălzit puternic de razele solare, vă recomandăm să deschideți geamurile și ușile, pentru eliminarea aerului cald.

Instalația de răcire nu trebuie să fie pornită când geamurile sunt deschise.

Când temperatura dorită în interior se poate crea și fără pornirea instalației de răcire, activați funcționarea cu aer proaspăt.



### Indicație privitoare la mediu

Când economisiți carburant, reduceți poluarea aerului. ■

## Defecțiuni în funcționare

Dacă instalația de răcire nu funcționează la temperaturi peste +2 °C, există o defecțiune. Aceasta poate avea următoarele cauze:

- Siguranța Climatic este defectă. Verificați siguranța, eventual înlocuiți-o ⇒ pagina 237.
- Instalația de răcire este oprită automat când temperatura lichidului de răcire a motorului este prea ridicată ⇒ pagina 12.

Dacă nu puteți remedia dvs. defecțiune, sau observați că puterea de răcire scade, opriți instalația de răcire. Adresați-vă unei unități specializate. ■

## Climatronic (instalația de climatizare automată)\*

### Descriere

*Climatronic este o instalație automată de încălzire, ventilare și răcire, care asigură confortul optim al pasagerilor din autovehicul.*

Climatronic menține automat nivelul de temperatură constant. Astfel se modifică automat temperatura aerului admis, turația ventilatorului și distribuția acestuia. Radiațiile solare au fost luate în considerare, astfel încât o reglare manuală nu este necesară. **Funcționarea automată** ⇒ pagina 99 asigură confortul necesar în fiecare anotimp.

### Descrierea Climatronic

Răcirea funcționează numai dacă se îndeplinesc următoarele condiții:

- Motorul este pornit,
- Temperatura exterioară este peste +2 °C,
- tasta **ECON** nu este apăsată.

Când instalația de răcire este pornită, în interiorul autovehiculului scade temperatura aerului și umiditatea. De aceea, la temperaturi exterioare ridicate și umiditate mare în aer, confortul pasagerilor va crește. În timpul anotimpurilor reci, se împiedică aburirea geamurilor.

Eficiența încălzirii depinde de temperatura lichidului de răcire; capacitatea maximă de încălzire se atinge numai după ce motorul a ajuns la temperatura de regim.

Pentru a măări efectul de răcire, se poate selecta pentru scurt timp, recircularea aerului ⇒ .

Pentru ca instalația de încălzire și răcire să funcționeze corespunzător, prizele de aer din fața parbrizului nu trebuie să fie acoperite de gheață, zăpadă sau frunze.

Pentru a asigura răcirea aerului când motorul este solicitat la maxim, compresorul climatizării se va opri când lichidul de răcire atinge temperaturi ridicate.

După pornirea instalației de răcire se poate forma **condens** pe condensatorul instalației de climatizare, sub autovehicul formându-se o mică baltă. Acest lucru este normal și nu indică existența unei neetanșeități!

#### Reglaj recomandat pentru toate anotimpurile:

- Reglați temperatura la 22 °C.
- Apăsăți tasta **AUTO** ⇒ fig. 85.
- Reglați gurile de ventilație **3** și **4** astfel încât curentul de aer să fie îndreptat ușor în sus ⇒ pagina 101, fig. 86.

#### Comutarea între grade Celsius și grade Fahrenheit

Apăsăți și mențineți apăsată tasta **ECON** și **AUTO** ⇒ fig. 85. Pe display se afișează datele în unitatea dorită de măsură a temperaturii.

#### ⚠ ATENȚIE!

- Pentru desfășurarea în siguranță a traficului este important ca parbrizul și geamurile autovehiculului să nu fie acoperite de gheață, zăpadă sau să nu fie aburite. Utilizarea corespunzătoare a elementelor de comandă ale instalației de încălzire și ventilare, precum și ale dezaburirii sau dezghețării geamurilor trebuie să vă fie cunoscută.
- Recircularea aerului nu trebuie să rămână pornită o perioadă prea mare de timp, deoarece aerul „consumat” poate conduce la apariția oboselii, la diminuarea atenției și eventual la aburirea geamurilor. Riscul producerii unui accident este mai mare. Opriți recircularea aerului când observați că geamurile încep să se aburească.

#### **i** Indicație

- Dacă instalația de răcire nu a fost utilizată timp îndelungat, pot apărea mirosuri neplăcute din cauza depunerilor din condensator. Porniți instalația de răcire - și în anotimpurile reci - cel puțin câte 5 minute o dată pe lună, pe treapta cea mai înaltă a ventilatorului, pentru a îndepărta aceste mirosuri neplăcute. Deschideți geamurile.
- Vă recomandăm să nu fumați în timpul funcționării climatizării, deoarece fumul se va depune pe condensatorul instalației de climatizare. Acest lucru determină apariția mirosurilor neplăcute în timpul funcționării climatizării, înlocuirea condensatorului fiind o operațiune îndelungată și costisitoare.
- Aerul din habitacul este evacuat prin fantele din spate, din portbagaj.
- Utilizarea economică a instalației de climatizare ⇒ pagina 97.
- Defecțiuni în funcționare ⇒ pagina 97. ■

#### Prezentarea generală a elementelor de comandă

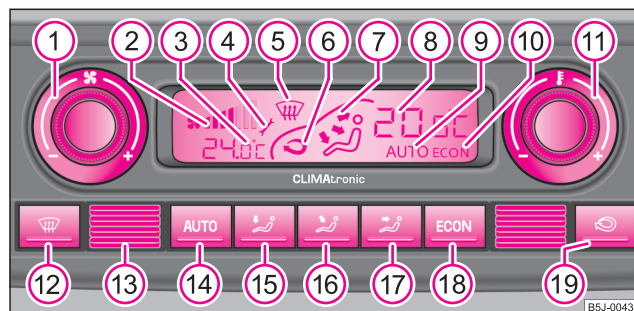

Fig. 85 Climatronic: Elementele de comandă

**Taste / Reglatoare rotative**

- ① Reglarea turației ventilatorului

**Afișaje**

- ② Turația ventilatorului  
 ③ Temperatura exterioară  
 ④ Avarie Climatronic, atelier specializat  
 ⑤ Distribuția aerului către geamuri  
 ⑥ Recircularea aerului  
 ⑦ Curent de aer către cap, bust și picioare  
 ⑧ Afișaj pentru temperatura interioară, aici: +20 °C  
 ⑨ Funcționarea automată  
 ⑩ Funcționarea ECON

**Taste / Reglatoare rotative**

- ⑪ Reglajul temperaturii din interior  
 ⑫ Distribuția aerului către geamuri  
 ⑬ Funcționarea automată  
 ⑭ Distribuția aerului în zona picioarelor  
 ⑮ Distribuția aerului pe partea superioară a corpului  
 ⑯ Distribuția aerului spre cap  
 ⑰ Tasta pentru dezactivarea instalației de răcire  
 ⑱ Recircularea aerului

**Indicație**

În partea de jos a aparatului se găsește senzorul pentru temperatura din interior

- ⑬. Nu acoperiți acest senzor cu nimic, deoarece acest lucru poate dăuna sistemului Climatronic. ■

**Funcționarea automată**

*Funcționarea automată servește păstrării unei temperaturi constante și dezaburirii geamurilor autovehiculului.*

**Activarea regimului de funcționare automată**

- Reglați o temperatură între +18 °C și +29 °C.
- Reglați gurile de ventilație **3** și **4** ⇒ [pagina 101, fig. 86](#) astfel încât curentul de aer să fie îndreptat ușor în sus.
- Apăsați tasta **(AUTO)**, pe display se afișează **AUTO**.

Funcționarea automată este întreruptă prin apăsarea tastei pentru distribuția aerului sau prin mărirea sau reducerea turației ventilatorului. Temperatura se va regla în continuare. ■

**Funcționarea ECON**

*În funcționarea ECON instalația de răcire este deconectată - încălzirea și ventilarea se vor regla automat.*



**Activarea funcționării ECON**

- Apăsați tasta **(ECON)**, pe display se afișează **ECON**.
- Reglați o temperatură între +18 °C și +29 °C.

**Recircularea aerului în regimul de funcționare ECON**

- Apăsați tasta **(↻)**, pe display se afișează **AUTO**.
- Apăsați tasta **(ECON)**, pe display se afișează **ECON**. ▶

ECON funcționează numai în zona de temperatură +18 °C - +29 °C.

Prin apăsarea tastei  sau , se va deconecta funcționarea ECON.

Trebuie să aveți în vedere că în modul de funcționare ECON temperatura aerului din interior nu trebuie să fie mai mică decât temperatura aerului exterior. Nu are loc o răcire sau o scădere a umidității aerului.

Luați în considerare indicațiile referitoare la recircularea aerului  
⇒ pagina 100. ■

## Dezghetarea parbrizului

### Pornirea dezghetării parbrizului

– Apăsați tasta  ⇒ pagina 98, fig. 85.

### Oprirea dezghetării parbrizului

– Pentru oprire apăsați din nou tasta , sau tasta **AUTO**.

Reglarea temperaturii se face automat. Prin grilele de ventilație **1** și **2** este admis mai mult aer. ■

## Recircularea aerului

*Prin recircularea aerului, aerul din interiorul autovehiculului este absorbit și livrat înapoi în habitacul.*

Prin recircularea aerului se împiedică admisia în habitacul a aerului poluat, de ex. la traversarea unui tunel sau la un ambuteiaj.

### Pornirea recirculării aerului

– Apăsați tasta , pe display se aprinde simbolul .

### Oprirea recirculării aerului

– Apăsați din nou tasta  sau tasta **AUTO**; simbolul sau afișajul de pe display se stinge.



### ATENȚIE!

**Recircularea aerului nu trebuie să rămână pornită o perioadă prea mare de timp, deoarece aerul „consumat” poate conduce la apariția oboselii, la diminuarea atenției și eventual la aburirea geamurilor. Riscul producerii unui accident este mai mare. Oprii recircularea aerului când observați că geamurile încep să se aburească.**



### Indicație

Când parbrizul s-a aburit, apăsați tasta . După ce parbrizul s-a dezaburit, apăsați tasta **AUTO**. ■

## Reglarea temperaturii

– După punerea contactului, puteți regla temperatura dorită în interior, de la regulatorul rotativ .

Reglați o temperatură între +18 °C și +29 °C. În această zonă de temperatură, temperatura este reglată automat. Când selectați o temperatură sub +18 °C pe display apare „LO”. Când selectați o temperatură peste +29 °C pe display apare „HI”. În ambele poziții limită, instalația de climatizare funcționează constant cu putere de răcire și încălzire maximă. Nu are loc nici o reglare de temperatură. ►

În condiții de admisie neregulată a aerului pe termen lung prin duze (în special în zona picioarelor) și la diferențe mari de temperatură, de ex. la coborârea din autovehicul, persoanele mai sensibile se pot îmbolnăvi de viroze respiratorii. ■

## Reglare ventilator

*Aveți la dispoziție șapte trepte de ventilare.*

Climatronic reglează automat turația ventilatorului în funcție de temperatura interioară. Turația ventilatorului poate fi reglată manual și în funcție de necesitățile personale.

- Rotiți regulatorul ① ⇒ pagina 98, fig. 85 spre stânga (reducerea turației) sau spre dreapta (mărirea turației).

Când opriți ventilatorul, Climatronic se deconectează și pe display apare **OFF**.

Turația ventilatorului va fi semnalizată prin aprinderea numărului corespunzător de lămpi de control de lângă regulatorul ①.

### ⚠ ATENȚIE!

- Aerul „consumat” poate determina apariția oboselii, poate reduce atenția și eventual poate conduce la aburirea geamurilor. Riscul producerii unui accident este mai mare.
- Nu opriți Climatronic mai mult timp decât necesar.
- Porniți Climatronic când observați că geamurile încep să se aburească. ■

## Gurile de ventilație

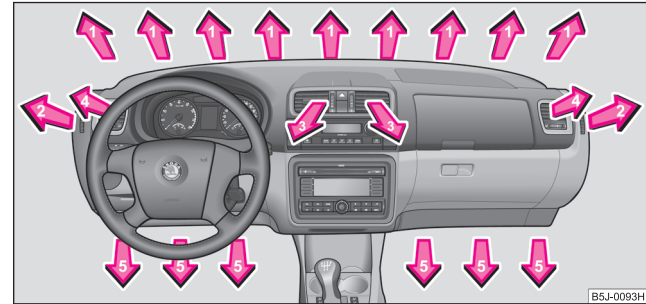

Fig. 86 Gurile de ventilație a aerului

### Deschiderea gurilor de ventilație

- Rotiți butonul rotativ în poziție superioară.

### Închiderea gurilor de ventilație

- Rotiți butonul rotativ în poziție inferioară.

### Modificarea direcției curentului de aer

- Direcția curentului de aer se reglează pe verticală și pe orizontală de la mânerul din centrul gurilor de ventilație.

Distribuția aerului prin gurile de ventilație poate fi reglată și de la tastele de comandă ale Climatronic ⇒ pagina 98. Gurile de ventilație 3 și 4 ⇒ fig. 86 se pot deschide și închide separat. ■

## Pornirea și deplasarea

### Reglarea poziției volanului\*

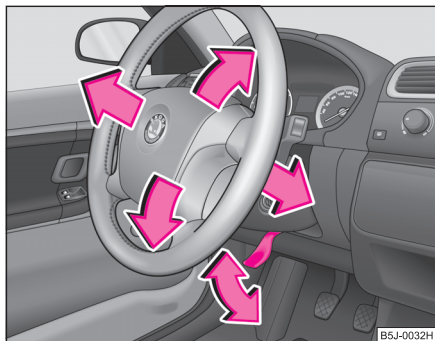

Fig. 87 Volan reglabil:  
Maneta de sub coloana  
volanului

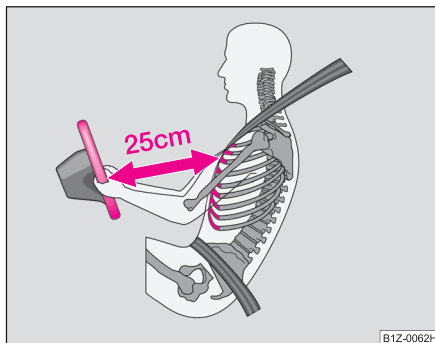

Fig. 88 Distanța sigură  
față de volan

Poziția volanului se poate regla pe înălțime și în adâncime.

- Reglați scaunul conducătorului ⇒ pagina 68.
- Îndreptați maneta de sub volan ⇒ fig. 87, în jos ⇒ ⚠.
- Reglați volanul în poziția dorită (în înălțime și în adâncime).
- Apăsăți maneta la loc înspre volan.

#### ⚠ ATENȚIE!

- Volanul nu trebuie reglat în timpul deplasării!
- Între conducător și volan trebuie să existe o distanță de cel puțin 25 cm ⇒ fig. 88. Dacă nu se respectă această distanță, sistemul airbag nu își poate exercita eficiența maximă – Pericol!
- Din motive de siguranță maneta trebuie să fie blocată tot timpul, pentru ca volanul să nu-și schimbe poziția în mod neintenționat în timpul deplasării – pericol de accident!
- Dacă reglați volanul astfel încât acesta să fie îndreptat spre cap, în cazul producerii unui accident, se diminuează eficiența airbag-urilor. Verificați ca volanul să fie îndreptat spre piept.
- În timpul mersului volanul trebuie ținut cu ambele mâini, de partea laterală, în poziția 9 și un sfert. Nu țineți volanul în poziția ora 12 sau în altă poziție (de ex. de centrul volanului sau de marginea interioară). Această poziție incorectă poate atrage după sine, la desfacerea airbag-ului, răniri în zona mâinilor, brațelor sau capului. ■

## Contactul

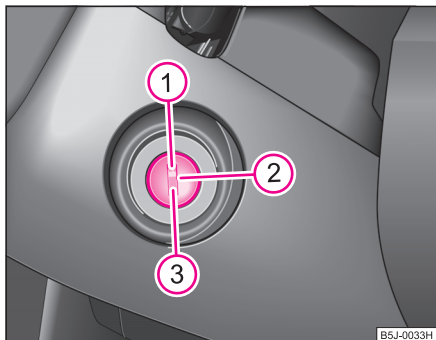

Fig. 89 Pozițiile cheii în contact

### Motoare pe benzină

- ① - Contact luat, motor oprit, volanul se poate bloca
- ② - Contact pus
- ③ - Pornirea motorului

### Motoare diesel

- ① - Alimentarea cu carburant întreruptă, contact luat, motor oprit, volanul se poate bloca
- ② - Preîncălzire motor, contact pus
  - În timp ce se efectuează preîncălzirea, nu trebuie să fie conectați marii consumatori electrici – bateria autovehiculului este solicitată inutil.
- ③ - Pornirea motorului

### Valabil pentru toate autovehiculele:

#### Poziția ①

Pentru **blocarea volanului** când cheia este scoasă din contact, rotiți volanul până când se aude un zgomot specific de blocare. Volanul trebuie blocat ori de câte ori părăsiți autovehiculul. Astfel se îngreunează furtul autovehiculului ⇒ ⚠.

#### Poziția ②

Dacă cheia de contact nu se poate roti în această poziție, sau se rotește greu, rotiți volanul stânga/dreapta – astfel volanul se va debloca.

#### Poziția ③

În această poziție se va porni motorul. Simultan, luminile de întâlnire și de drum aprinse se vor stinge, respectiv marii consumatori electrici se vor opri temporar. După pornirea motorului, cheia revine în poziția ②.

Pentru fiecare pornire, cheia trebuie adusă în poziția ①. Imposibilitatea repetării procedurii de rotire a cheii în poziția 3 previne distrugerea demarorului în situația în care ar fi acționat având motorul pornit.

### ⚠ ATENȚIE!

- În timpul deplasării, cheia trebuie să se găsească în poziția ② (contact pus). Această poziție este semnalizată de aprinderea lămpii de control. Dacă acest lucru nu se întâmplă, volanul se poate bloca neintenționat – pericol de accident!
- Luați contactul motor numai după ce autovehiculul staționează. Volanul se blochează imediat – pericol de accident!
- Dacă părăsiți autovehiculul, chiar și pentru puțin timp, scoateți cheia din contact. Acest lucru este valabil, mai ales când în autovehicul rămân copii. Copiii ar putea porni motorul sau acționa echipamentele electrice (de ex. geamurile acționate electric) – pericol de accidentare! ■

## Pornirea motorului

### Informații cu caracter general

*Motorul poate fi pornit numai cu cheia originală.*

- Înaintea pornirii, poziționați schimbătorul de viteze pe poziția neutră și trageți frâna de staționare.
- În timpul pornirii motorului, acționați pedala de ambreiaj până la limită - demarorul trebuie să rotească numai motorul.
- De îndată ce motorul pornește, eliberați cheia - dacă nu, se poate defecta contactul.

După pornirea motorului la rece, pentru perioade scurte de timp, pot să apară zgomote de funcționare a motorului mai intense, cauzate de faptul că presiunea uleiului necesară compensării jocului tacheților hidraulici nu a ajuns la valoarea normală. Acest lucru este normal și nu trebuie să vă îngrijoreze.

#### Dacă motorul nu pornește ...

Puteți utiliza bateria unui alt autovehicul ca ajutor la pornire ⇒ pagina 231.

Numai autovehiculele cu cutie de viteze mecanică pot fi remorcate. Remorcarea pentru o pornire de urgență nu trebuie făcută pe o distanță mai mare de 50 m ⇒ pagina 235.



#### ATENȚIE!

- **Nu lăsați motorul să funcționeze în spații închise. Gazele de eșapament conțin monoxid de carbon, un gaz inodor și incolor toxic – pericol de moarte! Monoxidul de carbon poate provoca pierderea cunoștinței și chiar moartea.**
- **Nu lăsați autovehiculul nesupravegheat cu motorul pornit.**



#### Atenție!

- Demarorul poate fi acționat (cheia în poziția 3) numai când motorul nu este pornit. Dacă demarorul este acționat imediat după oprirea motorului, demarorul sau motorul se pot deteriora.
- Evitați turațiile ridicate, accelerarea maximă și solicitările puternice ale motorului, atâta timp cât motorul nu a atins temperatura de regim – pericol de apariție a unei defecțiuni la motor!
- La autovehiculele cu catalizator, nu este permisă tractarea autovehiculului pentru pornire pe o distanță mai mare de 50 m.



#### Indicație privitoare la mediu

Motorul nu trebuie lăsat să se încălzească când autovehiculul staționează. Porniți imediat. Astfel motorul ajunge mai repede la temperatura de funcționare, iar astfel emisia de gaze nocive este mai redusă. ■

### Motorul pe benzină

Aceste motoare sunt echipate cu injecție, care asigură amestecul de carburant - aer la orice temperatură exterioară.

- Nu accelerați înainte și în timpul pornirii motorului.
- Dacă motorul nu pornește imediat, mențineți cheia pe poziție 10 sec. și reluați procedura după cca. o jumătate de minut.
- Dacă motorul tot nu pornește, s-ar putea să se fi ars siguranța pompei de carburant electrice. Verificați siguranța și înlocuiți-o dacă este necesar ⇒ pagina 237.
- Dacă motorul tot nu pornește, solicitați asistență de specialitate.

Când motorul este **foarte cald**, după pornire, ar putea fi necesar să se accelereze puțin. ■

## Motorul diesel

### Instalația de preîncălzire

Motoarele diesel sunt echipate cu o instalație de preîncălzire, a cărei durată de încălzire este comandată în funcție de temperatura exterioară și a lichidului de răcire.

După punerea contactului, se aprinde lampa de control a preîncălzirii .

**În timp ce se efectuează preîncălzirea, nu trebuie să fie conectați marii consumatori electrici – bateria autovehiculului este solicitată inutil.**

- Imediat după ce lampa de control pentru preîncălzire  s-a stins, trebuie pornit motorul.
- Când motorul este cald, respectiv când temperatura exterioară este de peste +5 °C, lampa de control se aprinde doar 1 sec. Acest lucru înseamnă că motorul poate fi pornit **imediat**.
- Dacă motorul nu pornește imediat, mențineți cheia pe poziție 10 sec. și reluați procedura după cca. o jumătate de minut.
- Dacă motorul tot nu pornește, s-ar putea să se fi ars siguranța instalației de preîncălzire diesel. Verificați siguranța și înlocuiți-o dacă este necesar ⇒ pagina 237.
- Solicitați asistență de specialitate la cea mai apropiată unitate autorizată.

### Pornirea motorului după alimentarea rezervorului gol

Dacă rezervorul s-a golit complet, efectuarea pornirii după alimentarea cu carburant diesel poate dura mai mult decât în mod normal – până la un minut. Acest lucru se întâmplă din cauză că trebuie să se elimine aerul din instalația de alimentare. ■

## Oprirea motorului

- Motorul se oprește prin rotirea cheii în contact în poziția  ⇒ pagina 103, fig. 89.



### ATENȚIE!

- **Nu opriți niciodată motorul înainte ca autovehiculul să se fi oprit din mișcare – pericol de accident!**
- **Servofrâna funcționează numai cu motorul pornit. Când motorul este oprit, trebuie să depuneți mai mult efort pentru frânare. Deoarece nu mai manevrați pedala de frână ca în mod obișnuit, se pot produce accidente și accidentări.**



### Atenție!

După o călătorie în care motorul a fost puternic solicitat, nu opriți imediat motorul, ci lăsați-l să meargă încă cca. 2 minute la mersul în gol. Astfel se evită o acumulare de căldură în motorul oprit.



### Indicație

- După oprirea motorului, ventilatorul mai poate funcționa încă maxim 10 minute, chiar și cu contactul luat. Ventilatorul lichidului de răcire poate porni din nou după o perioadă, dacă temperatura lichidului de răcire crește din cauza acumulării de căldură sau dacă motorul cald este încălzit de razele soarelui.
- La executarea lucrărilor în compartimentul motor trebuie acordată o atenție deosebită ⇒ pagina 200, „Lucrările în compartimentul motorului”. ■

## Comutarea vitezelor (Cutia de viteze manuală)

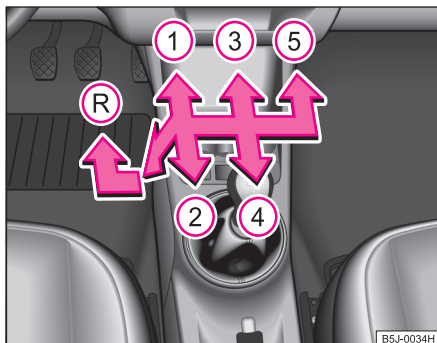

Fig. 90 Schemă de comutare la autovehiculele cu transmisie manuală cu 5 viteze

Selectați treapta de marșarier numai când autovehiculul staționează. Acționați pedala de ambreiaj și mențineți-o apăsată. Așteptați un moment pentru a evita zgomotele de selectare, apoi selectați treapta de marșarier.

Când este selectată treapta pentru mersul înapoi și contactul este pus, se aprinde lumina pentru mersul înapoi.

### ⚠ ATENȚIE!

**Nu introduceți maneta schimbătorului în treapta de mers înapoi când autovehiculul se află în mișcare – pericol de accident!**

### **i** Indicație

- În timpul mersului nu țineți mâna pe maneta schimbătorului de viteze. Presiunea mâinii va fi transmisă asupra furcii de selectare. Aceasta poate determina uzarea prematură a furcii cutiei de viteze.
- La schimbarea treptelor de viteză apăsați pedala de ambreiaj pentru a evita deteriorările. ■

## Frâna de staționare

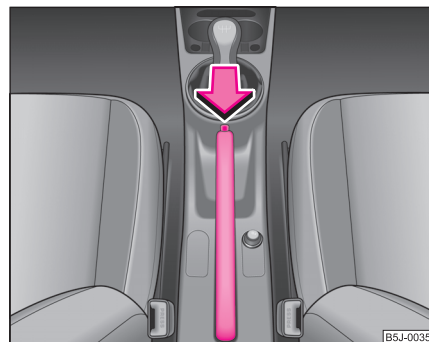

Fig. 91 Consola centrală: Frâna de staționare

### Acționarea frânei de staționare

- Acționați maneta frânei de staționare în sus.

### Eliberarea frânei de staționare

- Acționați maneta puțin în sus **și în același timp** apăsați butonul de blocare ⇒ fig. 91. ▶

- În timp ce țineți butonul apăsat acționați maneta în jos ⇒ ⚠.

Când frâna de staționare este acționată și contactul este pus, se va aprinde lampa de control pentru frâna de staționare (Ⓜ).

Dacă plecați din greșeală cu frâna de staționare acționată, se va auzi un semnal sonor de avertizare și în display-ul de informații\* va apărea următoarea indicație:

#### HANDBRAKE ON (FRÂNĂ DE STAȚIONARE ACȚIONATĂ)

Avertizarea aceasta se va activa, atunci când vă veți deplasa mai mult de 3 sec. cu o viteză mai mare de 6 km/h.

#### ⚠ ATENȚIE!

- **Luați în considerare faptul că frâna de staționare trebuie eliberată complet. Dacă se eliberează numai parțial, se poate ajunge la supraîncălzirea frânelor punții spate și astfel se poate influența în mod negativ funcționarea instalației de frânare – pericol de accident! În plus, acest lucru determină uzarea prematură a garniturilor de frână din spate.**
- **Nu lăsați copiii nesupravegheați în interiorul autovehiculului. Copiii ar putea, de ex., elibera frâna de staționare sau, ar putea scoate autovehiculul din viteză. Autovehiculul s-ar putea pune în mișcare – pericol de accident!**

#### ⚠ Atenție!

După oprirea autovehiculului, acționați ferm frâna de staționare și selectați o treaptă de viteze (cutie manuală) sau selectați poziția **P** (cutie automată). ■

## Asistența la parcare\*

*Sistemul de asistare la parcare cu spatele atenționează asupra existenței obstacolelor în spatele mașinii.*

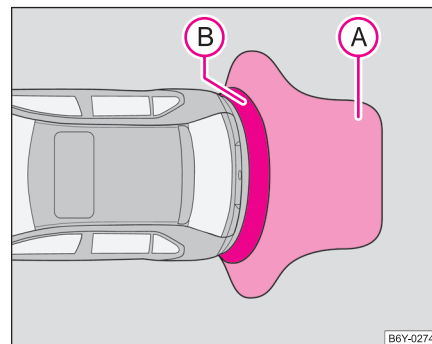

Fig. 92 Asistența la parcare: Raza de acțiune a senzorilor

Sistemul acustic de asistare la parcare emite cu ajutorul unor senzori, distanța dintre bara de protecție din spate și un obstacol din spatele autovehiculului. Senzorii se găsesc în bara de protecție spate.

#### Raza de acțiune a senzorilor

Avertizarea obstacolului începe de la o distanță de cca. 160 cm. (zona Ⓐ ⇒ fig. 92) Odată cu micșorarea distanței, se scurtează intervalele dintre semnale.

De la o distanță de cca 30 cm (Ⓑ) se emite un ton continuu – zonă periculoasă. **În această zonă autovehiculul nu trebuie să se mai deplaseze înapoi!**

#### Activarea

Sistemul se activează automat la selectarea **treptei de marșarier** cu contactul pus. Acest lucru va fi confirmat prin emiterea unui ton scurt. ▶

### Dezactivarea

Sistemul se dezactivează la deselectarea treptei de mers înapoi.

#### ATENȚIE!

- **Sistemul de asistență la parcare nu poate înlocui atenția conducătorului, acesta purtând responsabilitatea pentru manevrele efectuate.**
- **De aceea, înainte de deplasarea cu spatele, asigurați-vă că în spatele autovehiculului nu există nici un obstacol de dimensiuni reduse, de ex. țije subțiri, cuple de remorcare ș.a. Aceste obiecte se pot afla în afara zonei supravegheate de sistem.**

#### Indicație

- La deplasarea cu remorcă sistemul de asistență la parcare este scos din funcțiune (valabil pentru autovehiculele echipate cu dispozitiv de remorcare\* din fabricație).
- Dacă după punerea contactului și selectarea treptei de marșarier se emite cca. 5 secunde un semnal sonor, iar în jurul autovehiculului nu se găsește nici un obstacol, înseamnă că există o defecțiune în sistem. Defectul trebuie remediat de către o unitate autorizată.
- Pentru a se garanta funcționarea sistemului de avertizare la parcare, senzorii trebuie păstrați curați și fără gheață.
- Când sistemul de asistare la parcare este activat și selectorul cutiei de viteze automate se găsește în poziția **P**, semnalizarea acustică se întrerupe (autovehiculul nu se poate deplasa). ■

## Sistemul de viteză de croazieră (GRA)\*

### Introducere

Sistemul de viteză de croazieră (GRA) menține o anumită viteză constantă, mai mare de 30 km/h, fără a fi necesară acționarea pedalei de accelerație. Acest lucru se întâmplă totuși numai în funcție de capacitatea motorului sau de acțiunea de frânare a motorului. Cu ajutorul sistemului de viteză de croazieră puteți - în special pe distanțe lungi - odihni piciorul drept, cu care acționați pedala de accelerație.

#### ATENȚIE!

- **Din motive de siguranță sistemul nu se folosește în situații de trafic intens și condiții de drum nesatisfăcătoare (drum alunecos, pietriș, acvoplanare) – pericol de accident!**
- **Pentru a evita utilizarea necontrolată a GRA, deconectați instalația după utilizare.**

#### Indicație

- Autovehicule cu cutie de viteze mecanică: Când sistemul este activat și se selectează mersul în gol, apăsați întotdeauna pedala de ambreiaj! Altfel motorul se poate suprațura.
- La deplasarea pe porțiuni în pantă, sistemul de viteză de croazieră nu poate menține viteza constantă. Viteza se mărește din cauza greutății proprii a autovehiculului. Schimbați viteza într-o treaptă inferioară sau frânați cu frâna de serviciu.
- La autovehiculele cu cutie de viteză automată, viteza de croazieră nu poate fi activată când selectorul de viteze se găsește în poziția **P**, **N**, sau **R**. ■

## Memorarea vitezei

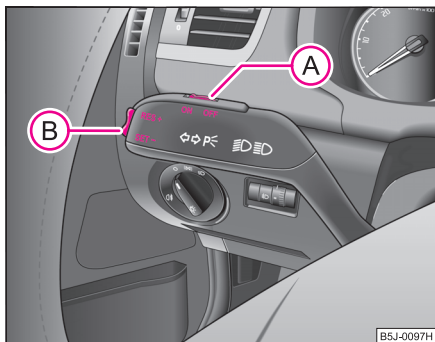

Fig. 93 Maneta: Comutatorul instalației de reglare a vitezei de croazieră

Sistemul de viteză de croazieră se acționează de la comutatorul (A) și de la tasta (B) din maneta din stânga din comutatorul multifuncțional.

- Apăsați comutatorul (A) ⇒ fig. 93 în poziția **ON**.
- După atingerea vitezei dorite apăsați tasta (B) în poziția **SET-** - viteza actuală se memorează.

După eliberarea tastei (B) din poziția **SET-** viteza memorată este menținută constantă fără acționarea pedalei de accelerație.

Viteza se poate **mări** și prin apăsarea pedalei de accelerație. După eliberarea pedalei, viteza **scade** la valoarea memorată anterior.

Acest lucru nu este valabil totuși, dacă viteza de deplasare depășește viteza memorată cu 10 km/h, mai mult de 5 minute. Viteza memorată este ștearsă din memoria. Viteza trebuie memorată din nou.

Viteza poate fi **redusă** în modul obișnuit. Prin acționarea pedalei de frână sau a pedalei de ambreiaj, instalația se dezactivează ⇒ pagina 110.

### ⚠ ATENȚIE!

Viteza memorată poate fi reluată numai dacă nu este prea ridicată pentru condițiile de trafic existente. ■

## Modificarea vitezei memorate

Viteza poate fi modificată și fără acționarea pedalei de accelerație.

### Viteză mai mare

- Viteza memorată poate fi **mărită** fără acționarea pedalei de accelerație, prin apăsarea tastei (B) ⇒ fig. 93 în poziția **RES+**.
- Dacă mențineți tasta în poziția **RES+**, viteza se mărește continuu. După atingerea vitezei dorite, eliberați tasta. Astfel viteza nou memorată este preluată în memorie.

### Viteză mai mică

- Viteza memorată poate fi **redusă** prin apăsarea tastei (B) în poziția **SET-**.
- Dacă mențineți tasta în poziția **SET-**, viteza se reduce continuu. După atingerea vitezei dorite, eliberați tasta. Astfel viteza nou memorată este preluată în memorie. ▶

- Dacă eliberați tasta la o viteză sub 30 km/h, viteza nu se va memora, memoria se șterge. Viteza trebuie memorată după depășirea vitezei de 30 km/h, prin apăsarea tastei **(B)** în poziția **SET-**. ■

## Deconectarea temporară a sistemului de viteză de croazieră

---

- Puteți **deconecta temporar** sistemul de viteză de croazieră, apăsând pedala de frână sau de ambreiaj.

Viteza memorată rămâne în continuare în memorie.

Pentru **reluarea** vitezei memorate după eliberarea pedalei de ambreiaj sau frână, apăsați tasta **(B)** în poziția **RES+**.

### ATENȚIE!

Viteza memorată poate fi reluată numai dacă nu este prea ridicată pentru condițiile de trafic existente. ■

## Deconectarea sistemului de viteză de croazieră

---

- Apăsați comutatorul **(A)** ⇒ pagina 109, fig. 93 spre dreapta în poziția **OFF**. ■

## Cutia de viteze automată

### Cutia de viteze automată cu 6 trepte\*

#### Introducere

Autovehiculul dumneavoastră este echipat cu o cutie de viteze automată cu 6 trepte, cu reglare electronică. Schimbarea treptelor de viteză se face automat.

Este vorba despre o cutie de viteze automată convențională. Viteza maximă se va atinge în treapta a 5-a. Treapta a 6-a de viteză servește ca program economic de deplasare, orientat spre consumul redus de carburant. ■

#### Indicații pentru utilizarea cutiei de viteze automate

*Schimbarea treptelor de viteză se face automat.*

Cutia de viteze poate fi comutată pe **regimul de funcționare Tipt-ronic**. Acest regim de funcționare permite schimbarea manuală a treptelor de viteză ⇒ pagina 115.

#### Pornirea și deplasarea

- Acționați pedala de frână și mențineți-o apăsată.
- Mențineți tasta de blocare (din maneta de selectare a vitezelor) apăsată, poziționați selectorul în poziția dorită, de ex. **D** ⇒ pagina 112, și eliberați tasta de blocare.
- Așteptați puțin până când cutia a primit comanda (se simte o mișcare ușoară).

- Eliberați pedala de frână și accelerați ⇒ 

#### Oprirea temporară

- Când opriți temporar autovehiculul, de ex. la intersecții, nu este necesar să introduceți selectorul de viteze în poziția **N**. Este suficient să acționați pedala de frână. Motorul poate funcționa pe treapta de mers în gol.

#### Parcarea

- Acționați pedala de frână și mențineți-o apăsată.
- Acționați ferm frâna de staționare.
- Mențineți tasta de blocare din maneta selectorului apăsată, poziționați selectorul de viteze pe **P** și eliberați tasta de blocare.

Motorul poate fi **pornit** numai când selectorul se află în pozițiile **P** sau **N** ⇒ pagina 104.

La parcarea pe o suprafață orizontală, este suficientă poziționarea selectorului pe poziția **P**. Pe terenuri alunecoase trebuie întâi să se acționeze frâna de staționare și apoi să se selecteze poziția **P**. Astfel se evită suprasolicitarea mecanismului de blocare, iar maneta selectorului de viteze se poate scoate mai ușor din poziția **P**.

Dacă introduceți selectorul de viteze în poziția **N** accidental în timpul mersului, reduceți viteza și așteptați până la revenirea motorului la turația de mers în gol, înainte de a selecta o treaptă de viteză. ►

### ! ATENȚIE!

- Când autovehiculul se află în staționare, cu motorul pornit, nu trebuie să accelerați atunci când efectuați selectarea vitezelor – pericol de accident!
- În timpul deplasării este interzisă poziționarea selectorului în pozițiile R sau P – pericol de accident!
- Când autovehiculul staționează cu motorul pornit, în toate pozițiile selectorului (în afară de P și N) este necesar să se acționeze pedala de frână, deoarece chiar și la mersul în gol, transferul de putere nu este întrerupt complet – autovehiculul se târăște. ■

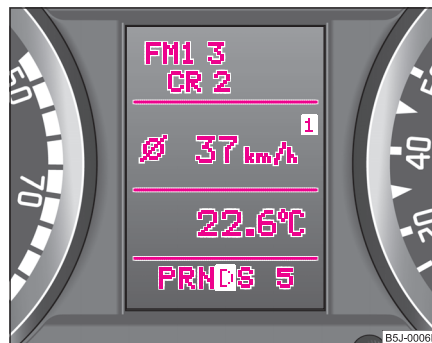

Fig. 95 Display-ul cu informații: Pozițiile selectorului

## Pozițiile selectorului de viteze

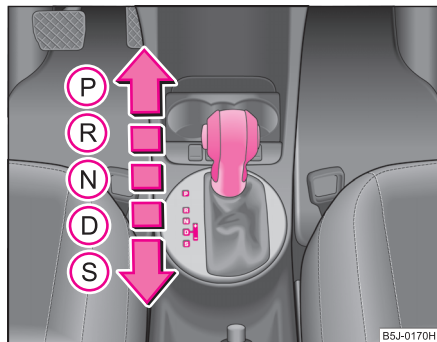

Fig. 94 Selectorul de viteze

Poziția selectată va fi indicată pe display-ul cu informații din tabloul de bord prin apariția simbolului corespunzător al treptei de viteză ⇒ fig. 95. În pozițiile D și S pe display se va afișa și treapta selectată.

### P - Blocarea la parcare

În această poziție roțile de tracțiune sunt blocate mecanic.

Blocarea la parcare poate fi executată numai când autovehiculul staționează ⇒ !

Dacă doriți să introduceți sau să scoateți selectorul de viteze în și din această poziție, trebuie să acționați simultan tasta de blocare din selector și pedala de frână.

### R - Treapta de marșarier

Treapta de marșarier poate fi selectată numai când autovehiculul staționează ⇒ !

Înainte de selectarea poziției R din pozițiile P sau N trebuie să se acționeze pedala de frână și simultan tasta de blocare din selector. ▶

Când contactul este pus și selectorul de viteze se găsește pe poziția **R**, se aprind luminile de marșarier.

### **N – Poziția neutră (poziția de mers în gol)**

În această poziție cutia de viteze merge în gol.

Dacă doriți să deplasați selectorul de viteze din poziția **N** (dacă a fost lăsat mai mult de 2 secunde în această poziție) în poziția **D**, la viteze sub 5 km/h, precum și când autovehiculul staționează și contactul este pus, trebuie să se acționeze pedala de frână.

Dacă doriți să deplasați selectorul de viteze din poziția **N** (dacă a fost lăsat mai mult de 2 secunde în această poziție) în poziția **R**, la viteze sub 5 km/h, precum și când autovehiculul staționează și contactul este pus, trebuie să se acționeze pedala de frână.

### **D – Poziția pentru deplasarea cu fața**

În această poziție treptele de viteză pentru deplasarea înainte se vor selecta automat în funcție de solicitarea motorului, viteza și programul dinamic de comutare.

Pentru selectarea poziției **D** din **N**, la viteze sub 5 km/h, respectiv când autovehiculul staționează, trebuie să se acționeze pedala de frână ⇒ .

În anumite condiții (de ex. la deplasarea pe pante abrupte sau la deplasarea cu remorcă) poate fi avantajos să se aleagă programul manual de selectare ⇒ pagina 115 pentru ca selectarea vitezelor să se facă manual în funcție de situațiile de trafic.

### **S – Poziția pentru condusul sportiv**

Prin întârzierea selectării unei trepte superioare de viteză se va exploata rezerva de putere a motorului. Selectarea treptei inferioare se face la o turație mai ridicată decât în poziția **D**.

În poziția **S** cutia de viteze nu selectează treapta a 6-a, deoarece viteza maximă se atinge în treapta a 5-a.

La introducerea selectorului în poziția **S** din poziția **D** trebuie să apăsați tasta de blocare din selector.

### **ATENȚIE!**

- În timpul deplasării este interzisă poziționarea selectorului în pozițiile **R** sau **P** – pericol de accident!
- Când autovehiculul staționează cu motorul pornit, în toate pozițiile selectorului (în afară de **P** și **N**) este necesar să se acționeze pedala de frână, deoarece chiar și la mersul în gol, transferul de putere nu este întrerupt complet – autovehiculul se târâște.
- Dacă se selectează o treaptă de viteză când autovehiculul staționează, nu trebuie sub nici o formă să se accelereze (de ex. cu mâna din compartimentul motor). Autovehiculul se va pune imediat în mișcare – în anumite situații chiar și dacă frâna de staționare este acționată – pericol de accident!
- Înainte ca dvs. sau alte persoane să deschidă capota motorului pentru a efectua lucrări la motor, selectorul de viteze trebuie adus în poziția **P** și frâna de staționare trebuie acționată – pericol de accident! Vă rugăm să respectați cu strictețe indicațiile de avertizare ⇒ pagina 200, „Lucrările în compartimentul motorului”. ■

## Blocarea selectorului de viteze

### Blocarea automată a selectorului

În poziția **P** și **N** selectorul este blocat când contactul este pus. Pentru eliberarea manetei din această poziție trebuie să acționați pedala de frână. Pentru a aminti conducătorului de acest lucru, în pozițiile **P** și **N** se va aprinde lampa de control  ⇒ pagina 32 din tabloul de instrumente.

Un element de temporizare are sarcina de a împiedica blocarea selectorului la trecerea acestuia rapidă prin poziția **N** (de ex. din **R** în **D**). Astfel se face posibilă de ex. deblocarea autovehiculului blocat în zăpadă sau noroi. Dacă selectorul ►

se găsește mai mult de 2 secunde în poziția **N** iar pedala de frână nu este acționată, maneta selectorului se va bloca.

Blocarea selectorului se poate face numai când autovehiculul staționează și la viteze sub 5 km/h. La viteze mai mari, în poziția **N** deblocarea se va face automat.

#### Tasta de blocare

Tasta de blocare din mânerul selectorului împiedică trecerea neintenționată a selectorului într-o treaptă de viteză. Când apăsați tasta de blocare, selectorul se va debloca. ■

### Funcția Kick-down

*Funcția Kick-down face posibilă o accelerare maximă.*

La acționarea completă a pedalei de accelerație, se activează funcția Kick-down, indiferent de programul de deplasare. Această funcție este subordonată programelor de deplasare, fără a se ține cont de poziția selectorului de viteze (**D**, **S** sau **Tiptronic**), și servește accelerării maxime a autovehiculului, la exploatarea întregii puteri a motorului. Cutia de viteze selectează, în funcție de situația autovehiculului, următoarea/următoarele treaptă/trepte inferioară/e, iar autovehiculul accelerează. Trecerea într-o treaptă superioară se va face de îndată ce motorul a atins turația necesară.



**ATENȚIE!**

**Luați în considerare faptul că pe teren alunecos, roțile de tracțiune pot patina la acționarea funcției Kick-down – pericol de derapare! ■**

### Programul dinamic de selectare

Cutia de viteze automată a autovehiculului dvs. este comandată electronic. Selecția vitezelor se face automat, în funcție de programul de deplasare existent.

La o **deplasare uniformă** cutia de viteze alege programul economic de deplasare. Prin trecerea la timp într-o treaptă de viteză superioară și întârzierea selecției unei trepte inferioare, consumul de carburant va fi influențat pozitiv.

Într-o **manieră sportivă de conducere** cu accelerații rapide și puternice și cu variații de viteză, resp. cu exploatarea vitezei maxime, după apăsarea pedalei de accelerație (funcția Kick-down), cutia de viteze se adaptează la maniera de conducere și selectează treptele inferioare mai devreme, deseori și mai multe trepte deodată.

Alegerea programului favorabil de deplasare este un proces continuu. Independent de aceasta, este însă posibil, prin accelerații rapide, să se comute pe un program dinamic de selectare a vitezelor. Pentru aceasta cutia de viteze se reglează într-o treaptă de viteză corespunzătoare vitezei de deplasare și face posibilă accelerarea rapidă (la depășiri), fără ca pedala de accelerație să fie adusă la poziția de acționare a dispozitivului Kick-down. După ce s-a selectat din nou o treaptă superioară de viteză, programul se va instala din nou când modul de deplasare va permite acest lucru.

La deplasările în rampă, selectarea vitezelor va fi potrivită condițiilor de trafic. Astfel se va evita selectarea repetată a vitezelor. În pante este posibilă selectarea poziției Tiptronic, pentru exploatarea momentului de frânare a motorului. ■

## Tiptronic

Dispozitivul tiptronic permite selectarea manuală a vitezelor.

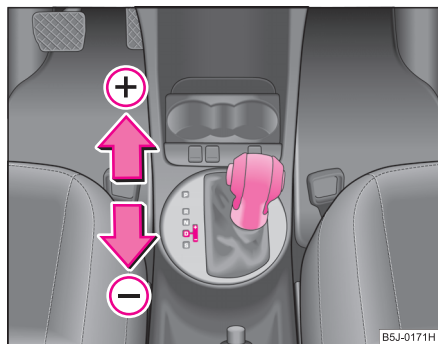

Fig. 96 Selector: selec-tarea manuală a vitezelor



Fig. 97 Display-ul cu informații: selec-tarea manuală a vitezelor

### Comutarea pe selectarea manuală a vitezelor

- Apăsați selectorul de viteze din poziția **D** spre dreapta. De îndată ce cutia de viteze a executat comanda, pe ecran apar cifrele **6 5 4 3 2 1**, treapta selectată va ieși în evidență.

### Trecerea într-o treaptă superioară de viteză

- Apăsați scurt selectorul (în poziție tiptronic) spre față pe ⇒ fig. 96 .

### Trecerea într-o treaptă inferioară de viteză

- Apăsați scurt selectorul (în poziție tiptronic) spre spate pe .

Trecerea în regim de selecție manuală se poate face atât în timpul deplasării cât și atunci când autovehiculul staționează.

La accelerări, în treptele de viteză 1, 2, 3, 4 sau 5 cutia de viteze va intra automat în următoarea treaptă superioară de viteză, cu puțin înainte ca motorul să atingă turația maximă.

În cazul în care ați ales trecerea de la o treaptă superioară la o treaptă inferioară, sistemul automat selectează treapta numai atunci când motorul nu va mai putea fi supraturat.

Când este acționat dispozitivul Kick-down, se va trece într-o treaptă inferioară de viteze, în funcție de viteza de deplasare și turația motorului. ■

## Programul de urgență

---

*Pentru situația în care apare o defecțiune în sistem, există un program de avarie.*

La apariția defecțiunilor de funcționare în partea electronică a cutiei de viteze, aceasta funcționează într-un program de urgență. Acest lucru va fi semnalizat prin aprinderea, respectiv stingerea tuturor segmentelor din câmpul de afișare.

Selectorul de viteze poate fi plasat în orice poziție. În pozițiile **D** și **S** cutia de viteze rămâne în treapta a 3-a. În poziția **R** se poate folosi treapta de marșarier.

Programul manual de selectare (tiptronic) este dezactivat în programul de avarie.

**Când cutia de viteze a trecut în programul de avarie, trebuie să ajungeți cât mai repede la un dealer autorizat pentru a remedia defecțiunea. ■**

## Tractarea și remorcarea

---

### Remorcarea

La autovehiculele cu cutie de viteze automată, motorul nu poate fi pornit prin tractare sau împingere.

Când bateria autovehiculului este descărcată, puteți efectua ajutorul la pornire folosind bateria altui autovehicul ⇒ pagina 231.

### Tractarea

Când doriți să tractați autovehiculul, respectați indicațiile ⇒ pagina 233. ■

## Comunicarea

### Utilizarea radioului

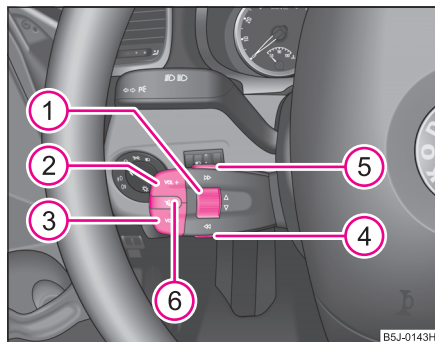

Fig. 98 Modul multifuncțional: Taste pentru comanda radio

Pentru ca atenția conducătorului să fie distrasă cât mai puțin de la trafic în timpul acționării radioului, pe modulul multifuncțional\* din spatele volanului sunt amplasate taste pentru acționarea simplă a funcțiilor principale ale sistemului radio ⇒ fig. 98.

Acest lucru este valabil numai pentru autovehiculele care sunt echipate din fabrică cu radio. Instalația de radio poate fi bineînțeles comandată în continuare direct de la aparat. O descriere mai amănunțită veți găsi în manualul de utilizare radio.

Prin apăsarea tastelor puteți efectua următoarele funcții:

Tasta	Radioul	CD
①	Randalină pentru posturile memorate înainte Δ înapoi ▽	Căutare titluri înainte Δ înapoi ▽
②	Creștere volum sonor <b>VOL +</b>	
③	Scădere volum sonor <b>VOL -</b>	
④	Căutare frecvență înapoi <<	Citirea CD-ului anterior <<
⑤	Căutare frecvență înainte >>	Citirea CD-ului următor >>
⑥	dezactivare sunet 🔇	

Tastele sunt valabile pentru modul de funcționare în care se găsește radioul în acel moment.



#### Indicație

Difuzoarele din autovehicul sunt adaptate constructiv la puterea de ieșire de 30 W. ■

## Elementele de comandă pentru radio și telefon

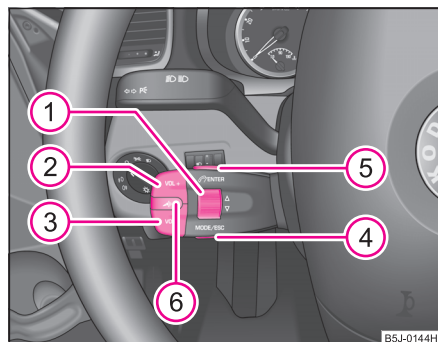

Fig. 99 Modul multifuncțional: Taste pentru radio și telefon

Pentru ca atenția conducătorului să fie distrasă cât mai puțin de la trafic în timpul acționării radioului și telefonului, pe modulul multifuncțional\* din spatele volanului sunt amplasate taste pentru acționarea simplă a funcțiilor principale ale sistemului radio și telefon → fig. 99.

Acest lucru este valabil numai pentru autovehiculele care sunt dotate din fabrică cu echipamente radio și telefon. Instalația de radio și de telefon poate fi bineînțeles comandată în continuare direct de la aparat. O descriere mai amănunțită veți găsi în manualul de utilizare radio.

Prin apăsarea tastelor puteți efectua următoarele funcții:

Tasta	Radioul	CD	Telefonul
①	Randalină pentru posturile memorate înainte $\Delta$ înapoi $\nabla$	Căutare titluri înainte $\Delta$ înapoi $\nabla$	Răsfoirea cu ajutorul randalinei
②	Creștere volum sonor <b>VOL +</b>		
③	Scădere volum sonor <b>VOL -</b>		
④	Comutare între radio și telefon <b>MODE / ESC</b>		
⑤	nu funcționează		Preluare apel, apelare meniu telefon, confirmare selectare meniu <b>ENTER</b>
⑥	nu funcționează		Tasta de activare/dezactivare a comenzilor vocale $\rightarrow$ (Tasta PTT)

Tastele sunt valabile pentru modul de funcționare în care se găsește radioul în

acel moment.





### Indicație

Acționarea telefonului de la modulul multifuncțional\* este posibilă numai la anumite tipuri de telefoane. Informații detaliate găsiți la unitățile Skoda. ■

## Adaptare universală pentru telefon cu sistem de comandă vocală\*

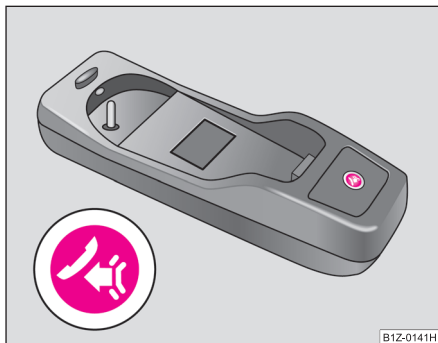



Fig. 100 Tastă pentru activarea sistemului de comandă vocală

Sistemul de comandă vocală se activează, în funcție de echiparea autovehiculului, prin apăsarea tastei PTT (push to talk)  de pe adaptor  $\Rightarrow$  fig. 100 sau a tastei  de pe modulul multifuncțional\*  $\Rightarrow$  pagina 118.

Parte componentă a dispozitivului de adaptare cu sistem de comandă vocală este agenda telefonică internă. În agenda telefonică internă se găsesc 1500 locuri de memorare. Această agendă telefonică internă poate fi utilizată în funcție de tipul telefonului mobil folosit.

La autovehiculele cu modul multifuncțional\* acționarea tastelor se poate face de la modul  $\Rightarrow$  pagina 118.

În plus, volumul sonor poate fi modificat oricând, de la butonul de reglare de la radio sau, la autovehiculele cu modul multifuncțional\* de la tastele funcționale de pe modul.

Dacă sistemul răspunde „**Telefonul nu este pregătit**”, verificați starea de funcționare a telefonului:

- Telefonul este deschis?
- Codul PIN a fost introdus?

### Dialog

Perioada în care sistemul telefonic este pregătit să preia și să execute comenzi, va fi denumită DIALOG. Sistemul de comandă dă răspunsuri acustice și vă conduce prin funcțiile existente. Dialogul poate fi pornit sau întrerupt oricând de la tasta PTT. Dialogul poate fi întrerupt și cu comanda **CANCEL**.

Dialogul se va întrerupe automat după efectuarea unei operațiuni, de ex. după ștergerea numelor din agenda telefonică.

La primirea unui apel, dialogul se întrerupe imediat și veți putea prelua apelul apăsând tasta .

Dacă comanda pe care ați dat-o nu este recunoscută de sistem, acesta răspunde „**sorry?**”; puteți repeta comanda. După a treia încercare nereușită, răspunsul va fi „**Cancel**”, iar dialogul se va întrerupe.

### Înțelegerea optimă a comenzilor depinde de următorii factori:

- Vorbiți la tonalitatea obișnuită, fără accentuări sau pauze între cuvinte.
- Evitați rostirea prescurtată a cuvintelor.
- Închideți ușile, geamurile și trapa pentru a diminua zgomotele de fond.
- La deplasarea cu viteză ridicată vă recomandăm să vorbiți tare, pentru a acoperi zgomotul de fond.
- Evitați producerea zgomotului de fond în autovehicul (de ex. discuțiile simultane ale mai multor pasageri).

- Nu vorbiți în timp ce sistemul face un anunț.
- Microfonul pentru comanda vocală este îndreptat spre conducător și pasagerul din dreapta. De aceea, sistemul poate fi folosit de conducător și de pasagerul din dreapta.

### **! ATENȚIE!**

**Îndreptați-vă atenția în primul rând asupra traficului! Conducătorul auto poartă întreaga responsabilitate pentru siguranța în trafic. Utilizați sistemul telefonic numai în măsura în care dețineți permanent controlul asupra autovehiculului.**

### **! Atenție!**

Scoaterea telefonului mobil din adaptor în timpul unei convorbiri poate determina întreruperea legăturii. Prin scoaterea telefonului se întrerupe legătura cu antena montată din fabricație, astfel reducându-se calitatea transmisiei. În plus, în interiorul autovehiculului se pot forma radiații dăunătoare, ceea ce va determina întreruperea încărcării acumulatorului.

### **i Indicație**

- Luați în considerare indicațiile ⇒ pagina 129, „Telefoanele mobile și aparatele de emisie”.
- În cazul în care aveți unele neclarități, adresați-vă unei unități service Škoda.
- Sistemul de comandă vocală este disponibil numai la adaptoarele cu tasta PTT. Adaptoare corespunzătoare puteți procura de la unitățile service Škoda. ■

## Introducerea telefonului cu adaptor



**Fig. 101** Adaptare universală pentru telefon

Autovehiculul este livrat din fabricație cu un suport pentru telefonul mobil. Suportul este fixat în consola centrală. Adaptorul „Paragon - Fidelity” face parte din accesoriile originale Škoda.

### Introducerea telefonului cu adaptor

- Împingeți mai întâi adaptorul în sensul săgeții ⇒ **fig. 101** în suport. Apăsați ușor adaptorul pentru a vedea dacă s-a fixat.
- Așezați telefonul în adaptor (conform instrucțiunilor producătorului).

### Scoaterea telefonului cu adaptorul

- Apăsați simultan elementele de blocare laterale ale suportului și scoateți telefonul cu adaptorul ⇒ **fig. 101**. ▶

În acest fel, se pot exploata la maxim avantajele oferite de un telefon auto normal („Hands Free” printr-un microfon montat în autovehicul, transmisie optimă prin antena exterioară etc.). În plus, acumulatorul telefonului dvs. se încarcă. ■

## Utilizarea telefonului

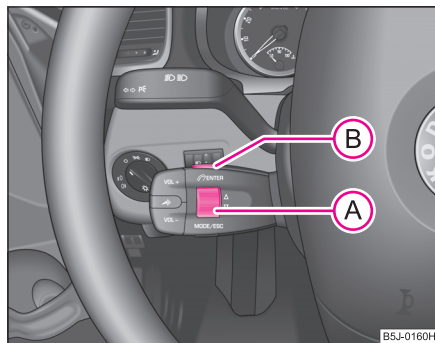

Fig. 102 Modul multi-funcțional: Tastele de comandă

Când selectați meniul **PHONE (TELEFON)** pe display, iar telefonul nu se găsește în adaptor, pe display se afișează **INSERT PHONE (INTRODUCEȚI TELEFONUL)**.

După introducerea telefonului în adaptor sistemul începe să încarce agenda telefonică din telefon pe display-ul de informații. Pe display se vor afișa pe rând:

**PLEASE WAIT (AȘTEPTAȚI)**

**LOADING... LAST CALLS (ÎNCARCĂ... ULTIMELE APELURI)**

**LOADING... ACCEPTED CALLS (ÎNCARCĂ... APELURI PIERDUTE)**

**LOADING... MISSED CALLS (ÎNCARCĂ... APELURI PIERDUTE)**

**LOADING... PHONE BOOK (ÎNCARCĂ... AGENDA TELEFONICĂ)**

După încheierea procesului de încărcare, pe display se afișează agendă telefonică, ultimele apeluri, apelurile preluate, apelurile pierdute și memoria.

### Metoda de utilizare

- Prin apăsarea scurtă a randalinei **(A)** ⇒ fig. 102 puteți răsfoi în memoria telefonului în căutarea numelor, resp. a meniurilor.
- Prin rotirea rapidă a randalinei **(A)** în jos sau în sus puteți răsfoi memoria telefonului de la A la Z, resp. de la Z la A.
- Prin apăsare îndelungă pe tasta **(B)** sus, intrați cu un domeniu mai sus în meniul de pe display.
- Prin apăsare scurtă pe tasta **(B)** meniul selectat se afișează.

Prezentarea funcțiilor și afișajelor posibile: ▶

Descrierea comenzii	Afișaj pe display
Încheierea convorbirii	<b>INCOMING CALL TERMINATED (APEL ÎNCHEIAT)</b>
Numărul ocupat	<b>LINE BUSY (OCUPAT)</b>
Nu se găsește rețeaua	<b>NO SERVICE (REȚEA INDISPONIBILĂ)</b>
Introducerea codului PIN	<b>ENTER PIN (INTRODUCERE PIN)</b>

Telefonul poate fi acționat prin comandă vocală ⇒ pagina 119 sau de la tastele de pe modulul multifuncțional\* ⇒ pagina 118.



### Indicație

Când pe display-ul informativ se aprinde un simbol de avertizare galben sau roșu, meniul Agenda telefonului nu poate fi selectat. ■

## Comenzile vocale

### Comenzile vocale pentru utilizarea telefonului

Comandă vocală	Descrierea comenzii
<b>ENTER PIN</b>	După această comandă puteți introduce codul PIN al telefonului ⇒ pagina 123.
<b>FORMARE NUMĂR</b>	După această comandă puteți specifica numărul de telefon al persoanei cu care doriți să stabiliți legătura telefonică ⇒ pagina 124.
<b>REAPELARE</b>	După această comandă se va reapela ultimul nr. format ⇒ pagina 124.

### Comenzi vocale pentru utilizarea agendei telefonice interne

Comandă vocală	Descrierea comenzii
<b>STORE NAME/NUMBER</b>	După această comandă se poate memora un nume nou în agenda telefonică internă ⇒ pagina 124.
<b>DIAL NAME</b>	După această comandă se poate apela un nume din agenda telefonică ⇒ pagina 125.
<b>DELETE NAME</b>	După această comandă se poate șterge un nume din agenda telefonică internă ⇒ pagina 126.
<b>PLAY/LISTEN PHONE-BOOK</b>	După această comandă, puteți asculta toate numele din agenda telefonică ⇒ pagina 126.
<b>ȘTERGERE AGENDĂ TEL.</b>	După această comandă, se poate șterge întreaga agendă telefonică, sau numai un nume ⇒ pagina 126. ▶

## Alte comenzi posibile

Comandă vocală	Descrierea comenzii
<b>APELARE</b>	Se va apela numărul de telefon.
<b>MEMORARE</b>	Numele și numărul de telefon vor fi memorate în agenda de telefon internă, sau se va memora codul PIN introdus.
<b>REPETARE</b>	Numele respectiv și numărul vor fi repetate. Sistemul va solicita verbal „ <b>please proceed</b> ” continuarea introducerii cifrelor sau comenzilor.
<b>CORRECT</b>	Ultimul nume sau ultimele cifre specificate se vor șterge. Se vor repeta cifrele menționate anterior. Sistemul va solicita verbal „ <b>please proceed</b> ” continuarea introducerii cifrelor sau comenzilor.
<b>ȘTERGERE</b>	Toate cifrele menționate se vor șterge. Sistemul va anunța verbal „ <b>Numărul a fost șters. Numărul vă rog</b> ” pentru introducerea altor cifre sau comenzi.
<b>CANCEL</b>	Dialogul se va întrerupe.

## Introducerea codului PIN

Înainte de punerea în funcțiune a sistemului, trebuie să introduceți codul PIN.

- Apăsați tasta PTT.
- După semnalul de ton, roștiți comanda **ENTER PIN**.

După această comandă puteți introduce codul PIN al telefonului.

Introducerea codului PIN este posibilă numai dacă:

- este pus contactul și
- telefonul este deschis.

Sunt permise cifrele de la **zero la nouă**. Sistemul nu recunoaște combinațiile de cifre ca de ex. treisprezece, ci numai cifrele simple (unu, doi). După fiecare succesiune de cifre (despărțită de următoarea printr-o scurtă pauză), cifrele recunoscute vor fi repetate.

### Indicații pentru introducerea codului PIN

- La introducerea codului PIN format din mai mult de 8 cifre, sistemul va răspunde „**The PIN is too long**”.
- La introducerea unui cod PIN greșit, sistemul va răspunde „**The PIN is incorrect**”.
- Dacă codul PIN a fost introdus greșit de trei ori la rând, cartela se va bloca. Cartela SIM se poate debloca numai cu ajutorul codului PUK (Personal Unblock Key). **Codul PUK poate fi introdus numai de la tastele telefonului, nu și prin comenzi vocale.**

### Exemplu de introducere a codului PIN

Comandă vocală	Răspuns
<b>ENTER PIN</b>	„The pin please”
de ex. <b>ZERO UNU DOI TREI</b>	„Zero One Two Three”
	Dacă nu continuați menționarea cifrelor, după cca. 5 secunde va veni un nou răspuns.
	„Comenzile posibile sunt: store, repeat, correct, delete or more digits”
<b>MEMORARE</b>	„The pincode is saved” (încheierea dialogului)

Puteți întrerupe oricând dialogul apăsând tasta PTT sau dând comanda **CANCEL**. ■

## Apelare număr

- Apăsați tasta PTT.
- După semnalul de ton, roștiți comanda **DIAL NUMBER**.

După această comandă, sistemul vă va cere să introduceți numărul. Numărul de telefon poate fi introdus printr-un lanț de cifre (tot numărul), sub forma unei înșiruri de cifre (despărțite de pauze scurte) sau prin cifre singulare. După fiecare succesiune de cifre (despărțită de următoarea printr-o scurtă pauză), cifrele recunoscute vor fi repetate.

Sunt permise cifrele de la **zero la nouă**. Sistemul nu recunoaște combinațiile de cifre ca de ex. treisprezece, ci numai cifrele simple (unu, doi).

La introducerea a mai mult de 20 cifre, sistemul răspunde „**The number is too long**”.

Pentru convorbirile internaționale, înaintea celor 20 cifre se poate pune un **plus (+)**.

### Exemplu de introducere a unui număr de telefon

Comandă vocală	Răspuns
<b>FORMARE NUMĂR</b>	„The number please”
de ex. <b>ZERO SIX ZERO THREE</b>	„Zero six zero three”
Dacă nu continuați menționarea cifrelor, după cca. 5 secunde va veni un nou răspuns.	
	„Comenzile posibile sunt: dial, repeat, correct, delete or more digits”
<b>FIVE SEVEN TWO</b>	„Five seven two”
<b>APELARE</b>	„The number is being dialled”

Puteți întrerupe oricând dialogul apăsând tasta PTT sau dând comanda **CANCEL**. ■

## Reapelarea

- Apăsați tasta PTT.
- După semnalul de ton, roștiți comanda **REDIAL**.

După rostirea acestei comenzi, ultimul număr apelat prin comandă vocală se va reapela.

### Exemplu de reapelare

Comandă vocală	Răspuns
<b>REAPELARE</b>	„The number is being dialled”

Puteți întrerupe oricând dialogul apăsând tasta PTT sau dând comanda **CANCEL**. ■

## Agenda telefonică vocală internă\*

### Memorarea numelor

- Apăsați tasta PTT.
- După semnalul de ton, roștiți comanda **STORE NAME/NUMBER**. ►

După rostirea acestei comenzi, sistemul vă va solicita menționarea numelui și al nr. de telefon pe care doriți să le memorati în agenda telefonică internă vocală. În agenda telefonică internă vocală se pot memora până la 50 nume.

Numărul de telefon poate fi introdus printr-un lanț de cifre (tot numărul), sub forma unei înșiruii de cifre (despărțite de pauze scurte) sau prin cifre singulare. După fiecare succesiune de cifre (despărțită de următoarea printr-o scurtă pauză), cifrele recunoscute vor fi repetate.

Sunt permise cifrele de la **zero la nouă**. Sistemul nu recunoaște combinațiile de cifre ca de ex. treisprezece, ci numai cifrele simple (unu, doi).

La introducerea a mai mult de 20 cifre, sistemul răspunde „**The number is too long**”.

Înaintea celor 20 cifre se poate pune un **plus (+)**.

Numele memorate vor fi afișate pe display-ul de informații\* însoțite de o săgeată.

Numele identice trebuie să conțină elemente care să le poată diferenția (de ex. prenume).

#### Exemplu de memorare în agenda telefonică internă vocală

Comandă vocală	Răspuns
STORE NAME/NUMBER	„The name please”
FIRMA XYZ	„Please repeat the name”
FIRMA XYZ	„The number please”
ZERO UNU DOI TREI	„Zero One Two Three”
PATRU CINCI ȘASE	„Four Five Six”

Comandă vocală	Răspuns
Dață nu continuați menționarea cifrelor, după cca. 5 secunde va veni un nou răspuns.	
	„Comenzile posibile sunt: store, repeat, correct, delete or more digits”
MEMORARE	„The name FIRMA XYZ is saved”

Puteți întrerupe oricând dialogul apăsând tasta PTT sau dând comanda **CANCEL**. ■

### Apelarea numelor

- Apăsați tasta PTT.
- După semnalul de ton, roștiți comanda **DIAL NAME**.

După această comandă aveți posibilitatea de a apela unul din numele memorate în agenda internă.

#### Exemplu de apelare a unui nume din agenda telefonică internă vocală

Comandă vocală	Răspuns
DIAL NAME	„The name please”
FIRMA XYZ	„Firma XYZ”
Dață nu continuați menționarea cifrelor, după cca. 5 secunde va veni un nou răspuns.	
	„Comenzile posibile sunt: dial, repeat, correct”
APELARE	„The number is being dialled”

Puteți întrerupe oricând dialogul apăsând tasta PTT sau dând comanda **CANCEL**. ■

### Ascultarea agendei telefonice interne vocale

- Apăsați tasta PTT.
- După semnalul de ton, roștiți comanda **PLAY/LISTEN PHONEBOOK**.

După această comandă, sistemul va prezenta toate numele din agenda telefonică internă vocală. Prin apăsarea tastei PTT la rostirea numelui dorit, se va apela numărul respectiv; sistemul anunță: „**The number is being dialed**”. ■

### Ștergerea numelor

- Apăsați tasta PTT.
- După semnalul de ton, roștiți comanda **DELETE NAME**.

După această comandă aveți posibilitatea de a șterge unul din numele memorate în agenda internă.

#### Exemplu de ștergere a unui nume din agenda telefonică internă vocală

Comandă vocală	Răspuns
DELETE NAME	„The name please”
FIRMA XYZ	„Would you like to delete the entry XYZ?”
DA	„Delete?”

Comandă vocală	Răspuns
Dacă nu continuați menționarea cifrelor, după cca. 5 secunde va veni un nou răspuns.	
	„Comenzile posibile sunt: yes, no, repeat, correct”
DA	„The name is deleted”

Puteți întrerupe oricând dialogul apăsând tasta PTT sau dând comanda **CANCEL**.

Dacă utilizatorul răspunde **NO**, sistemul răspunde „**Cancel**” iar dialogul va lua sfârșit. ■

### Ștergerea agendei vocale

- Apăsați tasta PTT.
- După semnalul de ton, roștiți comanda **DELETE PHONEBOOK**.

După această comandă aveți posibilitatea de a șterge întreaga agendă internă vocală sau numai unele nume. ►

### Exemplu de ștergere a întregii agende telefonice vocale

Comandă vocală	Răspuns
ȘTERGERE AGENDĂ TEL.	„Would you like to delete the whole phonebook?”
Dacă nu continuați menționarea cifrelor, după cca. 5 secunde va veni un nou răspuns.	
	„Comenzile posibile sunt: yes, no, repeat”
DA	„Are you sure?”
DA	„The phonebook is deleted”

Puteți întrerupe oricând dialogul apăsând tasta PTT sau dând comanda **CANCEL**.

### Exemplu de ștergere a unui nume din agenda telefonică internă vocală

Comandă vocală	Răspuns
ȘTERGERE AGENDĂ TEL.	„Would you like to delete the whole phonebook?”
Dacă nu continuați menționarea cifrelor, după cca. 5 secunde va veni un nou răspuns.	
	„Comenzile posibile sunt: yes, no, repeat”
NU	Se citește agenda telefonică
La auzirea numelui pe care doriți să îl ștergeți apăsați tasta PTT.	„Would you like to delete (name)?”
Dacă nu continuați menționarea cifrelor, după cca. 5 secunde va veni un nou răspuns.	

Comandă vocală	Răspuns
	„Comenzile posibile sunt: yes, no”
DA	„The name is deleted”
	Citirea agendei telefonice continuă.

În timpul citirii agendei telefonice vocale, prin acționarea tastei PTT se pot șterge și alte nume.

Puteți întrerupe oricând dialogul prin comanda **CANCEL**. ■

## Bluetooth™\*

*Tehnologia Bluetooth servește la conectarea fără cablu a unui telefon mobil la instalația Hands Free a autovehiculului.*

Pentru a cupla un telefon mobil cu Bluetooth la instalația de mâini libere, este necesar ca cele două dispozitive să fie adaptate unul pentru celălalt. Informații detaliate găsiți în manualul de utilizare al telefonului mobil. În principal, pentru cuplarea telefonului mobil trebuie să se respecte următorii pași:

- Puneți contactul.
- Dacă este necesar, activați telefonul mobil.
- Selectați la telefonul mobil opțiunea de meniu corespunzătoare, care caută aparatele (mâini libere) care suportă Bluetooth.
- Când instalația mâini libere se afișează pe display-ul telefonului mobil cu **Skoda UHV**, introduceți codul PIN **1234** și așteptați până se realizează cuplajul.<sup>3)</sup>

În lumea modernă de afaceri, precum și în zona privată, comunicația mobilă capătă o importanță din ce în ce mai mare. Prin intermediul Bluetooth, telefoanele mobile ale diferiților producători pot fi conectate la sistemul mâini libere. În timpul procesului de cuplare, nici un alt telefon mobil nu trebuie să fie conectat la sistemul mâini libere prin intermediul Bluetooth.

La sistemul mâini libere se pot conecta prin Bluetooth, până la patru telefoane mobile, dintre care numai unul poate comunica cu sistemul mâini libere. Dacă se cuplează un al cincilea telefon, se va decupla acel aparat care nu a fost folosit prin sistemul mâini libere perioada cea mai îndelungată de timp.

### Realizarea conexiunii Bluetooth

După punerea contactului, conexiunea Bluetooth se va realiza automat, dacă telefonul este adaptat<sup>3)</sup>. În difuzoarele autovehiculului se va auzi un ton de telefon crescător.

### Întreruperea conexiunii Bluetooth

După scoaterea cheii din contact, conexiunea Bluetooth se întrerupe. În difuzoarele autovehiculului se va auzi un ton de telefon descrescător.



#### ATENȚIE!

- **Îndreptați-vă atenția în primul rând asupra traficului! Conducătorul auto poartă întreaga responsabilitate pentru siguranța în trafic. Utilizați sistemul telefonic numai în măsura în care dețineți permanent controlul asupra autovehiculului - pericol de accident!**
- **La transportul aerian, conexiunea Bluetooth trebuie întreruptă de către personal specializat!**



#### Atenție!

Scoaterea telefonului mobil din adaptor în timpul unei convorbiri poate determina întreruperea legăturii. Prin scoaterea telefonului se întrerupe legătura cu antena montată din fabricație, astfel reducându-se calitatea transmisiei. În plus, în interiorul autovehiculului se pot forma radiații dăunătoare, ceea ce va determina întreruperea încărcării acumulatorului.



#### Indicație

- Nu este valabil pentru toate telefoanele mobile, care dispun de comunicare Bluetooth.
- Utilizați un adaptor corespunzător tipului de telefon mobil, pentru a menține nivelul radiațiilor din autovehicul la un nivel scăzut.
- Prin introducerea telefonului în adaptor se garantează capacitatea optimă de transmisie și recepție, beneficiind în același timp de încărcarea permanentă a acumulatorului.
- Când așezați telefonul în adaptor, se va realiza conexiunea prin punctul de contact al adaptorului, iar conexiunea Bluetooth se va întrerupe. În difuzoarele autovehiculului se va auzi un ton de telefon descrescător.
- Luați în considerare faptul că telefonul mobil poate fi utilizat cu sistemul mâini libere prin Bluetooth, numai în interiorul autovehiculului. Distanța de acțiune este influențată de anumite situații, cum ar fi de ex. diferitele obstacole dintre aparate și de interferențele cu alte aparate. De exemplu, dacă telefonul mobil se găsește în buzunarul unei haine, pot apărea greutăți la stabilirea conexiunii Bluetooth cu sistemul mâini libere sau la transmiterea de date.
- Dacă ați reglat pe display limba portugheză, pentru utilizarea telefonului mobil se va folosi automat limba utilizată la codificarea sistemului mâini libere. ■

<sup>3)</sup> Unele telefoane mobile dispun de un meniu în care se realizează accesul la conexiunea Bluetooth, prin introducerea unui cod. Când se solicită introducerea codului, are loc o nouă conexiune Bluetooth.

## Telefoanele mobile și aparatele de emisie

Montarea telefoanelor mobile și a aparatelor de emisie în autovehicul trebuie realizată numai în unitățile service Škoda.

Societatea Škoda Auto a.s. va instala telefonul mobil sau aparatele de emisie și toate accesoriile acestora: antenă exterioară instalată de personal specializat și o putere de transmisie de până la 10 Watt.

Despre posibilitățile de montare și de funcționare a telefoanelor mobile și a aparatelor de emisie cu o putere mai mare de 10 Watt, informați-vă la o unitate service Škoda. În ceea ce privește posibilitățile tehnice existente pentru montarea ulterioară a telefoanelor mobile și aparatelor de emisie, interesați-vă la unitățile service Škoda.

La folosirea telefoanelor mobile sau a aparatelor de emisie, sistemul electric al autovehiculului se poate avaria. Se pot constata următoarele cauze:

- nu există antenă exterioară,
- antena exterioară este instalată necorespunzător,
- puterea de transmisie depășește 10 Watt.

De aceea nu trebuie să folosiți telefoane mobile sau aparate portabile de emisie **în interiorul autovehiculului**, fără antenă sau cu antena instalată necorespunzător.

Trebuie să luați în considerare faptul că numai cu o antenă **exterioară**, semnalul se poate recepționa în condiții optime.

### ATENȚIE!

- **Telefoanele mobile și aparatele de emisie folosite în interiorul autovehiculului care nu au antenă sau au o antenă exterioară montată necorespunzător, pot provoca probleme de sănătate, din cauza câmpului lor electromagnetic.**
- **Îndreptați-vă atenția în primul rând asupra traficului!**

### ATENȚIE! Continuare

- **Sistemele de emisie, telefoanele mobile, respectiv suporturile nu trebuie montate pe capacele airbag-urilor sau în imediata apropiere a acestora. În cazul unui accident, persoanele din autovehiculului pot suferi vătămări!**

### Indicație

Luați în considerare instrucțiunile de utilizare ale telefoanelor mobile și ale aparatelor de emisie. ■

## Intrarea AUX-IN\*

Intrarea pentru sursele audio externe AUX-IN este amplasată în partea dreaptă lângă frâna de staționare și este semnalizată cu **AUX**. Această intrare servește la conectarea surselor audio externe (de ex. mp3-Player portabil) la instalația radio. Intrarea AUX-IN\* este prevăzută numai în combinație cu un radio montat din fabricație. Descrierea pentru utilizarea AUX-IN\* o găsiți în manualul de utilizare al radioului.

### Indicație

Când este conectată o sursă audio externă prin AUX-IN\*, care dispune de o alimentare separată la curent, acest lucru poate determina bruierea semnalelor audio. ■

## Schimbătorul de CD-uri\*

### Aționarea schimbătorului de CD-uri\*

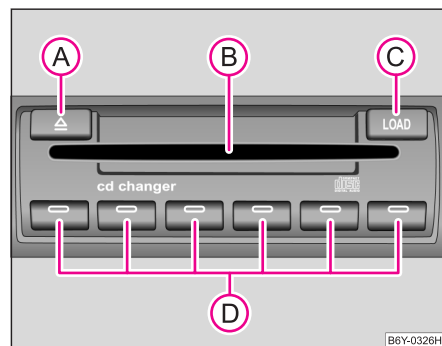

Fig. 103 Schimbătorul de CD-uri

### Încărcarea unui CD

- Apăsați scurt pe tasta **C** și introduceți CD-ul (Compact Disc) în aparat **B**. CD-ul va fi depozitat pe următoarea poziție liberă din magazia de CD-uri. LED-ul din tasta respectivă **D** va înceta să clipească.

### Înmagazinarea tuturor CD-urilor

- Mențineți tasta **C** apăsată și introduceți toate CD-urile pe rând în aparat **B**. LED-urile din taste **D** nu mai clipeșc.

### Înmagazinarea unui CD într-o anumită poziție

- Apăsați tasta **C**. LED-urile din tastele **D** se aprind pentru pozițiile care au fost încărcate cu CD-uri și clipeșc pentru pozițiile libere.

- Apăsați tasta dorită **D** și introduceți CD-ul **B**.

### Ejectarea unui CD

- Apăsați scurt pe tasta **A**, pentru a ejecta un CD. Pentru locurile ocupate, se aprind LED-urile din tastele **D**.
- Apăsați tasta corespunzătoare **D**. CD-ul va fi ejectat.

### Ejectarea tuturor CD-urilor

- Mențineți tasta **A** apăsată mai mult de 2 secunde, pentru a ejecta CD-urile. CD-urile vor fi aruncate în afară pe rând.



### Indicație

- Introduceți CD-ul cu partea scrisă în sus, în aparat **B**.
- Nu introduceți niciodată CD-urile cu forța, ele sunt trase automat în aparat.
- După ce s-a introdus un CD în aparat, trebuie să așteptați un moment, până când se aprinde LED-ul din tasta respectivă **D**. Numai după aceasta fanta **B** este liberă pentru introducerea unui nou CD.
- Dacă selectați o poziție care este ocupată de un CD, acesta va fi scos din magazie. Scoateți acest CD și introduceți-l pe cel dorit.
- În magazie se pot introduce șase CD-uri standard (diametru de 12 cm). Nu folosiți „CD-uri single” de 8 cm!
- Pentru a evita deteriorările mecanismelor de redare, nu utilizați pelicule protectoare CD sau stabilizatoare (pe care le găsiți de la magazinele de accesorii CD).
- În acest manual de utilizare sunt descrise numai etapele necesare pentru utilizarea schimbătorului de CD-uri.
- Informații detaliate despre meniul de reglare găsiți în manualul de utilizare radio. ■

## Sfaturi pentru utilizarea schimbătorului de CD-uri

Vă rugăm să luați în considerare indicațiile referitoare la funcționare schimbătorului de CD-uri.

- Pentru a se garanta o redare perfectă, superioară calitativ, folosiți numai CD-uri curate, care nu prezintă zgârieturi sau defecțiuni.
- Nu lipiți etichete pe CD-uri.
- Păstrați CD-urile neutilizate în carcasele originale.
- Nu expuneți niciodată CD-urile la soare.
- Pentru curățarea CD-urilor folosiți o lavetă moale, care nu lasă scame. Ștergeți CD-ul dinspre centru înspre margine. Murdăria persistentă trebuie îndepărtată cu soluție de curățare CD obișnuită.
- Nu utilizați substanțe precum benzina, diluantul sau soluțiile pentru curățarea discurilor de pick-up, deoarece se poate deteriora suprafața CD-urilor. ■

## Măsuri de precauție la utilizarea aparatelor Laser

Aparatele cu laser sunt împărțite în clase de siguranță de la 1 la 4, conform DIN IEC 76 (CO) 6/ VDE 0837.

Schimbătorul de CD-uri Škoda aparține clasei de siguranță 1.

Laserul utilizat la aceste aparate este atât de slab, încât utilizarea regulată a acestor aparate nu prezintă nici un pericol.

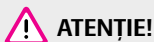

**ATENȚIE!**

**Îndreptați-vă atenția în primul rând asupra traficului!**



### Indicație

Nu îndepărtați carcasa aparatului. Aparatul nu conține componente care să necesite întreținere din partea utilizatorului. ■

## Garanția

Aparatele de radio auto dispun de aceleași condiții de garanție ca și autovehiculele noi.



### Indicație

Defecțiunile acoperite de garanție nu trebuie să fie provocate prin utilizarea necorespunzătoare a instalației de radio sau prin efectuarea reparațiilor de către persoane neautorizate. Aparatul nu trebuie să prezinte deteriorări pe suprafața exterioară. ■



# Siguranța

## Siguranța pasivă

### Important

#### Deplasare sigură

*Măsurile de siguranță pasivă reduc riscurile de rănire în cazul unui accident.*

În acest capitol veți găsi informații importante, sfaturi și indicații despre siguranța pasivă oferită de autovehiculul dvs. Am realizat aici un rezumat despre ceea ce ar trebui să știți despre centura de siguranță, despre sistemul Airbag, despre scaunele pentru copii și despre siguranța pentru copii. De aceea, în interesul dvs. și în interesul celorlalți participanți la trafic, trebuie să luați în considerare în special indicațiile și avertismentele din acest capitol.

#### ATENȚIE!

- **Acest capitol conține informații importante referitoare la utilizarea autovehiculului, adresate conducătorului auto și pasagerilor. Informații detaliate referitoare la siguranța dumneavoastră și a pasagerilor dumneavoastră, găsiți în celelalte capitole ale manualului de utilizare.**
- **Mapa de bord completă trebuie să se găsească întotdeauna în autovehicul. Acest lucru este valabil în special când imprumutați sau vindeți autovehiculul. ■**

#### Echipamentele de siguranță

*Echipamentele de siguranță fac parte din întregul concept de protecție a pasagerilor, contribuind la reducerea pericolelor de rănire în situația producerii unui accident.*

„Nu vă jucați” cu siguranța dumneavoastră și cu cea a celorlalți pasageri. În cazul producerii unui accident, echipamentele de siguranță pot reduce riscul unei răniri. În continuare sunt enumerate unele dintre echipamentele care asigură siguranța în autovehiculul dumneavoastră:

- Centura de siguranță cu trei puncte pentru toate locurile,
- Limitator de forță pentru centurile locurilor din față,
- Dispozitiv de tensionare pentru centurile locurilor din față,
- Reglarea pe înălțime a centurilor locurilor din față,
- airbag-ul frontal al conducătorului și al pasagerului din dreapta\*,
- Airbag-uri laterale\*,
- airbag-uri cortină\*,
- Puncte de ancorare pentru scaunele pentru copii cu sistem „ISOFIX”,
- Puncte de ancorare pentru scaunele pentru copii cu sistem „Top Tether”,
- Tetiere cu posibilitate de reglare în plan vertical,
- Coloană reglabilă a volanului.

Toate aceste echipamente de siguranță conlucrează la asigurarea celei mai bune protecții atât pentru conducătorul auto cât și pentru pasagerii din autovehicul. Aceste echipamente de siguranță nu vă vor fi de nici un ajutor dacă ►

adoptați o poziție necorespunzătoare în scaun sau dacă nu reglați sau nu folosiți aceste echipamente în mod corespunzător.

Acesta este motivul pentru care vi se oferă informații referitoare la importanța acestor echipamente, la modul în care ele asigură protecția optimă, la punctele pe care trebuie să le respectați când folosiți aceste echipamente și la foloasele de care puteți beneficia de pe urma acestor echipamente. Acest capitol conține informații importante de avertizare, pe care ar trebui să le respectați pentru a reduce riscurile accidentărilor.

**Siguranța este o problemă care ne privește pe toți! ■**

## Înainte de fiecare deplasări

*Conducătorul auto poartă responsabilitatea pentru pasagerii săi și pentru buna funcționare a autovehiculului.*

Pentru propria dvs. siguranță și pentru cea a pasagerilor din autovehicul, respectați următoarele puncte.

- Asigurați-vă că instalația de iluminare și semnalizare funcționează corect și corespunzător.
- Controlați presiunea din pneuri.
- Asigurați-vă că toate geamurile sunt curate, oferind o bună vizibilitate în exterior.
- Bagajele transportate trebuie să fie fixate corespunzător ⇒ pagina 74, „Încărcarea portbagajului”.
- Asigurați-vă că în zona pedalelor nu există obiecte care ar putea împiedica acționarea acestora.
- Reglați poziția oglinzii, a scaunului din față și a tetierei astfel încât să corespundă înălțimii dvs.
- Arătați celorlalți pasageri modul de reglare a tetierelor, astfel încât să corespundă înălțimii lor.

- Copiii trebuie să fie protejați prin folosirea scaunelor pentru copii și prin fixarea corectă a centurii de siguranță ⇒ pagina 156, „Transportul copiilor în siguranță”.
- Luați poziția corectă în scaun. Explicați-le și pasagerilor care este poziția corectă în scaun.
- Fixați corect centura de siguranță. Explicați-le și pasagerilor cum se fixează corect centura de siguranță ⇒ pagina 141, „Cum se așează corect centurile de siguranță?”. ■

## Factori care influențează negativ siguranța deplasării?

*Siguranța deplasării va fi determinată de acum înainte de comportamentul fiecărui pasager.*

Conducătorul auto poartă responsabilitatea pentru sine și pentru pasagerii din autovehicul. Periclitarea siguranței dvs. înseamnă și periclitarea siguranței celorlalți participanți la trafic. Luați în considerare indicațiile următoare.

- Nu lăsați să vi se distragă atenția de la desfășurarea traficului, de pasagerii din autovehicul sau de convorbirile telefonice.
- Nu vă urcați la volan dacă vă aflați sub influența medicamentelor, alcoolului, drogurilor.
- Respectați regulile de circulație și nu depășiți viteza admisă.
- Adaptați viteza în funcție de starea carosabilului de condițiile de trafic și de vreme.
- În timpul deplasărilor lungi, luați pauze la intervale regulate - cel târziu din două în două ore. ■

## Poziția corectă în scaun

### Poziția corectă a conducătorului auto

Poziția corectă a conducătorului este importantă pentru o deplasare sigură și relaxată.

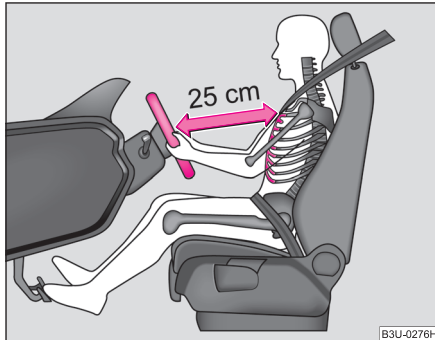

**Fig. 104** Distanța corectă a conducătorului față de volan

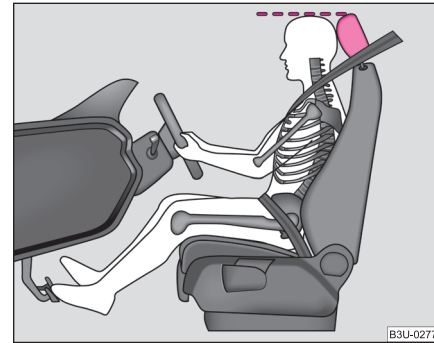

**Fig. 105** Reglarea corectă a înălțimii tetierei

În interesul propriei dvs. siguranțe și pentru a reduce riscul rănirii în cazul producerii unui accident, recomandăm următorul reglaj.

- Reglați astfel scaunul conducătorului auto încât distanța dintre volan și torace să fie de cel puțin 25 cm ⇒ fig. 104.
- Reglați scaunul conducătorului în lungime astfel încât să puteți acționa pedalele cu genunchii ușor îndoiți.
- Reglați spătarele astfel încât să puteți ajunge punctul cel mai de sus al volanului cu brațele ușor îndoite.
- Reglați tetierele astfel încât marginea superioară a tetierei să se afle la aceeași înălțime cu partea superioară a capului dvs. ⇒ fig. 105.
- Fixați corect centura de siguranță ⇒ pagina 141, „Cum se așează corect centurile de siguranță?”.

Reglarea poziției scaunului conducătorului ⇒ pagina 68, „Reglarea scaunelor din față”.

### ATENȚIE!

- Scaunele din față și tetierele trebuie să corespundă mărimii corpului dvs., iar centura de siguranță trebuie să fie purtată întotdeauna, pentru a se asigura o protecție optimă.
- Între conducător și volan trebuie să existe o distanță de cel puțin 25 cm ⇒ pagina 135, fig. 104. Dacă nu se respectă această distanță, sistemul airbag nu își poate exercita eficiența maximă – Pericol!
- În timpul mersului volanul trebuie ținut cu ambele mâini, de partea laterală, în poziția 9 și un sfert. Nu țineți volanul în poziția ora 12 sau în altă poziție (de ex. de centrul volanului sau de marginea interioară). Această poziție incorectă poate atrage după sine, la desfacerea airbag-ului, răniri în zona mâinilor, brațelor sau capului.
- Aveți grijă ca în spațiul pentru picioare să nu se găsească obiecte, deoarece în cazul unei manevre bruște de frânare acestea ar putea ajunge în zona de comandă a autovehiculului. În această situație nu veți mai putea debreia, frâna sau accelera. ■

### Poziția corectă a pasagerului dreapta

*Pasagerul dreapta trebuie să mențină o distanță de cel puțin 25 cm față de tabloul de bord, pentru ca la desfacerea airbag-ului acesta să asigure cea mai bună protecție.*

În interesul siguranței pasagerului din dreapta și pentru a reduce riscul rănirii în cazul producerii unui accident, recomandăm următorul reglaj.

- Împingeți scaunul cât mai mult posibil în spate.
- Reglați tetierele astfel încât marginea superioară a tetierei să se afle la aceeași înălțime cu partea superioară a capului dvs. ⇒ pagina 135, fig. 105.
- Fixați corect centura de siguranță ⇒ pagina 141, „Cum se așează corect centurile de siguranță?”.

În situații speciale puteți deconecta airbag-ul pasagerului dreapta ⇒ pagina 152, „Dezactivarea airbag-urilor”.

Reglați scaunul pasagerului din dreapta ⇒ pagina 68, „Reglarea scaunelor din față”.

### ATENȚIE!

- Scaunele din față și tetierele trebuie să corespundă mărimii corpului dvs., iar centura de siguranță trebuie să fie purtată întotdeauna, pentru a se asigura o protecție optimă.
- Între pasager și bord trebuie să existe o distanță de cel puțin 25 cm. Dacă nu se respectă această distanță, sistemul airbag nu își poate exercita eficiența maximă – Pericol!
- În timpul deplasării țineți picioarele în spațiul pentru picioare – nu așezați niciodată picioarele pe bord, pe geam sau pe scaune. În cazul executării unei manevre de frânare bruscă sau în cazul unui accident, vă supuneți unui risc ridicat. La declanșarea sistemului airbag, o poziție incorectă în scaun vă poate fi fatală!
- În timpul deplasării, spătarele nu trebuie să fie înclinate prea mult în spate, astfel încât partea de umăr a centurii să fie așezată corespunzător. Astfel este micșorată eficiența centurii de siguranță și a sistemului airbag – pericol de rănire! ■

### Poziția corectă a pasagerilor din spate

*Pasagerii din spate trebuie să aibă o poziție dreaptă în scaun, picioarele trebuie să se găsească în spațiul pentru picioare, iar centura de siguranță trebuie să fie corect fixată.*

Pentru a reduce riscul rănirii în cazul unei manevre bruște de frânare sau în situația producerii unui accident, pasagerii din spate trebuie să respecte următoarele.

- Reglați tetierele astfel încât marginea superioară a tetierei să se afle la aceeași înălțime cu partea superioară a capului dvs. ⇒ [pagina 135, fig. 105](#).
- Fixați corect centura de siguranță ⇒ [pagina 141](#), „Cum se așează corect centurile de siguranță?”.
- Când transportați copii, folosiți unul din sistemele de reținere corespunzător ⇒ [pagina 156](#), „Transportul copiilor în siguranță”.

**ATENȚIE!**

- **Tetiерele trebuie să corespundă înălțimii corpului, pentru a oferi protecția optimă.**
- **În timpul deplasării țineți picioarele în spațiul destinat pentru picioare – nu așezați niciodată picioarele pe geamuri sau pe scaune! În cazul executării unei manevre de frânare bruscă sau în cazul unui accident, vă supuneți unui risc ridicat. La declanșarea airbag-ului cortină\* pericolul de rănire crește dacă poziția din scaun este necorespunzătoare, eventual pot apărea și accidentări fatale!**
- **Dacă pasagerii de pe locurile din spate nu adoptă o poziție corectă, centura de siguranță nu își poate îndeplini funcția de protecție, mărindu-se astfel riscul accidentărilor. ■**

### Exemple de poziții incorecte în scaun

*Adoptarea unei poziții incorecte în scaun poate fi cauza din care se produc accidentări grave sau chiar mortale.*

Centurile de siguranță pot asigura protecția maximă numai dacă banda centurii este desfășurată corect. Pozițiile incorecte în scaun reduc în mare măsură funcțiile de protecție ale centurilor de siguranță și măresc riscul accidentărilor. Conducătorul auto poartă responsabilitatea pentru toți pasagerii, în special pentru copii. Nu permiteți nici unui pasager să adopte o poziție incorectă în scaun.

În continuare am enumerat câteva dintre pozițiile care pot fi periculoase pentru toți pasagerii autovehiculului. Lista nu este completă, dar vrem să vă atragem atenția asupra acestei probleme.

De aceea, în timpul mersului:

- nu stați în picioare în autovehicul,
- nu stați în picioare pe scaune,
- nu stați în genunchi pe scaune,
- nu înclinați spătarele scaunelor foarte mult în spate,
- nu vă sprijiniți de bord,
- nu stați întins pe bancheta din spate,
- nu stați numai pe partea din față a pernei scaunului,
- nu vă înclinați în lateral,
- nu vă sprijiniți de geamuri,
- nu scoateți picioarele pe geamuri,
- nu puneți picioarele pe bord,
- nu așezați picioarele pe scaune,
- nu transportați persoane în spațiul pentru picioare,
- nu călătoriți fără centura de siguranță,
- nu transportați persoane în portbagaj.

**ATENȚIE!**

- **Din cauza unei poziții incorecte, pasagerii sunt expuși unor riscuri mărite de accidentare, la declanșarea airbag-urilor.**
- **La urcarea în autovehicul adoptați o poziție corectă pe care să o păstrați pe tot parcursul deplasării. Înaintea fiecărei deplasări reamandați pasagerilor să adopte o poziție corectă pe care să o păstreze pe tot parcursul deplasării. ■**

## Centurile de siguranță

### Pentru ce este necesară centura de siguranță?



Fig. 106 Conducător auto protejat cu centura de siguranță

S-a dovedit că centurile de siguranță oferă o protecție eficientă în cazul unui accident ⇒ fig. 106. De aceea, în majoritatea țărilor, folosirea centurii de siguranță este obligatorie.

Centurile de siguranță care sunt așezate corect, mențin pasagerii autovehiculului în poziția corectă în scaun ⇒ fig. 106. Centurile reduc într-o mare măsură energia cinetică. În plus, ele împiedică mișcările necontrolate care ar putea atrage răniri grave.

Pasagerii autovehiculului care folosesc corect centurile de siguranță, beneficiază de faptul că energia cinetică este preluată într-un mod optim de către centurile de siguranță. Structura autovehiculului dvs. și alte măsuri de siguranță

pasivă ca de ex. sistemul airbag, contribuie la reducerea energiei cinetice. Prin aceasta se reduc riscurile de rănire.

Statisticile au demonstrat că centurile folosite corect diminuează riscurile rănirii și măresc șansele de supraviețuire în cazul unor accidente grave ⇒ pagina 139.

În cazul în care se transportă copii, trebuie respectate măsuri speciale de siguranță ⇒ pagina 156, „Transportul copiilor în siguranță”.



#### ATENȚIE!

- Centura de siguranță trebuie folosită întotdeauna – chiar și la deplasările prin oraș. Acest lucru este valabil și pentru pasagerii de pe bancheta din spate – pericol de accidentare!
- Centurile de siguranță trebuie să fie folosite chiar și de femeile gravide. Numai astfel se poate asigura o protecție optimă pentru copil ⇒ pagina 141, „Punerea centurilor de siguranță cu trei puncte”.
- În vederea obținerii unei protecții optime a centurii de siguranță, de mare importanță este așezarea benzii centurii. Modul de amplasare a centurii de siguranță este descris în paginile următoare.



#### Indicație

La folosirea centurii de siguranță, luați în considerare prevederile legale. ■

## Principiile fizice în cazul unui accident frontal

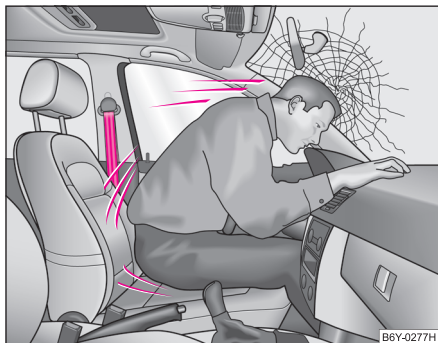

**Fig. 107 Conducătorul care nu este asigurat cu centura de siguranță proiectat în față.**



**Fig. 108 Pasagerii din spate care nu folosesc centura de siguranță sunt proiectați în față**

Autovehiculul care se află în mișcare, posedă o energie de mișcare, așa numita energie cinetică. Valoarea energiei cinetice depinde în principal de viteza de deplasare a autovehiculului și de masa acestuia și a pasagerilor. Dacă autovehiculul are o masă mare și se deplasează cu viteză mare, în cazul unui accident trebuie să fie atenuată o energie mai mare.

Totuși factorul principal este viteza autovehiculului. De ex. dacă viteza se dublează de la 25 km/h la 50 km/h, energia de mișcare crește de patru ori.

Concepția generală despre faptul că în cazul unui accident ușor corpul poate fi protejat cu mâinile, este greșită! Chiar și la viteză de impact redusă, asupra corpului acționează forțe care nu pot fi deviate.

Dacă viteza crește numai de la 30 km/h la 50 km/h, în cazul unui accident, asupra corpului vor acționa forțe care pot depăși ușor 10 000 Newton. Aceasta corespunde unei mase de o tonă (1 000 kg).

În cazul unei coliziuni frontale, pasagerii care nu folosesc centura de siguranță sunt proiectați în față și se ciocnesc de părțile interioare ale autovehiculului cum ar fi volanul, bordul sau parbrizul ⇒ fig. 107. Pasagerii care nu sunt asigurați cu centura de siguranță pot fi proiectați din autovehicul. Acest lucru poate avea ca urmare accidentări mortale.

Este foarte important de asemenea, ca și ocupanții locurilor din spate să utilizeze centurile de siguranță, deoarece și ei sunt proiectați în autovehicul în cazul unui accident. Ocupantul unui loc din spate, care nu folosește centura de siguranță, pune în pericol nu numai siguranța lui, ci și a pasagerilor din față ⇒ fig. 108. ■

Principiul fizic al unui accident frontal este ușor de explicat:

## Indicații de siguranță importante referitoare la centurile de siguranță

*Folosirea corectă a centurilor de siguranță reduce într-o mare măsură riscul rănirii!*

### ATENȚIE!

- Banda centurii nu trebuie să fie blocată sau răsucită sau să treacă peste margini tăioase.
- În vederea obținerii unei protecții optime a centurii de siguranță, de mare importanță este așezarea benzii centurii ⇒ pagina 141, „Cum se așează corect centurile de siguranță?”.
- O centură de siguranță nu poate fi folosită de două persoane (nici măcar dacă sunt copii).
- Acțiunea de protecție maximă a centurilor de siguranță se obține numai la menținerea unei poziții corecte în scaun ⇒ pagina 135, „Poziția corectă în scaun”.
- Centurile de siguranță nu trebuie așezate peste obiecte dure sau care se pot sparge (de ex. ochelari, pixuri, chei ș.a.m.d.), deoarece se pot produce răniri.
- Hainele voluminoase (de ex. paltoane peste sacouri) influențează poziția și rularea centurii de siguranță.
- Utilizarea clemelor sau a altor obiecte pentru reglarea centurii de siguranță (de ex. pentru scurtarea centurii la persoanele de înălțime mai mică) este interzisă.
- Elementul de prindere al centurii trebuie fixat numai în dispozitivul locului de care aparține centura. Dispunerea greșită a centurii de siguranță reduce siguranța și mărește riscul rănirii.
- Spătarele scaunelor nu trebuie aplecate prea mult în spate, deoarece centura de siguranță își pierde eficiența.

### ATENȚIE! Continuare

- Banda centurii trebuie să fie curată. Centurile murdare pot influența funcționarea dispozitivului de rulare automată a centurii ⇒ pagina 194, „Centurile de siguranță”.
- Fanta pentru elementul de prindere al centurii nu trebuie blocată cu hârtie sau cu altceva similar, altfel elementul de prindere nu se mai poate fixa.
- Verificați regulat starea centurilor dvs. de siguranță. Dacă se constată deteriorări ale țesăturii centurii, ale dispozitivului de derulare sau ale dispozitivului de fixare, centura respectivă trebuie înlocuită la un dealer autorizat.
- Centurile de siguranță nu trebuie modificate în nici un fel. Nu încercați să reparați singur centura de siguranță.
- Centurile de siguranță avariate, solicitate în urma unui accident, trebuie înlocuite - de preferat la o unitate autorizată. În plus trebuie verificat și ancorajul (prinderea).
- În unele țări pot exista centuri de siguranță a căror funcționare poate fi diferită față de ceea ce am descris noi în paginile următoare. ■

## Cum se așează corect centurile de siguranță?

### Punerea centurilor de siguranță cu trei puncte

Întâi așezați centura, apoi porniți la drum!

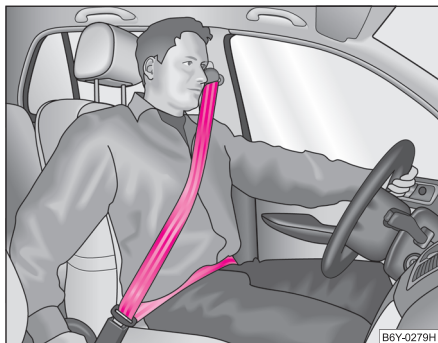

Fig. 109 Centura de siguranță pentru umăr și bazin

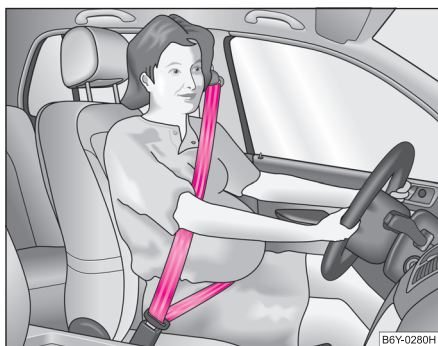

Fig. 110 Disponerea benzii centurii la femeile însărcinate

- Înainte de a fixa centura, poziționați corect scaunele și tetierele ⇒ pagina 135, „Poziția corectă în scaun”.
- Trageți elementul de prindere al centurii încet și uniform peste torace și bazin ⇒ ⚠.
- Introduceți lamela de fixare în locașul de ancorare al scaunul, până se aude sunetul specific de fixare.
- Verificați fixarea prin tragere.

Fiecare centură de siguranță cu trei puncte de prindere este prevăzută cu un dispozitiv automat de rulare. Acesta conferă libertatea deplină a mișcărilor la o tragere ușoară. O frânare bruscă va determina blocarea centurii. Mecanismul va bloca centura și când se circulă pe pante abrupte, la accelerare sau în viraje strânse.

Centurile de siguranță trebuie să fie folosite chiar și de femeile gravide ⇒ ⚠.



#### ATENȚIE!

- Partea de umăr a centurii nu trebuie să treacă peste gât, ci aproximativ peste mijlocul umerilor și să aibă un contact ferm cu corpul. Partea din dreptul bazinului trebuie să aibă întotdeauna un contact ferm cu bazinul și să fie plasată cât mai jos ⇒ fig. 109. Îndreptați cu mâna banda centurii.
- La femeile gravide partea de centură care protejează bazinul se așează cât mai jos posibil, astfel încât să nu apese pe abdomen.
- Atenție la desfășurarea corespunzătoare a benzii centurii. Centurile de siguranță care nu au fost fixate corespunzător pot duce la răniri, în cazul unor accidente ușoare.
- Dacă centura este prea lejeră și nu are un contact ferm cu corpul, se poate ajunge la răniri grave în cazul unei coliziuni, deoarece corpul va fi proiectat în față și se va lovi brusc de centura de siguranță.

**⚠ ATENȚIE!** Continuare

- Introduceți elementul de prindere numai în suportul centurii corespunzător centurii aceluiași scaun. Dacă nu faceți acest lucru, nu se va mai realiza protecția necesară și apare pericolul accidentării. ■

### Reglarea pe înălțime a centurilor de siguranță ale scaunelor din față

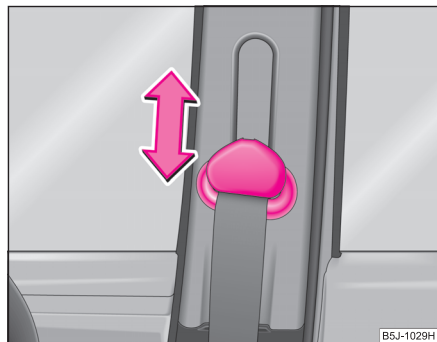

**Fig. 111 Scaun față:  
Reglarea pe înălțime a centurii**

Cu ajutorul reglajului pe înălțime, centurile în trei puncte din față se pot poziționa în zona umerilor, în funcție de mărimea corpului.

- Pentru reglare apăsați dispozitivul de reglare și deplasați-l în sus sau în jos ⇒ fig. 111.
- Verificați prin tragere bruscă de centură, dacă dispozitivul este fixat.

**⚠ ATENȚIE!**

Reglați înălțimea centurii astfel încât partea de umăr a centurii să treacă aproximativ peste mijlocul umărului – în nici un caz peste gât.

**i Indicație**

Pentru plasarea corespunzătoare a centurii se poate regla și înălțimea scaunelor\* din față. ■

### Desprinderea centurilor de siguranță

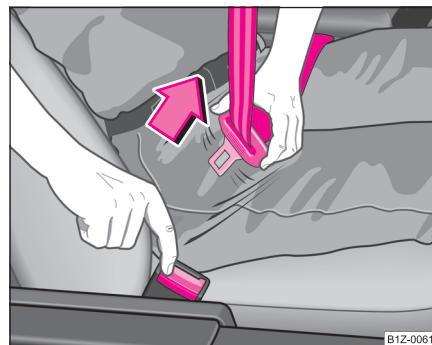

**Fig. 112 Eliberarea  
elementului de prindere  
din dispozitiv**

- Apăsați tasta roșie din dispozitivul de blocare ⇒ fig. 112. Elementul de prindere va sări singur sub acțiunea unui arc.
- Conduceți banda centurii cu mâna pentru a se putea înfășura mai ușor în dispozitivul automat. ►

Un buton de plastic va menține banda centurii în poziție corectă. ■

## Centura de siguranță cu prindere în trei puncte pentru locul central din spate

Utilizarea acesteia este identică cu cea a celorlalte centuri de siguranță din autovehicul.

### ATENȚIE!

- **Centura de siguranță în trei puncte a locului central din spate își poate îndeplini funcția numai dacă scaunul este fixat corect**  
⇒ pagina 72. ■

## Dispozitivul de tensionare a centurii

Siguranța conducătorului și a pasagerului **asigurați cu centura de siguranță** este mărită de dispozitivul de tensionare din sistemul automat de rulare a centurii de siguranță din față.

În cazul accidentelor frontale de o anumită amploare, centurile de siguranță se tensionează automat. Dispozitivul de tensionare a centurii se declanșează și când centurile nu sunt fixate.

În cazul coliziunilor frontale, laterale și din spate ușoare, în cazul unei răsturnări sau la unele accidente la care nu se exercită forțe mari de impact, sistemul de tensionare suplimentară nu se declanșează.

### ATENȚIE!

- **Anumite lucrări precum demontarea și montarea pieselor sistemului trebuie efectuate numai de dealerii autorizați.**
- **Sistemul asigură protecție doar pentru o singură declanșare. După ce declanșarea s-a produs, sistemul trebuie înlocuit.**
- **La vânzarea autovehiculului, înmânați noului proprietar și acest manual de utilizare.**

### Indicație

- La declanșarea sistemului se degajă fum. Acest fum nu indică prezența unui incendiu în autovehicul.
- La casarea autovehiculului sau a pieselor sistemului trebuie respectate măsuri de siguranță specifice acestor situații. Aceste măsuri sunt cunoscute de unitățile service Škoda care vă pot oferi informații detaliate.
- Îndepărtarea autovehiculului, sau a părților componente ale sistemului, trebuie realizată cu respectarea strictă a prevederilor corespunzătoare de siguranță. ■

## Sistemul airbag

### Descrierea sistemului airbag

#### Instrucțiuni generale referitoare la sistemul airbag

În cazul coliziunilor frontale puternice sistemul de airbag-uri frontale oferă, în completare la asigurarea cu centurile de siguranță cu prindere în trei puncte, o protecție suplimentară pentru zona capului și a pieptului conducătorului și pasagerului.

În cazul unor coliziuni laterale puternice, airbag-urile laterale reduc pericolul de accidentare al pasagerilor în zona expusă impactului.

Sistemul airbag funcționează numai după punerea contactului.

Funcționalitatea sistemului airbag este supravegheată electronic. După fiecare punere a contactului, se aprinde pentru câteva secunde lampa de control airbag.

#### Sistemul airbag constă în principal din (în funcție de echiparea autovehiculului):

- un aparat electronic de comandă,
- airbag-ul frontal al conducătorului și al pasagerului din dreapta ⇒ pagina 146,
- airbag-uri laterale ⇒ pagina 149,
- airbag-uri cortină ⇒ pagina 151,
- lampa de control pentru airbag din tabloul de instrumente ⇒ pagina 34,
- un comutator pentru airbag-ul pasagerului din dreapta\* ⇒ pagina 154,
- o lampă de control pentru deconectarea airbag-ului pasagerului din dreapta\* în bord ⇒ pagina 154.

#### În sistem există o defecțiune atunci când:

- lampa de control pentru airbag nu se aprinde la punerea contactului motor,
- lampa de control pentru airbag nu se stinge după circa 3 secunde de la punerea contactului motor,
- lampa de control se stinge și se aprinde din nou după punerea contactului motor,
- lampa de control se aprinde sau clipește în timpul mersului,
- lampa de control pentru airbag-ul dezactivat al pasagerului din dreapta\* din centrul tabloului de instrumente clipește.



#### ATENȚIE!

- **Pentru protecția maximă a pasagerilor din autovehicul la declanșarea airbag-ului, scaunele din față trebuie să fie reglate corespunzător mărimii corpului persoanei respective ⇒ pagina 135, „Poziția corectă în scaun”.**
- **Dacă, în timpul deplasării, vă aplecați în față sau aveți o poziție necorespunzătoare în scaun, în cazul unui accident, sunteți expuși unui risc ridicat de accidentare.**
- **Când există o defecțiune verificați sistemul airbag la o unitate autorizată. În caz contrar, există pericolul nedeclanșării airbag-urilor în cazul unui accident.**
- **Nu este permis să se efectueze nici un fel de modificări asupra părților componente ale sistemului airbag.**
- **Este interzisă intervenția asupra părților componente ale sistemului airbag, deoarece se poate produce o declanșare a sistemului.**
- **Sistemul airbag asigură protecție doar pentru o singură declanșare. După ce declanșarea s-a produs, sistemul airbag trebuie înlocuit.**
- **Sistemul airbag nu necesită întreținere.**

**⚠ ATENȚIE!** Continuare

- În situația în care vindeți autoturismul, vă rugăm să predați cumpărătorului mapa de bord completă. Vă rugăm să luați în considerare că documentele pentru airbag-ul, eventual dezactivat, pentru pasager, fac, de asemenea, parte din mapă!
- Casarea autovehiculului, sau a părților componente ale sistemului airbag, trebuie realizată cu respectarea strictă a prevederilor corespunzătoare de siguranță. Aceste prevederi sunt cunoscute de unitățile service Škoda.
- Îndepărtarea autovehiculului, sau a părților componente ale sistemului airbag, trebuie realizată cu respectarea strictă a prevederilor corespunzătoare de siguranță. ■

## Când se declanșează airbag-urile?

Sistemul airbag este astfel conceput, încât în cazul **coliziunilor frontale puternice**, să se activeze airbag-ul conducătorului și al pasagerului din dreapta\*.

În situația **coliziunilor laterale puternice** se declanșează airbag-urile laterale\* din scaunul din față, împreună cu airbag-ul cortină\* de pe partea accidentată a autoturismului.

În cazul accidentelor deosebite se pot declanșa atât airbag-ul frontal cât și cel lateral și cortină\*.

În cazul coliziunilor frontale și laterale **ușoare**, precum și în cazul loviturilor din spate și al răsturnării autoturismului, sistemul airbag **nu se declanșează**.

### Factori de declanșare

Nu se poate defini un factor general de declanșare a sistemului airbag, deoarece fiecare accident se produce într-un context particular. Un rol important îl

au, de ex. factori cum sunt duritatea corpului de impact, unghiul sub care se produce coliziunea, viteza autoturismului etc.

Determinant pentru declanșarea sistemului airbag este procesul de decelerare care are loc în timpul coliziunii. Aparatul de comandă analizează desfășurarea coliziunii și declanșează sistemele corespunzătoare. Dacă decelerarea produsă și înregistrată în timpul coliziunii se situează sub valorile de referință indicate în unitatea de comandă, sistemul airbag nu este declanșat, deși autoturismul poate fi deformat destul de puternic în urma accidentului.

### Airbag-urile nu se declanșează:

- contact motor luat,
- la coliziuni frontale ușoare,
- la coliziuni laterale ușoare,
- la lovituri din spate,
- răsturnări.



### Atenție!

După declanșarea airbag-ului frontal al pasagerului din dreapta, tabloul de bord trebuie înlocuit.



### Indicație

- La declanșarea airbag-urilor se elimină un gaz gri-alb sau roșu, inofensiv. Acest lucru este perfect normal și nu trebuie interpretat ca indiciu al producerii unui incendiu în autoturism.
- În cazul producerii unui accident cu declanșare airbag:
  - se aprinde lampa interioară (dacă contactul se face la întrerupătorul din ușă),
  - instalația de semnalizarea avarie se activează,
  - ușile se descuie. ■

## Airbag-ul frontal

### Descrierea airbag-urilor frontale

*Sistemul airbag nu constituie un înlocuitor pentru centurile de siguranță!*



**Fig. 113 Airbag-ul din volan pentru conducător**

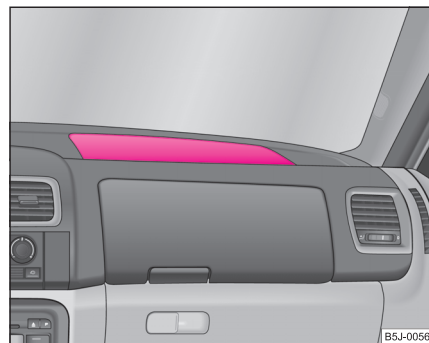

**Fig. 114 Airbag-ul din bord pentru pasagerul din dreapta**

Airbag-ul frontal al conducătorului este amplasat în volan ⇒ fig. 113. Airbag-ul frontal al pasagerului din dreapta\* este amplasat în bord, deasupra torpedoului ⇒ fig. 114. Locurile de amplasare sunt marcate prin insemnul „AIRBAG”.

În cazul coliziunilor frontale puternice sistemul de airbag-uri frontale oferă, în completare la asigurarea cu centurile de siguranță cu prindere în trei puncte, o protecție suplimentară pentru zona capului și a pieptului conducătorului și pasagerului ⇒ ⚠ v. „Indicații importante referitoare la sistemul airbag frontal” la pagina 148.

Sistemul airbag nu reprezintă un înlocuitor al centurii de siguranță, ci este o parte a conceptului de siguranță pasivă. **Vă rugăm să rețineți că cea mai bună protecție se obține numai prin acțiunea conjugată a sistemului airbag cu acțiunea centurilor de siguranță.**

În afară de funcția de protecție, **centurile de siguranță** au scopul de a menține conducătorul sau pasagerul, în situația unui accident frontal, într-o poziție în care airbag-ul poate oferi protecție maximă.

De aceea centurile de siguranță se vor folosi nu numai ca urmare a prevederilor legale, ci și din considerente de siguranță ⇒ pagina 138, „Pentru ce este necesară centura de siguranță?”.



### Atenție!

După declanșarea airbag-ului frontal al pasagerului din dreapta, tabloul de bord trebuie înlocuit. ■

## Funcția airbag-urilor frontale

*Riscul de rănire în zona capului și în zona pieptului se reduce prin deschiderea completă a airbag-ului.*

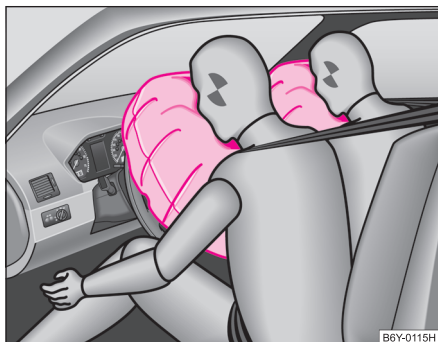

Fig. 115 Airbag umplut cu gaz

Sistemul airbag este astfel conceput, încât în cazul coliziunilor frontale puternice, să se activeze airbag-ul conducătorului și al pasagerului din dreapta\*.

În cazul accidentelor deosebite se pot declanșa atât airbag-ul frontal cât și cel lateral, precum și airbag-ul cortină.

Prin declanșarea sistemului, sacii sunt umpluți cu un gaz și se desfac în fața conducătorului și a pasagerului ⇒ fig. 115. Desfacerea airbag-ului are loc în

fracțiuni de secundă și cu viteză foarte mare, pentru a oferi o protecție suplimentară în cazul unui accident. Sacul umflat amortizează mișcarea spre înainte a pasagerilor reducând astfel riscul de rănire în zona capului și a pieptului.

Sacul de aer este astfel conceput încât să permită evacuarea controlată a gazului sub presiunea pasagerilor, realizând astfel amortizarea impactului cu capul și cu zona pieptului. După un accident, sacul de aer se golește pentru a se asigura din nou vizibilitatea în față.

La declanșarea airbag-urilor se elimină un gaz gri-alb, inofensiv. Acest lucru este perfect normal și nu trebuie interpretat ca indiciu al producerii unui incendiu în autoturism.

La declanșare airbag-ul dispune de o forță mare, din cauza căreia, dacă pasagerul este surprins într-o poziție incorectă, se pot provoca accidente grave ⇒ ⚠ v. „Indicații importante referitoare la sistemul airbag frontal” la pagina 148. ■

## Indicații importante referitoare la sistemul airbag frontal

Folosirea corectă a sistemul airbag reduce într-o mare măsură riscul rănirii!

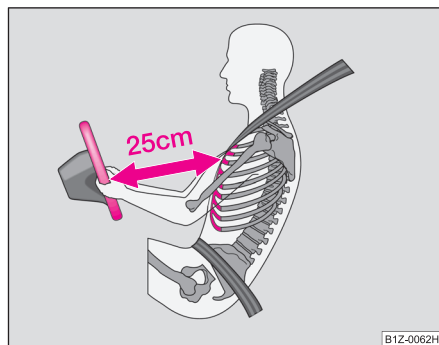

Fig. 116 Distanța sigură față de volan



**ATENȚIE!**

- Nu transportați copii neasigurați pe scaunul din față. Prin declanșarea airbag-ului în cazul unui accident, copiii pot fi răniți grav sau mortal!
- Atât pentru conducător cât și pentru pasagerul dreapta este important să păstreze o distanță de cca. 25 cm față de volan, respectiv de tabloul de bord ⇒ fig. 116. Dacă nu se respectă această distanță, sistemul airbag nu își poate exercita eficiența maximă – Pericol! Pe lângă acestea, scaunele din față și tetierele trebuie să fie întotdeauna reglate în funcție de mărimea corpului.
- În cazul montării unui scaun pentru copii pe locul pasagerului din dreapta, pe care copilul este așezat cu spatele la direcția de mers (în unele țări în cazul montării unui scaun pentru copii în care copilul este

**ATENȚIE!** Continuare

așezat cu fața la direcția de deplasare), airbag-ul frontal al pasagerului din dreapta trebuie dezactivat neapărat ⇒ pagina 152, „Dezactivarea airbag-urilor”. În caz contrar, copilul poate fi accidentat grav sau chiar mortal, la declanșarea airbag-ului frontal. În unele țări, normele legislației impun și dezactivarea airbag-ului lateral și cortină. La transportul copiilor respectați normele legislației țării dumneavoastră, referitoare la utilizarea scaunelor pentru copii.

- Între persoanele din față și zona de acțiune a airbag-urilor nu trebuie să se afle alte persoane, animale sau obiecte.
- Volanul și suprafața modului airbag din bord, de pe partea dreaptă, nu trebuie acoperite, utilizate ca suport pentru autocolante, sau prelucrate în alt fel. Acestea trebuie șterse cu o lavetă uscată sau înmuiată în apă. Pe capacul modulelor airbag sau în imediata apropiere a acestora nu trebuie montate nici un fel de suporturi, de ex. suport pentru pahare, suport pentru telefon etc.
- Nu este permis să se efectueze nici un fel de modificări asupra părților componente ale sistemului airbag. Toate lucrările executate asupra sistemului airbag, inclusiv operațiile de montare și demontare a pieselor care nu constituie în sine obiectul reparației (de ex. demontarea volanului) trebuie realizate numai de către unitățile autorizate.
- Nu efectuați niciodată modificări la bara de protecție din față sau la caroserie.
- Nu așezați obiecte pe bord în partea pasagerului din dreapta. ■

## Airbag-urile laterale\*

### Descrierea airbag-urilor laterale

*Airbag-urile laterale oferă o protecție suplimentară în cazul producerii unei coliziuni laterale.*

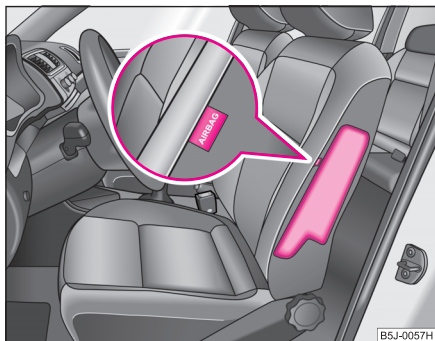

**Fig. 117 Scaunul conducătorului: Amplasarea airbag-urilor**

Airbag-urile laterale sunt amplasate în spătarele scaunelor din față; în partea centrală se poate observa inscripția „AIRBAG” ⇒ **fig. 117**.

Sistemul de airbag-uri laterale oferă, în completare la asigurarea cu centurile de siguranță cu prindere în trei puncte, o protecție suplimentară pentru zona pieptului pasagerilor (piept, stomac și bazin), în cazul coliziunilor laterale puternice ⇒ **▲** v. „Indicații importante referitoare la sistemul airbag lateral” la pagina 150.

În afară de funcția de protecție, **centurile de siguranță** au scopul de a menține conducătorul sau pasagerul, în situația unui accident lateral, într-o poziție în care airbag-ul lateral poate oferi protecție maximă.

De aceea centurile de siguranță se vor folosi nu numai ca urmare a prevederilor legale, ci și din considerente de siguranță ⇒ pagina 138, „Pentru ce este necesară centura de siguranță?”. ■

### Funcția airbag-urilor laterale

*Riscul de rănire în zona pieptului se reduce prin deschiderea completă a airbag-ului.*

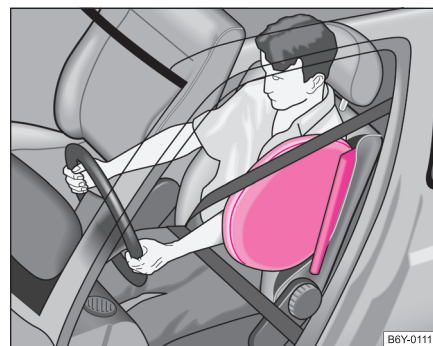

**Fig. 118 Airbag lateral declanșat**

În situația **coliziunilor laterale puternice** se declanșează airbag-urile laterale din scaunul din față, împreună cu airbag-ul cortină de pe partea accidentată a autoturismului ⇒ **fig. 118**.

În cazul accidentelor deosebite se pot declanșa atât airbag-ul frontal cât și cel lateral, precum și airbag-ul cortină.

Dacă sistemul este activat, sacul de aer se umple cu gaz. Desfacerea airbag-ului are loc în fracțiuni de secundă și cu viteză foarte mare, pentru a oferi o protecție suplimentară în cazul unui accident. ►

La declanșarea airbag-urilor se elimină un gaz gri-alb, inofensiv. Acest lucru este perfect normal și nu trebuie interpretat ca indiciu al producerii unui incendiu în autoturism.

Mișcarea pasagerilor este amortizată prin cufundarea în sacul umplut cu aer, iar riscul rănirii la partea superioară a corpului (piept, abdomen și bazin) prin izbirea de ușa la care s-a produs impactul se reduce. ■

### Indicații importante referitoare la sistemul airbag lateral

*Folosirea corectă a sistemul airbag reduce într-o mare măsură riscul rănirii!*

#### ATENȚIE!

- În cazul montării unui scaun pentru copii pe locul pasagerului din dreapta, pe care copilul este așezat cu spatele la direcția de mers (în unele țări în cazul montării unui scaun pentru copii în care copilul este așezat cu fața la direcția de deplasare), airbag-ul frontal al pasagerului din dreapta trebuie dezactivat neapărat ⇒ pagina 152, „Dezactivarea airbag-urilor”. În caz contrar, copilul poate fi accidentat grav sau chiar mortal, la declanșarea airbag-ului frontal. În unele țări, normele legislației impun și dezactivarea airbag-ului lateral al pasagerului din dreapta. La transportul copiilor respectați normele legislației țării dumneavoastră, referitoare la utilizarea scaunelor pentru copii.
- Nu trebuie niciodată să țineți capul în zona în care se desface airbag-ul lateral. Altfel vă puteți răni grav în cazul unui accident. Acest lucru este valabil mai ales la copiii care nu sunt transportați corespunzător pe scaunele pentru copii ⇒ pagina 158, „Siguranța pentru copii și airbag-ul lateral\*”.
- Dacă, în timpul deplasării, copiii au o poziție necorespunzătoare în scaun, în cazul unui accident, aceștia sunt expuși unui risc ridicat de acci-

#### ATENȚIE! Continuare

**dentare. Acest lucru poate avea ca urmare accidentări grave**  
⇒ pagina 156, „De reținut când se transportă copiii!”.

- Între persoane și zona de acțiune a airbag-urilor nu trebuie să se afle alte persoane, animale sau obiecte. Datorită necesității funcționării corecte a airbag-urilor laterale, pe uși nu este permisă montarea accesoriilor suplimentare ca de ex. suporturi pentru doze de băuturi.
- De cărligele pentru haine din autovehicul, susțineți numai articole de îmbrăcăminte ușoare. Nu depozitați în buzunarele acestor haine obiecte grele sau ascuțite.
- Asupra spătarelor scaunelor prevăzute cu airbag lateral nu este permisă exercitarea unor forțe prea mari ca de ex. lovituri puternice, deoarece sistemul airbag s-ar putea deteriora. Astfel nu se va declanșa sistemul airbag!
- Pe scaunul conducătorului și al pasagerului din dreapta nu trebuie folosite huse care nu sunt achiziționate de la unitățile Škoda. Deoarece sacul de aer se deschide din spătarul scaunului, folosirea unor huse necorespunzătoare ar putea limita funcționarea airbag-ului lateral.
- Deteriorările huselor de scaun originale din zona modulelor airbag-urilor laterale trebuie remediate imediat la o unitate autorizată.
- Modulele airbag din scaunele din față nu trebuie să fie deteriorate, să prezinte fisuri sau zgârieturi adânci. Nu este permisă deschiderea prin forțare.
- Toate lucrările executate asupra sistemului airbag lateral, inclusiv operațiile de montare și demontare a pieselor care nu constituie în sine obiectul reparației (de ex. demontarea scaunelor) trebuie realizate numai de către unitățile autorizate. ■

## Airbag-urile cortină\*

### Descrierea airbag-urilor cortină

*Airbag-ul cortină, împreună cu airbag-ul lateral, asigură o protecție suplimentară în cazul coliziunilor laterale.*

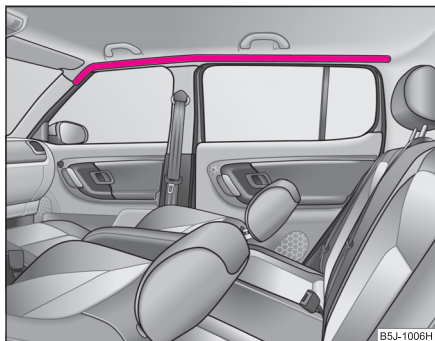

Fig. 119 Amplasarea airbag-urilor cortină

Airbag-urile cortină sunt amplasate deasupra ușilor, pe ambele părți ale autovehiculului ⇒ fig. 119. Locurile de amplasare sunt marcate prin însemnul „AIRBAG”.

Sistemul de airbag-uri cortină oferă, în completare la asigurarea cu centurile de siguranță cu prindere în trei puncte și cu airbag-ul lateral, o protecție suplimentară pentru cap și zona gâtului pasagerilor, în cazul coliziunilor laterale puternice ⇒ ⚠ v. „Indicații importante referitoare la sistemul airbag cortină” la pagina 152.

În afară de funcția de protecție, **centurile de siguranță** au scopul de a menține conducătorul sau pasagerul, în situația unui accident lateral, într-o poziție în care airbag-ul cortină poate oferi protecție maximă.

De aceea centurile de siguranță se vor folosi nu numai ca urmare a prevederilor legale, ci și din considerente de siguranță ⇒ pagina 138.

Împreună cu alte componente (de ex. structura ușilor, structura stabilă a autovehiculului), airbag-urile cortină fac parte dintr-un sistem constructiv de măsuri de protecție a pasagerilor la coliziunile laterale. ■

### Funcția airbag-urilor cortină

*Riscul de rănire în zona capului și în zona gâtului se reduce prin deschiderea completă a airbag-ului.*

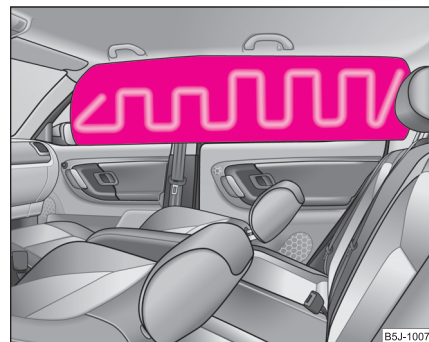

Fig. 120 Airbag cortină umplut cu gaz

În cazul anumitor **coliziuni laterale** airbag-ul cortină se va deschide pe partea pe care se produce impactul, împreună cu airbag-ul lateral ⇒ fig. 120.

În situația în care sistemul se declanșează, sacul se umple cu gaz și acoperă toată zona geamului, inclusiv stălpul ușii ⇒ fig. 120.

Sistemul protejează în același timp pasagerii care ocupă scaunele din față, cât și pe cei de pe scaunele din spate. Lovirea capului de părțile interioare ale autov-

ehiculului sau de obiectele din exteriorul autovehiculului va fi amortizată de airbag-ul cortină. Datorită diminuării tensiunii exercitate asupra capului, se va diminua și tensiunea exercitată asupra gâtului. În cazul accidentelor deosebite se pot declanșa atât airbag-ul frontal cât și cel lateral, precum și airbag-ul cortină.

Desfacerea airbag-ului are loc în fracțiuni de secundă și cu viteză foarte mare, pentru a oferi o protecție suplimentară în cazul unui accident. La declanșarea airbag-urilor se elimină un gaz gri-alb, inofensiv. Acest lucru este perfect normal și nu trebuie interpretat ca indiciu al producerii unui incendiu în autoturism. ■

### Indicații importante referitoare la sistemul airbag cortină

*Folosirea corectă a sistemul airbag reduce într-o mare măsură riscul rănirii!*

#### ATENȚIE!

- În cazul montării unui scaun pentru copii pe locul pasagerului din dreapta, pe care copilul este așezat cu spatele la direcția de mers (în unele țări în cazul montării unui scaun pentru copii în care copilul este așezat cu fața la direcția de deplasare), airbag-ul frontal al pasagerului din dreapta trebuie dezactivat neapărat ⇒ pagina 152. În caz contrar, copilul poate fi accidentat grav sau chiar mortal, la declanșarea airbag-ului frontal. În unele țări, normele legislației impun și dezactivarea airbag-ului lateral și cortină. La transportul copiilor respectați normele legislației țării dumneavoastră, referitoare la utilizarea scaunelor pentru copii.
- În zona de desfacere a airbag-ului cortină nu trebuie să se găsească obiecte, pentru a nu se împiedica desfacerea pernelor de aer.
- De călrigele pentru haine din autovehicul, susțineți numai articole de îmbrăcăminte ușoare. Nu depozitați în buzunarele acestor haine obiecte

#### ATENȚIE! Continuare

**grele sau ascuțite. Pentru agățarea hainelor nu trebuie să se folosească umerase.**

- Între pasageri și zona de desfacere a airbag-ului cortină nu trebuie să se găsească alte persoane (de ex. copii) sau animale. În timpul deplasării pasagerii nu trebuie să sprijine capul sau să scoată mâinile pe geam.
- Parasolarele nu trebuie împinse spre geamurile laterale, în zona de declanșare a airbag-ului cortină, dacă pe acestea se găsesc obiecte ca de ex. pixuri sau dispozitive de deschis garajul. La declanșarea airbag-ului cortină, pasagerii pot suferi accidentări.
- Prin montarea accesoriilor neoriginale în zona airbag-ului cortină, eficiența airbag-urilor poate fi influențată negativ. La o desfacere a airbag-urilor cortină, în autovehicul pot fi aruncate părți ale accesoriilor folosite și astfel pasagerii pot fi răniți ⇒ pagina 221.
- Toate lucrările executate asupra sistemului airbag cortină, inclusiv operațiile de montare și demontare a pieselor care nu constituie în sine obiectul reparației (de ex. demontarea capitonajului interior al plafonului) trebuie realizate numai de către unitățile autorizate. ■

## Dezactivarea airbag-urilor

### Dezactivarea sistemului airbag

*Sistemul airbag trebuie repus în funcțiune cât mai curând posibil pentru a-și putea exercita funcția de protecție.*

Autovehiculul dumneavoastră oferă posibilitatea tehnică de dezactivare a airbag-urilor frontale, laterale\* și cortină\*.

Dezactivarea airbag-urilor trebuie efectuată de o unitate autorizată. ►

La autovehiculele echipate cu comutator pentru dezactivarea airbag-urilor, airbag-ul lateral și frontal al pasagerului din dreapta se poate dezactiva de la acest comutator ⇒ pagina 154.

#### **Dezactivarea sistemului airbag se prevede pentru anumite cazuri, de ex când:**

- În **situații excepționale**, când pe locul pasagerului din dreapta trebuie montat un scaun pentru copii în care copilul este așezat cu spatele la direcția de deplasare (în unele țări cu fața la direcția de deplasare) ⇒ pagina 156, „Indicații de siguranță importante referitoare la scaunele pentru copii”,
- Cu toate că reglarea scaunului conducătorului este corectă, nu se poate respecta distanța minimă de 25 cm între volan și piept,
- sunt necesare montaje speciale în zona volanului în cazul unor deficiențe fizice,
- Se montează alte scaune (de ex. scaune ortopedice fără airbag-uri laterale).

#### **Supravegherea sistemului airbag**

Sistemul airbag este supravegheat electronic, și când un airbag este dezactivat.

#### **Dacă airbag-ul a fost deconectat cu un aparat de diagnosticare:**

- După fiecare punere a contactului, în tabloul de instrumente se aprinde lampa de control airbag cca 3 secunde, apoi clipește cca. 12 secunde.

#### **Dacă airbag-ul a fost dezactivat de la întrerupătorul airbag\* de pe lateralul bordului:**

- După punerea contactului, în tabloul de instrumente se aprinde lampa de control airbag cca. 3 secunde.

- Dacă există airbag-uri dezactivate, acest lucru va fi semnalizat de către lampa de control **PASSENGER AIRBAG OFF** din centrul tabloului de bord

⇒ pagina 154, fig. 122.



#### **Indicație**

La dealerul dvs. Škoda puteți afla ce airbag-uri pot fi dezactivate la autovehiculul dvs. ■

### Comutator pentru airbag-ul pasagerului din dreapta \*



Fig. 121 Comutator pentru airbag-ul pasagerului din dreapta



Fig. 122 Lampa de control pentru deconectarea airbag-ului pasagerului din dreapta

Airbag-ul frontal și lateral al pasagerului din dreapta (dacă autovehiculul este echipat cu ambele tipuri de airbag) se poate dezactiva de la întrerupător.

### Dezactivarea airbag-ului

- Luați contactul motor.
- Rotiți cu cheia fanta comutatorului airbag în sensul săgeții în poziția **OFF** ⇒ fig. 121.
- Verificați, dacă la punerea contactului motor se aprinde lampa de control airbag **PASSENGER AIRBAG OFF** din centrul bordului ⇒ fig. 122.

### Activarea airbag-ului

- Luați contactul motor.
- Rotiți cu cheia fanta comutatorului airbag contrar sensului săgeții în poziția **ON** ⇒ fig. 121.
- Verificați, dacă la punerea contactului motor nu se aprinde lampa de control airbag **PASSENGER AIRBAG OFF** din centrul bordului ⇒ fig. 122.



Airbag-urile trebuie dezactivate numai în situații extreme ⇒ pagina 152.

### Lampa de control PASSENGER AIRBAG OFF (airbag dezactivat)

Lampa de control airbag se găsește în centrul bordului ⇒ fig. 122.

Când airbag-ul frontal al pasagerului din dreapta este **activ**, lampa de control se aprinde câteva secunde, după punerea contactului.

Când airbag-ul frontal și lateral al pasagerului din dreapta este **dezactivat**, lampa de control se aprinde câteva secunde, după punerea contactului, se stinge pentru cca. 1 secundă și apoi se aprinde din nou.

Când lampa de control clipește, în sistem există o defecțiune ⇒  

**ATENȚIE!**

- Conducătorul auto este răspunzător de activarea sau dezactivarea airbag-urilor.
- Dezactivați airbag-ul numai cu contactul luat! În caz contrar se poate produce o avarie la sistemul airbag.
- Când lampa de control **PASSENGER AIRBAG OFF** (airbag dezactivat) clipește:
  - Airabag-ul pasagerului din dreapta nu se declanșează la producerea accidentelor!
  - Defectul trebuie remediat de către un dealer specializat. ■

## Transportul copiilor în siguranță

### De reținut când se transportă copii!

#### Introducere în temă

*Statisticile arată că pe scaunele din spate copiii sunt mai puțin expuși decât pe scaunul pasagerului din dreapta.*

Copiii sub 12 ani trebuie transportați în mod normal pe bancheta din spate (respectații normele legislației în vigoare din țara dumneavoastră). În funcție de vârstă, înălțime și greutate, copiii care stau pe locurile din spate trebuie protejați fie cu scaunul pentru copii, fie cu centura de siguranță. Scaunul pentru copii trebuie montat, din motive de siguranță, pe locul din spatele scaunului pasagerului din dreapta.

Principiul fizic al unui accident se răsfrânge bineînțeles și asupra copiilor ⇒ pagina 139, „Principiile fizice în cazul unui accident frontal”. Spre deosebire de oamenii maturi, sistemul osos și cel muscular al copiilor este încă în creștere. De aceea copiii sunt expuși unui risc mai mare de accidentare.

Pentru a reduce aceste riscuri, copiii nu trebuie transportați decât în scaune speciale pentru copii!

Utilizați numai scaune pentru copii omologate oficial pentru copii și care corespund normei ECE-R 44, conform căreia scaunele pentru copii se împart în 5 categorii ⇒ pagina 159, „Împărțirea scaunelor pentru copii în grupe”. Sistemele pentru copii verificate conform normei ECE-R 44, sunt prevăzute un indiciu de omologare (un E mare în cerc, sub care este trecut numărul de omologare).

Vă recomandăm să folosiți scaune pentru copii originale Škoda. Aceste scaune pentru copii sunt proiectate și verificate pentru utilizarea în autovehiculele Škoda. Ele îndeplinesc cerințele normei ECE-R 44.



#### ATENȚIE!

La montarea și utilizarea scaunelor pentru copii trebuie respectate prevederile legale și instrucțiunile producătorului ⇒ v. „Indicații de siguranță importante referitoare la scaunele pentru copii”.



#### Indicație

Normele de legislație care sunt diferite în țara dumneavoastră față de indicațiile din acest manual, au întâietate. ■

### Indicații de siguranță importante referitoare la scaunele pentru copii

*Folosirea corectă a scaunelor pentru copii reduce într-o mare măsură riscul rănirii!*



#### ATENȚIE!

- **Toți pasagerii autovehiculului – în special copiii – trebuie să fie asigurați cu centura de siguranță în timpul deplasării!**
- **Copiii cu înălțime până la 1,50 m sau cu o vârstă de până la 12 ani, nu au voie să folosească centura de siguranță normală, dacă nu se folosește scaunul pentru copii, deoarece pot suferi răniri la stomac și la gât. Respectați prevederile legale.**
- **Copiii – nici chiar sugarii! – nu pot fi transportați în brațe.**
- **Copilul este transportat în siguranță în scaunul pentru copii ⇒ pagina 159, „Scaunul pentru copii”!**

**⚠ ATENȚIE!** Continuare

- Într-un scaun pentru copii poate fi așezat un singur copil.
- Nu lăsați niciodată copilul nesupravegheat în scaunul pentru copii.
- În anumite condiții climatice extreme, în autovehicul se pot forma temperaturi periculoase.
- Nu permiteți niciodată copilului dvs. să rămână nesupravegheat în autovehicul.
- În timpul deplasării copilii nu trebuie să se ridice în picioare sau să se așeze cu genunchii pe scaune. În cazul unui accident, copilul poate fi proiectat prin autovehicul și își poate pune în pericol atât propria viață, cât și viața celorlalți pasageri.
- Dacă, în timpul deplasării, copiii se apleacă în față sau au o poziție necorespunzătoare în scaun, în cazul unui accident, aceștia sunt expuși unui risc ridicat de accidentare. Acest lucru este valabil în special la copiii care sunt transportați pe scaunul din dreapta când sistemul airbag se declanșează. Acest lucru poate avea ca urmare o rănire gravă sau chiar pierderea vieții.
- În vederea obținerii unei protecții optime a centurii de siguranță, de mare importanță este așezarea benzii centurii ⇒ pagina 141, „Cum se așează corect centurile de siguranță?”. Pentru așezarea corectă a centurii la folosirea scaunului pentru copii, luați în considerare instrucțiunile producătorului. Centurile de siguranță care nu au fost fixate corespunzător pot duce la răni, în cazul unor accidente ușoare.
- Banda centurii de siguranță trebuie să fie desfășurată corect. Ea nu trebuie să treacă peste margini ascuțite, deoarece se poate deteriora.
- În cazul montării unui scaun pentru copii pe locul pasagerului din dreapta, pe care copilul este așezat cu spatele la direcția de mers (în unele țări în cazul montării unui scaun pentru copii în care copilul este așezat cu fața la direcția de deplasare), airbag-ul frontal al pasagerului din dreapta trebuie dezactivat neapărat ⇒ pagina 152. În caz contrar, copilul poate fi accidentat grav sau chiar mortal, la declanșarea airbag-ului frontal. În unele țări, normele legislației impun și dezactivarea

**⚠ ATENȚIE!** Continuare

airbag-ului lateral și cortină. La transportul copiilor respectați normele legislației țării dumneavoastră, referitoare la utilizarea scaunelor pentru copii. ■

## Utilizarea scaunelor pentru copii pe locul pasagerului din dreapta

Scaunele pentru copii trebuie montate întotdeauna pe bancheta din spate.

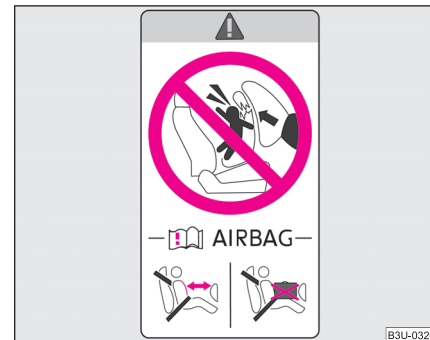

Fig. 123 Autocolant pe stâlpul central al ușilor, partea pasagerului din dreapta

Vă recomandăm, din motive de siguranță, să montați scaunele pentru copii pe locurile din spate. Dacă totuși folosiți un scaun pentru copii pe locul pasagerului din dreapta, trebuie să respectați următoarele indicații, în funcție de echiparea cu airbag a autovehiculului. ▶

### ⚠ ATENȚIE!

- Atenție – pericol deosebit! Nu utilizați niciodată pe scaunul pasagerului din dreapta un scaun pentru copii, în care copilul să stea cu spatele la direcția de deplasare. Acest scaun pentru copii se găsește în aria de declanșare a airbag-ului frontal. La declanșare, airbag-ul poate provoca copilului răni grave, uneori chiar mortale.
- Asupra acestui aspect atenționează și autocolantul amplasat pe partea dreaptă, pe stâlpul central al ușilor ⇒ [pagina 157, fig. 123](#). Eticheta poate fi observată după deschiderea ușii pasagerului din dreapta.
- În cazul montării unui scaun pentru copii pe locul pasagerului din dreapta, pe care copilul este așezat cu spatele la direcția de mers (în unele țări în cazul montării unui scaun pentru copii în care copilul este așezat cu fața la direcția de deplasare), airbag-ul frontal al pasagerului din dreapta trebuie dezactivat neapărat ⇒ [pagina 152](#), „Dezactivarea airbag-urilor”. În caz contrar, copilul poate fi accidentat grav sau chiar mortal, la declanșarea airbag-ului frontal. În unele țări, normele legislației impun și dezactivarea airbag-ului lateral și cortină. La transportul copiilor respectați normele legislației țării dumneavoastră, referitoare la utilizarea scaunelor pentru copii.
- La dezactivarea airbag-ului frontal al pasagerului din dreapta cu un tester la o unitate autorizată, airbag-ul lateral\* rămâne activat. În unele țări, normele legislației impun, pe lângă dezactivarea airbag-ului frontal al pasagerului din dreapta, și dezactivarea airbag-ului lateral și al celui din zona capului. Respectați normele legislației în vigoare din țara dumneavoastră, referitoare la utilizarea scaunelor pentru copii.
- La montarea pe locul pasagerului din dreapta a unui scaun pentru copii în care copilul este așezat cu fața la direcția de deplasare, scaunul pasagerului din dreapta trebuie reglat cât mai mult posibil spre spate și în sus. Reglați spătarul în poziție verticală.
- După demontarea scaunului pentru copii de pe locul pasagerului din dreapta, airbag-urile trebuie repuse în funcțiune. ■

### Siguranța pentru copii și airbag-ul lateral\*

Copiii nu trebuie să se găsească niciodată în zona de desfășurare a airbag-urilor laterale sau pentru cap.



Fig. 124 Copil neasigurat corect într-o poziție incorectă – siguranța periclitată de airbag-ul lateral



Fig. 125 Copilul este asigurat corespunzător în scaunul pentru copii ▶

Airbag-urile laterale\* oferă o protecție ridicată în cazul unei coliziuni laterale.

Pentru ca această funcție de protecție să poată fi garantată, airbag-ul lateral trebuie să se declanșeze rapid, în decurs de câteva fracțiuni de secundă ⇒ pagina 149, „Funcția airbag-urilor laterale”.

Airbag-ul dezvoltă o forță atât de mare, încât pasagerii care nu au o poziție corectă pot fi răniți la declanșarea airbag-urilor. Obiectele nefixate din zona de declanșare a airbag-urilor pot provoca răni.

**Acest lucru este valabil în special pentru copiii care nu sunt transportați conform cerințelor legale.**

Copilul este asigurat corect într-un scaun pentru copii corespunzător vârstei sale. Între copil și zona de desfășurare a airbag-ului lateral și pentru cap este spațiu suficient. Airbag-ul oferă cea mai bună protecție.

### ATENȚIE!

- În cazul montării unui scaun pentru copii pe locul pasagerului din dreapta, pe care copilul este așezat cu spatele la direcția de mers (în unele țări în cazul montării unui scaun pentru copii în care copilul este așezat cu fața la direcția de deplasare), airbag-ul frontal al pasagerului din dreapta trebuie dezactivat neapărat ⇒ pagina 152. În caz contrar, copilul poate fi accidentat grav sau chiar mortal, la declanșarea airbag-ului frontal. În unele țări, normele legislației impun și dezactivarea airbag-ului lateral și cortină. La transportul copiilor respectați normele legislației țării dumneavoastră, referitoare la utilizarea scaunelor pentru copii.
- Pentru a evita accidentările grave, copiii trebuie asigurați cu un sistem de reținere corespunzător vârstei, greutății și înălțimii lor.
- Copiii nu trebuie să se găsească niciodată cu capul în zona de desfășurare a airbag-urilor laterale - pericol de rănire!
- Nu așezați nici un fel de obiecte în zona de desfășurare a airbag-urilor laterale - pericol de rănire! ■

## Scaunul pentru copii

### Împărțirea scaunelor pentru copii în grupe

*Este permisă numai utilizarea scaunelor omologate pentru copii, scaune care sunt corespunzătoare copilului dvs. din toate punctele de vedere.*

Pentru scaunele pentru copii este valabil regulamentul ECE-R 44. ECE-R înseamnă: Economic Commission of Europe-Regulament.

Scaunele pentru copii verificate conform normei ECE-R 44, sunt prevăzute un indiciu de omologare (un E mare în cerc, sub care este trecut numărul de omologare).

Scaunele pentru copii sunt împărțite în 5 grupe:

Grupa	Greutate	
0	0 -10 kg	⇒ pagina 160
0+	până la 13 kg	⇒ pagina 160
1	9 -18 kg	⇒ pagina 161
2	15 -25 kg	⇒ pagina 161
3	22 - 36 kg	⇒ pagina 162

Copiii cu o înălțime de peste 150 cm pot folosi centurile de siguranță normal, fără pernă. ■

### Utilizarea scaunelor pentru copii

Împărțirea scaunelor pentru copii în funcție de locurile din autovehicul, conform directivelor EG 77/541 și norma ECE 44: ▶

Scaun pentru copii Grupe	Scaunul pasagerului dreapta	Scaune spate laterale	Scaun spate centru
0	Ⓚ	Ⓚ + Ⓜ	Ⓚ
0+	Ⓚ	Ⓚ + Ⓜ	Ⓚ
1	Ⓚ	Ⓚ + Ⓜ	Ⓚ
2 și 3	Ⓚ	Ⓚ	Ⓚ

- Ⓚ Categorie universală - Locul este corespunzător tuturor categoriilor de scaune pentru copii.
- + Locul poate fi echipat cu inele de prindere pentru „sistemul ISOFIX\*“.
- Ⓜ Bancheta din spate secționată este echipată în serie cu sistemul de fixare „Top Tether”. ■

### Scaunul pentru copii corespunzător grupei 0/0+

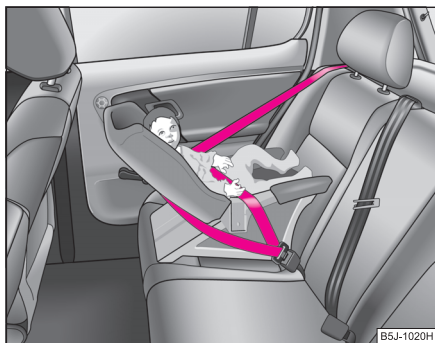

Fig. 126 Scaunul pentru copii corespunzător grupei 0 / 0+

Se utilizează pentru copii în vârstă de până la 9 luni și o greutate de aprox. 10 kg, respectiv pentru copii în vârstă de până la 18 luni și o greutate de aprox. 13 kg. Cele mai potrivite scaune sunt cele montate cu spatele la direcția de deplasare ⇒ fig. 126.

**Dacă autovehiculul este echipat cu airbag pentru pasagerul din dreapta, scaunele pentru copii în care copilul este așezat cu spatele la direcția de deplasare nu pot fi montate pe scaunul pasagerului din dreapta**

⇒ pagina 157, „Utilizarea scaunelor pentru copii pe locul pasagerului din dreapta”.

#### ⚠ ATENȚIE!

- În cazul montării unui scaun pentru copii pe locul pasagerului din dreapta, pe care copilul este așezat cu spatele la direcția de mers (în unele țări în cazul montării unui scaun pentru copii în care copilul este așezat cu fața la direcția de deplasare), airbag-ul frontal al pasagerului din dreapta trebuie dezactivat neapărat, la un dealer autorizat sau cu întrerupătorul pentru airbag-ul pasagerului din dreapta\* ⇒ pagina 154.
- În unele țări, normele legislației impun, pe lângă dezactivarea airbag-ului frontal al pasagerului din dreapta, și dezactivarea airbag-ului lateral și al celui din zona capului. Respectați normele legislației în vigoare din țara dumneavoastră, referitoare la utilizarea scaunelor pentru copii.
- În caz contrar, la declanșarea airbag-ului pasagerului din dreapta, copilul poate suferii accidentări grave sau chiar mortale.
- După demontarea scaunului pentru copii de pe locul pasagerului din dreapta, airbag-urile trebuie repuse în funcțiune. ■

## Scaunul pentru copii corespunzător grupei 1

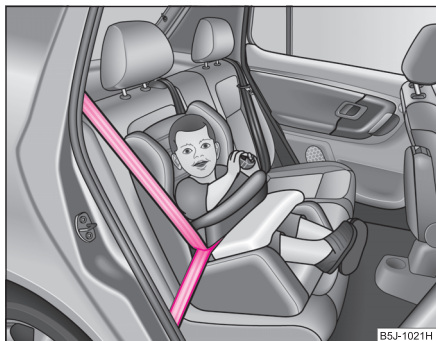

Fig. 127 Scaun cu măsuța de siguranță din grupa 1 montat pe bancheta din spate, cu fața la sensul de mers.

Scaunele pentru copii din grupa 1 sunt prevăzute pentru sugari și copii până în 4 ani, cu o greutate între 9 - 18 kg. Pentru copiii din categoria inferioară a acestei grupe, cele mai bune sunt scaunele în care copilul este așezat cu spatele la direcția de mers. Pentru copiii din categoria superioară a grupei 0+, cele mai bune sunt scaunele în care copilul este așezat cu fața la direcția de mers → fig. 127.

**Dacă autovehiculul este echipat cu airbag pentru pasagerul din dreapta, scaunele pentru copii în care copilul este așezat cu spatele la direcția de deplasare nu pot fi montate pe scaunul pasagerului din dreapta**  
 ⇒ pagina 157, „Utilizarea scaunelor pentru copii pe locul pasagerului din dreapta”.

### ⚠ ATENȚIE!

- În cazul montării unui scaun pentru copii pe locul pasagerului din dreapta, pe care copilul este așezat cu spatele la direcția de mers (în unele țări în cazul montării unui scaun pentru copii în care copilul este

### ⚠ ATENȚIE! Continuare

așezat cu fața la direcția de deplasare), airbag-ul frontal al pasagerului din dreapta trebuie dezactivat neapărat, la un dealer autorizat sau cu întreprinzătorul pentru airbag-ul pasagerului din dreapta\* → pagina 154.

- În unele țări, normele legislației impun, pe lângă dezactivarea airbag-ului frontal al pasagerului din dreapta, și dezactivarea airbag-ului lateral și al celui din zona capului. Respectați normele legislației în vigoare din țara dumneavoastră, referitoare la utilizarea scaunelor pentru copii.
- În caz contrar, la declanșarea airbag-ului pasagerului din dreapta, copilul poate suferii accidentări grave sau chiar mortale.
- După demontarea scaunului pentru copii de pe locul pasagerului din dreapta, airbag-urile trebuie repuse în funcțiune. ■

## Scaunul pentru copii corespunzător grupei 2

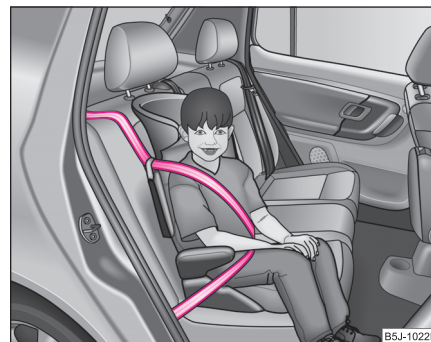

Fig. 128 Scaun pentru copii din grupa 2 montat pe scaunul din spate

Se folosește pentru copii în vârstă de până la 7 ani și o greutate între 15 și 25 kg. Cele mai potrivite sunt scaunele pentru copii combinate cu centuri de siguranță cu 3 puncte de prindere ⇒ [pagina 161](#), [fig. 128](#).

### **! ATENȚIE!**

- La transportul copiilor respectați normele legislației țării dumneavoastră, referitoare la utilizarea scaunelor pentru copii. Dacă este necesar, dezactivați airbag-ul pasagerului din dreapta la un dealer autorizat, sau de la întrerupătorul pentru airbag-ul pasagerului din dreapta\* ⇒ [pagina 154](#).
- Partea de umăr a centurii de siguranță trebuie așezată astfel încât să treacă pe mijlocul distanței dintre umăr și gât și să aibă un contact ferm cu corpul. În nici un caz nu trebuie să treacă peste gât. Partea de bazin a centurii de siguranță trebuie să treacă peste bazin, nu peste stomac, și să aibă contact ferm cu corpul. Eventual trageți centura peste bazin.
- Respectați normele legislației în vigoare din țara dumneavoastră, referitoare la utilizarea scaunelor pentru copii. ■

## Scaunul pentru copii corespunzător grupei 3

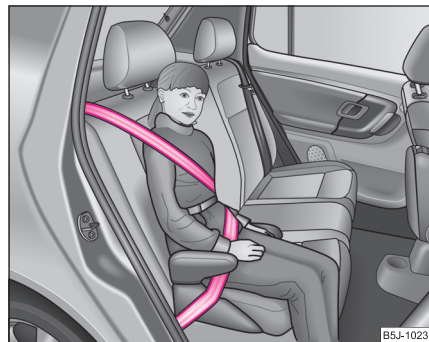

**Fig. 129** Scaun pentru copii din grupa 3 montat pe scaunul din spate

Se folosește pentru copii peste 7 ani cu o greutate cuprinsă între 22 - 36 kg și cu o înălțime de până la 150 cm. Cele mai potrivite sunt pernele combinate cu centuri de siguranță cu prindere în trei puncte ⇒ [fig. 129](#).

Copiii cu o înălțime de peste 150 cm pot folosi centurile de siguranță normal, fără pernă.

### **! ATENȚIE!**

- La transportul copiilor respectați normele legislației țării dumneavoastră, referitoare la utilizarea scaunelor pentru copii. Dacă este necesar, dezactivați airbag-ul pasagerului din dreapta la un dealer autorizat, sau de la întrerupătorul pentru airbag-ul pasagerului din dreapta\* ⇒ [pagina 154](#).
- Partea de umăr a centurii de siguranță trebuie așezată astfel încât să treacă pe mijlocul distanței dintre umăr și gât și să aibă un contact ferm cu corpul. În nici un caz nu trebuie să treacă peste gât. Partea de bazin a

**⚠ ATENȚIE!** Continuare

centurii de siguranță trebuie să treacă peste bazin, nu peste stomac, și să aibă contact ferm cu corpul. Eventual trageți centura peste bazin.

- Respectați normele legislației în vigoare din țara dumneavoastră, referitoare la utilizarea scaunelor pentru copii. ■

## Fixarea scaunelor pentru copii cu sistemul „ISOFIX”\*

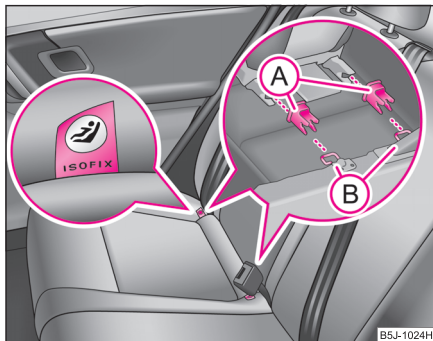

Fig. 130 Inelele de prindere (sistemul ISOFIX)

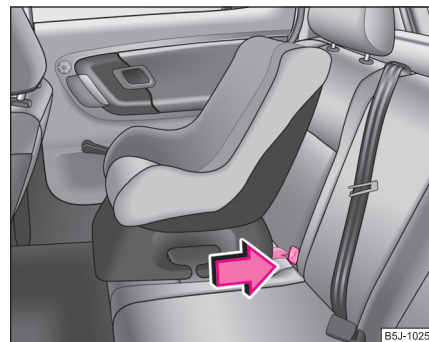

Fig. 131 Scaunul cu sistem ISOFIX se montează în dispozitivele de prindere existente.

Între spătarele scaunelor și perna acestora se găsesc, pe cele două scaune laterale din spate, două inele pentru fixarea scaunelor cu sistem „ISOFIX”.

- Elementul de prindere **A** se introduce în inelele **B** existente la baza îmbinării spătarului scaunului cu perna ⇒ fig. 130.
- Împingeți brațele de fixare ale scaunului pentru copii prin elementele de prindere montate, în inele, până când se aude zgomotul specific de blocare ⇒ fig. 131.
- **Verificați fixarea prin tragere în ambele părți ale scaunului pentru copii.**

Scaunele pentru copii cu sistem „ISOFIX” pot fi montate rapid, simplu și sigur. La montarea și demontarea scaunului pentru copii luați în considerare instrucțiunile producătorului. ▶

Scaunele pentru copii cu sistem „ISOFIX” se pot monta în autovehiculele cu sisteme „ISOFIX”, numai dacă aceste scaune sunt prevăzute pentru tipul dvs. de autovehicul, conform normei ECE-R 44.

Scaune pentru copii cu sistem „ISOFIX” puteți procura de la unitățile Škoda, unde se realizează și montajul.

Scaunul pentru copii este însoțit de instrucțiuni de montare.

### ⚠ ATENȚIE!

- Inelele de prindere sunt proiectate numai pentru scaunele cu sistem „ISOFIX”. De aceea nu fixați niciodată alte scaune pentru copii, centuri sau alte obiecte în inelele de prindere - pericol!
- Înainte de utilizarea unui scaun pentru copii cu sistem „ISOFIX”, care era prevăzut pentru un alt autovehicul, interesați-vă la unitățile Škoda dacă acest scaun poate fi utilizat în autovehiculul dvs.
- Unele scaune pentru copii cu sistem „ISOFIX” se pot fixa cu centura de siguranță în trei puncte. La montarea și demontarea scaunului pentru copii luați în considerare instrucțiunile producătorului.

### i Indicație

- Scaunele cu sistem de fixare „ISOFIX” destinate copiilor sunt proiectate pentru copii cu o greutate cuprinsă între 9 și 18 kg. Aceasta corespunde vârstei de cca. 4 ani.
- Scaunele pentru copii pot fi echipate și cu sistemul „Top Tether”  
⇒ pagina 164. ■

## Sistemul de fixare al scaunului pentru copii cu sistem „Top Tether”

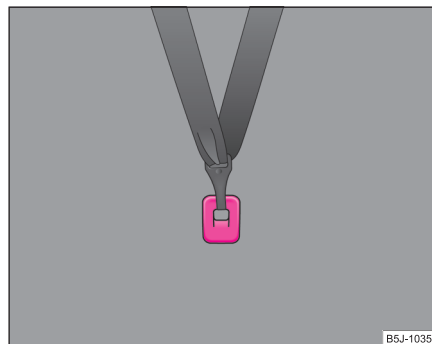

Fig. 132 Scaunul din spate: Top Tether

La autovehiculele cu bancheta din spate secționată\*, pentru mărirea siguranței copiilor transportați, scaunele laterale sunt echipate cu sistemul de fixare „Top Tether” ⇒ fig. 132.

La autovehiculele cu banchetă din spate compactă\*, pentru fixarea scaunelor pentru copii cu sistemul „Top Tether”, sunt dispuse inelele de prindere din port-bagaj ⇒ pagina 75, fig. 57.

Realizați montarea și demontarea conform instrucțiunilor din manualul scaunului pentru copii.

### ⚠ ATENȚIE!

- Fixați scaunele pentru copii cu sistem „Top Tether” numai în locurile special prevăzute ⇒ fig. 132. ▶

 **ATENȚIE!** Continuare

- În nici un caz nu trebuie să vă adaptați dumneavoastră autovehiculul, de ex. prin montarea șuruburilor sau elementelor de prindere.
- Respectați indicațiile de siguranță ⇒ pagina 156.

**Indicație**

Restul centurii sistemului „Top Tether” depozitați-l în buzunarul textil de la scaunul copilului. ■



# Indicații de deplasare

## Tehnica inteligentă

### Programul electronic de stabilitate (ESP)\*

#### Informații cu caracter general



Fig. 133 Comutatorul ESP

#### Informații cu caracter general

Cu ajutorul ESP crește controlul asupra autovehiculului în situații limită de deplasare, ca de ex. la viraje strânse abordate cu viteză mare. În funcție de condițiile de deplasare, pericolul derapării se reduce și se mărește stabilitatea autovehiculului. Acest lucru se întâmplă la toate vitezele.

În programul electronic de stabilitate sunt integrate următoarele sisteme:

- Blocarea electronică a diferențialului (EDS),

- Dispozitivul de reglare pentru împiedicarea patinării (ASR),
- Sistemul antiblocare (ABS),
- Asistență la frânare.

#### Modul de funcționare

ESP se conectează automat la pornirea motorului și execută o autotestare. Unitatea de comandă ESP prelucrează datele sistemelor enumerate mai sus. În afară de aceasta, prelucrează datele care sunt furnizate de senzori ultrasensibili: viteza de rotire a autovehiculului în jurul axei sale verticale, accelerația transversală, presiunea din sistemul de frânare și unghiul de virare al roților față.

Cu ajutorul unghiului de virare al roților față și a vitezei autovehiculului se determină direcția dorită de conducătorul auto și se compară permanent cu situația reală a autovehiculului. La devieri, ca de ex. început de derapare, ESP frânează automat roata respectivă.

Prin acțiunea de frânare asupra roților, autovehiculul este readus la starea de stabilitate. Când autovehiculul are tendința de supravirare (tendința de derapare spre exteriorul virajului a părții din spate a autovehiculului), frânarea se efectuează în special asupra roții față situată spre exteriorul virajului; când autovehiculul subvirează (tendința de aruncare în afara virajului), frânarea se realizează în special asupra roții spate din interiorul virajului. Frânarea este însoțită de zgomote specifice.

ESP funcționează împreună cu sistemul ABS ⇒ pagina 171, „Sistemul antiblocare (ABS)\*”. Când se defectează sistemul ABS, ESP nu funcționează.

La o defecțiune a sistemului ABS se aprinde și lampa de control a sistemului ESP ⇒ pagina 32. ▶

### Dezactivarea

După caz, ESP se poate conecta și deconecta apăsând tasta ⇒ pagina 167, fig. 133. Când ESP este deconectat, se aprinde lampa de control ESP ⇒ pagina 32 în tabloul de instrumente.

În mod normal ESP trebuie să fie conectat continuu. Numai în anumite situații, când se dorește deraparea, sistemul trebuie deconectat.

Exemple:

- la deplasarea cu lanțuri pentru zăpadă,
- la deplasarea printr-un strat înalt de zăpadă sau pe teren necompactat,
- când încercați să eliberați autovehiculul blocat.

În toate celelalte situații, ESP trebuie să fie conectat.

### ATENȚIE!

**Limitele impuse de legile fizicii nu pot fi depășite nici prin sistemul ESP. De aceea modul de conducere trebuie adaptat în permanență stării carosabilului și condițiilor de trafic, chiar și la autovehiculele cu ESP. Aceasta trebuie să se ia în considerare în special când carosabilul este alunecos sau umed. Siguranța mărită oferită de acest sistem nu trebuie să vă determine să conduceți riscant - pericol de accident!**

### Indicație

- Pentru a garanta funcționarea ireproșabilă a ESP, trebuie să se monteze același tip de anvelope la toate cele patru roți. Circumferințele diferite ale anvelopelor pot determina reducerea nedorită a puterii motorului.
- Modificările efectuate la autovehicul (de ex. la motor, la instalația de frânare, la trenul de rulare sau altă combinație de pneuri/roți) pot influența modul de funcționare al ESP ⇒ pagina 221, „Accesorii, piesele de schimb și modificările tehnice”. ■

## Dispozitivul de reglare pentru împiedicarea patinării (ASR)\*

*Dispozitivul de reglare pentru împiedicarea patinării împiedică patinarea roților motoare la accelerare.*



Fig. 134 Comutatorul ASR

### Informații cu caracter general

ASR ușurează sau chiar face posibilă, în condiții grele de trafic, demararea, accelerarea sau deplasarea în rampă.

### Modul de funcționare

ASR se conectează automat la pornirea motorului și execută o autotestare. Sistemul supraveghează, cu ajutorul senzorilor ABS, turația roților de tracțiune. Dacă roțile patinează, forța de tracțiune este adaptată condițiilor de trafic, prin reducerea turației motorului. Acest lucru se întâmplă la toate vitezele.

ASR funcționează împreună cu sistemul ABS ⇒ pagina 171, „Sistemul anti-blocare (ABS)\*”. Când se defectează sistemul ABS, ASR nu funcționează.

La o defecțiune a sistemului ABS se aprinde și lampa de control a sistemului ASR ⇒ pagina 31. ▶

### Dezactivarea

După caz, ASR se poate conecta și deconecta apăsând tasta ⇒ pagina 168, fig. 134. Când ASR este deconectat, se aprinde lampa de control ASR ⇒ pagina 31 în tabloul de instrumente.

În mod normal ASR trebuie să fie conectat continuu. Numai în anumite situații, când se dorește deraparea, sistemul trebuie deconectat.

Exemple:

- la deplasarea cu lanțuri pentru zăpadă,
- la deplasarea printr-un strat înalt de zăpadă sau pe teren necompact,
- când încercați să eliberați autovehiculul blocat.

În toate celelalte situații, ASR trebuie să fie conectat.



### ATENȚIE!

**Maniera de conducere trebuie adaptată permanent la starea carosabilului și la situațiile din trafic. Siguranța mărită oferită de acest sistem nu trebuie să vă determine să conduceți riscant – pericol de accident!**



### Indicație

- Pentru a garanta funcționarea ireproșabilă a ASR, trebuie să se monteze același tip de anvelope la toate cele patru roți. Circumferințele diferite ale anvelopelor pot determina reducerea nedorită a puterii motorului.
- Modificările efectuate la autovehicul (de ex. la motor, la instalația de frânare, la trenul de rulare sau altă combinație de pneuri/roți) pot influența modul de funcționare al ASR ⇒ pagina 221, „Accesoriile, piesele de schimb și modificările tehnice”. ■

## Blocarea electronică a diferențialului (EDS)\*

*Blocarea electronică a diferențialului împiedică patinarea unei singure roți.*

Autovehiculele cu ESP sunt echipate cu un sistem de blocare electronică a diferențialului (EDS).

### Informații cu caracter general

Blocarea electronică a diferențialului ușurează sau chiar face posibilă, în condiții grele de trafic, demararea, accelerarea sau deplasarea în rampă.

### Modul de funcționare

EDS funcționează automat – adică fără intervenția conducătorului auto. Sistemul supraveghează, cu ajutorul senzorilor ABS, turația roților de tracțiune. Când o roată patinează pe teren alunecos, între roțile de tracțiune intervine o diferență de rotație. EDS frânează roata care a derapat și diferențialul transmite o forță de tracțiune mai mare pe cealaltă roată de tracțiune. Acest procedeu de reglare se face observat prin apariția unor zgomote specifice.

### Suprîncălzirea frânelor

Pentru ca discurile frânelor roții frânate să nu se încălzească prea tare, la o solicitare prea mare EDS se va deconecta automat. Autovehiculul rămâne în stare de funcționare și are aceleași proprietăți ca un autovehicul fără EDS.

De îndată ce frânele s-au răcit, EDS se conectează automat.



### ATENȚIE!

- **La accelerarea pe carosabil alunecos, de ex. gheață sau zăpadă, se accelerează cu precauție. Roțile de tracțiune pot patina în ciuda sistemului EDS și astfel este influențată stabilitatea la deplasare – pericol de accident!**
- **Maniera de conducere trebuie adaptată și la autovehiculele cu EDS, în funcție de starea carosabilului și de situațiile din trafic. Siguranța**

 **ATENȚIE!** Continuare

**mărită oferită de acest sistem nu trebuie să vă determine să conduceți riscant – pericol de accident!**

 **Indicație**

- Când se aprinde lampa de control ABS, ASR sau EDS ar putea exista o defecțiune la sistemul EDS. Adresați-vă urgent unui dealer autorizat.
- Modificările efectuate la autovehicul (de ex. la motor, la instalația de frânare, la trenul de rulare sau altă combinație de pneuri/roți) pot influența modul de funcționare al EDS ⇒ pagina 221, „Accesoriile, piesele de schimb și modificările tehnice”. ■

## Frânele

### Factori care influențează negativ acțiunea frânelor?

#### Uzura

Uzura garniturilor de frână depinde într-o mare măsură de condițiile de funcționare și de stilul de conducere. Când vă deplasați frecvent în traficul orășenesc pe distanțe scurte, sau dacă adoptați o manieră sportivă de conducere, grosimea plăcuțelor de frână trebuie examinată de un dealer autorizat și între intervalele de service.

#### Umezeala sau sarea

În anumite situații, de ex. după ce ați trecut prin apă, după o ploaie puternică sau după ce ați spălat autovehiculul, efectul frânării poate fi întârziat de umezeală, sau iarna, de înghețarea apei între discuri și plăcuțele de frână. Plăcuțele de frână trebuie uscate prin frânare (de mai multe ori, când starea carosabilului și situațiile din trafic permit acest lucru).

Acțiunea de frânare poate fi de asemenea întârziată când autovehiculul a fost condus un timp îndelungat pe un drum pe care a fost împrăștiată sare, iar frâna nu a fost acționată pentru o perioadă mai lungă de timp. Întârzierea se produce datorită faptului că se consumă un timp până se îndepărtează stratul de sare dintre discuri și plăcuțe.

#### Coroziunea

Coroziunea discurilor de frână și murdărirea plăcuțelor se datorează duratelor mari de staționare și a solicitării reduse.

La solicitarea redusă a instalației de frânare, precum și în cazul existenței coroziunii discurilor se recomandă curățarea discurilor și plăcuțelor de frână prin frânare mai puternică de câteva ori la viteză mare ⇒ .

#### Defecțiuni la instalația de frânare

Când observați că distanța de frânare s-a mărit brusc și pedala de frână trebuie apăsată mai adânc, s-ar putea să se fi defectat unul din cele două circuite de frânare. Deplasați-vă imediat până la cel mai apropiat dealer Audi și remediați defecțiunea. Deplasați-vă cu viteza redusă și apăsați cu o forță mai mare asupra pedalei de frână.

#### Nivelul lichidului de frână scăzut

Dacă nivelul lichidului de frână este scăzut, pot apărea defecțiuni în instalația de frânare. Nivelul lichidului de frână este supravegheat electronic ⇒ pagina 33, „Instalația de frânare .

 **ATENȚIE!**

- **Frânările menite să curețe instalația de frânare trebuie efectuate numai când condițiile de trafic permit acest lucru. Ceilalți participanți la trafic nu trebuie puși în pericol.**
- **La montarea ulterioară a unui spoiler frontal, a capacelor de roată ș.a.m.d. trebuie să vă asigurați că acest lucru nu dăunează aerisirii frânelor; în caz contrar, instalația de frânare se poate încinge.**

**⚠ ATENȚIE!** Continuare

- **Luați în considerare faptul că plăcuțele noi de frână nu au o eficiență maximă în primii 200 km. Chiar și plăcuțele de frână trebuie „rodite” înainte de a atinge un mod de funcționare optim. În această perioadă, forța de frânare redusă este compensată printr-o presiune mai mare pe pedala de frână. Această indicație se referă și la înlocuirea ulterioară a plăcuțelor de frână.**

**! Atenție!**

- Nu curățați niciodată frânele prin exercitarea unei apăsări ușoare asupra pedalei de frână, dacă nu trebuie să frânați cu adevărat. Acest lucru determină supraîncălzirea frânelor și astfel, o cursă de frânare mai mare și o uzură mai rapidă.
- La deplasarea pe drumuri care au porțiuni lungi de pante accentuate, reduceți viteza și selectați o treaptă inferioară de viteză. Astfel veți folosi acțiunea frânei de motor și frânele nu vor mai fi așa solicitate. Dacă în această situație trebuie să frânați, nu o faceți brusc, ci la intervale. ■

## Servofrâna

Servofrâna determină creșterea presiunii pe care o realizați prin apăsarea pe pedala de frână. Presiunea necesară se formează numai cu motorul pornit.

**⚠ ATENȚIE!**

- **Nu opriți niciodată motorul înainte ca autovehiculul să se fi oprit din mișcare.**
- **Servofrâna funcționează numai cu motorul pornit. Când motorul este oprit, trebuie să depuneți mai mult efort pentru frânare. Deoarece**

**⚠ ATENȚIE!** Continuare

**nu mai manevrați pedala de frână ca în mod obișnuit, se pot produce accidente și accidentări. ■**

## Sistemul anti-blocare (ABS)\*

*ABS împiedică blocarea roților la frânare.*

**Informații cu caracter general**

Acest sistem joacă un rol major în creșterea siguranței active a autovehiculului. Față de un autovehicul fără ABS, la o frânare completă pe teren alunecos, se vor păstra cele mai bune proprietăți ale direcției, deoarece roțile nu se blochează.

Totuși nu trebuie să ne așteptăm ca sistemul ABS să reducă distanțele de frânare în orice condiție. Distanța de frânare, de ex. pe zăpadă proaspătă, la o deplasare atentă și cu viteză redusă, poate să fie ceva mai mare.

**Modul de funcționare**

La atingerea vitezei de cca. 20 km/h, se declanșează un proces automat de reglare, în timpul căruia se aude cca. 1 secundă un zgomot de pompă.

Când o roata are tendința de a se bloca, forța de frânare pe această roată va scădea. Acest proces de reglare se face sesizat printr-o **mișcare pulsatorie a pedalei de frână** care este însoțită de zgomote. Astfel conducătorul este informat că roțile prezintă tendința de blocare (domeniul de acțiune al ABS). Pentru ca ABS-ul să acționeze eficient în acest domeniu, pedala de frână trebuie să rămână apăsată. Nu frânați cu intreruperi!

**⚠ ATENȚIE!**

- **Nici sistemul ABS nu poate depăși limitele impuse de legile fizicii. Aveți acest lucru în vedere în special pe carosabil alunecos sau ud. Când sistemul ABS intră în funcțiune, viteza de deplasare trebuie imediat**

**⚠ ATENȚIE! Continuare**

**adaptată la condițiile de trafic și la starea drumului. Siguranța mărită oferită de ABS nu trebuie să vă determine să vă asumați riscuri inutile - pericol de accident!**

- **În situația defectării sistemului ABS, autovehiculul va fi frânat normal, cu sistemul de frânare. Adresați-vă urgent unui dealer autorizat și adaptați maniera de conducere în funcție de defecțiune, deoarece nu știți cât de mare este aceasta.**

**i Indicație**

- Dacă intervine o defecțiune la sistemul ABS, aceasta este indicată de o lampă de control ⇒ pagina 33.
- Modificările efectuate la autovehicul (de ex. la motor, la instalația de frânare, la trenul de rulare sau altă combinație de pneuri/roți) pot influența modul de funcționare al ABS ⇒ pagina 221, „Accesorii, piesele de schimb și modificările tehnice”. ■

## Asistență la frânare\*

Asistentul de frânare mărește forța de frânare în situația unei frânări puternice și permite formarea presiunii necesare în instalația de frânare.

Majoritatea conducătorilor auto frânează la timp în situații limită, însă nu acționează suficient asupra pedalei de frână. Astfel nu se poate atinge o frânare maximă, iar autovehiculul mai parcurge o anumită distanță.

Asistentul de frânare este declanșat prin acționarea rapidă a pedalei de frână. Astfel se formează o presiune de frânare mai mare decât la frânarea normală. Cu acest sistem, în instalația de frânare se formează presiunea de frânare necesară pentru o frânare maximă, chiar și atunci când pedala de frână nu este

acționată puternic. Pentru atingerea celei mai scurte distanțe de frânare, acționați pedala de frână în continuare.

Asistentul de frânare vă ajută în situații extreme, prin formarea rapidă a unei presiuni în instalația de frânare, la scurtarea distanței de frânare. Sistemul exploatează la maxim avantajele ABS. După eliberarea pedalei de frână, funcția asistentului de frânare se dezactivează automat, iar frânele vor funcționa ca în mod normal.

Asistentul de frânare este parte componentă a instalației ESP. Când se defectează sistemul ESP, nu funcționează nici asistentul de frânare. Indicații suplimentare referitoare la ESP ⇒ pagina 167.

**⚠ ATENȚIE!**

- **Nici asistentul de frânare nu poate depăși limitele impuse de legile fizice, în ceea ce privește distanța de frânare.**
- **Adaptați viteza de deplasare în funcție de starea carosabilului și de situațiile din trafic.**
- **Siguranța mărită oferită de autovehiculul dvs. prin asistentul de frânare nu trebuie să vă determine să conduceți riscant.** ■

## Servodirecția electrohidraulică

Servodirecția permite manevrarea volanului cu forță redusă.

Caracteristicile direcției pot fi modificate la o unitate autorizată.

Dacă rotiți volanul complet în staționare, sistemul servodirecției este foarte solicitat. Acest lucru este semnalizat prin apariția unor zgomote specifice.

La defectarea sistemului de servodirecție sau când motorul este oprit (remorcare) autovehiculul poate fi în continuare direcționat. Totuși trebuie să depuneți mai mult efort. ▶

În cazul în care bateria se descarcă și motorul trebuie pornit cu ajutorul cablurilor auxiliare, se poate întâmpla ca pompa hidraulică a servodirecției să nu funcționeze. Aceasta este semnalizată de aprinderea lămpii de control.

Servodirecția va intra în funcțiune din nou cât în baterie se va forma o tensiune de o anumită valoare. Servodirecția va fi funcționabilă și în cazul în care motorul pornește cu bateria proprie.



### Atenție!

Nu mențineți volanul la limită de cursă mai mult de 15 sec. cu motorul pornit - pericol de defectare a sistemului de servodirecție!



### Indicație

Când instalația este neetanșă sau defectă, trebuie să vă adresați imediat unui dealer autorizat. ■

## Sistemul de control al presiunii din pneuri\*

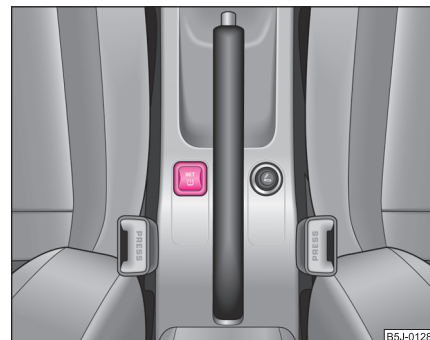

Fig. 135 Tastă pentru reglarea presiunii din pneuri

Sistemul de control al presiunii din pneuri compară, cu ajutorul senzorilor ABS, rotația fiecărei roți. Când presiunea și diametrul unei roți se modifică vizibil, se aprinde lampa de control (D) din tabloul de bord ⇒ pagina 32. Sistemul de control al presiunii din pneuri funcționează cu întârziere sau este prea sensibil, dacă:

- structura pneului este defectă,
- autovehiculul este încărcat pe o parte sau transportă greutate pe plafon,
- roțile de pe o punte sunt solícitate mai puternic (de ex. la deplasarea cu remorcă sau în pante și rampe),
- autovehiculul circulă în condiții nefavorabile de iarnă sau pe străzi necompactate,
- sunt montate lanțuri pentru zăpadă sau roata de urgență,
- conducătorul conduce într-o manieră sportivă (cu accelerări și viteze mari în viraje).

### Reglarea de bază a sistemului de control al presiunii din pneuri

După modificarea presiunilor din pneuri sau după înlocuirea uneia sau mai multor roți, puneți contactul și apăsați tasta sistemului de control a presiunii din pneuri, până la emiterea unui ton de confirmare.

- Stabiliți presiunile recomandate în toate pneurile ⇒ pagina 215.
- Puneți contactul.
- Apăsați tasta **SET** (L) ⇒ fig. 135 până la emiterea tonului de confirmare a memorării noilor valori. Atâta timp cât este menținută apăsată tasta **SET** (L), în tabloul de instrumente se aprinde lampa de control (L).

### Descrierea funcțiilor

După reglarea de bază a sistemului, are loc „memorarea” presiunilor din pneuri și apoi controlul presiunii din fiecare pneu.

### Lampa de control (L) aprinsă

Când presiunea din cel puțin o roată este mai mică decât valoarea de bază, lampa de control (L) se aprinde ⇒ .

### Lampa de control (L) se aprinde și nu se stinge după apăsarea tastei **SET**

Dacă lampa de control luminează și nu se stinge după apăsarea tastei **SET**, există o anomalie în sistem. Adresați-vă unui dealer autorizat.

### ATENȚIE!

- Când lampa de control (L) clipește, reduceți viteza imediat și evitați manevrele bruște de frânare și virare. Opriti cu prima ocazie și verificați pneurile și presiunile.
- Conducătorul este responsabil pentru asigurarea presiunii corecte în pneuri. De aceea, presiunile din pneuri trebuie verificate la intervale regulate.
- În anumite condiții (de ex. manieră sportivă de conducere, pe timp de iarnă sau pe străzi necompactate), lampa de control (L) se poate aprinde cu întârziere sau nu se aprinde de loc.

### ATENȚIE! Continuare

- Sistemul de control al presiunii din pneuri nu îl absolvă pe conducătorul auto de răspunderea pentru presiunea corectă din pneuri.

### Indicație

Sistemul de control al presiunii din pneuri:

- nu înlocuiește controlul regulat al presiunii din pneuri, deoarece sistemul nu poate recunoaște o pierdere constantă de presiune,
- nu poate avertiza în cazul unei pierderi rapide de presiune dintr-un pneu, de ex. la o pană de cauciuc. În acest caz încercați să opriți autovehiculul cu atenție, fără manevre bruște sau frânări puternice. ■

## Deplasarea și mediul înconjurător

### Primii 1 500 kilometri și după aceea

#### Motor nou

*Motorul trebuie rodat în primii 1.500 kilometri.*

#### Până la 1.000 kilometri

- Nu circulați cu viteză mai mare de 3/4 din viteza maximă a fiecărei trepte de viteză, adică până la 3/4 din turația maximă a motorului.
- Nu accelerați la maxim.
- Evitați turațiile ridicate.
- Nu folosiți remorca.

#### De la 1.000 la 1.500 kilometri

- Viteza maximă, respectiv turația maximă a motorului în fiecare treaptă de viteză se poate atinge numai **gradat**

În timpul primelor ore de funcționare frecarea între elementele în mișcare ale motorului este mai ridicată decât mai târziu când motorul s-a mai rodat. Cât de bine este realizat acest rodaj depinde într-o considerabilă măsură de modul cum este condusă mașina în primii 1500 km.

Chiar și după perioada de rodaj trebuie să evitați **turațiile ridicate ale motorului**. Turația maximă admisă este marcată de începutul zonei roșii pe scala turometrului. La autovehiculele cu cutie de viteze mecanică, trebuie să selectați în următoarea treaptă de viteză când indicatorul ajunge în dreptul zonei roșii. Turația **extrem** de ridicată a motorului va fi reglată automat.

Pentru autovehiculele cu cutie manuală de viteze sunt valabile și următoarele: Nu vă deplasați cu turații prea **scăzute**. Schimbați viteza într-o treaptă inferioară când motorul nu mai funcționează rotund.



#### Atenție!

Toate informațiile referitoare la turație și viteză sunt valabile pentru motorul cald. Nu turați motorul rece - nici în staționare, nici în mișcare.



#### Indicație privitoare la mediu

Nu turați motorul inutil - selectarea devreme a unei trepte de viteză superioară ajută la economisirea carburantului, la diminuarea zgomotului de funcționare și la protejarea mediului înconjurător. ■

### Anvelopele noi

Anvelopele noi trebuie „rodade”, deoarece încă nu au aderența optimă. Acest aspect trebuie avut în vedere în primii 500 km. ■

### Garnituri noi de frână

Luati în considerare faptul că plăcuțele noi de frână nu au o eficiență maximă în primii 200 km. Chiar și plăcuțele de frână trebuie „rodade” înainte de a atinge un mod de funcționare optim. În această perioadă, forța de frânare redusă este compensată printr-o presiune mai mare pe pedala de frână.

Această indicație se referă și la înlocuirea ulterioară a plăcuțelor de frână. ►

În timpul perioadei de rodaj trebuie să se evite solicitarea foarte mare a frânelor. Aceasta se produce de ex. în cazul frânărilor bruște și violente la viteze ridicate. ■

## Catalizatorul

*Funcționarea corectă a instalației de evacuare a gazelor de eșapament (catalizator) este de mare importanță pentru protecția mediului înconjurător.*

Luați în considerare indicațiile:

- La autovehiculele cu motor pe benzină alimentați numai cu benzină fără plumb ⇒ pagina 195, „Tipurile de benzină”.
- Nu circulați niciodată până la epuizarea întregii cantități de carburant din rezervor.
- Nu luați contactul în timpul mersului.
- Nu introduceți prea mult ulei în motor ⇒ pagina 204, „Completerea cu ulei de motor”.
- Autovehiculul nu trebuie remorcat pe o distanță mai mare de 50 m ⇒ pagina 235, „Remorcarea”.

Dacă vă deplasați cu autovehiculul într-o țară în care nu există benzină fără plumb, la intrarea într-o țară în care catalizatorul este obligatoriu, trebuie să schimbați catalizatorul.



### ATENȚIE!

- **Din cauza temperaturilor ridicate care pot apărea la catalizator, autovehiculul nu trebuie parcat în apropierea materialelor ușor inflamabile - pericol de incendiu!**
- **Nu folosiți substanțe inflamabile, de ex. spray-uri anticorozive, pentru țeava de eșapament sau catalizator. În timpul deplasării aceste substanțe ar putea lua foc - pericol de incendiu!**



### Atenție!

- La autovehiculele cu catalizator, nu este permisă consumarea întregii cantități de carburant din rezervor. Prin alimentarea neregulată cu carburant se poate ajunge la rateuri la aprindere. Carburantul nears poate intra în instalația de evacuare a gazelor și poate deteriora catalizatorul.
- Este suficientă o singură alimentare cu benzină cu conținut de plumb, pentru a se deteriora catalizatorul.
- Dacă în timp ce conduceți apar rateuri, scăderi de putere sau mers neregulat, reduceți imediat viteza și adresați-vă unui dealer specializat. Cauza ar putea fi o defecțiune la sistemul de aprindere. Carburantul nears poate intra în instalația de evacuare a gazelor și poate deteriora catalizatorul.



### Indicație privitoare la mediu

Chiar și în cazul în care instalația de evacuare a gazelor este în perfectă stare, în anumite condiții de exploatare a motorului poate apărea un miros neplăcut de gaze de eșapament (sulf). Acesta este cauzat de conținutul de sulf din carburant. Deseori este suficient să alimentați cu benzină Super fără plumb de la un alt producător sau de la o altă benzinărie. ■

## Conducerea economică și ecologică

### Informații cu caracter general

*Stilul personal de a conduce este un factor important.*

Consumul de carburant, poluarea mediului și uzura motorului, frânelor și anvelopelor țin în principal de trei factori:

- Maniera personală de conducere,
- Condițiile de funcționare,
- Premisele tehnice,

Modul economic de a conduce ajută la reducerea consumului de carburant cu 10 - 15 procente. Acest capitol vă oferă informații în ceea ce privește modul de conducere economic și ecologic.

Bineînțeles, consumul de carburant este influențat de anumiți factori care nu îl privesc pe conducătorul auto. Este normal, de exemplu ca autovehiculul să consume mai mult iarna sau în condiții grele, pe carosabil deteriorat, la tracarea unei remorci ș.a.m.d.

Premisele tehnice pentru un consum redus de carburant au fost asigurate din fabricație. S-a acordat o deosebită atenție poluării minime a mediului înconjurător. Pentru exploatarea și menținerea acestor proprietăți, este necesară respectarea indicațiilor din acest capitol. ■

### Conduceți preventiv

*Un autovehicul consumă cea mai mare cantitate de carburant la accelerare.*

Evitați accelerările și frânărilor inutile. Când conduceți moderat, nu va trebui să frânați des și deci veți accelera mai puțin. Lăsați mașina să alunece, când este

posibil, de ex. când vă îndreptați spre semafor și observați că acesta arată culoarea roșie. ■

### Economisiți energie

*Trecerea la timp într-o treaptă de viteză superioară economisește carburant.*

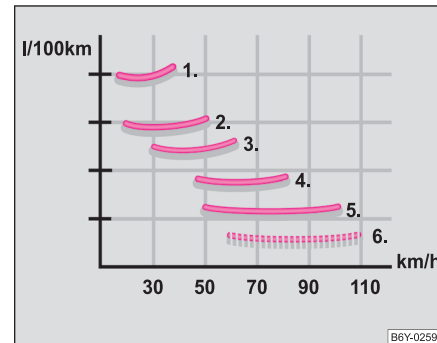

Fig. 136 Consumul de carburant în l/100 km și viteza în km/h

### Cutia de viteze manuală

- În treapta întâi de viteză deplasarea trebuie să se facă pe o distanță foarte scurtă (cât o lungime de mașină). Selectați treapta imediat superioară când s-au atins cca. 2 000 - 2 500 rotații.

### Cutia de viteze automată

- Acționați **ușor** pedala de accelerație. Nu apăsați până în poziția Kick-down. ▶

O metodă eficientă de economisire a carburantului este selectarea **mai devreme** a unei trepte de viteză superioare. Dacă turația motorului este prea mare pentru treapta de viteză în care se află mașina, se consumă inutil carburant.

⇒ pagina 177, fig. 136 arată raportul dintre consumul de carburant și viteza în fiecare treaptă de viteză. Consumul de carburant este cel mai ridicat în treapta 1 de viteză, iar cel mai scăzut în treapta a 5-a.

### **i** Indicație

- La accelerare trebuie să se păstreze turația optimă, pentru a evita un consum mare de carburant și fenomenul de rezonanare a autovehiculului.
- Luați în considerare și informațiile indicatorului multifuncțional\*  
⇒ pagina 16. ■

## Evitați accelerările la maxim

*Conducând cu viteză redusă, economisiți carburant.*

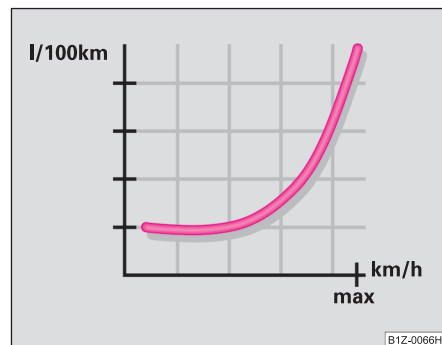

**Fig. 137** Consumul de carburant în l/100 km și viteza în km/h

Prin accelerarea "cu cap" nu numai că se va reduce consumul de carburant, însă se va reduce și poluarea mediului și uzura autovehiculului.

Nu trebuie să folosiți niciodată viteza maximă a autovehiculului. În regimul vitezelor mari de deplasare, consumul de carburant, emisiile de gaze poluante și zgomotele de funcționare cresc foarte mult odată cu creșterea vitezei.

⇒ fig. 137 indică raportul dintre consumul de carburant și viteză. Dacă veți exploata doar trei pătrimi din viteza maximă a autovehiculului, consumul de carburant scade la jumătate. ■

## Reduceți funcționarea în gol a motorului

*Carburantul se consumă și la mersul în gol.*

În cazul blocajelor de circulație, în pauzele de la semafor (dacă durează mai mult) este avantajos să opriți motorul. La o pauză a motorului de 30-40 secunde, economisirea carburantului este mai mare decât cantitatea de carburant care se folosește la o nouă pornire a motorului.

La mersul în gol durează mult până când motorul atinge temperatura de funcționare. În faza de încălzire a motorului uzura și emisia gazelor poluante sunt foarte mari. Porniți imediat după pornirea motorului. Evitați turațiile ridicate. ■

## Întreținerea regulată

*Un motor întreținut necorespunzător costă foarte mulți bani.*

Prin întreținerea în mod regulat a autovehiculului dvs., puteți asigura o deplasare cu consum redus de carburant încă **dinaintea** plecării în călătorie. Starea de funcționare corespunzătoare a autovehiculului dvs. are o influență pozitivă nu numai asupra siguranței traficului, ci și asupra **consumului de carburant**. ►

Un motor reglat necorespunzător poate duce la un consum de carburant mai mare cu până 10 % decât în mod normal!

Lucrările de întreținere trebuie executate exact indicațiilor din planul de service, la o unitate autorizată.

La alimentare verificați și **nivelul uleiului**. Consumul de ulei depinde în mare măsură de solicitarea și de durata motorului. În funcție de stilul fiecăruia de a conduce, consumul de ulei poate ajunge până la 0,5 l/1.000 km.

Este normal ca motorul să atingă consumul normal de ulei numai după o anumită perioadă de funcționare. Consumul de ulei la autovehiculele noi poate fi precizat exact numai după parcurgerea a cca. 5 000 km.



#### Indicație privitoare la mediu

- Prin folosirea uleiurilor sintetice ușoare se poate atinge o diminuare suplimentară a consumului.
- Pentru a putea recunoaște la timp neetanșeitățile, trebuie să controlați la intervale regulate partea inferioară de sub autovehicul. Dacă observați pete de ulei sau de alte lichide, verificați autovehiculul la o unitate autorizată. ■

## Evitați deplasarea pe distanțe scurte

*La deplasarea pe distanțe scurte se consumă foarte mult carburant.*

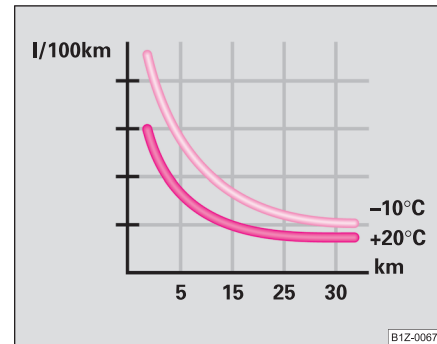

Fig. 138 Consumul de carburant în l/100 km la diverse temperaturi

- Evitați deplasarea pe distanțe sub 4 km, când motorul este rece.

Motorul și catalizatorul trebuie să atingă **temperatura de funcționare** pentru a reduce consumul de carburant și emisia de gaze poluante.

Motorul rece consumă imediat după pornire cca. 15-20 l/100 km carburant. După cca. 1 km., consumul scade la cca. 10 l/100 km. Numai după cca. **4 - 10** km, motorul este cald, iar consumul este normal. De aceea trebuie evitată pe cât posibil deplasarea pe distanțe scurte.

Hotărâtoare este în acest context și **temperatura exterioară**. Imaginea ⇒ fig. 138 indică consumul de carburant diferit pe aceeași distanță, prima dată la +20 °C, apoi la -10 °C. Autovehiculul dvs. consumă mai mult carburant iarna decât vara. ■

## Atenție la presiunea din pneuri

*O presiune corespunzătoare reduce consumul de carburant.*

Atenție la presiunea corectă. Din cauza presiunii scăzute din pneuri să mărește rezistența la rulare. Astfel crește nu numai consumul de carburant, ci și uzura pneurilor, iar comportamentul autovehiculului pe șosea se înrăutățește.

Verificarea presiunii din pneuri se face întotdeauna când acestea sunt **reci**.

Nu folosiți **pneurile de iarnă** tot timpul anului, deoarece acest lucru determină un consum de carburant mai mare cu până la 10 %. În afară de aceasta, aceste pneuri fac mai mult zgomot în funcționare. ■

## Evitați bagajele inutile

*Transportul obiectelor grele consumă carburant.*

Deoarece fiecare **kg în plus** ridică consumul de carburant, evitați transportarea obiectelor inutile în portbagaj.

Deja în traficul orășenesc, când se accelerează des, greutatea autovehiculului influențează consumul de carburant. Regula de fier este că, cu fiecare 100 kg în plus, consumul de carburant crește cu 1 l/100 km.

Deseori, din comoditate, rămâne montat **portbagajul exterior**, cu toate că nu mai este necesar. Din cauza rezistenței aerodinamice ridicate, autovehiculul dvs. consumă, la deplasarea cu portbagajul exterior neîncărcat și o viteză de 100-120 km/h, cu 1 l mai mult carburant decât în mod normal. ■

## Economisiți energie electrică

*Consumul de curent electric conduce la consumarea de carburant.*

- Deconectați consumatorii electrici de îndată ce nu mai aveți nevoie de ei.

Energia este produsă de alternator. Cu cât sunt mai mulți consumatori electrici porniți, cu atât mai mult carburant va fi necesar pentru funcționarea alternatorului. ■

## Evidența scrisă a consumului de carburant

Cine dorește să verifice **consumul de carburant**, trebuie să completeze un jurnalier de parcurs. Merită să faceți acest lucru. Astfel puteți să observați o modificare (pozitivă sau negativă) și – dacă este necesar – să luați măsuri în direcția dorită.

Dacă observați un consum prea mare de carburant, trebuie să stabiliți cum, unde și în ce condiții v-ați deplasat în ultimul timp (de la ultima alimentare). ■

## Compatibilitatea cu mediul

Necesitatea de a proteja mediul înconjurător a jucat un rol decisiv la construcția, alegerea materialului și execuția autovehiculului dvs. Printre altele s-a acordat o importanță deosebită următoarelor puncte:

### Măsuri de construcție

- Structura ușor demontabilă



- Demontare simplificată datorită structurii modulare
- Tipuri îmbunătățite de materiale
- Toate componentele din material plastic corespund specificației VDA 260
- Reducerea consumului de carburant și a gazelor de eșapament CO<sub>2</sub>
- Minimalizarea scurgerii carburantului în cazul producerii accidentelor
- Reducerea zgomotului

#### Alegerea materialului

- Utilizarea pe scară tot mai mare a materialelor refolosibile
- Instalație de climatizare cu agent frigorific fără FCKW (freon)
- Fără cadmiu
- Fără azbest
- Utilizarea materialelor plastice fără „degajări de substanțe volatile”.

#### Fabricarea

- Conservarea cavităților cu substanțe fără conținut de solvenți
- Conservarea fără solvenți pentru transportul de la producător la client
- Utilizarea adezivilor fără conținut de solvenți
- Renunțarea la FCKW (freon)
- Renunțarea la mercur
- Utilizarea vopselelor pe bază de apă ■

## Deplasarea în străinătate

### Informații cu caracter general

*În alte țări pot exista alte prevederi legale.*

În anumite țări, este posibil, ca rețeaua service Škoda să nu fi ajuns încă. Din acest motiv, procurarea anumitor piese de schimb este ceva mai complicată, iar personalul din atelierele de specialitate nu execută întreaga gamă de lucrări. Societatea Škoda Auto a.s. din Republica Cehă și importatorii săi vă informează cu plăcere despre stadiul tehnic al autovehiculului dvs., despre lucrările de reparație necesare și despre posibilitățile de reparație. ■

### Benzină fără plumb

Autovehiculele cu motor pe benzină nu trebuie alimentate cu benzină cu plumb ⇒ pagina 176. Clubul automobiliștilor vă pune la dispoziție informații despre rețeaua de stații de alimentare unde se găsește benzină fără plumb. ■

### Farurile

Lumina de întâlnire a farurilor dvs. este reglată asimetric. Lumina de întâlnire este astfel reglată încât să lumineze mai puternic marginea din dreapta drumului. Dacă vă deplasați într-o țară în care traficul se desfășoară pe partea cealaltă a drumului, participanții la trafic care vin din sens opus vor fi deranjați.

Pentru a nu-i deranja pe ceilalți participanți la trafic, este necesar să se acopere anumite zone ale farurilor.

Foliile pentru acoperirea farurilor se găsesc ca piese de schimb la unitățile service Škoda. ►

Farurile cu modul sunt construite pentru traficul pe partea dreaptă sau pe partea stângă. Ele se pot regla la o unitate service Škoda.



### Indicație

Informații detaliate despre acoperirea, respectiv reglarea farurilor veți obține de la dealerii Škoda. ■

## Evitarea producerii defecțiunilor la autovehicul

---

La deplasarea pe drumuri necorespunzătoare, precum și la trecerea peste borduri sau margini înalte de drum, trebuie să aveți în vedere să nu loviți părțile joase ale autovehiculului ca de ex. spoilerul și țeava de eșapament.

Acest lucru este valabil mai ales pentru autovehiculele tip sport și, în cazul în care autovehiculul este încărcat la maxim. ■

## Deplasarea cu remorcă

### Tractarea unei remorci

#### Premisele tehnice

*Dispozitivul de remorcă trebuie să îndeplinească anumite condiții.*

Autovehiculul dvs. este destinat în special transportului de persoane și de bagaje. Se poate totuși folosi – dacă este echipat corespunzător – și la tractarea unei remorci.

Dacă autovehiculul dvs. este echipat **din fabrică** cu un dispozitiv de tractare, înseamnă că se poate folosi la tractarea unei remorci, toate cerințele legale și tehnice fiind îndeplinite.

Pentru realizarea legăturii electrice dintre autovehicul și remorcă, autovehiculul dvs. este prevăzut cu o priză cu 13 pini. În caz că remorca are un **ștecăr cu 7 pini**, puteți folosi un cablu adaptor<sup>4)</sup> corespunzător original Škoda.

Montarea ulterioară a unui dispozitiv de tractare trebuie făcută conform instrucțiunilor producătorului.

Dealerii Škoda dispun de toate informațiile necesare pentru montarea dispozitivului de tractare și pentru montarea unui sistem de răcire ce poate funcționa în condiții grele.

<sup>4)</sup> În unele țări, adaptorul este livrat împreună cu dispozitivul de remorcă.



#### ATENȚIE!

Vă recomandăm să vă adresați unei unități service Škoda pentru montarea ulterioară a unui dispozitiv de remorcă. Acesta cunoaște toate detaliile referitoare la acest lucru. În cazul unei montări necorespunzătoare, există pericolul de accidentare! ■

#### Indicații de funcționare

*În regimul de funcționare cu remorcă trebuie respectate câteva puncte.*

##### Sarcina pe remorcă

Sarcina pe remorcă nu trebuie depășită în nici un caz.

Când sarcina reală este mai mică decât sarcina maximă admisă, pot fi urcate și pante corespunzător mai mari.

Datele sunt valabile pentru o **altitudine** de până la 1.000 m deasupra nivelului mării. Deoarece în timpul urcării rampelor, densitatea aerului scade, scade și puterea motorului, influențând astfel capacitatea de urcare. De aceea, pentru fiecare 1.000 m altitudine urcați, trebuie să reduceți greutatea totală a autovehiculului cu remorcă cu 10 %. Greutatea totală este formată din greutatea autovehiculului încărcat și greutatea remorcii încărcate. Înaintea de deplasarea în zone înalte, luați în considerare cele de mai sus.

**Indicațiile despre sarcina pe remorcă și sarcina de sprijin de pe plăcuța cu datele de identificare sunt numai valori de testare. Valorile pentru autovehicul, care pot fi mai mici se găsesc în documentele autovehiculului sau în manualul Date tehnice.** ▶

### Repartizarea încărcăturii

Repartizați încărcătura în remorcă în așa fel încât obiectele grele să fie cât mai aproape de axă. De asemenea, obiectele trebuie asigurate astfel încât să se împiedice alunecarea lor în timpul transportului.

### Valorile de presiune din pneuri

Presiunea din pneuri trebuie să fie aceea pentru „încărcare maximă”, ⇒ pagina 215. Presiunea din pneurile remorcii trebuie stabilită în funcție de recomandările producătorului.

### Oglinzile exterioare

Dacă oglinzile retrovizoare cu care este prevăzut autovehiculul nu acoperă câmpul vizual din spatele remorcii, trebuie să montați oglinzi corespunzătoare. Ambele oglinzi trebuie montate pe brațele rabatabile. Reglați-le în așa fel încât să acopere un câmp suficient de mare în spate.

### Farurile

Înainte de începerea deplasării cu remorcă, verificați și poziția farurilor. Dacă este necesar să faceți modificări la reglarea farurilor ⇒ pagina 58.

### Cupla sferică demontabilă

Cupla sferică este demontabilă la autovehiculele cu dispozitiv de remorcare și face parte din programul de Accesorii Originale Škoda. Ea se găsește în tava roții de rezervă din portbagaj, împreună cu un manual de utilizare.



### Indicație

- Vă recomandăm, ca la utilizarea repetată a remorcii, să verificați autovehiculul și între intervalele de service.
- La cuplarea și decuplarea remorcii, frâna de staționare a autovehiculului trebuie să fie acționată.
- Mențineți mecanismul cuplei sferice a dispozitivului de remorcare curat, și tratați-l cu o soluție de conservare adecvată. ■

## Indicații de deplasare

*Deplasarea cu remorcă necesită o atenție sporită.*

- Nu circulați cu autovehiculul gol și cu remorca încărcată.
- Nu circulați cu viteza maximă admisă. Acest lucru este valabil mai ales pe drumuri în pantă.
- Frânați din timp.
- Atenție la indicatorul temperaturii lichidului de răcire, în cazul temperaturilor exterioare ridicate.

### Repartizarea greutății

Varianta autovehicul gol și remorcă încărcată, este total nefavorabilă. Dacă totuși acest lucru se întâmplă, circulați cu viteză foarte redusă.

### Viteza autovehiculului

Din motive de siguranță nu trebuie să circulați cu o viteză mai mare de 80 km/h. Acest lucru este valabil și în țările în care este permisă deplasarea cu viteze mai ridicate.

Deoarece odată cu creșterea vitezei autovehiculului se reduce stabilitatea autovehiculului cu remorcă, în condiții improprii de carosabil, vreme și vânt, în special în pantă, nu trebuie utilizată viteza maximă admisă.

În orice caz, viteza trebuie redusă la cea mai mică tendință de **balansare** a remorcii. Nu încercați în nici un caz să „îndreptați” remorca prin mărirea vitezei.

Frânați din timp. La autovehiculele echipate cu **frână prin reacțiune**, frânați întâi ușor, apoi ferm. Astfel veți evita problemele cauzate de blocarea roților remorcii. În cazul deplasărilor în pantă schimbați viteza într-o treaptă inferioară, pentru ca să se poată folosi frâna de motor. ▶

### Supraincalzire motor

Când temperaturile exterioare sunt ridicate și este necesar să urcați o rampă într-o treaptă de viteză inferioară și cu turație mare a motorului, supravegheați indicatorul temperaturii lichidului de răcire ⇒ pagina 12.

Dacă acesta tinde să penduleze spre dreapta, în zona roșie a scalei reduceți imediat viteza. Dacă lampa de control  din tabloul de instrumente clipește, opriți autovehiculul și motorul. Așteptați câteva minute și verificați nivelul lichidului de răcire din vasul de expansiune ⇒ pagina 206, „Verificarea nivelului lichidului de răcire”.

Luăți în considerare indicațiile ⇒ pagina 29, „Temperatura lichidului de răcire/Nivelul lichidului de răcire .

Temperatura lichidului de răcire se poate reduce prin pornirea încălzirii.

O creștere a capacității de răcire a radiatorului pentru lichidul de răcire nu este posibilă prin selectarea unei trepte inferioare de viteză și prin mărirea turației motorului - turația ventilatorului nu depinde de turația motorului. De aceea, nici la deplasarea cu remorcă nu selectați o treaptă inferioară de viteză atât timp cât motorul poate urca o rampă fără o reducere semnificativă de viteză. ■



## Indicații de utilizare

### Întreținerea autovehiculului

#### Informații cu caracter general

*Întreținerea corespunzătoare ajută la menținerea calităților autovehiculului.*

Întreținerea periodică și competentă contribuie la **menținerea valorii** autovehiculului dvs. În afară de aceasta, întreținerea corespunzătoare este una din condițiile pentru aprobarea cererilor de garanție pentru vopsea și caroserie.

Vă recomandăm să utilizați substanțe de conservare din gama originală Škoda. Respectați instrucțiunile de utilizare de pe ambalaj.

#### ATENȚIE!

- În cazul utilizării greșite, materialele folosite pot deveni dăunătoare sănătății.
- Materialele de întreținere nu trebuie păstrate la îndemâna copiilor - pericol de intoxicare!



#### Indicație privitoare la mediu

- La cumpărarea materialelor de întreținere, alegeți-le pe cele care nu dăunează mediului înconjurător.
- Resturile acestora nu trebuie aruncate în gunoiul menajer. ■

### Întreținerea exterioară a autovehiculului

#### Spălarea

*Spălarea la intervale scurte protejează autovehiculul.*

Cea mai bună protecție a autovehiculului față de influențele mediului înconjurător este spălarea **repetată** și conservarea. Factorii care impun intervalele la care se face spălarea sunt:

- frecvența utilizării autovehiculului,
- locul de parcare (garaje, sub copaci etc.),
- anotimpul,
- condițiile atmosferice,
- influențele mediului.

Cu cât rămân mai mult pe autovehicul excremente de păsări, resturi de insecte, rășini, praf industrial și de stradă, pete de gudron, particule de funingine, sare și alte depuneri corozive, cu atât este mai puternic efectul distrugător. Temperaturile înalte, de ex. prin expunerea intensivă la soare măresc acest efect.

De aceea, spălarea ar putea fi necesară **săptămânal**. Se poate însă, ca și spălarea **lunară** corespunzătoare, cu conservanți, să fie suficientă.

După terminarea perioadei de împrăștiere a sării pe carosabil, trebuie să spălați neapărat și **partea inferioară a autovehiculului**. ▶

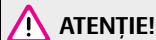
**ATENȚIE!**

**În cazul spălării autovehiculului iarna: Urmeaza și gheața din sistemul de frânare pot avea o influență negativă asupra frânării - pericol de accident! ■**

## Instalațiile automate de spălare

Vopseaua este rezistentă, așadar autovehiculul poate fi spălat, în mod normal, într-o instalație automată de spălare. Gradul în care vopseaua autovehiculului este influențată, depinde de structura instalației de spălare, de filtrarea apei și de tipul mijloacelor de spălare sau îngrijire. În cazul în care, după o spălare, vopseaua este mată sau prezintă zgărieturi, trebuie informat imediat proprietarul instalației de spălare. Eventual nu mai apelați la serviciile acestei instalații.

Înainte de spălarea automată a autovehiculului, în afară de operațiunile obișnuite (închiderea geamurilor, pliarea antenei ș.a.), nu mai sunt necesare alte operațiuni.

Dacă autovehiculul dvs. este echipat cu accesorii deosebite - de ex. spoiler, portbagaj exterior, antene radio - este recomandabil să vă adresați celui care deservește instalația de spălare.

După spălarea automată cu conservare, îndepărtați urmele de pe ștergătoarele de parbriz.

**Atenție!**

Înainte de spălarea mașinii într-o instalație automată, nu înșurubați antena pliată - pericol de deteriorare! ■

## Spălarea manuală

Când spălarea se face manual, îndepărtați murdăria cu multă apă și apoi clățiți cât mai bine posibil.

În final curățați autovehiculul cu un **burete** moale, o **mănușă** sau o **perie de spălat**, apăsând ușor. Mișcarea trebuie să fie de sus în jos - începeți cu plafonul. Curățați suprafețele vopsite ale autovehiculului numai cu presiune redusă. Folosiți **șamponul** numai dacă este multă murdărie.

Din când în când, spălați buretele sau mănușa cu multă apă.

Roțile și jantele se spală la sfârșit. Pentru aceasta folosiți un alt burete.

După spălarea clățiți autovehiculul și uscați-l cu o piele de căprioară.

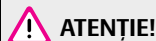
**ATENȚIE!**

- **Spălarea autovehiculului se face când contactul motor este luat - pericol de accident!**
- **Când spălați partea inferioară a mașinii, părțile interioare ale roților și capacele roților, aveți grijă să nu vă accidentați la mâini și brațe în muchiile metalice ascuțite.**

**Atenție!**

- Spălarea autovehiculului nu trebuie să se facă în soare - se deteriorează vopseaua.
- Când spălați autovehiculul iarna cu furtunul, aveți grijă ca jetul de apă să nu cadă direct pe incuietorele ușilor - pericol de înghețare.
- Pe suprafețele vopsite nu folosiți bureți pentru insecte, bureți de bucătărie sau alte mijloace asemănătoare - pericol de deteriorare a vopselei. ▶



### Indicație privitoare la mediu

Spălarea autovehiculului trebuie să se facă numai în locuri special amenajate. Astfel se va evita scurgerea apei murdare de ulei (eventual) în apele menajere. În anumite zone, spălarea autovehiculelor în alte spații decât cele special amenajate, este interzisă. ■

## Spălarea sub presiune

La utilizarea unui dispozitiv de spălare sub presiune, respectați instrucțiunile de utilizare a dispozitivului. Aceasta este valabil în special pentru **presiune** și **distanța de stropire**. Păstrați o distanță suficientă față de materialele moi, ca de ex. furtunurile de cauciuc sau materialele de etanșare.

Nu folosiți în nici un caz **duze cu pulverizare circulară** sau **freze pentru îndepărtarea murdăriei!**



### ATENȚIE!

**În special pneurile nu trebuie spălate cu duze cu pulverizare circulară. Deteriorările pot apărea chiar și la păstrarea unei distanțe suficiente sau la folosirea pentru scurtă durată a dispozitivului.**



### Atenție!

Temperatura apei de spălare nu trebuie să depășească 60° C, deoarece se poate deteriora autovehiculul. ■

## Conservarea

O bună conservare protejează vopseaua autovehiculului de acțiunile mediului înconjurător și de ușoare influențe mecanice.

Autovehiculul trebuie tratat cu o soluție de conservare din ceară solidă, când pe vopseaua curată apa nu mai formează picături.

Un nou strat de ceară solidă se poate aplica pe suprafața curată și uscată a vopselei autovehiculului. Vă recomandăm să conservați vopseaua autovehiculului cel puțin de două ori pe an cu ceară solidă, chiar și la utilizarea în mod regulat a soluțiilor de conservare.



### Atenție!

Nu aplicați ceară pe geamuri. ■

## Lustruirea

Lustruirea vopselei autovehiculului este necesară numai când vopseaua s-a mățuit și când nu se mai poate obține strălucire cu mijloacele de conservare.

Dacă soluția de lustruire folosită nu conține conservanți, vopseaua trebuie conservată ulterior ⇒ pagina 189, „Conservarea”.

Vă recomandăm să utilizați substanțe de conservare din gama originală Škoda.



### Atenție!

- Părțile vopsite mat și cele din materiale sintetice nu trebuie tratate cu soluții de lustruire sau cu ceruri solide.
- Nu lustruiți autovehiculul în zone cu mult praf, deoarece se poate zgâria vopseaua. ■

## Elementele cromate

Curățați elementele din crom cu o lavetă umedă, apoi lustruiți-le cu un prosop moale și uscat. Dacă aceasta nu este suficient, utilizați o substanță pentru lustruirea cromului, din gama de accesorii originale Škoda.

### ! Atenție!

Nu lustruiți elementele din crom în zone cu mult praf, deoarece se pot zgâria. ■

## Defecțiunile vopselei

Micile defecțiuni ale vopselei precum zgârieturile sau loviturile de piatră trebuie tratate **înainte** de formarea ruginii. Bineînțeles că și unitățile service Škoda efectuează aceste lucrări.

Pentru aceasta unitățile service Škoda vă pun la dispoziție **creioane de culoare** sau **spray-uri** corespunzătoare autovehiculului dvs.

Codul pentru vopseaua originală a mașinii se află pe eticheta cu datele autovehiculului ⇒ pagina 249.

Dacă s-a format deja ceva rugină, ea trebuie bine îndepărtată. Ulterior se aplică în acel loc un **grund anticoroziv** și apoi vopseaua. Bineînțeles că și unitățile service Škoda efectuează aceste lucrări. ■

## Elementele din material plastic

Componentele exterioare din material plastic se curăță prin spălare normală. Dacă acest lucru nu este suficient, componentele din material plastic pot fi tratate și cu **substanțe speciale fără dizolvanți**. Substanțele pentru tratarea vopselei nu sunt potrivite pentru spălarea elementelor din material plastic.

### ! Atenție!

Substanțele cu conținut de solvenți atacă materialul și îl deteriorează. ■

## Geamurile

Pentru îndepărtarea zăpezii și a gheții de pe geamuri și oglinzi, folosiți un curățător de gheață din plastic. Pentru a evita zgărierea geamului, curățătorul de gheață nu trebuie mișcat înainte și înapoi pe geam, ci numai înainte.

Resturile de cauciuc, ulei, grăsimi, ceară sau silicon de pe geamuri le puteți îndepărta cu o soluție specială pentru curățarea geamurilor sau pentru îndepărtarea siliconului.

Geamurile trebuie curățate periodic și în interior.

Pentru uscarea geamurilor după spălarea autovehiculului nu utilizați pielea de căprioară pe care ați folosit-o la lustruirea caroseriei. Resturile rămase de la substanțele de conservare de pe pielea de căprioară pot murdări geamurile și înrăutăți vizibilitatea.

Pe interiorul lunetei nu trebuie să lipiți autocolante, pentru a evita deteriorarea **filamentelor încălzirii**.

Vă recomandăm să utilizați substanțe de conservare din gama originală Škoda.

### ! Atenție!

- Nu îndepărtați niciodată zăpada sau gheața de pe geamuri și oglinzi cu apă caldă sau fierbinte – pericol de fisurare a sticlei!
- Atenție ca la îndepărtarea zăpezii și gheței de pe geamuri și oglinzi, să nu deteriorați vopseaua autovehiculului. ■

## Geamurile farurilor

Pentru curățarea geamurilor farurilor nu utilizați substanțe de curățare agresive sau chimice - pericol de deteriorare a geamului. **Utilizați** săpun și apă caldă curată.

### **Atenție!**

Nu ștergeți **niciodată** farurile cu o lavetă uscată și nu folosiți obiecte ascuțite pentru curățarea farurilor, pentru a nu deteriora stratul protector de vopsea, acțiune care are ca urmare fisurarea geamului farului, de ex. din cauza influențelor chimice. ■

## Garniturile

Garniturile ușilor, ale capotelor și geamurilor rămân flexibile și sunt mai rezistente dacă, periodic, sunt tratate cu o soluție de întreținere pentru cauciuc (de ex. spray fără silicon). Astfel veți evita uzura prematură a acestor elemente de cauciuc, precum și neetanșeitarea. Ușile se vor deschide mai ușor. Elementele de cauciuc bine întreținute nu îngheață iarna. ■

## Încuietorile ușilor

Pentru dezghețarea încuietorilor vă recomandăm să folosiți spray-ul original Škoda cu dizolvanți de grăsimi și efect anticoroziv.

### **Indicație**

Trebuie să fiți atenți ca atunci când spălați autovehiculul să intre cât mai puțină apă în încuietori. ■

## Roțile

### **Roțile din oțel**

La spălarea regulată a autovehiculului trebuie să spălați și jantele și pneurile. Astfel veți împiedica depunerea pulberilor de frână, a murdăriei și a sării pe jante. Pulberile de la garniturile de frână se pot îndepărta folosind agenți de curățare industriali. Remediați defecțiunile vopselei de pe jante, înainte de a se forma rugina.

### **Jantele din metal ușor**

Pentru a se păstra aspectul decorativ al jantelor din metal ușor este necesară o întreținere periodică. Înainte de toate, la fiecare două săptămâni sarea și pulberile de frână trebuie îndepărtate de pe jantele din metal ușor pentru a nu ataca suprafața jantei. După spălare, jantele trebuie tratate cu o substanță proteitoare care nu conține componente acide. La fiecare trei luni, jantele trebuie prevăzute cu un strat de ceară solidă. Pentru tratarea jantelor nu trebuie utilizate materiale abrazive. O eventuală deteriorare a stratului de vopsea de pe jantă trebuie remediată urgent.

Vă recomandăm să utilizați substanțe de conservare din gama originală Škoda.

### **ATENȚIE!**

**La curățarea jantelor aveți în vedere că umezeala, gheața și sarea pot influența negativ acțiunea frânelor - pericol de accident!**

### **Indicație**

O murdărire puternică a roților se poate manifesta sub forma dezechilibrării roților. Consecința ar putea fi apariția vibrații, care va fi transmisă volanului, producând, în anumite condiții, uzura prematură a direcției. De aceea este necesar să se îndepărteze aceste resturi. ■

## Protecția podelei

Ea este protejată împotriva acțiunii chimice și mecanice, pentru o perioadă lungă.

Deoarece totuși în timpul rulării se pot produce deteriorări ale **stratului protector**, este recomandabil să verificați – și la nevoie să remediați stratul protector al părții inferioare a autovehiculului – de preferat înaintea începutului anotimpului rece sau primăvara.

Unitățile service Škoda dispun de mijloacele necesare și cunosc instrucțiunile de folosire. De aceea vă recomandăm să apelați la unitatea service Škoda pentru realizarea reparațiilor și a măsurilor suplimentare împotriva formării coroziunii.



### ATENȚIE!

**Nu folosiți substanțe inflamabile, de ex. spray-uri anticorozive, pentru țeava de eșapament sau catalizator. În timpul deplasării aceste substanțe ar putea lua foc – pericol de incendiu! ■**

## Conservarea cavităților

Toate aceste spații care ar putea fi atacate de coroziune, sunt protejate pentru o perioadă lungă de timp cu **ceară de conservare**.

Conservarea nu trebuie nici verificată nici tratată ulterior. În cazul în care, la temperaturi înalte din aceste spații se scurge ceara, ea trebuie îndepărtată cu un curățător din material plastic și cu benzină ușoară.



### ATENȚIE!

**Când folosiți benzină ușoară pentru îndepărtarea cerii, respectați prevederile de siguranță și de protecție a mediului – pericol de incendiu! ■**

## Compartimentul motor

În special în timpul iernii, când se circulă pe străzi pe care a fost împrăștiată sarea, protecția anticorozivă este foarte importantă. De aceea, întregul compartiment motor trebuie curățat și conservat bine înainte și după perioada de împrăștiere a sării, pentru a înlătura acțiunea distructivă a sării.

Unitățile service Škoda dispun de substanțele de curățare recomandate și sunt echipate cu dispozitivele necesare.



### ATENȚIE!

- **Înainte de a începe lucrul în compartimentul motorului este necesar să citiți indicațiile din capitoul ⇒ pagina 200.**
- **Înainte de a curăța compartimentul motorului, lăsați motorul să se răcească.**



### Atenție!

- Spălarea motorului trebuie executată numai cu contactul luat.
- Înainte de spălarea compartimentului motor se recomandă acoperirea alternatorului.



### Indicație privitoare la mediu

Deoarece în timpul spălării motorului se elimină resturi de carburant, grăsime și ulei, apa reziduală trebuie purificată printr-un separator de ulei. De aceea, spălarea motorului trebuie efectuată numai într-un atelier auto sau într-o benzinărie (dacă acestea sunt dotate corespunzător). ■

## Întreținerea interiorului autovehiculului

### Elementele din material sintetic, înlocuitori de piele și stofă

Elementele din material sintetic și înlocuitori de piele se pot curăța cu o lavetă umedă. Dacă nu este suficient, aceste elemente pot fi curățate numai cu **substanțe speciale fără dizolvanți**.

Tapiteria textilă și capitonajele ușilor, portbagajului, plafonului ș.a.m.d., trebuie tratate cu substanțe speciale de curățare, respectiv cu **spumă uscată** și cu o perie sau burete moale.

Vă recomandăm să utilizați substanțe de curățare din gama originală Škoda.



#### Atenție!

Substanțele cu conținut de solvenți atacă materialul și îl deteriorează. ■

### Husele scaunelor cu încălzire electrică

Curățați husele **uscat**, pentru a nu deteriora sistemul de încălzire al scaunului.

Curățați husele cu substanțe speciale, cum ar fi spuma uscată ș.a. ■

### Pielea naturală

*Pielea naturală necesită o întreținere și o atenție deosebită.*

Pielea trebuie curățată, în funcție de solicitare, conform instrucțiunilor de mai jos.

#### Curățarea normală

- Suprafețele murdare trebuie curățate cu o lavetă de bumbac sau lână ușor umezită.

#### Murdăria persistentă

- Locurile cu murdărie persistentă trebuie curățate cu o lavetă înmuiată într-o soluție de apă cu săpun (2 linguri săpun neutru la 1 litru de apă).
- Aveți grijă ca pielea să nu se ude și apa să nu pătrundă prin cusături.
- Uscăți pielea cu o lavetă moale, uscată.

#### Îndepărtarea petelor

- Petele proaspete în **soluție apoasă** (de ex. cafea, ceai, suc, sânge), se îndepărtează cu o lavetă absorbantă sau un șervet de bucătărie, respectiv dacă pata s-a uscat folosiți o substanță de curățare din setul existent în autovehicul.
- Petele proaspete pe **bază de grăsimi** (de ex. untul, maioneza, ciocolata) trebuie îndepărtate cu o lavetă absorbantă sau un șervet de bucătărie, respectiv dacă pata s-a uscat folosiți o substanță de curățare din setul existent în autovehicul (dacă nu a pătruns în suprafață).
- În cazul **petelor uscate** folosiți un spray dizolvent de grăsimi.
- **Petele speciale** (de ex. pasta de pix, oja, crema de ghetete ș.a.m.d.) trebuie îndepărtate cu o substanță specială de îndepărtat pete. ▶

## Întreținerea pielii

- Pielea trebuie curățată de două ori pe an cu substanțele de curățare oferite de unitățile service Škoda.
- Nu folosiți substanțe de curățare în exces.
- Uscați pielea cu o lavetă moale.

În cazul în care aveți nelămuriri legate de curățarea componentelor de piele ale autovehiculului dvs. adresați-vă cu încredere dealerilor Škoda.

### **Atenție!**

- Pielea nu trebuie tratată în nici un caz cu substanțe dizolvante (de ex. benzina, terebentina), ceara, crema de ghetă sau alte substanțe asemănătoare.
- Evitați expunerea îndelungată la soare pentru a evita decolorarea. La expunerea îndelungată la soare, pielea trebuie să fie protejată prin acoperire.
- Accesoriile ascuțite de la haine, cum ar fi fermoarele, curelele pot produce zgărieturi sau deteriorări ale pielii care nu mai pot fi îndepărtate.

### **Indicație**

- Pielea trebuie tratată periodic și după fiecare curățare cu cremă cu protecție contra radiațiilor ultraviolete. Crema hrănește pielea, o ajută să respire, o face mai moale și îi conferă umiditate. În același timp asigură și protecția suprafeței.
- Pielea trebuie curățată la fiecare 2 – 3 luni, urmele proaspete de murdărie trebuie îndepărtate imediat.
- Petele proaspete de pastă de pix, cerneală, ruj, cremă de ghetă trebuie îndepărtate cât mai repede posibil.
- Întrețineți și culoarea pielii. Părțile de piele mai decolorate trebuie să fie tratate cu o cremă specială cu colorant. ■

## Centurile de siguranță

- Păstrați centurile de siguranță curate!
- Centurile murdare se spală numai cu o soluție slabă de săpun.
- Verificați regulat starea centurilor dvs. de siguranță.

Dacă centura este foarte murdară, rularea automată poate fi îngreunată.



### **ATENȚIE!**

- **Pentru curățarea centurilor nu este necesară demontarea lor.**
- **Nu curățați centurile de siguranță chimic, deoarece materialele chimice de curățare distrug țesătura. De asemenea, centurile nu trebuie să vină în contact cu lichide corozive (acizi).**
- **Centurile de siguranță deteriorate trebuie înlocuite la o unitate service Škoda.**
- **Înainte de a se rula în dispozitiv, centurile trebuie să fie uscate. ■**

# Carburantul

## Benzina

### Tipurile de benzină

Există mai multe tipuri de benzină. Citiți manualul „Date tehnice”, pentru a afla ce tipuri de benzină se potrivesc autovehiculului dumneavoastră. Aceleași informații le veți găsi și pe partea interioară a capacului rezervorului de benzină ⇒ pagina 197, fig. 140.

Se face diferență între benzina cu plumb și benzina fără plumb. Toate autovehiculele Škoda cu motor pe benzină sunt echipate cu catalizator și trebuie alimentate numai cu **benzină fără plumb**. Benzina fără plumb trebuie să corespundă standardelor **EN 228**.

Tipurile de benzină se diferențiază prin **cifra octanică** (CO). În cazul în care, în situații de urgență nu aveți la dispoziție tipul de benzină corespunzător, procedați în felul următor:

- Pentru motoare pe **benzină Super fără plumb COR 95**, puteți folosi și benzină normală fără plumb COR 91. Acest lucru determină totuși o foarte mică pierdere de putere.
- Pentru motoare pe **benzină Super fără plumb COR 98**, puteți folosi și benzină Super fără plumb COR 95. Acest lucru poate determina totuși o foarte mică pierdere de putere. Pentru cazul în care nu aveți la dispoziție benzinele de mai sus, puteți **numai în caz de urgență** să folosiți și benzină normală fără plumb COR 91. Alimentați cât de repede aveți ocazia cu benzină Super Plus fără plumb COR 98 sau benzină Super fără plumb COR 95.

Dacă se întâmplă ca benzina fără plumb pe care o aveți la dispoziție să aibă o cifră octanică mai mică decât cea necesară motorului autovehiculului dvs., deplasați-vă cu turajii medii și cu solicitare mică a motorului.

Carburant cu o cifră octanică mai mare decât cea indicată, poate fi folosit fără restricții. Însă nu vă așteptați la îmbunătățiri în ceea ce privește puterea motorului și consumul!

Modul de funcționare, performanțele și durata de viață a motorului sunt decisiv influențate de calitatea combustibilului. Nu adăugați aditivi. **Utilizați carburant corespunzător normei.**

Indicații suplimentare referitoare la alimentare găsiți ⇒ pagina 197.



### Atenție!

- Este suficientă o singură alimentare cu benzină cu conținut de plumb, pentru a se deteriora catalizatorul.
- La alimentarea cu benzină cu cifră octanică mai mică decât cea recomandată, turajii mari și solicitarea puternică a motorului pot determina producerea defecțiunilor la motor. ■

## Diesel

### Carburantul diesel

Autovehiculul dvs. poate funcționa cu **carburant diesel**, care corespunde normei **EN 590**.

Utilizarea carburantului bio (RME) și a amestecurilor diesel este interzisă.

### Aditivii

Aditivii (benzina și substanțele asemănătoare) nu trebuie amestecate în carburantul diesel. ►

Când combustibilul diesel nu este de calitate, este necesar ca din separatorul de apă al **filtrului de combustibil** să fie eliminată apa și între intervalele menționate în Planul de service.

Indicații referitoare la alimentare găsiți ⇒ pagina 197, „Alimentarea”.

### ! **Atenție!**

- Utilizați carburant care să corespundă normei **EN 590**. Este suficientă o singură alimentare cu carburant care nu corespunde normei, pentru a se deteriora instalația de carburant.
- Colectarea apei în filtru poate duce la avarierea motorului. ■

### ! **Atenție!**

În motorină nu trebuie să se amestece aditivi, inclusiv benzina, pentru îmbunătățirea fluidizării. ■

## Utilizarea pe timp de iarnă

---

### Carburant diesel pentru iarnă

Pe timpul iernii, benzinăriile comercializează un alt tip de carburant diesel decât în timpul verii. Dacă se folosește „carburant diesel pentru vară”, la temperaturi sub 0 °C pot apărea deranjamente, deoarece combustibilul își modifică densitatea (parafina condensează).

De aceea, norma EN 590 prevede clase de carburanți diesel pentru fiecare anotimp. „Carburantul diesel pentru iarnă” rezistă până la temperaturi de -20 °C.

În țări cu alte condiții climatice există motorină care se comportă diferit. Unitățile service Škoda și benzinăriile din țările respective sunt în măsură să dea informații despre carburanții diesel disponibili.

### Preîncălzirea filtrului

Autovehiculul dvs. este echipat cu o instalație de preîncălzire a filtrului de carburant. Astfel, se asigură o stare de funcționare ireproșabilă a motorinei până la temperaturi de -25 °C.

## Alimentarea

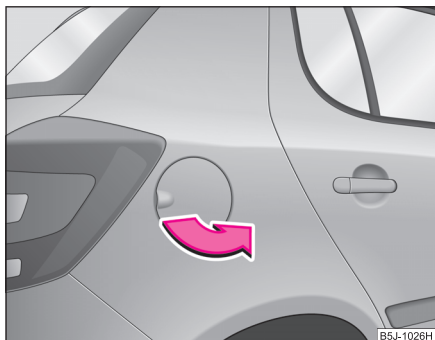

Fig. 139 Partea dreaptă spate a autovehiculului: Clapeta rezervor

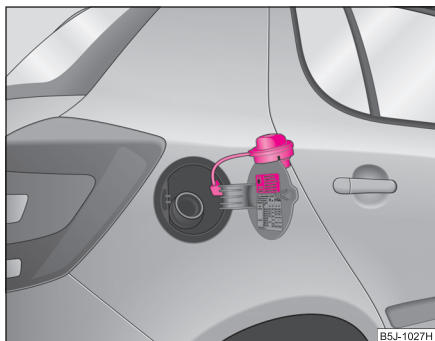

Fig. 140 Clapeta rezervorului cu capacul deschis.

### Deschiderea capacului rezervorului

- Deschideți clăpeta rezervorului cu mâna ⇒ fig. 139.

- Descuiați capacul rezervorului cu cheia spre stânga.
- Deșurubați capacul spre stânga și așezați-l pe clăpetă, în partea de sus ⇒ fig. 140.

### Închiderea capacului rezervorului

- Înșurubați capacul rotind spre dreapta, până se aude un sunet de blocare.
- Încuiați capacul rezervorului cu cheia spre dreapta.
- Apăsați clăpeta.

Pe interiorul clăpetei rezervorului sunt menționate tipurile adecvate de carburant pentru autovehiculul dvs. Indicații suplimentare referitoare la carburant ⇒ pagina 195.

Rezervorul de carburant are o capacitate de cca. 55 litri.

### ATENȚIE!

**Dacă trebuie neapărat să transportați o canistră, respectați prevederile legale. Din motive de siguranță vă recomandăm să nu transportați în portbagaj canistre cu carburant de rezervă. În cazul unui accident aceasta s-ar putea sparge și ar exista pericolul unui incendiu.**

### Atenție!

- Ștergeți carburantul scurs pe vopseaua autovehiculului - pericol de deteriorare a vopselei!
- La autovehiculele cu catalizator, nu este permisă consumarea întregii cantități de carburant din rezervor. Din cauza alimentărilor neregulate cu carburant, se pot produce rateuri la aprindere, iar carburantul nears poate intra în instalația de evacuare a gazelor, ceea ce ar determina defectarea catalizatorului.



### **Indicație privitoare la mediu**

În momentul opririi automate a pompei de benzină, rezervorul este plin. Nu trebuie să mai alimentați, deoarece se ocupă volumul de expansiune. La încălzire, carburantul se poate scurge din rezervor. ■

## Verificarea și completarea

### Compartimentul motor

#### Deblocarea capotei motorului

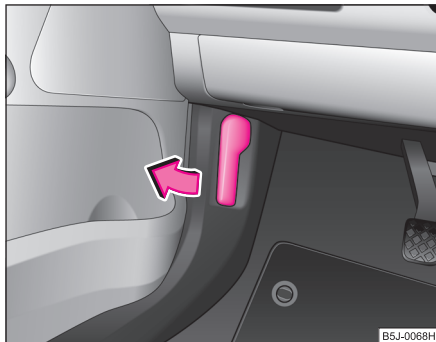

Fig. 141 Maneta de deblocare a capotei motorului

#### Deblocarea capotei motorului

- Trageți maneta de deblocare din parte stângă de sub bord  
⇒ fig. 141.

Capota motorului va sări sub acțiunea arcului. ■

#### Deschiderea și închiderea capotei motorului

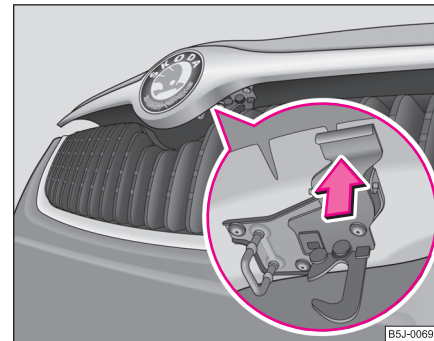

Fig. 142 Grilajul radiatorului: Siguranță

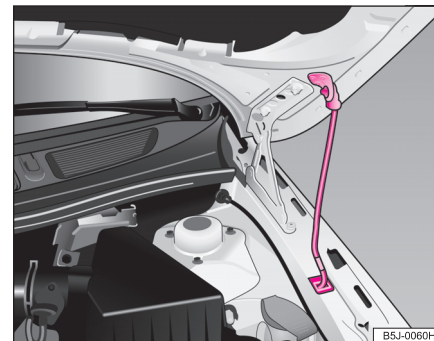

Fig. 143 Asigurarea capotei motorului cu tija de susținere

### Deschiderea capotei motorului

- Deblocați capota motorului ⇒ [pagina 199, fig. 141.](#)
- **Înainte de deschiderea** capotei motorului verificați ca ștergătoarele de parbriz să nu fie ridicate de pe parbriz, deoarece se pot produce deteriorări ale vopselei.
- Apăsați siguranța ⇒ [pagina 199, fig. 142](#) și capota motorului se deblochează.
- Apucați capota și ridicați-o.
- Ridicați tija din suport și introduceți-o în orificiul prevăzut pentru aceasta ⇒ [pagina 199, fig. 143.](#)

### Închiderea capotei motorului

- Ridicați puțin capota motorului și scoateți tija de susținere. Apăsați tija în suport.
- Lăsați capota motorului să cadă în încuietoare de la o înălțime de cca. 30 cm - **nu apăsați!**

#### ATENȚIE!

- **Nu deschideți niciodată capota motorului dacă auziți sau vedeți că din compartimentul motorului ies aburi sau lichid de răcire – Pericol de opărire! Așteptați până când nu se mai vede ieșind abur sau lichid de răcire de sub capota motorului.**
- **Din motive de siguranță, capota motorului trebuie să fie închisă în timpul deplasării. De aceea, după închiderea capotei, verificați dacă s-a blocat corespunzător.**
- **Dacă în timpul deplasării observați că nu s-a închis bine, opriți imediat pentru a închide capota – pericol de accident!**

#### **Atenție!**

- Înainte de deschiderea capotei motorului verificați ca ștergătoarele de parbriz să nu fie ridicate de pe parbriz. Altfel s-ar putea produce deteriorări ale vopselei. ■

### Lucrările în compartimentul motorului

*La executarea lucrărilor în compartimentul motor trebuie acordată o atenție deosebită!*

**La executarea lucrărilor în compartimentul motorului, de ex. verificări și completări cu lichid de frână, pot apărea accidentări, arsuri sau incendii. De aceea trebuie respectate indicațiile de avertizare de mai jos și regulile de siguranță general valabile. Compartimentul motorului este o zonă periculoasă ⇒ .**

#### **ATENȚIE!**

- **Nu deschideți niciodată capota motorului dacă auziți sau vedeți că din compartimentul motorului ies aburi sau lichid de răcire – Pericol de opărire! Așteptați până când nu se mai vede ieșind abur sau lichid de răcire de sub capota motorului.**
- **Oprii motorul și scoateți cheia din contact.**
- **Aționați ferm frâna de staționare.**
- **La autovehiculele cu cutie de viteze manuală, introduceți maneta schimbătorului de viteze în poziția neutră, iar la autovehiculele cu cutie de viteze automată selectați poziția P.**
- **Lăsați motorul să se răcească.**
- **Copiii nu trebuie să se găsească în apropierea compartimentului motorului.**
- **Nu atingeți piesele fierbinți ale motorului – pericol de arsură!**

**⚠ ATENȚIE!** Continuare

- Nu vărsați niciodată lichide pe motorul încins. Aceste lichide (de ex. antigelul conținut de lichidul de răcire) ar putea lua foc!
- Evitați producerea scurtcircuitelor în instalația electrică – mai ales la baterie.
- Nu puneți niciodată mâna în zona ventilatorului atâta timp cât motorul este cald. Ventilatorul ar putea porni brusc!
- Nu deschideți niciodată capacul rezervorului lichidului de răcire atâta timp cât motorul este cald. Sistemul de răcire se află sub presiune!
- Pentru protejarea feței, mâinilor și brațelor de aburii sau de lichidele fierbinți, trebuie să folosiți o lavetă mare la deschiderea capacului rezervorului lichidului de răcire.
- Nu uitați scule sau lavete în compartimentul motorului.
- Dacă trebuie să se lucreze sub autovehicul, acesta trebuie asigurat împotriva alunecării și sprijinit cu capre de sprijin – ridicarea pe cric nu este suficientă, pericol de accidentare!
- Dacă trebuie să efectuați operații de verificare în timpul funcționării motorului, există un pericol suplimentar de la piesele care se rotesc (de ex. curele de transmisie, alternator, ventilator etc.) și de la instalația de aprindere de înaltă tensiune. Respectați următoarele:
  - Nu atingeți cablurile instalației de aprindere.
  - Evitați contactul obiectelor de podoabă, a hainelor largi sau a părului lung cu piesele mobile ale motorului – pericol de moarte! De aceea, înainte de a lucra în compartimentul motorului scoateți bijuteriile, strângeți-vă părul și purtați haine strânse pe corp.
- Când este necesară executarea lucrărilor la sistemul de alimentare cu combustibil sau la instalația electrică, trebuie respectate următoarele indicații de avertizare:
  - Deconectați întotdeauna bateria de la instalația electrică.
  - Nu fumați.
  - Nu lucrați niciodată în apropierea focului deschis.

**⚠ ATENȚIE!** Continuare

- **Țineți mereu la dispoziție un stingător de incendii.**

**ⓘ Atenție!**

La completarea cu lichide, trebuie să fiți atenți să nu confundați lichidele. În caz contrar ar putea apărea defecțiuni în funcționare și avarii ale autovehiculului! ■

**Prezentarea compartimentului motorului**

*Cele mai importante puncte de control.*

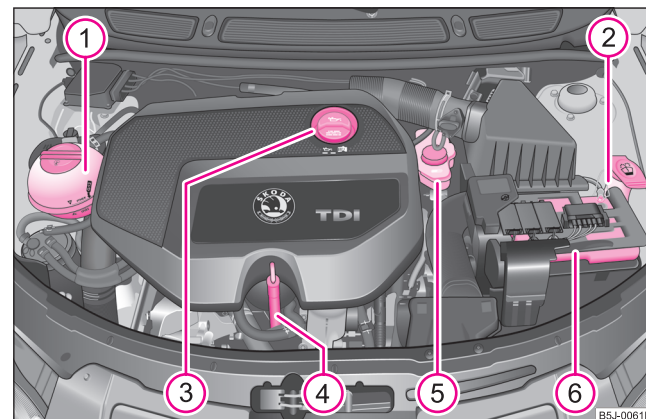

Fig. 144 Motorul diesel 1,9 l/77 kW

1	Vasul de expansiune al lichidului de răcire .....	206
2	Rezervor lichid spălare geamuri .....	213
3	Gură de umplere ulei motor .....	204
4	Joaă nivel ulei motor .....	203
5	Rezervor lichid frână .....	208
6	Baterie (sub un capac) .....	209



### Indicație

Disponerea acestor rezervoare în compartimentul motorului este identică la motoarele pe benzină și pe motorină. ■

## Uleiul de motor

### Specificațiile uleiului motor

*Tipurile de ulei motor sunt împărțite după specificații exacte.*

Din fabricație, motorul este umplut cu ulei de calitate superioară, pentru toate anotimpurile - în afară de zonele climaterice extreme.

La completare puteți amesteca diferitele uleiuri între ele. Acest lucru nu este valabil pentru autovehiculele cu intervale flexibile de service (QG1).

Uleiurile de motor se dezvoltă în permanență. Din această cauză, datele din acest manual corespund nivelului informațional de la data tipăririi lui.

Unitățile service Škoda sunt informate întotdeauna de modificările apărute, de societatea Škoda Auto. Vă recomandăm să vă adresați unei unități Škoda pentru înlocuirea uleiului.

### Specificațiile uleiului motor pentru autovehiculele cu intervale fixe de service (QG0, QG2)

	Specificațiile uleiului motor
Motoare pe benzină	VW 501 01 VW 502 00 VW 504 00 ACEA A2 <sup>a)</sup> resp. A3 <sup>a)</sup>
Motoare diesel	VW 505 01 <sup>b)</sup> VW 507 00 <sup>c)</sup>

a) Numai pentru situații de urgență, când nu aveți la dispoziție uleiul recomandat.

b) Numai pentru motoarele fără filtru diesel de impurități ⇒ pagina 35.

c) Numai pentru motoarele cu filtru diesel de impurități ⇒ pagina 35.

### Specificațiile uleiului motor pentru autovehiculele cu intervale flexibile de service (QG1)

	Specificațiile uleiului motor
Motoare pe benzină	VW 504 00 alternativ VW 503 00
Motoare diesel	VW 507 00 alternativ VW 506 01 <sup>a)</sup>

a) Numai pentru motoarele fără filtru diesel de impurități ⇒ pagina 35.



### Atenție!

Pentru autovehiculele cu intervale flexibile de service (QG1) trebuie să utilizați numai uleiurile indicate mai sus. Pentru a păstra proprietățile uleiurilor de motor, vă recomandăm să utilizați numai uleiuri cu aceeași specificație. În situații de urgență, puteți adăuga o singură dată maxim 0,5 l ulei de motor cu specificația VW 502 00 (numai la motoarele pe benzină) sau specificația

VW 505 01 (numai la motoarele diesel). Alte uleiuri de motor nu trebuie folosite - pericol de avarie la motor!



### Indicație

- Înainte de o călătorie lungă, vă recomandăm să cumpărați ulei de motor cu specificația corespunzătoare și să îl depozitați în autovehicul. Astfel aveți la dispoziție întotdeauna uleiul corespunzător.
- Vă recomandăm să utilizați uleiuri din gama de uleiuri originale Škoda.
- Informații detaliate - vezi manualul Planul de service. ■

## Verificarea nivelului uleiului

Joja indică nivelul uleiului.

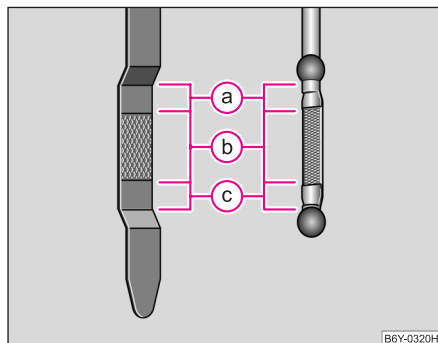

Fig. 145 Joja

### Verificarea nivelului uleiului

- Parcați autovehiculul pe o suprafață plană.

- Opriți motorul.
- Deschideți capota motorului ⇒ ⚠ v. „Lucrările în compartimentul motorului” la pagina 200.
- Așteptați câteva minute și scoateți joja ⇒ ⚠.
- Ștergeți-o cu o lavetă curată și introduceți-o din nou până la limită.
- Scoateți joja din nou și citiți nivelul uleiului.

#### Nivelul uleiului în zona (a)

- Nu este permisă completarea cu ulei.

#### Nivelul uleiului în zona (b)

- **Puteți** adăuga ulei. Astfel se poate întâmpla ca după aceea nivelul uleiului să se afle în zona (a).

#### Nivelul uleiului în zona (c)

- **Trebuie** să adăugați ulei. Este suficient ca după aceea nivelul să fie undeva în zona (b).

Este normal ca motorul să consume ulei. În funcție de modul de exploatare și de condițiile existente, consumul de ulei poate atinge 0.5 l/1,000 km. În primii 5.000 kilometri, consumul de ulei poate fi mai mare.

De aceea, nivelul uleiului trebuie verificat la intervale regulate, de preferat la fiecare alimentare, sau înaintea parcurgerii unor distanțe mari.

La suprasolicitări ale motorului, ca de ex. la drumuri lungi pe autostradă vara, în cazul utilizării remorcii sau în zonele muntoase, nivelul uleiului trebuie menținut pe cât posibil în zona (b) - **dar nu deasupra**.

Un nivel prea scăzut al uleiului este semnalizat de lampa de control din tabloul de instrumente\* ⇒ pagina 30. În această situație verificați urgent nivelul uleiului. Completați cu ulei dacă este necesar.

### ATENȚIE!

Înainte de începerea lucrărilor în compartimentul motorului citiți și respectați avertismentele ⇒ pagina 200, „Lucrările în compartimentul motorului”.

### Atenție!

- Verificați nivelul uleiului la motorul 1,2 l/47 kW, când motorul este cald. În caz contrar, rezultatul măsurării poate fi eronat, ceea ce vă va determina să completați cu ulei când nu este necesar - pericol de avarie la motor!
- Nivelul uleiului nu trebuie să fie în nici un caz, deasupra zonei . Pericol de defectare a catalizatorului.
- Dacă în anumite condiții nu este posibilă completarea cu ulei de motor, **nu continuați deplasarea. Opriți motorul** și solicitați asistență de specialitate la o unitate autorizată, deoarece se poate produce o avarie gravă la motor. ■

## Completarea cu ulei de motor

- Controlați nivelul uleiului ⇒ pagina 203.
- Deșurubați capacul gurii de umplere.
- Completați uleiul în cantități de câte 0,5 litri ⇒ pagina 202, „Specificațiile uleiului motor”.
- Controlați nivelul uleiului ⇒ pagina 203.

- Înșurubați cu grijă capacul gurii de umplere și împingeți joja până la limită.

### ATENȚIE!

- Când se efectuează umplerea, atenție la piesele fierbinți ale motorului – pericol de incendiu!
- Înainte de începerea lucrărilor în compartimentul motorului citiți și respectați avertismentele ⇒ pagina 200, „Lucrările în compartimentul motorului”.

### Indicație privitoare la mediu

Nivelul uleiului nu trebuie să fie în nici un caz, deasupra zonei  ⇒ pagina 203. În caz contrar, uleiul poate fi absorbit în motor și ar putea ajunge în atmosferă prin instalația de evacuare a gazelor. Uleiul poate fi ars în catalizator și l-ar putea deteriora. ■

## Înlocuirea uleiului motor

Uleiul de motor trebuie înlocuit conform intervalelor propuse în Planul de service sau conform indicatorului intervalelor de service ⇒ pagina 14.

### ATENȚIE!

- Efectuați schimbul de ulei dvs. numai dacă dispuneți de cunoștințele de specialitate necesare!
- Înainte de începerea lucrărilor în compartimentul motorului citiți și respectați avertismentele ⇒ pagina 200, „Lucrările în compartimentul motorului”.
- Mai întâi lăsați motorul să se răcească – pericol de opărire cu ulei. ▶

**⚠ ATENȚIE! Continuare**

- **Folosiți ochelari protectori – pericol de accidentare cu stropi de ulei.**
- **Uleiul este toxic! Uleiul uzat nu trebuie păstrat la îndemâna copiilor.**

**Atenție!**

În ulei nu trebuie amestecați alți aditivi – pericol de deteriorare a motorului! Defecțiunile care apar ca urmare a nerespectării acestor indicații nu sunt acoperite de garanție.

**Indicație privitoare la mediu**

- În nici un caz nu aruncați uleiul în sistemul de canalizare sau în pământ.
- Din cauza problemelor de reciclare, a uneltelor și a cunoștințelor de specialitate necesare, înlocuirea uleiului și a filtrului de ulei trebuie efectuată de o unitate service Škoda.

**Indicație**

Dacă mâinile dvs. intră în contact cu uleiul motor, trebuie să vă spălați bine. ■

## Sistemul de răcire

### Lichidul de răcire

*Lichidul de răcire are rolul de a răci motorul.*

Sistemul de răcire nu are nevoie de întreținere în cazul unei utilizări normale. Lichidul de răcire se compune din apă și 40 % aditiv de răcire. Acest amestec garantează nu numai o protecție la îngheț până la -25 °C, ci și protecția siste-

mului de răcire și de încălzire împotriva coroziunii. În plus împiedică și depunerile de calcar și ridică punctul de fierbere al lichidului de răcire.

Concentrația lichidului de răcire nu trebuie micșorată în timpul verii sau în țările cu climă caldă, prin completarea cu apă. **Procentul aditivului din lichidului de răcire trebuie să fie de cel puțin 40 %.**

Dacă din motive climatice este necesar un procent mai ridicat de aditiv, puteți ridica concentrația de aditiv până la 60 % (protecție la îngheț până la cca. -40 °C). Apoi protecția la îngheț se diminuează.

Autovehiculele pentru țările cu climă rece (de ex. Suedia, Norvegia, Finlanda), au din fabricație o protecție la îngheț până la cca. -35 °C. Procentul aditivului din lichidul de răcire trebuie să fie de cel puțin 50 %.

**Lichidul de răcire**

Sistemul de răcire este prevăzut din fabricație cu lichid de răcire (culoare mov), care corespunde specificației TL-VW 774 F.

Pentru completare, vă recomandăm să folosiți antiigelul - G12 PLUS (culoare mov).

Dacă aveți întrebări în ceea ce privește lichidul de răcire, adresați-vă unei unități service Škoda.

Aditivul corespunzător îl primiți de la unitățile service Škoda.

**Atenție!**

- **Alți aditivi ar putea influența negativ acțiunea anticorozivă.**
- **Pagubele provocate de nerespectarea acestor indicații pot duce la avarii grave ale motorului. ■**

## Verificarea nivelului lichidului de răcire

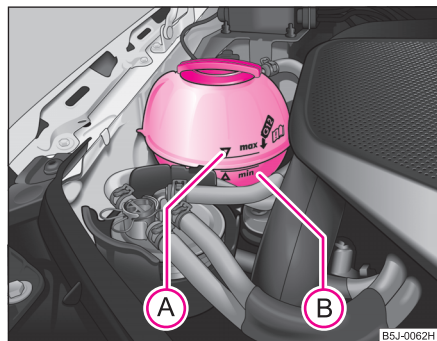





Fig. 146 Compartimentul motor: Vasul de expansiune al lichidului de răcire

Vasul de expansiune al lichidului de răcire se găsește în partea dreaptă a compartimentului motorului.

- Opriți motorul.
- Deschideți capota motorului ⇒  v. „Lucrările în compartimentul motorului” la pagina 200.
- Verificați nivelul lichidului de răcire din vasul de expansiune ⇒ fig. 146. Când motorul este rece, nivelul lichidului de răcire trebuie să se afle între marcasele „MIN”  și „MAX” . Când motorul este cald, nivelul lichidului de răcire poate fi și puțin peste marcajul „MAX”.

Un nivel prea scăzut al lichidului de răcire va fi semnalizat de lampa de control din tabloul de instrumente  ⇒ pagina 29. De aceea vă recomandăm să verificați din când în când nivelul lichidului de răcire, direct în rezervor.

### Pierderile de lichid de răcire

Pierderile de lichid de răcire sunt cauzate mai ales de **neatenșități**. Nu vă mulțumiți doar cu a adăuga lichid de răcire. Apelați la un dealer Audi pentru verificarea sistemului de răcire.

Dacă sistemul este etanș, pierderile pot fi cauzate de împingerea lichidului de răcire în timpul fierberii prin supapa capacului vasului de expansiune.

### ATENȚIE!

Înainte de începerea lucrărilor în compartimentul motorului citiți și respectați avertismentele ⇒ pagina 200, „Lucrările în compartimentul motorului”.

### Atenție!

Dacă nu puteți găsi cauza supraîncălzirii lichidului, adresați-vă urgent unei unități autorizate; în caz contrar se pot produce defecțiuni grave la motor. ■

## Adăugarea lichidului de răcire

- Opriți motorul.
- Lăsați motorul să se răcească.
- Puneți o lavetă pe capacul vasului de expansiune ⇒ fig. 146 și desfăceți capacul **cu grijă** spre stânga ⇒ .
- Completați cu lichid de răcire.
- Înșurubați capacul până se fixează cu un zgomot.

Lichidul de răcire pe care l-ați adăugat trebuie să corespundă anumitor specificații ⇒ pagina 205, „Lichidul de răcire”. Dacă în cazuri de urgență, nu aveți la ▶

dispoziție aditiv de răcire G12 PLUS, nu trebuie să folosiți alți aditivi. Completați numai cu apă și la prima ocazie restabiliți concentrația necesară de apă și aditiv, recomandabil la o unitate autorizată.

Completați numai cu lichid de răcire nou.

Nu adăugați peste nivelul „MAX”! La încălzire, surplusul de lichid de răcire va fi împins din sistemul de răcire prin supapa de suprapresiune din capacul vasului de expansiune.

În cazul în care pierderile de lichid de răcire sunt mari, completarea nu trebuie făcută decât cu motorul rece. Astfel veți evita deteriorarea motorului.

### ATENȚIE!

- **Sistemul de răcire se află sub presiune! Nu deschideți capacul vasului de expansiune când motorul este cald – pericol de opărire!**
- **Lichidul de răcire și aditivii acestuia sunt dăunători sănătății. Evitați contactul cu lichidul de răcire. Vaporii de lichid de răcire sunt și ei dăunători sănătății. Aditivul trebuie păstrat în recipiente originale și neaccesibile copiilor – pericol de intoxicare!**
- **Dacă v-au intrat în ochi stropi de lichid de răcire, clătiți imediat cu apă curată și adresați-vă unui medic.**
- **Mergeți urgent la doctor și în cazul înghițirii lichidului de răcire.**

### Atenție!

Dacă în anumite condiții nu este posibilă completarea cu lichid de răcire, **nu continuați deplasarea. Opriti motorul** și solicitați asistență de specialitate la o unitate autorizată, deoarece se poate produce o avarie gravă la motor.

### Indicație privitoare la mediu

Nu este permisă refolosirea lichidului de răcire. El trebuie colectat și depozitat respectându-se indicațiile de protecție a mediului înconjurător. ■

## Ventilatorul pentru lichidul de răcire

*Ventilatorul lichidului de răcire poate porni brusc.*

Ventilatorul este pus în funcțiune de un electromotor și este comandat de temperatura lichidului de răcire.

După oprirea motorului, ventilatorul mai poate funcționa încă maxim 10 minute. El ar putea porni automat după un timp, dacă:

- temperatura lichidului de răcire este ridicată din cauza acumulării de căldură, sau
- când compartimentul cald al motorului este încălzit suplimentar de razele soarelui.

### ATENȚIE!

**Când executați lucrări în compartimentul motorului trebuie să aveți în vedere și că ventilatorul poate porni automat – pericol de accidentare! ■**

## Lichidul de frână

### Verificarea nivelului lichidului de frână

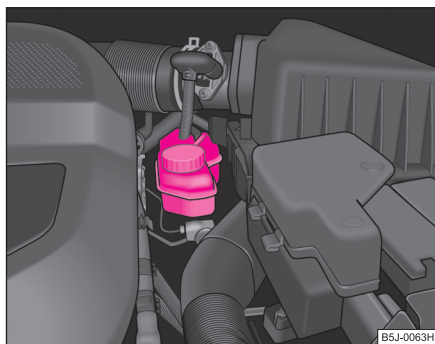

Fig. 147 Compartimentul motor: Rezervorul lichidului de frână

Rezervorul lichidului de frână se găsește în partea stângă a compartimentului motorului. La autovehiculele cu volanul pe dreapta, rezervorul pentru lichidul de frână se află în cealaltă parte a compartimentului motor.

- Oprțiți motorul.
- Deschideți capota motorului ⇒ ⚠ v. „Lucrările în compartimentul motorului” la pagina 200.
- Verificați nivelul lichidului de frână din rezervor ⇒ fig. 147. Nivelul trebuie să se găsească între marcajele „MIN” și „MAX”.

În funcționare, apare o mică scădere a nivelului lichidului de frână, prin uzarea materialelor de fricțiune și reglarea automată a frânelor.

Dacă nivelul lichidului scade totuși vizibil în scurtă vreme, sau scade sub marcajul „MIN”, se poate ca instalația de frânare să fi devenit neetanșă. Când nivelul lichidului de frână este prea scăzut, acest lucru este semnalizat de aprinderea lămpii de control (C) din tabloul de instrumente ⇒ pagina 33. În această situație **opriți imediat și nu continuați deplasarea! Solicitați asistență de specialitate.**

#### ⚠ ATENȚIE!

- Înainte de începerea lucrărilor în compartimentul motorului citiți și respectați avertismentele ⇒ pagina 200, „Lucrările în compartimentul motorului”.
- Dacă nivelul lichidului se află sub marcajul MIN nu continuați deplasarea – pericol de accident! Solicitați asistență de specialitate. ■

### Înlocuirea lichidului de frână

Lichidul de frână atrage umezeala. De aceea, cu timpul, va absorbi apa din atmosferă. Conținutul ridicat de apă din lichidul de frână poate constitui cauza formării coroziunii în instalația de frânare. Conținutul de apă reduce punctul de fierbere al lichidului de frână. **De aceea, lichidul de frână trebuie schimbat o dată la doi ani.**

Trebuie să se folosească numai lichide de frână noi, originale Škoda. Specificația trebuie să fie „FMVSS 116 DOT 4”.

Se recomandă efectuarea schimbării lichidului de frână în cadrul unei inspecții service la o **unitate service Škoda.**

### ⚠ ATENȚIE!

- Dacă lichidul de frână este prea vechi, se poate ajunge, prin suprasolicitatea frânei, la formarea bulelor de vapori în instalația de frânare. Astfel efectul frânării și totodată siguranța la rulare sunt serios afectate.
- Lichidul de frână este toxic! De aceea trebuie păstrat în recipiente originale închise și departe de îndemâna copiilor.

### ⚠ Atenție!

Lichidul de frână deteriorează vopseaua autovehiculului.

### 🌸 Indicație privitoare la mediu

Din cauza metodelor speciale de îndepărtare, a uneltelor și cunoștințelor de specialitate necesare, înlocuirea lichidului de frână trebuie executată la o unitate service Škoda. ■

## Bateria

### Lucrări la baterie

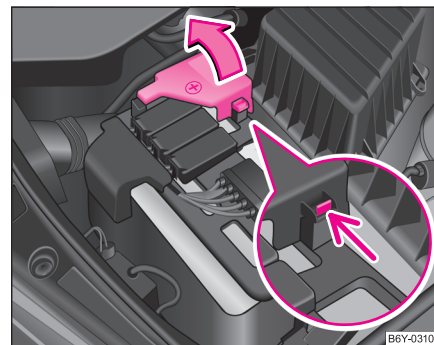

Fig. 148 Bateria: Rabatarea capacului

Bateria se găsește în compartimentul motor, într-o cutie de plastic.

- Desfaceți elementele de fixare de pe partea polului plus al bateriei ⇒ fig. 148.
- Rabateți capacul în sensul indicat de săgeată.
- Montarea capacului bateriei pe partea polului plus se face efectuând operațiunile în ordine inversă.

Demontarea și montarea bateriei nu este recomandată, deoarece în anumite situații se poate deteriora. Adresați-vă unei unități specializate. ►

La executarea lucrărilor la baterie și la instalația electrică pot apărea răni, opări sau alte accidentări. De aceea trebuie respectate indicațiile de avertizare de mai jos ⇒ ⚠ și regulile de siguranță general valabile.

### ⚠ ATENȚIE!

- **Acidul din baterie este coroziv, de aceea trebuie manevrat cu foarte mare atenție. La manevrarea bateriei purtați mănuși, ochelari de protecție și salopete. Vaporii acizi din aer irită căile respiratorii și provoacă conjunctivite și inflamații respiratorii. Acidul din baterie atacă smalțul dinților, după contactul cu pielea se produc răni adânci cu durată lungă de vindecare. Contactul repetat cu vaporii de acid provoacă boli ale pielii (inflamații, abcese). La contactul cu apa, acizii se diluează prin degajare de căldură.**
- **Nu răsturnați bateria, deoarece acidul se poate scurge din baterie. Protejați-vă ochii cu ochelari sau măști de protecție! Există pericolul orbirii! Când acidul din baterie intră în contact cu ochii, spălați repede cu apă câteva minute. Apoi adresați-vă urgent unui medic.**
- **Picăturile de acid de pe piele și haine trebuie neutralizate imediat cu apă și săpun; se clătește cu multă apă. Dacă ați înghițit acid adresați-vă urgent unui medic.**
- **Copiii nu trebuie lăsați în preajma bateriei.**
- **La încărcarea bateriei se degajă oxigen, existând riscul producerii unei explozii. Explozia poate fi provocată și de producerea de scântei la scoaterea fișei cablului din priză cu contactul pus.**
- **Prin contactul polilor bateriei cu alte obiecte (de ex. obiecte de metal sau fire electrice) se pot produce scurtcircuite. Urmarea eventuală a unui scurtcircuit: topirea elementelor de plumb, explozia și incendierea bateriei, stropirea cu acid.**
- **Sunt interzise focul deschis și lumina, fumatul și activitățile în urma cărora se pot produce scântei. Evitați producerea scânteiilor la manevrarea cablurilor și a aparatelor electrice. Scânteiile puternice pot provoca accidentări.**

### ⚠ ATENȚIE! Continuare

- **Înainte de efectuarea lucrărilor la instalația electrică, opriți motorul, luați contactul și opriți toți consumatorii electrici; deconectați cablul minus (-) al bateriei. Dacă doriți să înlocuiți becurile cu incandescentă, este suficient să stingeți lampa respectivă.**
- **Nu încărcați niciodată o baterie înghețată - pericol de explozie și accidentare! Înlocuiți bateria.**
- **Nu folosiți baterii care prezintă defecțiuni - pericol de explozie! Bateria care prezintă deteriorări trebuie înlocuită imediat.**

### ⚠ Atenție!

- Bateria trebuie deconectată numai când contactul este luat, deoarece instalația electrică (componentele electronice) a autovehiculului se pot deteriora. La deconectarea bateriei de la rețeaua de bord deconectați mai întâi polul minus (-) al bateriei. Apoi polul plus (+).
- La conectarea bateriei, conectați mai întâi polul plus (+) și apoi polul minus (-). Nu schimbați polii cablului de conectare - pericol de incendiu.
- Atenție ca acidul din baterie să nu intre în contact cu caroseria, deoarece poate deteriora vopseaua.
- Pentru a proteja bateria de razele UV, nu expuneți bateria la lumina directă a zilei.



### Indicație privitoare la mediu

Bateriile deteriorate sunt dăunătoare mediului înconjurător - adresați-vă unei unități service Škoda.



### Indicație

- După conectarea bateriei, respectați indicațiile ⇒ pagina 212, „Conectarea și deconectarea bateriei”. ■

## Bateria cu indicator al nivelului de încărcare, așa numitul ochi magic\*

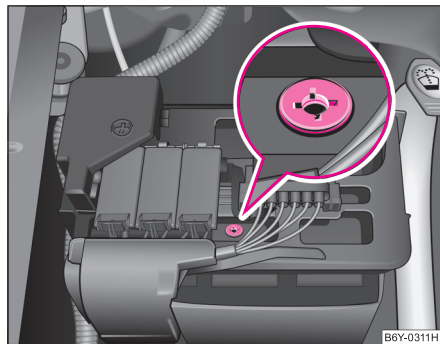

Fig. 149 Bateria cu indicator al nivelului de încărcare

Pe partea de sus a bateriei se găsește așa numitul ochi magic ⇒ fig. 149. „Ochiul magic” își modifică culoarea în funcție de nivelul de încărcare și de nivelul acidului din baterie.

Bulele de aer pot influența culoarea „ochiului magic”. De aceea, înainte de verificare, ciocăniți ușor pe „ochiul magic”.

- Culoarea verde - bateria este încărcată suficient.
- Culoare închisă - bateria trebuie încărcată.
- Culoare galbenă sau incolor - verificați bateria la o unitate service Škoda.

Bateriile mai vechi de 5 ani trebuie înlocuite. Vă recomandăm să realizați verificarea și corectarea nivelului acidului, precum și înlocuirea bateriei, la o unitate service Škoda.

## ⚠ Atenție!

Dacă autovehiculul nu este folosit mai mult de 3 - 4 săptămâni, bateria se va descărca deoarece unii consumatori consumă curent și în timpul staționării autovehiculului. Puteți împiedica descărcarea bateriei prin deconectarea polului minus al bateriei sau prin încărcarea bateriei cu curent. La efectuarea lucrărilor la baterie, respectați indicațiile ⇒ pagina 209, „Lucrări la baterie”. ■

## Verificarea nivelului acidului

În condiții normale de utilizare, bateria aproape că **nu necesită întreținere**. La temperaturi exterioare ridicate sau în cazul deplasărilor zilnice lungi, se recomandă verificarea nivelului acidului (la o unitate service Škoda). După fiecare încărcare a bateriei ⇒ pagina 212 verificați nivelul acidului.

Nivelul uleiului este verificat în cadrul reviziilor conform planului de service. ■

## Utilizarea pe timp de iarnă



Bateria este solicitată puternic în timpul iernii. La temperaturi scăzute, bateria dispune de numai o parte din capacitate pe care o are la temperaturi normale.

**O baterie descărcată poate să înghețe la temperaturi de 0 °C.**

De aceea vă recomandăm ca la începutul anotimpului rece să verificați bateria la o unitate service Škoda și dacă este necesar să o încărcăți. ■

## Încărcarea bateriei

O baterie încărcată este o premisă pentru un bun comportament în trafic.

- Citiți avertismentele ⇒  v. „Lucrări la baterie” la pagina 209 și ⇒ .
- Luați contactul motor și deconectați toți consumatorii electrici.
- Numai la „încărcarea rapidă”: Scoateți ambele borne (mai întâi „minus”, apoi „plus”).
- Fixați cleștii redresorului la bornele bateriei (roșu = „plus”, negru = „minus”).
- Numai acum puteți introduce în priză cablul redresorului și puteți porni redresorul.
- La sfârșitul procesului de încărcare: Opriți redresorul și scoateți cablul din priză.
- Desprindeți cleștii redresorului de la bornele bateriei.
- Dacă este necesar prindeți din nou cablul la baterie (mai întâi „plus”, apoi „minus”).

La încărcarea cu o intensitate mică a curentului (de ex. la un **redresor de putere mică**), bornele nu trebuie desprinse de baterie. În orice caz respectați indicațiile producătorului redresorului.

Până la încărcarea totală a bateriei, trebuie reglată o tensiune de încărcare de 0,1 din capacitatea bateriei (sau mai puțin).

Înainte încărcării la o intensitate mare a curentului, așa numita „**încărcare rapidă**”, trebuie scoase ambele borne.

Încărcarea „rapidă” a bateriei este **periculoasă** ⇒  v. „Lucrări la baterie” la pagina 209. Necesită un redresor special și cunoștințe corespunzătoare. Vă recomandăm să efectuați încărcarea bateriei numai la o unitate service Škoda.

O baterie descărcată poate **să înghețe** la temperaturi de 0 °C ⇒ . Vă recomandăm să nu mai folosiți o baterie dezghețată, deoarece carcasa acestora ar putea fi fisurată din cauza înghețării și astfel ar putea curge acidul.

În timpul încărcării, capacele bateriei nu trebuie să fie deschise.



### ATENȚIE!

**Nu încărcați niciodată o baterie înghețată - pericol de explozie și accidente! Înlocuiți bateria. ■**

## Conectarea și deconectarea bateriei

După deconectarea și reconectarea bateriei următoarele funcții nu mai sunt operative:

Funcția	Punerea în funcțiune
Geamurile electrice (defecțiuni în funcționare)	⇒ pagina 51
Introducerea codului Radio	vezi manualul de utilizare a radioului
Reglarea orelor	⇒ pagina 15
Datele indicatorului multifuncțional* au fost șterse	⇒ pagina 16

Vă recomandăm să verificați autovehiculul la o unitate service Škoda pentru a se asigura deplina funcționalitate a tuturor sistemelor electrice. ■

## Înlocuirea bateriei

Dacă bateria trebuie înlocuită, noua baterie trebuie să aibă aceeași capacitate, tensiune (12 Volt), intensitate și formă. Unitățile service Škoda dispun de tipurile potrivite de baterii.

Din cauza problemelor de depozitare, vă recomandăm să efectuați înlocuirea bateriei doar la o unitate service Škoda.

### Indicație privitoare la mediu

Bateriile conțin substanțe otrăvitoare precum acidul sulfuric și plumbul. De aceea ele nu trebuie aruncate în nici un caz în gunoiul menajer! ■

## Instalația de spălare a parbrizului

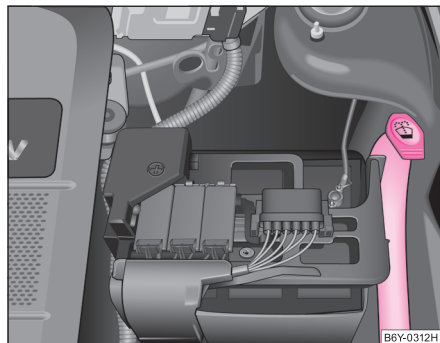

Fig. 150 Compartimentul motor: Rezervorul lichidului pentru spălarea parbrizului

Rezervorul conține lichidul pentru spălarea parbrizului, lunetei și a farurilor\*. Rezervorul se găsește în partea stângă a compartimentului motor ⇒ fig. 150.

Rezervorul are o **capacitate** de cca. 2 litri, iar la autovehiculele cu instalație de spălare a farurilor, cca. 5,5 litri.

Apa simplă nu este suficientă pentru curățarea intensivă a geamurilor și farurilor. Vă recomandăm să utilizați apă curată cu soluție pentru spălarea geamurilor (iarna cu antigel) (accesoriile originale Škoda), care îndepărtează murdăria persistentă. Respectați instrucțiunile de utilizare de pe ambalaj.

Chiar și în cazul în care autovehiculul dispune de duze de stropire cu încălzire\*, iarna trebuie să amestecați în apă soluții de protecție contra înghețului.

Dacă se întâmplă să nu aveți la dispoziție substanța de curățare cu antigel, puteți folosi și alcool tehnic. Procentul de alcool nu trebuie să fie mai mare de 15 %. Atenție, această concentrație oferă o protecție la îngheț numai până la -5 °C.

### ATENȚIE!

Înainte de începerea lucrărilor în compartimentul motorului citiți și respectați avertismentele ⇒ pagina 200, „Lucrările în compartimentul motorului”.

### Atenție!

- În apa de curățat parbrizul nu trebuie să adăugați în nici un caz aditivi din lichidul de răcire sau alți aditivi.
- Dacă autovehiculul este echipat cu instalație de curățare a farurilor, în apa pentru spălarea parbrizului trebuie să se adăuga numai substanțe de curățare care nu atacă stratul de policarbonat al farurilor. Adresați-vă unei unități autorizate care vă va recomanda soluția de curățare corespunzătoare.

### Indicație

La adăugarea lichidului, nu scoateți sita din rezervor, deoarece se poate ajunge la murdărirea sistemului de spălare și la apariția defecțiunilor de funcționare în instalația de spălare a parbrizului. ■

## Roțile și anvelopele

### Roțile

#### Indicații cu caracter general

- Anvelopele noi nu au la început aderență optimă și de aceea primii aproximativ 500 km trebuie parcurși cu viteză medie și corespunzător unui mod de rulare precaut. Acest lucru este benefic și pentru creșterea duratei de viață a anvelopelor.
- Pe baza caracteristicilor de construcție, adâncimea profilului anvelopelor noi poate fi diferită, în funcție de realizarea constructivă și de producător.
- Pentru a evita deteriorarea pneurilor și jantelor, traversați bordurile și obstacolele asemănătoare încet și pe cât posibil în unghi drept.
- Din timp în timp trebuie verificată starea anvelopelor (înțepături, tăieturi, fisuri, umflături). Corpurile străine din profilul pneurilor trebuie îndepărtate.
- Deteriorările anvelopelor și ale jantelor sunt de multe ori ascunse. Vibrațiile neobișnuite și tendința de abatere de la direcția de deplasare pot semnala o defecțiune la anvelopă. **Dacă bănuieți că un pneu este deteriorat, reduceți imediat viteza și opriți!** Verificați pneul de umflături, fisuri etc. Dacă în exterior nu se văd deteriorări, circulați încet și precaut până la primul dealer autorizat pentru a verifica autovehiculul.
- Anvelopele trebuie protejate de contactul cu uleiuri, grăsimi și carburanți.
- Dacă s-au pierdut capacele ventilelor, acestea trebuie înlocuite imediat.
- Dacă roțile trebuie demontate, ele trebuie însemnate pentru a putea fi montate în aceeași poziție.
- Roțile și anvelopele demontate trebuie păstrate la loc răcoros, uscat și pe cât posibil întunecos. Pneurile care nu sunt montate pe jantă trebuie păstrate în poziție verticală.

#### Pneurile cu sens precizat de rotație\*

Sensul de rotație este marcat pe flancul pneului, prin săgeți. Sensul de rotație indicat trebuie păstrat neapărat. Numai astfel se poate asigura comportarea optimă a acestor pneuri referitoare la aderență, zgomot, frecare și acvaplanare.

Indicații detaliate referitoare la utilizarea pneurilor cu sens precizat de rotație ⇒ pagina 219.



#### ATENȚIE!

- **Anvelopele noi nu au în primii 500 km aderență optimă, de aceea trebuie ca deplasarea să se realizeze cu atenție sporită - pericol de accident!**
- **Nu vă deplasați dacă pneurile sunt deteriorate - pericol de accident!**



#### Indicație

Respectați normele legislative referitoare la anvelope. ■

## Durata de viață a anvelopelor

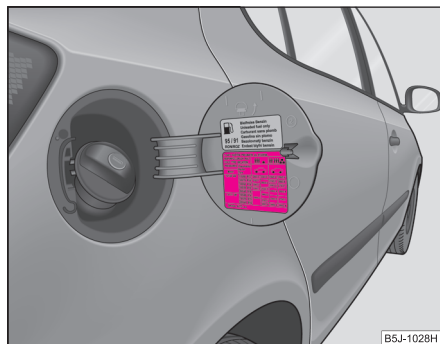

Fig. 151 Clapeta rezervorului deschisă și tabelul cu datele referitoare la presiune

**Durata de viață a anvelopelor depinde în principal de următorii factori:**

### Valorile de presiune din pneuri

O presiune prea mică sau prea mare scurtează durata de viață a pneurilor și acționează negativ asupra comportamentului autovehiculului în trafic.

În special în cazul **vitezelor mari** presiunea este de mare importanță. Verificați presiunea cel puțin o dată pe lună și înainte de fiecare călătorie mai lungă. Cu această ocazie gândiți-vă și la roata de rezervă.

Valorile presiunii pentru **pneurile de vară** sunt indicate pe interiorul clapetei rezervorului ⇒ fig. 151. Valorile presiunii pentru **pneurile de iarnă** sunt cu 20 kPa (0,2 bar) mai mari decât acelea pentru pneurile de vară ⇒ pagina 218.

Presiunea din pneul roții de rezervă trebuie să corespundă cu cea mai mare valoare de presiune valabilă pentru autovehiculul dvs.

Verificarea presiunii din pneuri se face întotdeauna când acestea sunt reci. Nu reduceți presiunea ridicată din anvelopele calde. Când autovehiculul este foarte încărcat, adaptați corespunzător presiunea din anvelope.

### Stilul de conducere

Virajele strânse, accelerările razante și frânările bruște (scârțâit de roți) măresc uzura pneurilor.

### Echilibrarea roților

Roțile unui autovehicul nou sunt echilibrate. În timpul rulării poate apărea, din diverse cauze, o dezechilibrare a roților, sesizată prin vibrații ale volanului.

Deoarece dezechilibrarea aduce cu sine și o uzură ridicată a componentelor sistemului de direcție, a suspensiei și a pneurilor, roțile trebuie din nou echilibrate. De asemenea, o roată trebuie echilibrată atât după montarea unui pneu nou cât și după fiecare reparare a pneurilor.

### Montarea greșită a roților

O montare greșită a roților atrage după sine un grad de uzură ridicat și pune în pericol siguranța în trafic. Când observați o uzură neobișnuită a pneurilor, adresați-vă urgent unei unități autorizate.



### ATENȚIE!

- Când presiunea este prea scăzută, pneurile se uzează mai repede. La viteze mari ele se încălzesc puternic. Acest lucru poate duce la desprinderea benzii de rulare și chiar la fisurarea anvelopei.
- Roțile sau jantele defecte trebuie înlocuite urgent.



### Indicație privitoare la mediu

Presiunea scăzută din pneuri determină creșterea consumului de carburant. ■

## Indicatorul de uzură

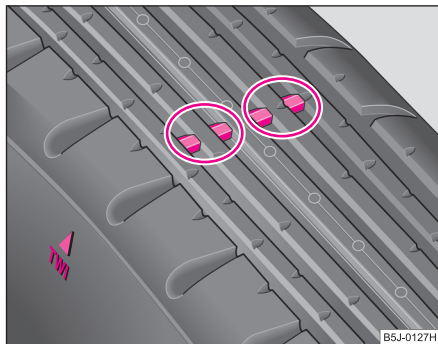

Fig. 152 Profilul pneului cu indicator de uzură

La baza profilului pneurilor originale se află, oblic pe sensul de rotație, indicatori de rotație de 1,6 mm. Acești indicatori de uzură sunt - în număr de 6 sau 8 (în funcție de producător) - dispuși pe suprafața de rulare a pneului ⇒ fig. 152. Marcajele de pe flancurile pneurilor (de ex. literele „TWI” sau simbolul triunghiului) indică locul plasării acestor indicatori.

Când înălțimea profilului pneului a ajuns la 1,6 mm - măsurat în creștăturile de lângă indicatoarele de uzură - s-a atins adâncimea minimă de profil admisă legal (în unele țări aceste valori pot fi diferite).

### ⚠ ATENȚIE!

- Când pneurile sunt uzate până la nivelul indicatorilor de uzură, este necesară înlocuirea pneului! Atenție la adâncimea minimă a profilului admisă.
- Gradul de uzură avansată a pneurilor determină scăderea aderenței în condiții de rulare cu viteze ridicate și de umezeală a drumului. Se

### ⚠ ATENȚIE! Continuare

poate produce „acvplanarea” (mișcarea necontrolată a autovehiculului pe carosabil umed). ■

## Schimbarea roților între ele

În cazul uzurii puternice a pneurilor roților din față se recomandă, schimbarea roților din față cu cele din spate. Astfel se asigură o durată de viață relativ egală a tuturor celor patru pneuri.

În anumite cazuri de uzură poate fi avantajoasă schimbarea roților între ele „în diagonală” (dacă nu este vorba despre pneuri cu sens precizat de rotație). Particularitățile sunt cunoscute de unitățile service Škoda.

Pentru o uzură uniformă a tuturor roților, și pentru menținerea duratei optime de viață a pneurilor, vă recomandăm să schimbați roțile între ele la fiecare 10000 km. ■

## Pneuri, respectiv roți noi

Pneurile și jantele sunt elemente de construcție importante. De aceea, utilizați roți și anvelope de la Škoda Auto. Ele sunt special construite pentru autovehiculul dvs. și contribuie considerabil la buna funcționare și la menținerea siguranței autovehiculului ⇒ ⚠.

Toate cele patru roți trebuie echipate cu pneuri de același fel (mărime - circumferință) și pe cât posibil cu același profil.

Unitățile service Škoda dispun de informații actuale în ceea ce privește produsele autorizate pentru autovehiculul dvs.

Vă recomandăm să apelați la o **unitate service Škoda** pentru executarea operațiilor legate de roți și de anvelope. Acesta dispune de mijloacele tehnice ▶

corespunzătoare, are cunoștințele de specialitate necesare și este instruit asupra depozitării ecologice a deșeurilor. Mulți dealeri Škoda au o ofertă atractivă de anvelope și jante.

Combinăția permisă între jante/pneuri pentru autovehiculul dvs. se găsește în actele autovehiculului. Aceasta depinde de dispozițiile legale pentru țara respectivă.

Cunoașterea datelor despre pneuri ușurează alegerea acestora. Pneurile au pe flancuri de ex. următoarea **inscripție**:

**185 / 65 R 14 86 T**

Semnificație:

185	Lățimea pneului în mm
65	Raportul înălțime/lățime în %
R	Indicele pentru tipul pneului - Radial
14	Diametrul jantei în țoli
86	Indexul de greutate
T	Simbolul vitezei

Pentru pneuri sunt valabile următoarele **limite de viteză**:

Simbolul vitezei	Viteza maximă admisă
Q	160 km/h
R	170 km/h
S	180 km/h
T	190 km/h
H	210 km/h
V	240 km/h
W	270 km/h

**Data fabricației** este trecută de asemenea pe flancul pneului (eventual numai pe partea interioară a roții):

**DOT ... 05 06...**

înseamnă de exemplu, că pneul a fost fabricat în a 5-a săptămână din anul 2006.

Dacă **roata de rezervă** este diferită de celelalte roți (pneuri de iarnă sau pneuri late), aceasta poate fi folosită doar pentru o scurtă perioadă de timp iar deplasarea trebuie să se facă cu foarte mare atenție. Ea trebuie înlocuită cu roata normală cât mai repede posibil.



### ATENȚIE!

- **Utilizați numai acele tipuri de jante și anvelope care sunt omologate de Škoda Auto a.s. pentru modelul autovehiculului dvs. În caz contrar, siguranța în trafic poate fi influențată - pericol de accident! În plus, se poate pierde omologarea de circulație pe drumurile publice.**
- **Depășirea vitezei maxime admise pentru pneuri poate duce la deteriorarea pneurilor și prin urmare, la pierderea controlului asupra autovehiculului.**
- **Anvelopele mai vechi de 6 ani trebuie folosite cu atenție și numai în situații de urgență.**
- **Nu utilizați anvelope uzate, a căror utilizare anterioară nu o cunoașteți. Pneurile îmbătrânesc și atunci când nu sunt folosite. Pentru roata de rezervă este permisă utilizarea unui pneu uzat numai în situații de urgență și cu mare atenție.**
- **Pentru siguranța deplasării, pneurile trebuie înlocuite câte două o dată (pneurile de pe aceeași punte). Pneurile cu profilele cele mai adânci trebuie montate la roțile din față.**



### Indicație privitoare la mediu

Anvelopele vechi trebuie depozitate ecologic. ▶

**Indicație**

Din motive tehnice, nu puteți folosi jantele altor autovehicule. Acest lucru este valabil în anumite condiții și pentru jantele aceluiași tip de autoturism. ■

**Șuruburile de roată**

**Șuruburile roților** sunt adaptate constructiv jantelor. La echiparea cu alte jante – de ex. jante din metal ușor sau roți cu anvelope de iarnă – trebuie folosite șuruburile corespunzătoare, cu lungime și cu calotă potrivită. De aceasta depinde fixarea corectă a roților și funcționarea instalației de frânare.

Dacă montați ulterior **capace pentru roți**, aveți grijă să se realizeze o ventilare suficientă a instalației de frânare.

Dealerii Škoda sunt informați asupra posibilităților tehnice de echipare cu anvelope, jante și capace de roți.

**ATENȚIE!**

- **Din cauza montării incorecte a roții, aceasta se poate desprinde în timpul rulării – pericol de accident!**
- **Prezoanele de roată trebuie să fie curate și să se înșurubeze ușor. Nu trebuie unse cu grăsimi sau cu ulei.**
- **Dacă prezoanele de roată au fost strânse cu un moment prea mic, jantele se pot desprinde în timpul mersului – pericol de accident! Dacă momentul de strângere este prea mare, șurubul și filetul se pot deteriora, determinând deformarea jantei.**

**Atenție!**

Momentul de strângere recomandat pentru strângerea prezoanelor de roată la jantele din oțel și din metal ușor, este de 120 Nm. ■

**Pneurile pentru iarnă**

În timpul iernii, proprietățile autovehiculului sunt cu mult îmbunătățite dacă se folosesc anvelope de iarnă. Anvelopele pentru vară au o aderență mai mică pe gheață și zăpadă și la temperaturi sub 7 °C, din cauza structurii lor (lățime, amestec de cauciuc, profil). Acest lucru este valabil pentru autovehiculele echipate cu **anvelope late**, respectiv **anvelope pentru viteze mari** (literele H, V sau W pe flancul pneului).

Pentru a păstra cele mai bune proprietăți de deplasare, pneurile pentru iarnă trebuie montate la toate roțile autovehiculului.

Folosiți numai anvelope de iarnă care sunt recomandate pentru autovehiculul dvs. **Mărimile admise pentru anvelopele de iarnă** sunt înscrise în actele autovehiculului dvs. Aceste mărimi diferă de la o țară la alta.

Aveți grijă ca presiunea din pneuri să fie cu 20 kPa (0,2) bar mai mare decât presiunea din anvelopele pentru vară ⇒ pagina 215.

Anvelopele pentru iarnă își pierd proprietățile când **profilul pneului** este uzat până la o adâncime de 4 mm.

Anvelopele își pierd proprietățile și prin **îmbătrânire** - chiar dacă profilul este încă mai mare de 4 mm.

Pentru anvelopele pentru iarnă sunt valabile aceleași **limite de viteză** ca la anvelopele pentru vară ⇒ pagina 216, ⇒

Puteți utiliza anvelope pentru iarnă dintr-o categorie de viteză inferioară, cu condiția ca această limită de viteză să nu fie depășită. La depășirea vitezei admise pentru categoria respectivă de anvelope, acestea se pot deteriora.

La utilizarea pneurilor pentru iarnă, respectați indicațiile ⇒ pagina 214.

În locul anvelopelor de iarnă se pot folosi „anvelope pentru toate anotimpurile”.

Dacă aveți neclarități, adresați-vă unei unități autorizate, unde vi se vor oferi informații referitoare la limitele de viteză ale anvelopelor. ►

 **ATENȚIE!**

Depășirea vitezei maxime admise la deplasarea cu anvelope de iarnă poate duce la deteriorarea pneurilor și prin urmare, la pierderea controlului asupra autovehiculului.

**Indicație privitoare la mediu**

După ieșirea din anotimpul rece remontați anvelopele pentru vară, deoarece pe străzi curate și la temperaturi peste 7 °C, proprietățile autovehiculului se mențin mai bine cu anvelope pentru vară – distanța de frânare este mai scurtă, zgomotul de rulare este mai redus, uzura pneurilor mai mică și consumul de carburant mai scăzut.

**Indicație**

Respectați normele legislative referitoare la anvelope. ■

### Pneurile cu sens precizat de rotație\*

Sensul de rotație este marcat pe **flancul pneului, prin săgeți**. Sensul de rotație indicat trebuie păstrat neapărat. Numai astfel se poate asigura comportarea optimă a acestor pneuri referitoare la aderență, zgomot, frecare și acvaplanare.

În cazul în care trebuie să montați roata în sensul invers față de cel prescris, deplasați-vă cu atenție, deoarece proprietățile roții nu se mai păstrează în aceste condiții. Acest lucru este important mai ales când șoseaua este umedă. Luați în considerare indicațiile ⇒ pagina 225, „Roata de rezervă\*”.

Anvelopa defectă trebuie înlocuită cât mai repede, iar sensul de rulare trebuie restabilit la toate anvelopele. ■

### Lanțurile pentru zăpadă

**Lanțurile pentru zăpadă trebuie montate numai la roțile din față.**

În condiții de iarnă, lanțurile pentru zăpadă îmbunătățesc nu numai tracțiunea, ci și frânarea.

Utilizarea lanțurilor pentru zăpadă este posibilă, din motive tehnice numai la anumite combinații de jante/pneuri:

Mărimea jantei	Adâncimea de presare (ET)	Mărimea pneului
5J x 13	35 mm	155/80
5J x 14	35 mm	165/70
6J x 14	37 mm	185/60
6J x 15	43 mm	185/55

Utilizați **lanțuri pentru zăpadă cu inele mici**. Acestea nu trebuie să depășească 9 mm – inclusiv ochiul de legătură.

Înainte de montarea lanțurilor pentru zăpadă, demontați **capacele de roată**.

Respectați prevederile naționale diferite de la țară la țară referitor la lanțurile pentru zăpadă și vitezele maxime permise.

**ATENȚIE!**

**Respectați instrucțiunile de montare ale producătorului lanțurilor.**

**Atenție!**

La deplasarea pe străzi fără zăpadă, lanțurile trebuie scoase. În caz contrar, lanțurile influențează negativ ținuta de drum, deteriorează anvelopele și se distrug.

**Indicație**

- Utilizați numai lanțuri pentru zăpadă din gama de Accesorii Originale Škoda.
- Când folosiți lanțuri pentru zăpadă, decuplați dispozitivul de reglare pentru împiedicarea patinării (ASR). ■

## Accesoriile, piesele de schimb și modificările tehnice

### Accesoriile și piesele de schimb

Autovehiculele Škoda sunt construite conform celei mai noi tehnici de siguranță. Pentru ca acest lucru să se păstreze, echiparea standard a autovehiculului nu trebuie modificată la întâmplare.

La echiparea ulterioară a autovehiculului cu accesorii, la efectuarea modificărilor tehnice sau la înlocuirea de piese, trebuie respectate următoarele indicații:

- **Înainte** de achiziționarea de accesorii și **înainte** de efectuarea modificărilor tehnice, consultați-vă cu un dealer Škoda ⇒ .
- Acest lucru este valabil în special la cumpărarea accesoriiilor în străinătate.
- Accesorii și piese originale Škoda găsiți la unitățile service Škoda. Aici se execută și montajul.
- Toate accesoriile originale menționate în catalog, ca de ex. trapele, spoiler-urile, jantele etc. trebuie să dețină o omologare oficială.
- Aparatele de radio, antenele și celelalte accesorii electrice trebuie montate numai în ateliere autorizate.
- Dacă se execută modificări tehnice la autovehiculul dvs., trebuie să se respecte directivele Societății Škoda Auto a.s.
- Astfel nu se vor produce deteriorări la autovehicul, siguranța de funcționare și siguranța din trafic se vor menține, iar modificările vor fi de calitativ superioare. Unitățile service Škoda execută aceste lucrări sau vă recomandă ateliere specializate care se ocupă cu astfel de lucrări.

**Deteriorările cauzate în urma modificărilor tehnice care nu au fost aprobate de Škoda Auto a.s., nu sunt cuprinse de garanție.**

#### ATENȚIE!

- **În interesul dumneavoastră, vă recomandăm să utilizați numai accesorii și piese de schimb originale Škoda. Acestea sunt sigure și de calitate.**
- **În cazul utilizării altor produse, în ciuda observării continue a pieței, nu putem garanta funcționalitatea acestor produse pe autovehiculul dvs. (nici în situațiile în care se poate emite un certificat sau o aprobare). ■**

### Modificări tehnice

Modificările componentelor electronice și ale software-ului aferent lor pot duce la o funcționare defectuoasă. Din cauza integrării în rețeaua electrică a componentelor electronice, aceste defecțiuni pot afecta, de asemenea, și alte sisteme. Aceasta înseamnă că siguranța autovehiculului dvs. poate fi periclitată, poate să apară uzura mărită a componentelor și în final se poate anula omologarea autovehiculului în ansamblu.

Vă rugăm să aveți înțelegere pentru faptul că dealerul dvs. Škoda nu poate acorda garanție pentru defecțiunile cauzate de efectuarea lucrărilor neautorizate.

De aceea vă recomandăm ca toate lucrările să fie executate la dealerii Škoda care dispun de piese/accesorii originale Škoda.

#### ATENȚIE!

**Lucrările sau modificările neautorizate efectuate la autovehiculul dvs., pot provoca o funcționare defectuoasă – pericol de accident! ■**



# Ajutorul în caz de pană

## Ajutorul în caz de pană

### Trusa de prim ajutor\* și triunghiul reflectorizant\*

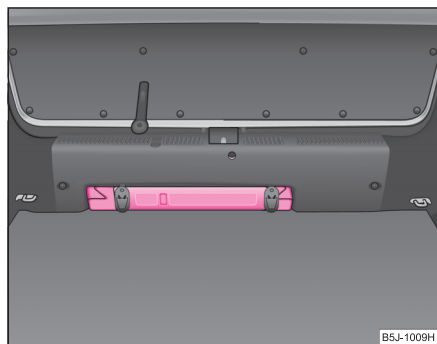

Fig. 153 Amplasarea triunghiului reflectorizant

Trusa de prim-ajutor trebuie depozitată astfel încât, în caz de necesitate, să poată fi ajunsă cu ușurință.

Un triunghi reflectorizant de maxim 39 x 68 x 450 mm poate fi depozitat în capitonajul peretelui posterior, cu ajutorul benzilor din cauciuc ⇒ fig. 153.

În cazul în care doriți să vă echipați autovehiculul cu un triunghi de avertizare, adresați-vă unei unități autorizate.

#### ⚠ ATENȚIE!

Trusa de prim-ajutor trebuie astfel depozitată, încât, în cazul unei frânări de urgență sau al unei coliziuni, să nu producă răni pasagerilor.

#### ℹ Indicație

- Atenție la termenul de valabilitate al obiectelor din interiorul trusei de prim ajutor. ■

## Extinctor\*

Extinctorul este fixat sub scunul conducătorului, cu curele.

**Citiți cu atenție instrucțiunile de utilizare, înainte de a utiliza extinctorul.**

Extinctorul trebuie verificat de personal autorizat, o dată pe an (respectați legislația în vigoare).

#### ⚠ ATENȚIE!

Dacă extinctorul nu este bine fixat, în cazul unei manevre bruște sau la producerea unui accident, poate fi proiectat prin autovehicul și poate răni pasagerii. ▶



### Indicație

- Extinctorul trebuie să corespundă legislației în vigoare.
- Atenție la termenul de valabilitate al extinctorului. Dacă extinctorul se utilizează după expirarea datei de valabilitate, nu se mai garantează funcționarea corectă a acestuia.
- Extinctorul face parte din echipamentele autovehiculului, numai pentru anumite țări. ■

## Trusa de scule

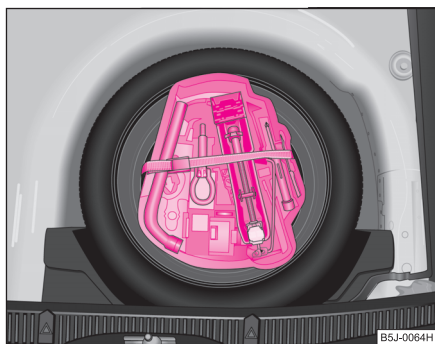

Fig. 154 Portbagajul: Compartimentul trusei de scule

Trusa de scule și cricul se găsesc într-o cutie în roata de rezervă ⇒ fig. 154. Aici este loc și pentru cupla sferică demontabilă a dispozitivului de remorcare.

Trusa de scule conține următoarele componente (în funcție de echipare):

- Cheie Torx,
- Cheie de roată,

- Cârlig pentru capacele de roată,
- Inele de remorcare,
- Adaptor pentru șuruburile de siguranță ale roților.

Înainte de a introduce cricul în trusa de scule, strângeți brațul cricului înapoi până la capăt.



### ATENȚIE!

- Capătul hexagonal al șurubelniței trebuie utilizat numai pentru slăbirea prezoanelor de roată. Nu folosiți niciodată partea hexagonală a șurubelniței pentru strângerea prezoanelor roților, deoarece nu se poate asigura momentul de strângere necesar – pericol de accident!
- Cricul livrat din fabrică este prevăzut numai pentru tipul dvs. de autovehicul. Nu-l folosiți în nici un caz pentru ridicarea altor autovehicule mai grele sau a altor greutăți – pericol de accidentare!
- Asigurați-vă că trusa de scule este fixată bine în portbagaj. ■

## Setul pentru repararea pneului\*

Setul pentru repararea penelor este prevăzut pentru repararea micilor defecțiuni ale pneurilor. Setul conține un compresor, un recipient cu substanță de vulcanizare, manual de utilizare și accesorii.

Repararea cu setul pentru repararea penelor **nu înlocuiește** repararea profesionistă a anvelopei; el servește numai pentru deplasarea până la primul atelier service. Repararea poate fi executată pe loc. **Citiți instrucțiunile de utilizare.**

Setul pentru repararea pneului se găsește în portbagaj. ■

## Roata de rezervă\*

Roata de rezervă se găsește în locașul de sub mocheta portbagajului.

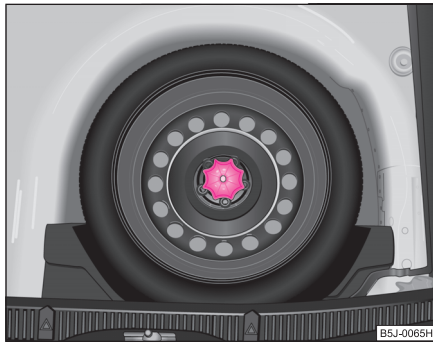

Fig. 155 Portbagajul:  
Roata de rezervă

Roata de rezervă este situată sub podeaua portbagajului și este fixată cu un șurub special ⇒ fig. 155, împreună cu trusa de scule.

Este importantă verificarea presiunii aerului din roata de rezervă (de preferat la verificarea presiunii din celelalte pneuri - vezi plăcuța de pe clapeta rezervorului ⇒ pagina 197), pentru ca roata de rezervă să fie întotdeauna pregătită pentru utilizare.

### Pneurile cu sens precizat de rotație\*

În cazul în care autovehiculul dvs. este echipat cu astfel de anvelope, respectați următoarele indicații:

- Autovehiculele cu pneuri cu sens unic de rotație sunt echipate cu alt fel de roată de rezervă, cu alte dimensiuni. Pe roată se găsește un autocolant.

- După montarea roții, autocolantul de avertizare nu trebuie acoperit (de ex. de capacul roții).
- Nu vă deplasați cu o viteză mai mare de 80 km/h - pericol de accident! Evitați accelerările puternice, frânările bruște și virajele strânse.
- Presiunea din pneu roții de rezervă este cea standard.
- Utilizați această roată de rezervă numai pentru deplasarea până la primul dealer autorizat, deoarece nu este concepută pentru utilizare permanentă. ■

## Înlocuirea roții

### Pregătirea

Înainte de înlocuirea propriu-zisă a roții, trebuie efectuate anumite lucrări pregătitoare:

- Parcați autovehiculul cât mai departe de trafic. Locul trebuie să fie **orizontal**.
- Pasagerii trebuie să **coabore**. În timpul înlocuirii roții, pasagerii nu trebuie să se afle pe stradă (de ex. în spatele parapeților metalici).
- Acționați **frâna de staționare**.
- Selectați treapta **întâi de viteză** (cutie de viteze mecanică), respectiv introduceți **selectorul de viteze în poziția P** (cutie de viteze automată).
- Dacă tractați o remorcă, decuplați-o.
- Scoateți **trusa de scule și roata de rezervă** din portbagaj ⇒ pagina 224. ▶

### ATENȚIE!

- Dacă vă aflați în mijlocul traficului, porniți instalația de avertizare avarie și așezați la o distanță corespunzătoare triunghiul reflectorizant - respectați legislația rutieră. Astfel vă protejați nu numai pe dumneavoastră, ci și pe ceilalți participanți la trafic.
- Nu porniți motorul când autovehiculul este ridicat - pericol de accidentare!

### Atenție!

Dacă efectuați schimbarea roții pe o suprafață înclinată, blocați roata de vis-a-vis celei pe care trebuie să o înlocuiți, cu o piatră sau cu alt obiect, pentru a imobiliza autovehiculul.

### Indicație

Respectați prevederile legale. ■

## Înlocuirea roții

Efectuați înlocuirea roții pe o suprafață cât mai plană posibil.

- Scoateți capacul de roată\* ⇒ pagina 227 sau capacele ⇒ pagina 228.
- La jantele din metal ușor, scoateți ornamentele de roată ⇒ pagina 228.
- Slăbiți șuruburile roții ⇒ pagina 229.
- Ridicați autovehiculul numai atât cât este necesar ca roata care trebuie înlocuită să nu mai atingă solul ⇒ pagina 229.

- Deșurubați șuruburile și așezați-le pe o suprafață curată (lavetă, hârtie ș.a.).
- Scoateți roata.
- Montați roata de rezervă și înșurubați șuruburile ușor.
- Coborâți autovehiculul.
- Strângeți șuruburile cu cheia de roată în cruce ⇒ pagina 229.
- Montați capacul de roată/ornamentul de roată sau capacele șuruburilor.

### Indicație

- Toate șuruburile de roată trebuie să fie curate și să se înșurubeze ușor.
- Nu le gresați în nici un fel!
- Atenție la montarea pneurilor cu sens unic de rotație ⇒ pagina 214. ■

## Lucrări ulterioare

După înlocuirea roții, efectuați următoarele operațiuni.

- Depozitați și fixați roata defectă în locul roții de rezervă.
- Așezați trusa de scule la locul ei.
- **Verificați** cât mai repede **presiunea** din roata de rezervă montată.
- **Verificați momentul de strângere** al șuruburilor roții cu o cheie dinamometrică, cât mai curând posibil. Momentul de strângere la roțile din oțel și din aliaj ușor este de 120 Nm. ▶

- Reparați cât mai repede pneul defect.

### ATENȚIE!

**În situația în care echipați autovehiculul cu alte pneuri decât cele din fabricație, este important să citiți indicațiile de la ⇒ pagina 216, „Pneuri, respectiv roți noi”.**



### Indicație

- Dacă observați, la schimbarea roții, că șuruburile sunt ruginite, acestea trebuie înlocuite înainte de verificarea momentului de strângere.
- Până la verificarea momentului de strângere a șuruburilor, deplasați-vă cu atenție și cu viteză redusă. ■

## Capacul de roată\*

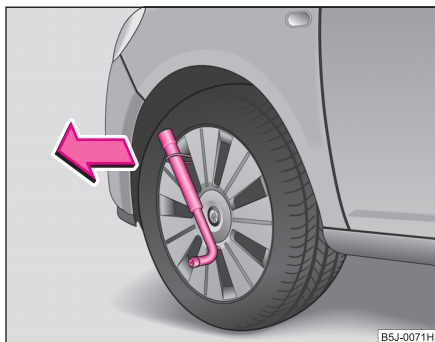

**Fig. 156 Demontarea capacului de roată**

### Scoaterea

- Agățați mânerul de sârmă din trusa de scule de marginea mai groasă a capacului.
- Introduceți cheia de roată prin mâner, sprijiniți cheia de roată și trageți capacul ⇒ fig. 156.

### Montarea

- Apăsați capacul pe jantă, mai întâi în zona ventilului. Apoi apăsați capacul pe jantă, încât să se fixeze pe întreaga circumferință.



### Atenție!

- Apăsați cu mâna, nu loviți cu pumnul capacul roții! Din cauza loviturilor puternice, mai ales în locurile în care capacul nu s-a fixat pe jantă, elementele de ghidare și de centrare a capacului roții se pot deteriora.
- Înainte de montarea capacului de roată pe o jantă de oțel, a cărui fixare se realizează cu un șurub antifurt, asigurați-vă că șurubul antifurt se găsește în orificiul din zona ventilului ⇒ pagina 230, „Siguranța roților împotriva furtului\*”. ■

### Ornamentele de roată\*

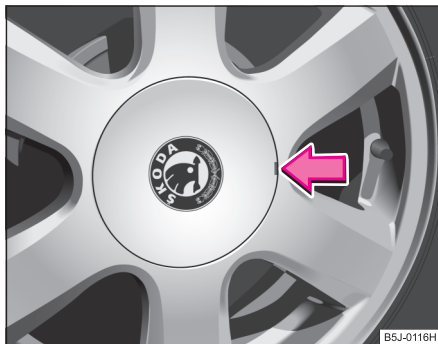

Fig. 157 Desprinderea ornamentelor

#### Scoaterea

- Mișcați cu atenție ornamentul cu ajutorul cârligului ⇒ fig. 157. ■

### Șuruburile de roată cu capac\*

Capacele servesc la protejarea șuruburilor.

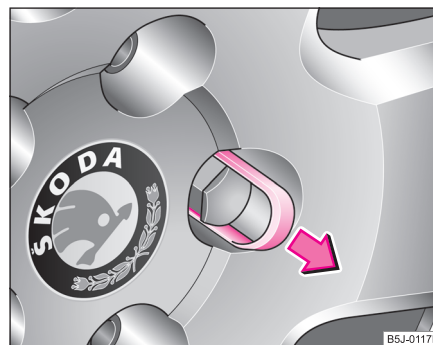

Fig. 158 Înlocuirea roții:  
Scoaterea capacului prezoanelor de roată

#### Scoaterea

- Împingeți **brida din material plastic** (trusa de scule) pe căpăcel, până când partea interioară de prindere se află pe capac.
- Trageți capacul cu **brida din material plastic** ⇒ fig. 158.

#### Montarea

- Împingeți capacele pe șuruburi. ■

## Slăbirea și strângerea prezoanelor de roată

Înainte de a ridica autovehiculul, slăbiți prezoanele.

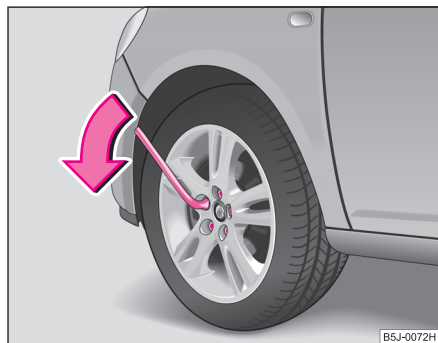

Fig. 159 Înlocuirea roții:  
Slăbirea prezoanelor de roată

### Slăbirea prezoanelor de roată

- Împingeți cheia de roată până la capăt, pe prezon <sup>5)</sup>.
- Prindeți cu mâna capătul cheii și rotiți șurubul cca. **o** rotație spre stânga ⇒ fig. 159.

### Strângerea prezoanelor de roată

- Împingeți cheia de roată până la capăt, pe prezon <sup>5)</sup>.
- Prindeți cheia de capăt, și rotiți prezonul spre dreapta, până se fixează.

<sup>5)</sup> Pentru slăbirea și strângerea șuruburilor de siguranță folosiți adaptorul corespunzător ⇒ pagina 230.

### ⚠ ATENȚIE!

Slăbiți puțin prezoanele (o rotație), înainte de a ridica autovehiculul pe cric – pericol de accident!

### i Indicație

- Dacă șurubul nu se poate desface, puteți apăsa cu atenție și cu **piciorul** pe capătul cheii de roată. Pentru aceasta sprijiniți-vă de autovehicul pentru a nu vă dezechilibra. ■

## Ridicarea autovehiculului pe cric

Pentru a putea demonta roata, autovehiculul trebuie ridicat cu cricul.

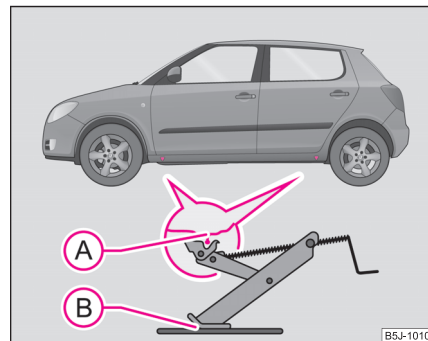

Fig. 160 Înlocuirea roții:  
Puncte pentru fixarea cricului

- Pentru ridicarea autovehiculului căutați punctul de fixare a cricului cel mai apropiat de roata defectă ⇒ fig. 160. ▶

- Introduceți cricul sub punctul de fixare și ridicați-l până când gheara se găsește chiar sub nervura verticală a pragului.
- Așezați cricul astfel încât gheara acestuia să cuprindă elementul vertical de sub prag (A), și suprafața de sprijin a cricului (B) să se afle complet pe sol.
- Rotiți manivela cricului până când roata se ridică de la sol.

Amplasarea cricului pe un **sol instabil** poate avea ca urmare alunecarea autovehiculului de pe cric. De aceea, cricul trebuie sprijinit pe sol tare, respectiv folosiți o placă mare și stabilă. Dacă suprafața este **alunecoasă** ca de ex. dale, trebuie să folosiți un suport care să nu alunece (de ex. covoraș de cauciuc).

### ⚠ ATENȚIE!

- **Ridicați autovehiculul numai după ce ați închis toate ușile - pericol de accidentare.**
- **Împiedicați alunecarea piciorului cricului, luând măsurile corespunzătoare - pericol de accidentare!**
- **Sprijiniți cricul numai pe suprafețe solide.**
- **Dacă nu montați cricul în locurile stabilite, acest lucru poate duce la deteriorarea autovehiculului. De asemenea, dacă cricul nu se sprijină pe o bază solidă, poate aluneca de sub mașină - pericol de accidentare!**
- **Nu porniți niciodată motorul când autovehiculul este ridicat pe cric - pericol de accident.**
- **Nu intrați sub autovehicul când acesta se sprijină numai pe cric.**
- **În cazul în care trebuie să lucrați sub mașină, sprijiniți autovehiculul cu elemente de susținere corespunzătoare - pericol de accidentare! ■**

### Siguranța roților împotriva furtului\*

*Pentru desfacerea șuruburilor antifurt, este nevoie de un adaptor special.*

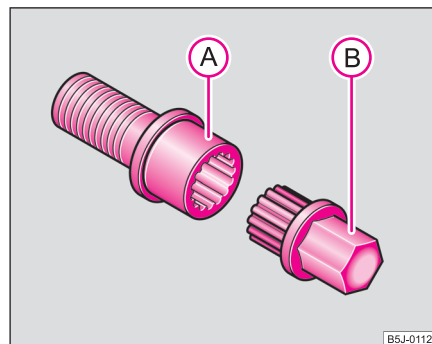

Fig. 161 Șurub de siguranță cu adaptor

- Scoateți capacul/ornamentul roții de pe jantă sau capacul de pe șurubul de siguranță.
- Introduceți adaptorul (B) cu partea zimțată până la limită pe interiorul zimțat al șurubului de siguranță (A), astfel încât să se vadă numai partea hexagonală ⇒ fig. 161.
- Împingeți cheia de roată până la capăt, pe adaptor (B).
- Desfaceți sau strângeți șurubul ⇒ pagina 229.
- După scoaterea adaptorului montați capacul/ornamentul de roată, resp. introduceți capacul pe șurubul de siguranță. ▶

- **Verificați momentul de strângere** cu o cheie dinamometrică, cât mai curând posibil. Jantele din oțel și din metal ușor trebuie strânse cu un moment de strângere de **120 Nm**.

La autovehiculele cu șuruburi de siguranță (fiecare roată cu câte un șurub) acestea se pot desface sau strânge numai cu adaptorul livrat.

Este bine să vă notați numărul aflat pe capătul adaptorului sau pe cel al șurubului de siguranță. Cu ajutorul acestui cod puteți obține un adaptor identic, de la o unitate service Škoda.

Vă recomandăm să aveți tot timpul în autovehicul adaptorul pentru șuruburi. El trebuie depozitat împreună cu celelalte scule.



### Atenție!

- Dacă șurubul de siguranță a fost strâns prea tare, se deteriorează atât șurubul, cât și adaptorul.
- La jantele din oțel, șurubul antifurt trebuie montat în orificiul care se află cel mai aproape de ventil. În caz contrar, capacul de roată nu poate fi montat, sau se poate deteriora în timpul montării.



### Indicație

Șuruburi antifurt puteți procura de la unitățile service Škoda. ■

## Ajutorul la pornire

### Pregătirea

Dacă motorul nu pornește, deoarece bateria autovehiculului este descărcată, puteți folosi bateria altui autovehicul. Pentru aceasta aveți nevoie de un cablu auxiliar.

Ambele baterii trebuie să aibă o tensiune nominală de 12 Volți. **Capacitatea** (Ah) bateriei de la care se ia curent nu trebuie să fie cu mult sub capacitatea bateriei descărcate.

### Cablul auxiliar

Utilizați numai cabluri auxiliare de diametre suficient de mari și cu clești izolați. Respectați indicațiile producătorului.

Cablul pentru **borna plus** este roșu, în majoritatea cazurilor.

Cablul pentru **borna minus** este negru, în majoritatea cazurilor.



### ATENȚIE!

- **O baterie descărcată poate să înghețe la temperaturi de 0 °C. Dacă bateria a înghețat nu realizați ajutorul la pornire – pericol de explozie! Pericolul există și după dezghețarea bateriei, din cauza acidului scurs. Înlocuiți bateria înghețată.**
- **La efectuarea lucrărilor în compartimentul motor, luați în considerare indicațiile de avertizare ⇒ pagina 200.**



### Indicație

- Între cele două autovehicule nu trebuie să existe contact, altfel se pot produce descărcări de curent chiar de la conectarea bornei plus.
- Bateria descărcată trebuie să fie conectată corespunzător. ▶

- Închideți telefonul sau respectați instrucțiunile telefonului pentru această situație.
- Vă recomandăm să procurați cablul auxiliar de la unitățile service Škoda sau din magazinele care comercializează baterii de marcă. ■

## Pornirea motorului

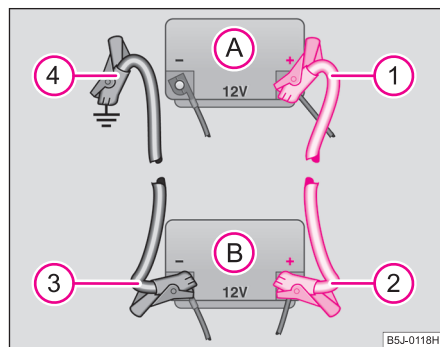

Fig. 162 Executarea pornirii cu ajutorul bateriei altui autovehicul: A - bateria descărcată, B - bateria furnizoare de curent

Conectați cablul auxiliar neapărat în ordinea următoare:

### Conectarea polului plus

- Prindeți un capăt la polul plus (1) ⇒ fig. 162 al bateriei descărcate (A).
- Prindeți celălalt capăt la polul plus (2) al bateriei care furnizează curent (B).

### Conectarea polului minus și a blocului motor

- Prindeți un capăt la polul minus (3) al bateriei care furnizează curent (B).
- Conectați celălalt capăt (4) la o piesă metalică masivă legată de blocul motor, sau de blocul motor ⇒ ⚠.

### Pornirea motorului

- Porniți motorul autovehiculului furnizor de curent și lăsați-l să meargă în gol.
- Acum porniți motorul autovehiculului cu bateria descărcată.
- Dacă motorul nu pornește imediat, mențineți cheia pe poziție 10 sec. și reluați procedura după cca. o jumătate de minut.
- Deconectați cablul auxiliar în ordine **inversă**.



### ATENȚIE!

- Părțile neizolate ale cleștilor nu trebuie atinse. Cablul conectat la polul plus al bateriei nu trebuie să intre în contact cu părți ale autovehiculului bune conductoare de curent - pericol de scurtcircuitare!
- Nu cuplați cablul la polul minus al bateriei descărcate. Din cauza formării de scântei la pornirea motorului, gazul explozibil eliminat de baterie se poate aprinde.
- Nu conectați capătul (4) al cablului de componentele sistemului de carburant sau de frână.
- Așezați cablul în așa fel încât să nu fie prins de piesele mobile ale autovehiculului.
- Nu vă aplecați deasupra bateriei - pericol de accident!
- Șuruburile de închidere a bateriei trebuie să fie bine strânse.

 **ATENȚIE!** Continuare

- **Nu țineți în apropierea bateriei surse de foc (lumina aprinsă, țigări aprinse) – pericol de explozie!** ■

## Tractarea și remorcarea

### Informații cu caracter general

La folosirea unui cablu de tractare, respectați următoarele indicații:

#### Conducătorul autovehiculului care tractează

- Porniți deplasarea numai când cablul este perfect întins.
- La plecare ambreiați foarte ușor.

#### Conducătorul autovehiculului remorcat

- Puneți contactul pentru a nu se bloca volanul și pentru ca luminile de semnalizare, claxonul și instalația de spălare geamuri să funcționeze.
- Scoateți mașina din viteză, respectiv selectați poziția **N** (cutie de viteze automată).
- Luați în considerare faptul că servofrâna și servodirecția funcționează numai cu motorul pornit. Când motorul este oprit, trebuie să apăsați pedala de frână cu o forță mai mare și să depuneți mai mult efort la manevrarea volanului.
- Aveți grijă la cablul de remorcare: acesta trebuie să fie mereu întins.

#### Cablul/bara de remorcare

Cel mai sigur este să utilizați **bara** de tractare. În cazul în care nu aveți la dispoziție o bară de tractare, puteți folosi și un **cablu**.

Cablul trebuie să fie elastic, pentru a se proteja ambele autovehicule. Folosiți numai cabluri din fibre sintetice sau cabluri din material elastic asemănător.

Bara/coarda de tractare trebuie prinsă doar în **inelele de tractare** prevăzute pentru aceasta⇒ pagina 234, „Inelul de tractare din față”, respectiv ⇒ pagina 235, „Inelul de tractare din spate”.

#### Stilul de conducere

Tractarea necesită o anumită experiență. Ambii conducători ai celor două mașini trebuie să fie familiarizați cu procedura. Conducătorii auto fără experiență nu trebuie nici să tracteze, nici să fie tractați.

Atenție! Asupra autovehiculului nu trebuie exercitate solicitări suplimentare din alte părți. La executarea manevrelor de remorcare în afara carosabilului, există întotdeauna pericolul suprasolicitării echipamentelor de fixare.



#### Atenție!

În cazul în care autovehiculul prezintă o defecțiune la cutia de viteze și a pierdut uleiul, autovehiculul poate fi tractat doar cu roțile motoare ridicate sau pe un transporter special, respectiv într-o remorcă.



#### Indicație

- La tractarea resp. remorcarea autovehiculului respectați legislația în vigoare, respectiv prevederile referitoare la mijloacele de semnalizare.
- Cablul de tractare nu trebuie să fie răsucit, deoarece în anumite condiții s-ar putea deșuruba inelul de remorcare din față. ■

## Inelul de tractare din față

Inelul de remorcare se află în cutia trusei de scule.

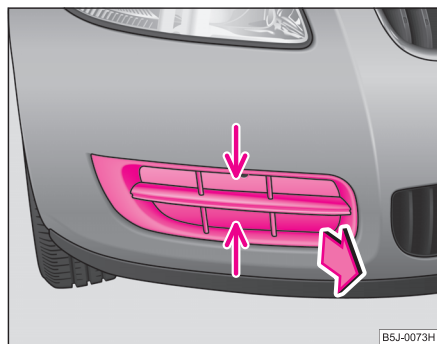

Fig. 163 Bara de protecție față: Grilajul protector

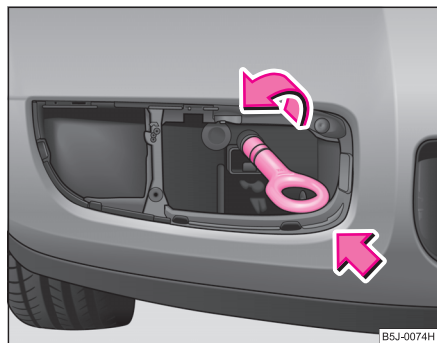

Fig. 164 Bara de protecție față: Montarea inelului de remorcare

## Montarea inelului de remorcare

- Apucați grilajul de protecție de locul marcat cu săgeată și scoateți-l ⇒ fig. 163.
- Înșurubați inelul de remorcare cu mâna spre stânga ⇒ fig. 164.
- Strângeți inelul de remorcare cu ajutorul cheii de roată (introduceți cheia prin inel).

## Demontarea inelului de remorcare

- Deșurubați inelul.
- Așezați la loc grilajul.
- Apăsați pe grilaj.
- Acesta trebuie să se fixeze bine. ■

## Inelul de tractare din spate

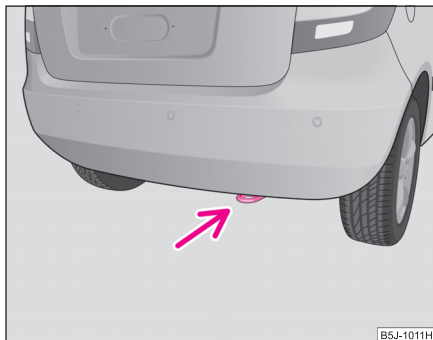

Fig. 165 Inelul de remorcă din spate

Inelul de tractare din spate se găsește în partea dreaptă, sub bara de protecție ⇒ fig. 165. ■

## Remorcarea

Dacă motorul nu pornește, **vă recomandăm** să **nu** remorcați autovehiculul. Încercați să porniți motorul cu ajutorul bateriei altui autovehicul ⇒ pagina 231 sau solicitați serviciile SERVICE-Mobil.

### Dacă autovehiculul trebuie remorcat:

- Selectați viteza a 2-a sau a 3-a, când autovehiculul staționează.
- Acționați pedala de ambreiaj și mențineți-o apăsată.
- Puneți contactul.

- Când ambele autovehicule se află în mișcare ridicați piciorul ușor de pe ambreiaj.
- După ce motorul a pornit, acționați pedala de ambreiaj până la limită și scoateți din viteză.



### ATENȚIE!

La remorcă există un risc ridicat de accidentare, de ex. prin lovirea autovehiculului care tractează.



### Atenție!

La autovehiculele cu catalizator, nu este permisă tractarea autovehiculului pentru pornire pe o distanță mai mare de 50 m. Carburantul nears poate ajunge în catalizator și îl poate deteriora. ■

## Remorcarea la autovehiculele echipate cu cutie de viteze mecanică

Luăți în considerare indicațiile ⇒ pagina 233.

Autovehiculul poate fi remorcat cu un cablu/bară de remorcă, sau cu roțile din față/spate ridicate. Viteza maximă de deplasare trebuie să fie de **50 km/h**. ■

## Remorcarea la autovehiculele echipate cu cutie de viteze automată

Luăți în considerare indicațiile ⇒ pagina 233. ►

Autovehiculul poate fi remorcat normal cu o bară/cablu de remorcare. Luați în considerare indicațiile:

- Selectați poziția **N a selectorului de viteze**.
- Viteza maximă de deplasare trebuie să fie de **50 km/h**.
- Distanța maximă de deplasare trebuie să fie de **50 km**. Când motorul nu funcționează, nu funcționează nici pompa de ulei, astfel cutia de viteze nu este lubrifiată îndeajuns la viteze ridicate și pe distanțe mari.



### Atenție!

Când tractați autovehiculul cu un transporter special, el poate fi transportat numai cu roțile din față ridicate. Dacă este tractat cu roțile din spate ridicate, se defectează cutia de viteze automată!



### Indicație

Dacă nu este posibilă o remorcare normală, sau dacă remorcarea trebuie făcută pe o distanță mai mare de 50 km, autovehiculul trebuie remorcat pe un transporter sau o remorcă specială. ■

## Siguranțele și becurile

### Siguranțele electrice

#### Înlocuirea siguranțelor din tabloul de bord

Siguranțele arse trebuie înlocuite.

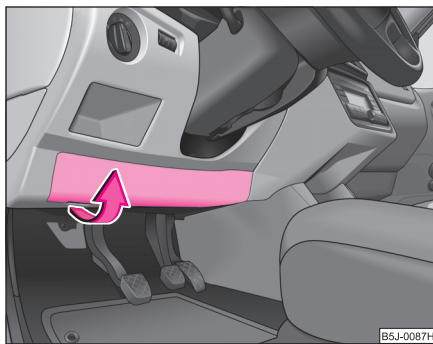

Fig. 166 Tabloul de bord, partea de jos: Capacul suportului de siguranțe

Fiecare circuit de curent este asigurat cu siguranțe fuzibile. Siguranțele se găsesc în partea stângă a tabloului de bord, sub un capac.

- Luați contactul motor și deconectați consumatorul respectiv.
- Rabatați capacul cu atenție în sensul indicat de săgeată și scoateți-l ⇒ fig. 166.
- Identificați siguranța consumatorului în cauză ⇒ pagina 238, „Disponerea siguranțelor în tabloul de bord”.

- Scoateți din suport agrafa din material plastic, prindeți-o de siguranța care credeți că este arsă și scoateți siguranța afară.
- Siguranțele arse se pot recunoaște după firele metalice topite. Înlocuiți siguranța defectă cu o siguranță nouă cu **aceeași** cifră amperică.
- Așezați capacul cutiei de siguranțe în tabloul de bord, astfel încât piciorușele de ghidare să intre în orificiile din tabloul de bord, și fixați prin apăsare.

Vă recomandăm să aveți întotdeauna în autovehicul cutiuța cu siguranțe de schimb livrată odată cu autovehiculul. Siguranțe de schimb<sup>6)</sup> puteți procura de la unitățile service Skoda.

#### Culorile siguranțelor

Culoarea	Intensitate maximă în amperi
maro deschis	5
maro	7,5
roșu	10
albastru	15
galben	20
alb	25
verde	30

<sup>6)</sup> În anumite țări, siguranțele de schimb fac parte din echiparea autovehiculului la livrare.

### ⚠ Atenție!

- Nu „reparați” siguranțele și nici nu le înlocuiți cu unele mai puternice - pericol de incendiu! În plus, pot apărea defecțiuni în alte locuri ale instalației electrice.
- Dacă o siguranță se arde după o perioadă scurtă de timp, instalația electrică trebuie verificată cât mai urgent posibil la un dealer autorizat.

### i Indicație

Vă recomandăm să vă adresați unei unități autorizate pentru înlocuirea acestor siguranțe. ■

## Disponerea siguranțelor în tabloul de bord

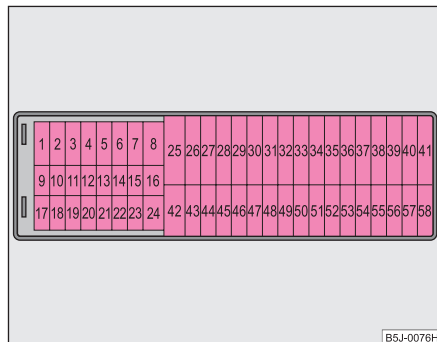

Fig. 167 Prezentare schematică a suportului de siguranțe

Unii consumatori fac parte din dotarea standard a autovehiculului sau se livrează sub formă de echipamente, numai la anumite modele.

Nr.	Consumator	Amperi
1	Servodirecția electrohidraulică	5
2	Tabloul de instrumente, reglarea farurilor	5
3	Unitatea de comandă a motorului - motor pe benzină	5
4	Unitatea de comandă ABS	5
5	Motorul pe benzină: Întrerupătorul luminii de frână, sistem de reglare a vitezei de croazieră	5
6	Nealocat	
7	Unitatea de comandă a motorului 1,2 l	15
8	Supapa de injecție - 1,4 l; 1,6 l	10
9	Accionarea încălzirii, unitatea de comandă a climatizării, asistența la parcare, unitatea de comandă a luminii pentru viraje	5
10	Supapa PCV	7,5
11	Oglinda retrovizoare cu reglare electrică, geamurile electrice	7,5
12	Lampa pentru marșarier	10
13	Unitatea de comandă a motorului (la autovehiculele cu transmisie automată)	10
14	Motorul luminii pentru viraje	10
15	Navigație PDA	5
16	Nealocat	
17	Lumina de parcare stânga, lampa nr. înmatriculare	5
18	Lumina de parcare dreapta	5
19	Radio, unitatea de comandă centrală	5
20	Tabloul de bord, senzorul unghiului de viraj, ESP	5

Nr.	Consumator	Amperi
21	Lumini frână	10
22	Acționarea încălzirii, unitatea de comandă a climatizării, asistența la parcare, telefon	7,5
23	Iluminarea interiorului, torpedoului și portbagajului	10
24	Încuietoarea hayonului	10
25	Încălzirea scaunelor	20
26	Duze de spălare/parbriz cu încălzire, instalația de curățare a parbrizului	15
27	Nealocat	
28	Motorul pe benzină: Supapa AKF, motor pe benzină: Clapeta de reglare	10
29	Injecție - motor 1,2 l	10
30	Pompa de carburant - motor pe benzină	15
31	Sonda Lambda	10
32	Motorul diesel: Comutator pentru lumina de frână și pedala de ambreiaj, instalația de reglare a vitezei de croazieră, releul pompei de carburant și releul instalației de preîncălzire	5
33	Unitatea de comandă a motorului diesel	30
34	Unitatea de comandă a motorului 1,4 l; 1,6 l	30
	Pompa de carburant - motor diesel	15
35	Trapa/Plafonul glisant electric	25
36	Lumina de drum	15/5 <sup>a)</sup>
37	Lampa de ceață spate	7,5
38	Farurile de ceață	10

Nr.	Consumator	Amperi
39	Ventilatorul	25
40	Ștergătorul de lunetă	10
41	Nealocat	
42	Încălzirea lunetei	25
43	Claxon	20
44	Ștergătoarele de parbriz	20
45	Unitatea de comandă centrală pentru sistemul confort	15
46	Unitatea de comandă a motorului 1,4 l; 1,6 l	5
47	Bricheta, priza din portbagaj <sup>b)</sup>	15
48	Unitatea de comandă rețea bord	5
49	Luminile de semnalizare	15
50	Radio, kit telefon, modul multifuncțional	10
51	Geam electric (față și stânga spate)	25
52	Geam electric (față și dreapta spate)	25
53	Nealocat	
54	Instalația de avertizare antifurt	15
55	Nealocat	
56	Faruri - instalația de curățare	25
57	Lumina de întâlnire	15
58	Lumina de întâlnire dreapta	15

- a) În funcție de tipul farului - înlocuiți siguranța defectă cu una nouă, de **aceeași** amperi.
- b) Un consumator electric pornit când motorul este oprit poate determina descărcarea bateriei.

## Înlocuirea siguranțelor de pe baterie

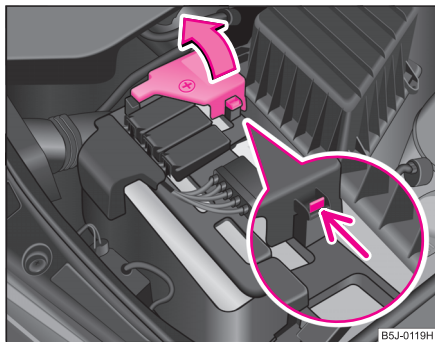

Fig. 168 Bateria: Deschiderea capacului polului plus

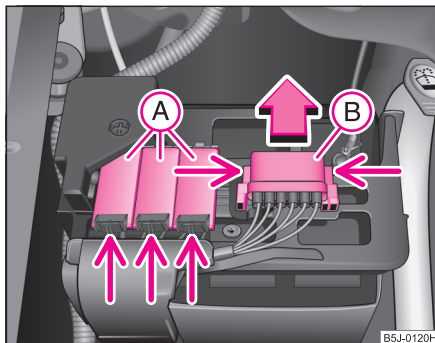

Fig. 169 Bateria: Capacul suportului de siguranțe

- Rabateți capacul polului plus (+) ⇒ fig. 168.

- Apăsați elementele de fixare ale capacului suportului de siguranțe (A) ⇒ fig. 169 și deschideți capacul.
- Concomitent apăsați elementele de fixare ale capacului suportului de siguranțe (B) și împingeți capacul în sensul indicat de săgeată.
- Identificați siguranța consumatorului în cauză ⇒ pagina 241, „Disponerea siguranțelor în cutia de pe baterie“.
- Siguranțele arse se pot recunoaște după firele metalice topite. Înlocuiți siguranța defectă cu o siguranță nouă cu **aceeași** cifră amperică.

### ⚠ Atenție!

- Nu „reparați” siguranțele și nici nu le înlocuiți cu unele mai puternice - pericol de incendiu! În plus, pot apărea defecțiuni în alte locuri ale instalației electrice.
- Dacă o siguranță se arde după o perioadă scurtă de timp, instalația electrică trebuie verificată cât mai urgent posibil la un dealer autorizat.

### i Indicație

- Vă recomandăm să vă adresați unei unități autorizate pentru înlocuirea acestor siguranțe.
- Unele autovehicule sunt prevăzute numai cu capacul (B) ⇒ fig. 169. ■

## Dispunerea siguranțelor în cutia de pe baterie

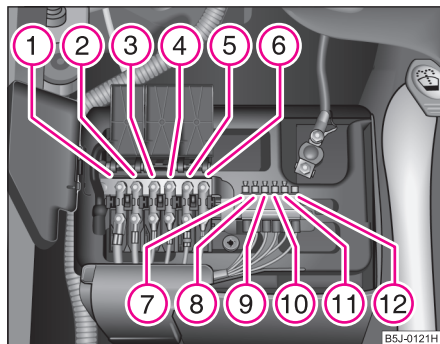

Fig. 170 Reprezentare schematică a dispoziției siguranțelor de pe baterie

Unii consumatori fac parte din dotarea standard a autovehiculului sau se livrează sub formă de echipamente, numai la anumite modele.

Nr.	Consumator	Amperi
1	Alternatorul	175
2	Habitaclul	110
3	Ventilatorul lichidului de răcire	40
4	ABS, resp. ASR, resp. ESP	40
5	Servodirecția electrohidraulică	50
6	Bujiile incandescente	50
7	ABS, resp. ASR, resp. ESP	25
8	Ventilatorul lichidului de răcire	30
9	Instalația de climatizare	5

Nr.	Consumator	Amperi
10	Aparatul de comandă motor	15
11	Aparatul de comandă central	5
12	Cutia de viteze automată	5

## Becurile

### Înlocuirea becurilor

Înainte de înlocuirea unui bec, trebuie să se stingă lumina respectivă.

Nu prindeți becul cu mâna (chiar și cea mai mică murdărie reduce speranța de viață a becului). Folosiți o lavetă curată, un șervețel etc.

Becurile defecte trebuie înlocuite cu becuri în bună stare, de aceeași capacitate. Indicațiile necesare se găsesc pe soclul becului sau pe bec.

Înlocuirea câtorva becuri nu o puteți efectua singur, este nevoie de un specialist. Pentru înlocuirea becurilor, trebuie demontate alte componente ale autovehiculului. Acest lucru este valabil mai ales pentru becurile cu incandescență la care nu se poate ajunge decât prin compartimentul motor.

De aceea vă recomandăm să vă adresați unităților service Škoda sau să solicitați asistență de specialitate.

Luăți în considerare faptul că zona motorului este o zonă periculoasă ⇒ pagina 200, „Lucrările în compartimentul motorului”.

Vă recomandăm să aveți întotdeauna în autovehicul cutiuța cu becuri de schimb livrată odată cu autovehiculul. Becuri de schimb se găsesc la unitățile service Škoda <sup>7)</sup>.

<sup>7)</sup> În anumite țări, becurile de schimb fac parte din echiparea autovehiculului la livrare.

Setul de becuri este depozitat în cutia de la roata de rezervă.

### Prezentarea becurilor cu incandescență

Farurile din față	Reflector	Modul
Lumina de întâlnire și lumina de drum	H4	H7
Lumina de poziție	W5W	
Luminile de semnalizare	PY21W	
Farurile de ceață	HB4	
Farurile de ceață cu lumină pentru virare	H8	

Lampa din spate	Becul
Lampa pentru marșarier	P21W
Luminile de semnalizare	PY21W
Lumini frână	P21W
Lampa de ceață spate	P21W
Lumina de poziție	2 x W5W

Altele	Becul
Luminile de semnalizare laterale	WY5W
Lampa de la numărul de înmatriculare	C5W
3. Lampa frână	LED
Iluminarea interioară față / spate	C10W

Altele	Becul
Lămpile pentru citit	W5W
Lampa din portbagaj	W5W
Lampa din torpedo	W5W



### ATENȚIE!

- **Lămpile cu incandescență H7 și H4 sunt sub presiune și pot exploda în timpul înlocuirii – pericol de rănire!**
- **La înlocuirea becurilor cu incandescență se recomandă purtarea mănușilor și a ochelarilor protectori.**



### Indicație

În acest manual de utilizare am descris modalitatea de înlocuire numai a acelor becuri care nu prezintă complicații. Înlocuirea celorlalte becuri cu incandescență trebuie realizată la o unitate autorizată. ■

## Farurile din față

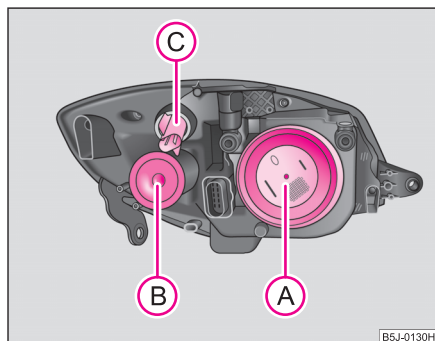

Fig. 171 Farurile din față: Poziția becurilor

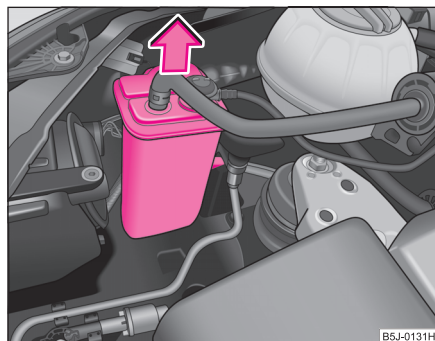

Fig. 172 Scoaterea rezervorului de cărbune activ

- Deschideți capota motorului.

- La autovehiculele cu motor pe benzină, înainte de înlocuirea becurilor din farul dreapta față, scoateți rezervorul de cărbune activ ⇒ fig. 172.

Poziția becurilor în farurile din față ⇒ fig. 171.

- (A) - Lumina de întâlnire și lumina de drum
- (B) - Lumina de poziție
- (C) - Lumina de semnalizare față ■

## Lumina de întâlnire și lumina de drum

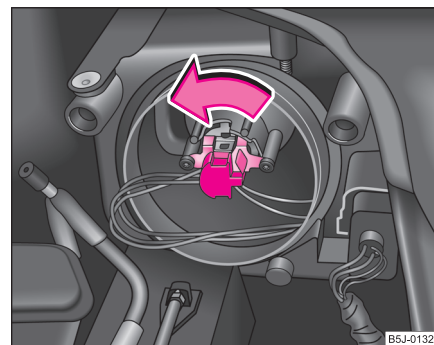

Fig. 173 Demontarea becului luminii de întâlnire și drum

- Deschideți capota motorului.
- Scoateți capacul de protecție (A) ⇒ fig. 171. ▶

- La farurile cu modul (bec cu halogen H7) ⇒ pagina 243, fig. 173, rotiți fișa electrică cu becul cu halogen până la limită spre stânga și scoateți-l.
- La farurile cu reflector (bec cu halogen H4), scoateți fișa din lampă, deblocați mânerul din sârmă și scoateți becul cu halogen în spate.
- Înlocuiți becul cu halogen H7, introduceți fișa cu becul înlocuit și rotiți-l spre dreapta până la limită.
- Înlocuiți becul cu halogen H4, introduceți-l în orificiul reflectorului (cu piciorușele de fixare în locașe), blocați cu mânerul de sârmă, așezați capacul de protecție și introduceți fișa.
- Vă recomandăm, ca după înlocuirea unui bec să efectuați o verificare a farurilor la o unitate service Škoda. ■

### Lumina de semnalizare față

- Deschideți capota motorului.
- Rotiți dulia becului © spre stânga ⇒ pagina 243, fig. 171 și scoateți dulia împreună cu becul.
- Înlocuiți becul defect.
- Introduceți dulia cu becul în far. Fixați dulia rotindu-o spre dreapta, până se fixează. ■

### Lumina de poziție - față

- Deschideți capota motorului.
- Scoateți capacul de protecție (B) ⇒ pagina 243, fig. 171.
- Apucați suportul becului și scoateți-l din far.
- Înlocuiți becul din suport și introduceți-l la loc în far. ■

### Farurile de ceață

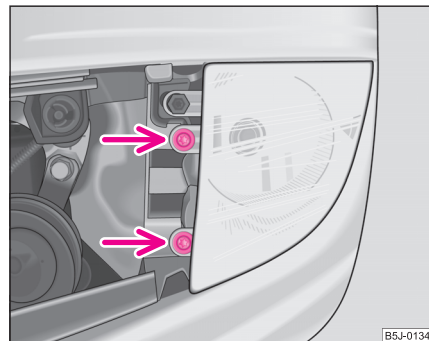

Fig. 174 Demontarea becului farului de ceață

- Scoateți grila de lângă farul de ceață (la lumini de viraj), resp. grila de pe proiectorul de ceață rotund (la proiectoare de ceață) ⇒ pagina 234.
- Desfaceți șuruburile ⇒ fig. 174 și scoateți farul de ceață. ►

- Rotiți fișa cu becul spre stânga până la limită și scoateți-o.
- Înlocuiți becul, introduceți fișa la loc în far și rotiți-o la dreapta pentru a o asigura.
- Așezați farul de ceață cu piciorușul de fixare în partea opusă grilajului și apăsați pe partea cealaltă. Valabil la lumina pentru viraje, în cazul proiectoarelor rotunde de ceață, înșurubați cele 3 șuruburi.
- Înșurubați șuruburile ⇒ pagina 244, fig. 174 și montați grila ⇒ pagina 234. ■

### Iluminarea torpedoului\*

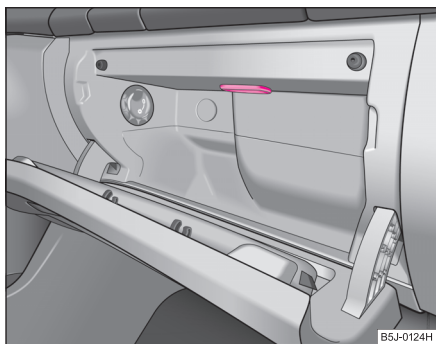

Fig. 175 Demontarea lămpii din compartimentul de depozitare de pe partea pasagerului din dreapta

Vă recomandăm să vă adresați unei unități service Škoda pentru înlocuirea becurilor.

- Introduceți un cuțit sau alt obiect asemănător lateral între lampă și torpedou ⇒ fig. 175. Dislocați cu atenție lampa.
- Deconectați fișa electrică.
- Înlocuiți becul defect.
- Conectați fișa electrică.
- Introduceți lampa de jos, în torpedou. ■

### Iluminarea interiorului și lămpile pentru citit\*

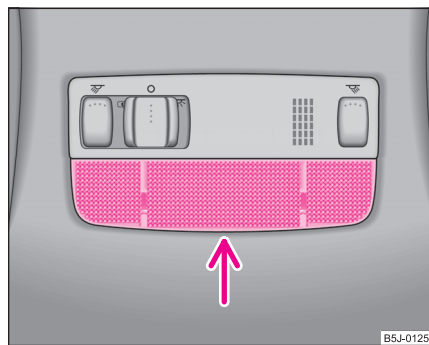

Fig. 176 Demontarea lămpii din interior

- Trageți geamul lămpii în jos (vezi săgeata) de pe carcasă ⇒ fig. 176.
- Scoateți becul defect și înlocuiți-l.
- Scoateți becul lămpii pentru citit din soclu și înlocuiți-l cu unul nou. ►

- Apăsați geamul lămpii până se fixează (atenție să se afle în poziție corectă). ■

### Lampa de la numărul de înmatriculare

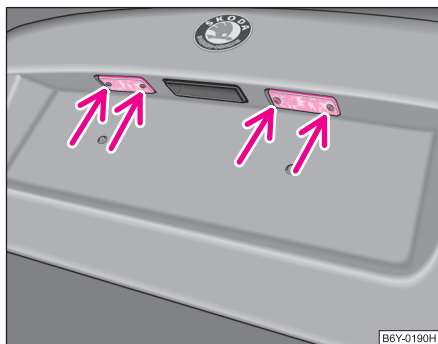

Fig. 177 Demontarea lămpii numărului de înmatriculare

- Deschideți hayonul și deșurubați geamul lămpii.
- Scoateți becul defect din dulie și înlocuiți-l.
- Montați la loc geamul. Apăsați geamul până se fixează - atenție la montarea corectă a garniturii.
- Nu strângeți prea tare șurubul care fixează geamul lămpii. ■

### Lampa din spate



Fig. 178 Demontarea lămpii din spate

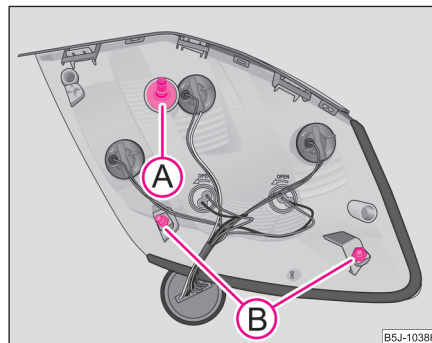

Fig. 179 Montarea lămpii din spate

- Deschideți hayonul. ▶

- Cu o mână țineți lampa, și cu cealaltă mână deșurubați piulița din plastic ⇒ pagina 246, fig. 178.
- Susțineți bine lampa și trageți-o oblic în afară, prin mișcări pendulatorii. Nu scoateți mufa cu cabluri din caroserie.
- Înlocuiți becul defect ⇒ pagina 247.
- Pentru remontare, așezați lampa cu șurubul **A** în orificiul din caroserie ⇒ pagina 246, fig. 179.
- Apăsăți lampa cu atenție în caroserie, astfel încât bolțurile **B** să se fixeze în locașele din caroserie.
- Cu o mână țineți lampa, și cu cealaltă mână înșurubați piulița din plastic ⇒ pagina 246, fig. 178.

### ⚠ Atenție!

La demontarea și montarea lămpii din spate, atenție să nu deteriorați vopseaua autovehiculului și lampa.

### i Indicație

Pentru slăbirea și strângerea piuliței din plastic puteți utiliza o monedă. ■

## Înlocuirea becurilor din lampa din spate

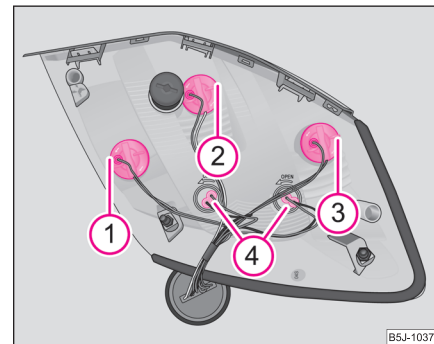

Fig. 180 Lampa din spate: Poziția becurilor

- Pentru a înlocui un bec, rotiți fișa becului spre stânga (în direcția săgeții de pe carcasă) și scoateți-o din carcasă .
- Înlocuiți becul, introduceți fișa lămpii înapoi în carcasă și rotiți-o până la limită spre dreapta (contrar săgeții de pe carcasă).

Disponerea becurilor din lampa din spate ⇒ fig. 180.

- 1 - Lampa de ceață spate / Lampa marșarier
- 2 - Lumina de semnalizare
- 3 - Lumina de frână
- 4 - Lumina de poziție ■

## Lampa din portbagaj

---



**Fig. 181 Demontarea  
lămpii din portbagaj**

- Deschideți hayonul.
- Introduceți o șurubelniță în fanta de sub lampă ⇒ fig. 181.  
Dislocați cu atenție lampa.
- Deconectați fișa electrică.
- Înlocuiți becul defect.
- Conectați fișa electrică.
- Introduceți lampa din spate și apăsați-o în față până la limită. ■

## Date tehnice

### Informații cu caracter general

#### Datele de identificare

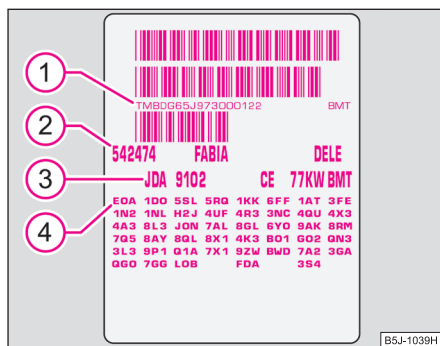

#### Plăcuța cu datele autovehiculului

Eticheta cu datele autovehiculului ⇒ fig. 182 se găsește pe podeaua portbagajului și în planul de service.

Plăcuța conține următoarele date:

- ① Numărul de identificare al autovehiculului (VIN)
- ② Tipul autovehiculului
- ③ Seria cutiei de viteze, seria vopselei, seria dotărilor interioare, capacitatea motorului, seria motorului
- ④ Descrierea parțială a autovehiculului

#### Numărul de identificare al autovehiculului (VIN)

Numărul de identificare al autovehiculului - VIN (nr. caroserie) se găsește în compartimentul motorului, pe calota superioară a amortizorului din dreapta. Acest număr este trecut și pe o plăcuță în colțul din stânga jos, sub parbriz (împreună cu codul de bare VIN).

#### Seria motorului

Seria motorului este trecută pe blocul motor.

#### Plăcuța tip (plăcuța producătorului)

Plăcuța tip se găsește în compartimentul motorului, în față pe carcasa amortizorului din stânga.

#### Plăcuța de omologare

Plăcuța de omologare se găsește pe suportul incuietoarei. Autovehiculele pentru anumite țări de export nu au plăcuța de omologare.

#### Eticheta de pe clapeta rezervorului

Valorile presiunii sunt indicate pe interiorul clapetei rezervorului. Eticheta conține următoarele date:

- Tipurile de carburant recomandate,
- Mărimea pneului,
- Valorile de presiune din pneuri.



#### Indicație

- Datele tehnice ale autovehiculului se găsesc într-un manual separat - Date tehnice. ▶

- Luați în considerare faptul că datele din **actele autovehiculului** au prioritate. ■

## Index al cuvintelor cheie

<b>A</b>			
ABS .....	171	Aparatele de emisie .....	129
Lampa de control .....	33	Aprinderea și stingerea luminilor .....	55
Accesoriile .....	221	Asistența la parcare .....	107
Acționarea geamurilor .....	49	ASR .....	168
Acționarea radioului .....	117	Lampa de control .....	31
Adaptarea farurilor .....	58	Auto-Check-Control .....	22
Adâncimea profilului .....	216	Avertizare uși, hayon și capotă motor .....	22
Airbag .....	144	<b>B</b>	
Airbag-ul cortină .....	151	Bateria .....	209
Airbag-ul frontal .....	146	Încărcarea .....	212
Airbag-ul lateral .....	149	Înlocuire .....	213
Declanșare .....	145	Utilizarea pe timp de iarnă .....	211
Lampa de control .....	34	Verificarea nivelului acidului .....	211
Airbag-ul cortină .....	151	Becurile .....	241
Airbag-ul frontal .....	146	Benzina .....	195
Airbag-ul lateral .....	149	Biodiesel .....	195
Ajutorul la pornire .....	231, 232	Blocarea electronică a diferențialului .....	169
Alarma .....	47	Lampa de control .....	33
Alimentarea .....	197	Blocarea electronică a diferențialului (EDS) .....	169
Alternatorul .....	27	Bluetooth™ .....	127
Lampa de control .....	27	Bricheta .....	82
Antena de pe plafon .....	188	<b>C</b>	
Anvelope		Calculatorul .....	16
Traucțiunea integrală .....	218	Calculatorul auto .....	16
Anvelope noi .....	175	Calculatorul de bord .....	16
Aparatele de bord .....	11	Capacul de roată .....	227
		Capota motorului .....	199
		Carburantul .....	195
		Benzina .....	195
		Carburantul diesel .....	195
		Indicatorul rezervei de carburant .....	13
		Lampa de control .....	30
		Catalizator .....	176
		Ceasul digital .....	15
		Centura de siguranță	
		desprinderea .....	142
		Indicații de siguranță .....	140
		Lampa de control .....	36
		punere .....	141
		Centurile .....	138
		Centurile de siguranță .....	138
		Curățarea .....	194
		Reglarea pe înălțime .....	142
		Cheile .....	37
		Claxon .....	9
		Claxonul luminos .....	60
		Climatronic	
		Dezghetarea geamurilor .....	100
		Gurile de ventilație .....	101
		Recircularea aerului .....	100
		Reglarea temperaturii .....	100

Cockpit			
Prezentare generală	9		
Compartimentele de depozitare	83		
Compartimentul motorului			
Indicații de siguranță	200		
Compatibilitatea cu mediul	180		
Compatibilitatea cu mediul inconjurător	177		
Comutare	106		
Comutarea manuală a vitezelor	106		
Comutator în ușa conducătorului			
Geamurile cu acționare electrică	49		
Conservarea	189		
Consumul de carburant	19, 177		
Economisirea de energie	177		
Contactul	103		
Contorul distanței parcurse	13		
Controlul gazelor de eșapament			
Lampa de control	31		
Cotiera față	87		
Cricul	224		
Curățarea	187		
Cutia de viteze			
mecanică	106		
Cutia de viteze automată	111		
Kick-down	114		
Programul de urgență	116		
Tiptronic	115		
Cutia de viteze manuală	106		
Cârlișele pentru haine	89		
		<b>D</b>	
		Datele de identificare	249
		Deplasarea economică	177
		Deplasarea în străinătate	181
		Deplasările în străinătate	
		Farurile	181
		Deschiderea separată a ușilor	40
		Deschiderea ușilor	
		Lampa de control	31
		Descuierea	40
		Telecomanda	46
		Deteriorarea vopselei	190
		Dezactivarea airbag-urilor	152
		Dezghetșarea geamurilor	91, 95, 190
		Dezghetșarea lunetei	62
		Diesel	195
		Direcția de deplasare	
		Lampa de control	27
		Display	20
		Display-ul de informații	20
		Dispozitivul automat de ștergere/spălare	64
		Dispozitivul de limitare a forței	51
		Dispozitivul de reglare pentru împiedicarea patinării (ASR)	168
		Lampa de control	31
		Dispozitivul de tensionare a centurii	143
		Distanța accesibilă	18
		Distanța parcursă	13
		Durata de deplasare	19
		Duze cu încălzire	64
		<b>E</b>	
		Economisirea energiei electrice	177
		EDS	169
		Electronica motorului	
		Lampa de control	28
		Elementele cromate	190
		Elementele de prindere	75
		ESP	167
		Lampa de control	32
		Evitarea producerii defecțiunilor la autovehicul	182
		Explicații	6
		<b>F</b>	
		Faruri față	243
		Farurile	
		Farurile de ceață	57
		Instalația de spălare a farurilor	65
		Farurile de ceață	57, 244
		Lampa de control	27
		Farurile de ceață cu lumină pentru manevre integrate	57
		Filtrul diesel de particule	
		Lampa de control	35
		Frâna	
		Frâna de staționare	106
		Frâna de staționare	106
		Frânele	170

<b>G</b>			
Gazele de eșapament			
Lampa de control	31		
Geamurile	49		
dezghețare	190		
Geamurile cu acționare electrică	49		
Geamurile electrice			
Defecțiuni în funcționare	51		
Închiderea centralizată	51		
Grosimea plăcuțelor de frână			
Lampa de control	31		
Gurile de ventilație	96		
<b>H</b>			
Hayonul	44		
Iluminarea	62		
Lampa de control	31		
<b>I</b>			
Iluminarea			
Iluminarea interiorului și lămpile pentru citit	245		
Iluminarea torpedoului	245		
Iluminarea interioară			
față	60		
spate	61		
Iluminarea interiorului			
spate	61		
Iluminarea interiorului autovehiculului			
față	60		
Imobilizatorul	39		
Lampa de control	29		
Imobilizatorul electronic	29, 39		
Lampa de control	29		
Indicatoarele	11		
Indicatoarele direcției de deplasare	59		
Indicatorul intervalelor de service	14		
Indicatorul multifuncțional	16		
Indicatorul rezervei de carburant	13		
Indicatorul temperaturii lichidului de răcire	12		
Indicații de siguranță			
Compartimentul motorului	200		
Inele de prindere	75		
Inele de tractare			
față	234		
spate	235		
Instalația de avertizare antifurt	47		
Instalația de avertizare avarie	59		
Instalația de climatizare	93		
Recircularea aerului	96		
Reglarea temperaturii	94		
Instalația de frânare			
Lampa de control	33		
Instalația de preîncălzire	105		
Lampa de control	28		
Instalația de semnalizare avarie			
Lampa de control	27		
Instalația de semnalizare la autovehiculele cu remorcă			
Lampa de control	29		
Instalația de spălare a farurilor	65		
Instalația de spălare a geamurilor			
Lampa de control	31		
Instalația de spălare a parbrizului	213		
Instalațiile automate de spălare	188		
Instalațiile radio	129		
Intervalele de service	14		
ISOFIX	163		
<b>Î</b>			
Înainte de fiecare deplasări	134		
Încălzirea	90		
Recircularea aerului	92		
Încălzirea lunetei	62		
Încălzirea oglinzilor laterale	67		
Încălzirea scaunelor din față	71		
Încărcarea	74		
Încărcarea bateriei	212		
Lampa de control	27		
Închiderea centralizată	40		
descuierea	42		
încuierea	42		
Închiderea confort	51		
Încuierea	39, 40		
Închiderea centralizată	42		
Telecomanda	46		

Încuierea			
Închiderea centralizată .....	42		
Încuierea de urgență a ușilor .....	44		
Încuierea și descuierea din interior .....	43		
Încuierea ușilor			
În situații de urgență .....	44		
Înlocuirea becurilor .....	241		
Înlocuirea lamelelor ștergătoarelor .....	65		
Înlocuirea roții .....	225		
Înlocuirea siguranțelor .....	237		
Înlocuirea uleiului motor .....	204		
Întreținerea autovehiculului .....	187		
Întreținerea componentelor din piele .....	193		
<b>J</b>			
Jantele .....	214		
Joja .....	203		
<b>L</b>			
Lamelele ștergătoarelor			
Înlocuirea lamelelor ștergătoarelor .....	65		
Lampa de avertizare a centurii .....	141		
Lampa de ceață din spate .....	57		
Lampa de control			
Farurile de ceață .....	27		
Lampa interioară			
Portbagajul .....	62		
Lanțurile pentru zăpadă .....	219		
Lămpile			
reglarea / acoperirea .....	181		
Lămpile de control .....	25		
Lămpile de semnalizare			
Lampa de control .....	27		
Lichidul de frână .....	208		
Lichidul de răcire .....	205		
Lampa de control .....	29		
Lichidul din rezervorul apei pentru spălarea parbrizului			
Lampa de control .....	31		
Lumina			
Adaptarea farurilor .....	58		
Aprinderea și stingerea .....	55		
Lămpile de control .....	25		
Lumina de ceață din spate			
Lampa de control .....	27		
Lumina de drum .....	55, 59, 243		
Lampa de control .....	27		
Lumina de întâlnire .....	55, 243		
Lampa de control .....	27		
Lumina de parcare .....	60		
Lumina de poziție .....	55		
Lumina de semnalizare .....	59, 244		
Lumina pentru viraje .....	56		
Lampa de control .....	27		
Lustruirea .....	189		
<b>M</b>			
Mecanismul de siguranță .....	41		
Mediul înconjurător .....	177		
Memoriile pentru calculatorul de bord .....	16		
Motor pe benzină			
Pornirea motorului .....	104		
Motorul			
Oprirea .....	105		
pornirea .....	104		
Motorul diesel			
Pornirea motorului .....	105		
<b>N</b>			
Nivelul lichidului de răcire			
Lampa de control .....	29		
<b>O</b>			
Oglinda pentru machiaj .....	63		
Oglinda retrovizoare .....	67		
Oglinzile laterale .....	67		
Oglinzile retrovizoare cu reglare electrică .....	67		
Oprirea motorului .....	105		
Ora .....	15		
<b>P</b>			
Parasolarele .....	63		
Parcarea .....	107		
Pedalele .....	74		
Plăcuța cu datele autovehiculului .....	249		
Plăcuța tip .....	249		

Plăcuțele de frână			
Lampa de control	31		
Pneuri pentru iarnă	218		
Pneurile	215		
Pneurile cu sens precizat de rotație	219		
Pornirea motorului	104		
Motor pe benzină	104		
Motorul diesel	105		
Portbagaj			
Inele de prindere	75		
Portbagajul	74		
Cârligul rabatabil	76		
Portbagajul de pe plafon	78		
Portbagajul exterior	78		
Poziția corectă în scaun	135		
Pozițiile selectorului de viteze	112		
Presiunea din pneuri			
Lampa de control	32		
Prezentare generală			
Cockpit	9		
Prezentarea compartimentului motorului	201		
Prezoanele de roată			
Siguranța	230		
Primii 1 500 km	175		
Programul de stabilitate (ESP)	167		
Programul electronic de stabilitate (ESP)	167		
Lampa de control	32		
Protecția la remorcă	48		
Protecția podelei	192		
Punctele pentru amplasarea cricului	229		
		<b>R</b>	
		Radio	
		Modul de utilizare	117
		Reglarea /acoperirea farurilor	181
		Reglarea orei	15
		Reglarea pe înălțime a centurii de siguranță	142
		Reglarea scaunelor	68
		Reglarea scaunului	135
		Reglarea temperaturii	
		Încălzirea	90
		Reglarea volanului	102
		Remorca	183
		Indicații de funcționare	183
		Remorcarea	233
		Rezerva de carburant	
		Lampa de control	30
		Rezervorul apei pentru spălarea parbrizului	213
		Lampa de control	31
		Ridicarea autovehiculului	229
		Roata de rezervă	225
		Rodajul	175
		Roțile	214
		Înlocuire	225
		Rezervă	225
		<b>S</b>	
		Scaunele	68
		Încălzirea	71
		Scaunele din spate	72
		Scaunele pentru copii	
		Sistemul ISOFIX	163
		Scaunul pentru copii	159
		Indicații de siguranță	156
		Împărțirea pe grupe	159
		pe locul pasagerului din dreapta	157
		Schimbarea roților între ele	216
		Schimbătorul de CD-uri	130
		Scrumiera	81
		Sculele	224
		Selectorul de viteze	112
		Semnalizatoarele	59
		Servodirecția	172
		Lampa de control	28
		Servofrâna	171
		Setul pentru repararea pneului	224
		Siguranța	133
		Disponerea	238
		Siguranța copiilor	156
		Siguranța pasivă	133
		Siguranța pentru copii	40
		Airbag-ul lateral	158
		Siguranțele	237
		Simbolurile de avertizare	25
		Sistemul airbag	144
		Lampa de control	34
		Sistemul antiblocare	171
		Sistemul antiblocare (ABS)	
		Lampa de control	33
		Sistemul de navigație	24

Sistemul de răcire completare .....	206	Temperatura în exterior .....	18	Uleiul motor completare .....	204
Sistemul ISOFIX .....	163	Temperatura exterioră .....	18	înlocuire .....	204
Spălarea .....	188	Temperatura lichidului de răcire/Nivelul lichidului de răcire .....	29	verificare .....	203
sub presiune .....	189	Lampa de control .....	70	Ușile	
Spălarea autovehiculului .....	187	Tetierele .....	111	Lampa de control .....	31
Spălarea manuală .....	188	Tiptronic .....	111	Siguranța pentru copii .....	40
Starea autovehiculului .....	22	Torpedoul		Utilizarea pe timp de iarnă	
Suportul pentru băuturi		Iluminarea .....	60	Bateria .....	211
față .....	80	Tractarea .....	233	Biodiesel .....	196
spate .....	80	Tractarea și remorcarea		Lanțurile pentru zăpadă .....	219
Suportul pentru bilețele .....	81	Cutia de viteze automată .....	116	Utilizarea pe timpul iernii	
Supravegherea interioară .....	48	Tractarea unei remorci .....	183	Dezghetarea geamurilor .....	190
<b>Ș</b>		Transportarea copiilor .....	156		
Ștergătoarele de parbriz .....	64	Transportarea copiilor în condiții de securitate .....	156	<b>V</b>	
Ștergere la intervale .....	64	Trapa/plafonul din sticlă .....	52	Ventilatorul pentru lichidul de răcire .....	207
Șuruburile de roată .....	218	Trapa/Plafonul glisant .....	52	Verificarea nivelului uleiului .....	203
slăbirea și strângerea .....	229	Trapa/Plafonul glisant electric .....	52	Viteza de croazieră .....	108
Șuruburile de siguranță .....	230	Triunghiul reflectorizant .....	223	Vopseaua .....	190
<b>T</b>		Trusa de prim ajutor .....	223		
Tasta din ușa conducătorului		Trusa de scule .....	224		
Închiderea centralizată .....	43	Turometrul .....	12		
Telecomanda .....	45	<b>U</b>			
Sincronizarea .....	47	Uleiul .....	202		
Telefonul .....	119	Înlocuire .....	204		
Telefonul mobil .....	119, 129	Lampa de control .....	30		
Bluetooth™ .....	127	Uleiul de motor .....	202		
		Lampa de control .....	30		

Constructorul Škoda Auto se ocupă în permanență de îmbunătățirea continuă a tuturor tipurilor și modelelor de autovehicule. De aceea vă rugăm să manifestați înțelegere pentru modificările referitoare la forma, echiparea și tehnica autovehiculelor. Asupra indicațiilor, imaginilor și descrierilor din acest manual nu poate fi ridicată nici o pretenție.

Retipărirea, multiplicarea sau traducerea neautorizată, chiar și numai parțială, nu este permisă fără acordul scris al Škoda.

Drepturile de autor sunt rezervate Škoda Auto.

Dreptul la modificări rezervat.

Editat de: ŠKODA AUTO a.s.

© ŠKODA AUTO a.s. 2006

SIMPLY CLEVER



Service **Škoda**  
Pieșe Originale **Škoda**  
Accesorii Originale **Škoda**

## **În felul acesta puteți ajuta mediul înconjurător**

Consumul de combustibil al mașinii Dumneavoastră și cu aceasta cantitatea de substanță poluantă a gezelor de eșapament este determinată și de modul Dumneavoastră de conducere.

Producerea zgomotelor și a uzurii sunt de asemenea influențate de felul Dumneavoastră de a conduce mașina.

În aceste instrucțiuni de exploatare veți afla modalitatea prin care Dumneavoastră puteți manevra autoturismul Škoda oferind protecție maximă mediului înconjurător. Răsfoiți, pur și simplu, lista cuvintelor titlu "Protecția mediului înconjurător".

Acordați atenție textelor însemnate cu  pe întreg parcursul îndrumătorului de folosire.

**Vă rugăm protejați și Dumneavoastră mediul înconjurător.**

[www.skoda-auto.com](http://www.skoda-auto.com)

Návod k obsluze  
Fabia rumunsky 12.06  
S55.5610.01.14  
5J6 012 003 S