

MANUAL DE UTILIZARE

Autovehiculul și sistemul Infotainment

ŠKODA KAROQ



ŠKODA



1. Proprietar autovehicul

Acest autovehicul cu numărul de înmatriculare
(vânzătorul completează)
aparține:

Titlul, Numele/Firma:

Adresa:

Telefon:

Partener autorizat ŠKODA

Consilier service:

Telefon:

2. Proprietar autovehicul

Acest autovehicul cu numărul de înmatriculare
aparține:

Titlul, Numele/Firma:

Adresa:

Telefon:

Partener autorizat ŠKODA

Consilier service:

Telefon:



57A01Z714AA

Referințe utile

Înainte de a porni la drum

Reglarea scaunului	» pagina 83
Reglarea volanului	» pagina 21
Oglinzile retrovizoare exterioare faruri/lămpi	» pagina 81
Ștergătoarele de parbriz și instalația de spălare	» pagina 79
Încălzirea și ventilarea	» pagina 115
Încălzirea geamurilor	» pagina 78

Panoul de bord

Lămpile de control	» pagina 39
Operarea pe ecran	» pagina 51
Reglarea orei	» pagina 50

Deblocarea și deschiderea

Descuierea fără cheie (KESSY)	» pagina 59
Capota portbagajului	» pagina 63
Macara geam	» pagina 66
Capota motorului	» pagina 271

Conectivitatea

Servicii online - ŠKODA Connect	» pagina 13
SmartLink+	» pagina 176
Conectarea Infotainment la internet	» pagina 172
Hotspot (WLAN)	» pagina 174
Apelarea telefonică	» pagina 162
Asistentul de configurare	» pagina 130

Conducerea

Cutia de viteze automată	» pagina 212
Sistemele de frânare și stabilizare	» pagina 217
Sistemul START-STOP	» pagina 206
Reglarea automată a distanței	» pagina 238

Sistemul de asistență pentru menținerea benzii	» pagina 248
Regimul Offroad	» pagina 220

Parcarea

Frâna de staționare asistată electric	» pagina 209
Parcarea	» pagina 210
Asistentul la parcare	» pagina 222
Camera retrovizoare	» pagina 229

Îngrijirea și întreținerea

Intervalele de service	» pagina 55
Presiunea în anvelope	» pagina 278
Spălarea	» pagina 262
Ridicarea în siguranță a brațelor ștergătoarelor de pe parbriz	» pagina 295

Verificarea și completarea

Alimentarea cu combustibil	» pagina 266
AdBlue®	» pagina 269
Uleiul de motor	» pagina 272
Lichidul de spălare	» pagina 272

Situații de urgență

Apel de urgență	» pagina 15
Trusa de scule din autovehicul	» pagina 283
Înlocuirea becurilor	» pagina 300
Înlocuirea siguranțelor	» pagina 296
Înlocuirea roții	» pagina 283
Pornirea asistată	» pagina 290
Tractarea autovehiculului	» pagina 290

Sugestii interesante

Versiunea electronică a manualului de utilizare	» pagina 10
Instrucțiuni video	» pagina 11

Cuprins

Răspunderea pentru produsele defecte și garanția ŠKODA pentru autovehiculele noi	6
---	---

Recorder date referitoare la accident (Event Data Recorder)	8
--	---

Aparatele de emisie - Informații referitoare la directiva 2014/53/EU	9
---	---

Despre manualul de utilizare

Informații introductive	10
Informații cu caracter general	10
Manualul de utilizare tipărit	10
Versiunea electronică a manualului de utilizare	10
Instrucțiunile video	11
Aplicația MyŠKODA App	11
Explicații	12

Servicii online

ŠKODA Connect	13
Pachet de servicii ŠKODA Connect	13
Pagina de Internet ŠKODA Connect	13
Înregistrarea utilizatorului și autovehiculului, activarea serviciilor online	13
Gestionarea serviciilor online	15
Apel de urgență	15
Servicii Care Connect	16
Serviciile Infotainment Online	17

Siguranță

Siguranța pasivă	19
Indicații cu caracter general	19
Poziția corectă și sigură a scaunelor	19

Centurile de siguranță	22
Utilizarea centurii de siguranță	22
Dispozitivul de rulare automată și de pretensionare a centurii de siguranță	24

Sistemul airbag	25
Descrierea sistemului airbag	25
Dezactivarea airbagurilor	28
Transportul copiilor în siguranță	29
Scaunul pentru copii	29
Sisteme de fixare	33

Utilizarea

Postul de conducere	37
Prezentarea generală	36

Instrumente și lămpi de control	38
Panoul de bord	38
Lămpi de control	39

Sistemul informativ	49
sistemul de informare a șoferului	49
Operarea Sistemului de informare	51
Date de deplasare (afișajul multifuncțional)	52
Meniuri pe afișajul panoului de bord	54
Intervalele de service	55
Personalizare	56

Deblocarea și deschiderea	58
Deblocarea și blocarea	58
Instalația de alarmă antifurt	62
Capota portbagajului cu operare manuală	63
Capota electrică a portbagajului	64
Acționarea geamurilor	66
Trapa panoramică glisantă/rabatabilă	69

Luminile și vizibilitatea	71
Luminile	71
luminile interioare	75

Vizibilitatea	77
Ștergătoarele de parbriz și instalația de spălare a geamurilor	78
Oglinda retrovizoare	80

Scaune și tetiere	83
Reglarea scaunelor	83
Scaune spate	86
Scaunele din spate VarioFlex	86
Tetiere	89
Încălzirea în scaune	90
Încălzire volan	91

Dotări practice	92
Dotările habitacului	92
Prize	101
Scrumieră și brichetă	103
Supportul tabletă	104

Transportul bagajelor	106
Portbagaj și transport	106
Podă variabilă din portbagaj	113
Support pentru portbagaj de acoperiș	114

Încălzirea și ventilația	115
Încălzire, sistemul de aer condiționat manual, Climatronic	115
Încălzirea suplimentară (încălzirea și ventilarea în staționare)	119

Infotainment

Informații introductive	123
Indicații importante	123
prezentare generală a Infotainment	123

Operarea Infotainment	126
Operarea Infotainment	126
Operarea prin comandă vocală	131
actualizare software Infotainment	133

Setări Infotainment - Columbus, Amundsen, Bolero	134	Conexiune de date	172	Transmisia automată	212
setări sistem Infotainment	134	Conexiunea la internet	172	Rodajul motorului și conducerea economică	214
Setările meniului Radio	137	Realizarea conexiunii prin intermediul dispozitivului CarStick	173	Evitarea producerii defectăunilor la autovehicul	216
Setările meniului Media	138	Stabilirea conexiunii printr-o cartelă SIM introdusă în modulul extern	173	Sistemele de asistență	217
Setările meniului Imagini	138	Stabilirea conexiunii la telefon prin intermediul profilului Bluetooth® rSAP	174	Indicații cu caracter general	217
Setările meniului Video DVD	138	Conectarea la rețea prin intermediul WLAN	174	Sistemele de frână și de stabilizare	217
setări meniu telefon	139	SmartLink+	176	Regimul Offroad	220
Setările meniului SmartLink+	140	Informații introductive	176	Sistemul de asistență la parcare (ParkPilot)	222
Setările meniului Navigație	140	Android Auto	177	Asistent pentru ieșirea din parcare și asistentul pentru supravegherea „unghiului mort“	226
Setări Infotainment - Swing	143	Apple CarPlay	178	Camera retrovizoare	229
setări sistem Infotainment	143	MirrorLink®	178	Sistemul de asistență direcție la parcare	230
Setările meniului Radio	144	Aplicația ŠKODA OneApp	179	Sistemul de menținere automată a vitezei de deplasare	234
Setările meniului Media	145	Sistemul de navigație	180	Limitatorul de viteză	236
setările meniului Telefon	145	Informații introductive	180	reglarea automată a distanței (ACC)	238
Setările meniului SmartLink+	145	Căutarea și introducerea destinației	184	Front Assist	243
Radio	146	Destinații memorate	187	Selectarea regimului de deplasare (Driving Mode Selection)	246
operare	146	Importul destinațiilor proprii	188	Protecție proactivă ocupanți (Crew Protect Assist)	247
Media	149	Hartă	191	sistemul de asistență pentru menținerea benzii (Lane Assist)	248
operare	149	Ghidare în traseu	193	Sistemul de asistență în ambuteiaje	251
Surse audio	151	Traseu	196	Sistemul de asistență pentru situațiile de urgență	251
Imagini	156	Mod de referință	198	Recunoașterea indicatoarelor de trafic	252
Vizualizator de imagini	156	Rapoartele din trafic	201	Asistentul pentru recunoașterea stării de oboseală	254
Video-DVD	158	Sistemele autovehiculului	203	Supravegherea presiunii în anvelope	254
Videoplayer	158	CAR - Setările autovehiculului	203	Dispozitivul de tractare și remorca	256
Media Command	160	Conducerea		Dispozitivul de tractare	256
Utilizarea	160	Pornirea și conducerea	204	utilizarea dispozitivului de tractare	257
Telefon (Telefonul)	162	Pornirea și oprirea motorului	204		
Informații introductive	162	Sistemul START-STOP	206		
cuplare și conectare	163	Frânarea și parcare	208		
Utilizarea cartelei SIM în modulul extern	166	Schimbarea manuală a treptelor de viteză și pedale	211		
Funcții telefon	167				
Mesaje text (SMS)	170				

Indicații de utilizare

Îngrijirea și întreținerea	260
Lucrări de service, adaptări și modificări tehnice	260
Întreținerea și curățarea	262
Verificarea și completarea	266
Combustibilul	266
AdBlue® și completarea	269
Compartimentul motor	270
Uleiul de motor	272
Lichidul de răcire	273
Lichidul de frână	275
Bateria autovehiculului	275
Roțile	278
Jante și anvelope	278
Exploatarea în condiții meteo de iarnă	280

Reparații efectuate de utilizator

Dotare de urgență și reparații efectuate de utilizator	282
Dotare de urgență	282
Înlocuirea roților	283
Set de pană	287
Pornirea asistată	289
Tractarea autovehiculului	290
Înlocuirea bateriei/ acumulatorilor telecomenzii și a lămpii detașabile	292
Descuierea/încuierea în regim de urgență	293
Înlocuirea lamelelor ștergătoarelor	294
Siguranțele fuzibile și lămpile cu incandescență	296
Siguranțe	296
Becurile	300

Date tehnice

Datele tehnice	304
Datele de bază ale autovehiculului	304
Date specifice autovehiculului în funcție de motorizare	308

Index

Răspunderea pentru produsele defecte și garanția ŠKODA pentru autovehiculele noi

Răspunderea pentru produsele defecte

Partenerul autorizat ŠKODA, în calitate de vânzător, răspunde pentru produsele defecte identificate la autovehiculul dumneavoastră nou ŠKODA, piesele originale ŠKODA și accesoriile originale ŠKODA, în conformitate cu prevederile legale și contractul de vânzare-cumpărare.

Garanția ŠKODA pentru autovehiculele noi

Pe lângă răspunderea privind produsele defecte, societatea ŠKODA AUTO a.s. vă oferă garanția ŠKODA pentru autovehiculele noi (numită în cele ce urmează „Garanția ŠKODA”), în condițiile descrise în continuare.

În cadrul garanției ŠKODA, societatea ŠKODA AUTO pune la dispoziție următoarele servicii.

- ▶ Repararea gratuită a daunelor apărute la autovehiculul dumneavoastră ca urmare a unei deficiențe ce apare în termen de doi ani după începerea perioadei de garanție ŠKODA.
- ▶ Repararea gratuită a daunelor apărute la autovehiculul dumneavoastră ca urmare a unui defect de vopsea, apărute în termen de trei ani după începerea perioadei de garanție ŠKODA.
- ▶ Repararea gratuită a ruginirii cu străpungere a caroseriei, apărute la autovehiculul dumneavoastră în termen de doisprezece ani după începerea perioadei de garanție. Garanția ŠKODA la perforare prin ruginire a caroseriei se referă exclusiv la perforarea prin ruginire a tablei caroseriei, apărută dinspre interior spre exterior.

Începutul garanției este marcat de ziua în care primul cumpărător îi este predat autovehiculul nou de către partenerul ŠKODA ¹⁾. Această dată trebuie menționată corespunzător de către partenerul ŠKODA în manualul de utilizare al autovehiculului dumneavoastră » *Documentarea predării autovehiculului.*

Repararea autovehiculului se poate face prin înlocuirea sau repararea piesei defecte. Piesele înlocuite devin proprietatea partenerului service autorizat ŠKODA.

Nu sunt prevăzute drepturi suplimentare în garanția ŠKODA. În special nu există niciun drept asupra unei livrări de schimb, retrageri din contract, nicio pretenție de punere la dispoziție a unui autovehicul de schimb pentru perioada efectuării remedierii și nici de despăgubire.

Se poate uza de garanția ŠKODA la oricare partener de service ŠKODA.

Condiția pentru acordarea garanției ŠKODA este ca toate lucrările de service să fie executate la timp și în mod profesionist, în conformitate cu prevederile societății ŠKODA AUTO. Executarea profesionistă a lucrărilor de service, în conformitate cu prevederile societății ŠKODA AUTO, trebuie să fie dovedită la solicitarea drepturilor din cadrul garanției ŠKODA. În cadrul unui service ratat, respectiv în cazul efectuării lucrărilor de service fără respectarea prevederilor societății ŠKODA AUTO, drepturile de garanție sunt valabile în continuare numai cu condiția ca dumneavoastră să dovediți că service-ul ratat, respectiv service-ul care nu a fost efectuat conform prevederilor societății ŠKODA AUTO nu constituie cauza deteriorării.

Uzura normală a autovehiculului dumneavoastră nu face obiectul garanției ŠKODA. De asemenea, în garanția ŠKODA nu sunt cuprinse defectele componentelor neoriginale, a ansamblurilor neoriginale montate în autovehicul și pe autovehicul, și nici defectele produse la autovehicul din cauza acestora. Aceeași afirmație este valabilă pentru accesoriile care nu au fost montate și/sau livrate din fabricație.

Pretențiile de garanție nu sunt admise dacă deteriorarea s-a produs datorită următoarelor circumstanțe.

- ▶ Utilizare nepermisă, manipularea necorespunzătoare (de exemplu folosirea în cadrul concursurilor motor-sport sau supraîncărcare), îngrijirea și întreținerea necorespunzătoare sau efectuarea de modificări nepermise la autovehiculul dumneavoastră.
- ▶ Nerespectarea prevederilor menționate în Manualul de utilizare, respectiv a altor instrucțiuni livrate din fabrică.
- ▶ Influențe străine sau exterioare (de exemplu accidente, grindină, inundații ș.a.).

¹⁾ Datorită cerințelor reglementărilor legale naționale generale obligatorii, în locul datei predării autovehiculului poate fi indicată data primei înmatriculări.

- ▶ Pe sau în autovehiculul au fost montate sau conectate componente a căror utilizare nu a fost aprobată de ŠKODA AUTO sau autovehiculul a fost modificat într-un mod neacceptat de ŠKODA AUTO (de exemplu tuning).
- ▶ Un prejudiciu pe care nu l-ați anunțat imediat la o unitate autorizată sau care nu a fost remediat în mod profesionist.

În cazul lipsei dovezilor, răspunderea aparține clientului.

Prezenta garanție ŠKODA nu restricționează drepturile legale ale cumpărătorului rezultate din răspunderea pentru produse defecte față de vânzătorul autovehiculului și nici posibilele drepturi rezultate din reglementările privind răspunderea față de produs.

Garanția de mobilitate

Garanția de mobilitate vă conferă un sentiment de siguranță în călătoriile cu autovehiculul dumneavoastră.

Dacă în cursul unei călătorii, autovehiculul dumneavoastră rămâne în pană ca urmare a unei defecțiuni neprevăzute, în cadrul garanției de mobilitate puteți beneficia de servicii menite să vă asigure în continuare mobilitatea, în următoarele condiții: Ajutorul în caz de pană acordat la fața locului și tractarea până la următorul partener service autorizat ŠKODA, asistență tehnică prin telefon, respectiv remedierea la fața locului.

În cazul în care repararea autovehiculului dumneavoastră nu poate fi efectuată în aceeași zi, partenerul service autorizat ŠKODA vă poate intermedia, în caz de necesitate, și alte servicii suplimentare, cum ar fi o modalitate de transport alternativă (autobuz, tren ș.a.), punerea la dispoziție a unui autovehicul de schimb etc.

Pentru detalii privind condițiile de acordare a garanției de mobilitate pentru autovehiculul dumneavoastră, adresați-vă partenerului autorizat ŠKODA responsabil pentru dumneavoastră. Acesta vă va oferi de asemenea informații detaliate, referitoare la condițiile contractuale privind garanția de mobilitate în raport cu autovehiculul dumneavoastră. În cazul în care autovehiculul dumneavoastră nu dispune de garanția de mobilitate, informați-vă la orice partener service autorizat ŠKODA în legătură cu posibilitatea de încheiere ulterioară a unui contract de garanție.

Prelungirea opțională a garanției ŠKODA

Dacă la cumpărarea autovehiculului dumneavoastră nou ați optat pentru prelungirea garanției ŠKODA, garanția ŠKODA de doi ani se prelungește cu intervalul de timp ales de dumneavoastră, respectiv cu numărul de kilometri până la atingerea limitei alese de dumneavoastră, în funcție de care variantă intervine prima, în ceea ce privește executarea gratuită a tuturor reparațiilor în garanție.

Garanția descrisă privind vopseaua și garanția la ruginire cu străpungere rămân neafectate de garanția extinsă ŠKODA.

Garanția extinsă ŠKODA nu se referă la foliile exterioare și interioare.

Partenerul dumneavoastră ŠKODA vă pune la dispoziție informații referitoare la condițiile detaliate ŠKODA pentru garanția extinsă.

I Indicație

Garanția extinsă ŠKODA este disponibilă numai pentru anumite țări.

Recorder date referitoare la accident (Event Data Recorder)

Autovehiculul este echipat cu un dispozitiv care are funcție de recorder pentru date privind eventuale accidente (denumit în continuare simplu „EDR“). Scopul principal al dispozitivului EDR este acela de a înregistra date relevante în timpul unui accident sau a altui eveniment excepțional din trafic (denumit în continuare doar „accidental“), eveniment la care se activează sistemul de fixare.

Dispozitivul EDR înregistrează într-un timp foarte scurt accidentul (aproximativ în 10 s), spre exemplu următoarele informații:

- ▶ funcționarea anumitor sisteme ale autovehiculului,
- ▶ starea centurilor de siguranță în cazul șoferului și al pasagerului față,
- ▶ acționarea pedalei de frână și accelerație,
- ▶ viteza autovehiculului la momentul accidentului.

Datele înregistrate sprijină analiza care urmărește cum s-au comportat sistemele autovehiculului chiar înainte de accident, în timpul accidentului și imediat după acesta și asigură astfel o mai bună perspectivă asupra împrejurărilor în care a avut loc accidentul în urma căruia s-au produs daune materiale și posibile vătămări corporale.

Se înregistrează totodată și date privind sistemele de asistență ale autovehiculului. Pe lângă informațiile care spun dacă sistemele afectate au fost pornite sau oprite la momentul respectiv, dacă erau doar parțial disponibile sau erau inactivate, există și posibilitatea de a verifica dacă aceste funcții gestionau, accelerau sau frâneau autovehiculul la momentul accidentului. Conform echipării autovehiculului, printre aceste funcții se numără de ex.:

- ▶ Reglarea automată a distanței (ACC)
- ▶ Sistemul de asistență pentru menținerea benzii (Lane Assist)
- ▶ Sistemul de asistență direcție la parcare (Park Assist)
- ▶ Asistentul la parcare
- ▶ Funcția frânei de urgență (Front Assist)

Date EDR sunt colectate numai dacă a survenit un accident cu activarea sistemelor de fixare. În condiții normale de deplasare nu sunt înregistrate date și nu se realizează nicio înregistrare audio sau video din interiorul autovehiculului sau din exteriorul său. Date personale precum nume, vârstă sau locul în care s-a întâmplat accidentul nu sunt nici ele înregistrate în dispozitivul EDR. Autoritățile

de aplicare a legii pot de exemplu corobora prin resurse specifice informațiile EDR cu alte surse de informare și pot determina în cadrul cercetării cauzelor accidentului datele de identificare a unor persoane implicate în accident.

Pentru citirea datelor EDR este necesar un echipament separat cu permis special de acces, o mufă de diagnosticare prevăzută prin lege („On-Board-Diagnostics“) și contactul cuplat.

Compania ŠKODA AUTO nu poate citi sau procesa în vreun fel date din dispozitivul EDR cu privire la accident, decât în măsura în care există autorizare din partea proprietarului sau a unei persoane autorizate să utilizeze autovehiculul. Excepțiile sunt convenite prin contract sau sunt incluse în normele general valabile.

În baza prevederilor legale, compania ŠKODA AUTO este obligată să monitorizeze calitatea și siguranța produselor sale și astfel poate utiliza date din dispozitivul EDR numai în scopul monitorizării produsului de pe piață în vederea cercetării și dezvoltării calității sistemelor de siguranță ale autovehiculului. În scopul cercetării și dezvoltării produsului, compania ŠKODA AUTO poate pune la dispoziție aceste date și unor terți. Acest lucru are loc numai într-o formă anonimă, respectiv fără o legătură directă cu autovehiculul concret, cu proprietarul acestuia sau cu un alt utilizator autorizat al autovehiculului.

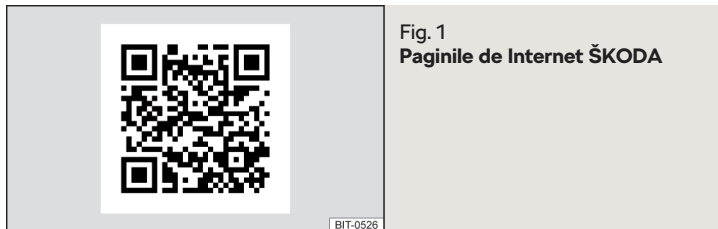

Autovehiculul dumneavoastră dispune de diferite aparate de emisie.

Producătorii acestor aparate de emisie atestă că acestea îndeplinesc cerințele prevederilor directivei 2014/53/EU.

Pentru afișarea **declarației de conformitate** se va proceda în modul următor.

1. Citiți codul QR » **fig. 1** sau introduceți adresa următoare în browserul web.

<http://go.skoda.eu/owners-manuals>

Se deschide pagina de Internet cu o privire de ansamblu a modelelor mărcii ŠKODA.

2. Selectați modelul dorit - se afișează un meniu cu manualele.
3. Selectați intervalul de timp de construcție și limba.
4. Selectați fișierul **declarația de conformitate** în format **pdf**.

Despre manualul de utilizare

Informații introductive

Informații cu caracter general

Citiți cu atenție acest Manual de utilizare, deoarece condiția pentru o exploatare corectă a autovehiculului este aceea de a proceda în conformitate cu acest manual.

La utilizarea autovehiculului se vor respecta întotdeauna prevederile legale general obligatorii specifice țării (de exemplu cele referitoare la transportul copiilor, dezactivarea airbagurilor, utilizarea anvelopelor, trafic etc.).

Îndreptați-vă întotdeauna atenția asupra condusului! Șoferul poartă întreaga responsabilitate pentru siguranța în trafic.

Manualul de utilizare este valabil pentru toate **variantele de caroserie** ale autovehiculului, pentru toate **variantele de model** aferente, precum și pentru toate **nivelurile de dotare**.

În manualul de utilizare sunt descrise **toate variantele de echipare posibile**, fără a fi marcate drept echipament special, variantă de model sau echipare în funcție de țara de desfacere. De aceea **nu toate componentele de dotare** descrise în manualul de utilizare sunt prezente în autovehiculul dumneavoastră.

Nivelul de dotare al autovehiculului este în conformitate cu contractul de cumpărare. Adresați eventual întrebările dumneavoastră referitoare la nivelul de dotare unui partener ŠKODA.

Imaginile din manualul de utilizare sunt prezentate numai în mod ilustrativ. Imaginile pot varia în ceea ce privește unele detalii nesemnificative față de autovehiculul dumneavoastră; ele trebuie privite numai ca informații cu caracter general.

ŠKODA AUTO se ocupă în permanență de îmbunătățirea continuă a tuturor autovehiculelor. De aceea este posibil să apară oricând modificări de formă, echipare și tehnică a autovehiculelor. Informațiile cuprinse în manualul de utilizare corespund stadiului informațiilor din momentul închiderii redacției.

Din indicațiile tehnice, imaginile și informațiile cuprinse în manualul de utilizare nu pot fi derivate niciun fel de pretenții legale.

Recomandăm să afișați **paginile de Internet**, la care se face trimitere în manualul de utilizare, în modul clasic de vizualizare. La afișarea mobilă a paginilor de Internet este posibil să nu apară toate informațiile necesare.

Manualul de utilizare tipărit

În manualul de utilizare tipărit sunt cuprinse numai cele mai importante informații referitoare la operarea autovehiculului. Informațiile complete sunt cuprinse în versiunea electronică a manualului de utilizare.

Versiunea electronică a manualului de utilizare



Fig. 2
Paginile de Internet ŠKODA

În versiunea electronică a manualului de utilizare sunt cuprinse informațiile complete cu privire la operarea autovehiculului.

Versiunea electronică a manualului de utilizare este disponibilă pe paginile de Internet ŠKODA precum și în aplicația mobilă MyŠKODA.

Afișarea versiunii electronice a manualului de utilizare

› Citiți codul QR » **fig. 2** sau introduceți adresa următoare în browserul web.

<http://go.skoda.eu/owners-manuals>

- › Selectați modelul dorit.
- › Selectați intervalul de timp de construcție și limba.
- › Selectați manualul de utilizare dorit.

Instrucțiunile video

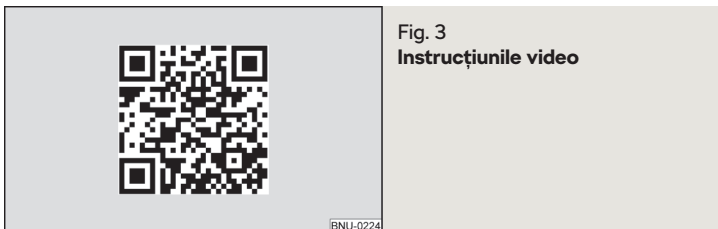

Operarea anumitor funcții ale autovehiculului poate fi prezentată sub formă de instrucțiuni video.

Afișarea meniului cu instrucțiuni video

› Citiți codul QR » fig. 3 sau introduceți adresa următoare în browserul web.

<http://go.skoda.eu/owners-manuals-videos>

i Indicație

Instrucțiunile video sunt disponibile numai în câteva limbi.

Aplicația MyŠKODA App

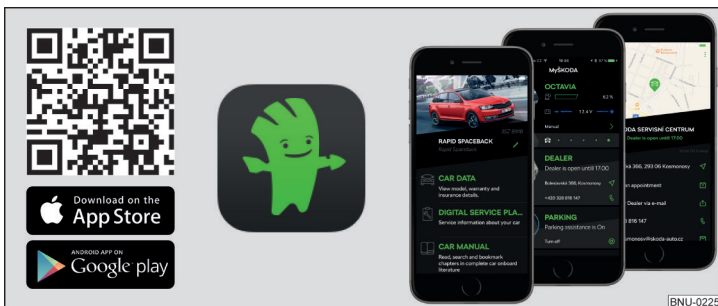

Fig. 4 Aplicația MyŠKODA App este disponibilă pentru sistemul de operare Android (Google) sau iOS (Apple).

Aplicația MyŠKODA App cuprinde de ex. versiunea electronică a manualului de utilizare, sfaturi rapide pentru rezolvarea anumitor situații de la autovehicul sau o descriere a soluțiilor Simply Clever.

Prin intermediul aplicației există posibilitatea intrării în legătură cu o unitate ŠKODA și a solicitării serviciilor sale sau a accesării rapide a serviciului pentru pană.

Aplicația se poate utiliza și ca cititor RSS al paginilor preferențiale de internet.

Instalarea aplicației MyŠKODA App

› Citiți codul QR » fig. 4.

Explicații

Termeni utilizați

„Unitate autorizată“ - atelier care execută lucrări specializate de service pentru autovehiculele mărcii ŠKODA. O unitate autorizată poate fi un partener ŠKODA, un partener de service ŠKODA, sau un atelier independent.

„Unitate service ŠKODA“ - atelier autorizat contractual de către societatea ŠKODA AUTO sau de un partener contractual al acestuia, să execute lucrări specializate pentru autovehiculele mărcii ŠKODA și să vândă piese originale ŠKODA.

„Partener autorizat ŠKODA“ - unitate autorizată de producătorul ŠKODA AUTO sau de un partener contractual al acestuia, să vândă autovehicule noi ale mărcii ŠKODA și, dacă este cazul, să execute lucrări de service pentru acestea folosind piese originale ŠKODA și să vândă piese originale ŠKODA.

Indicații text

„Apăsare“ - apăsare scurtă (de ex. a unui buton) în decurs de 1 s

„Menținere“ - apăsare lungă (de ex. a unui buton) pentru mai mult de 1 s

Indicații asupra direcției de deplasare

Toate indicațiile referitoare la direcția de deplasare, precum „stânga“, „dreapta“, „față“, „spate“ sunt raportate la deplasarea spre înainte a autovehiculului.

Explicația simbolurilor

→ Marcajul următoarei etape de operare

! ATENȚIE

Textele cu acest simbol atrag atenția asupra **pericolului de accident grav, de rănire sau de moarte.**

! ATENȚIE

Textele cu acest simbol atrag atenția asupra pericolului de deteriorare a autovehiculului sau asupra unei posibile incapacități de funcționare a unor sisteme.

i Indicație

Textele cu acest simbol conțin informații suplimentare.

Servicii online

ŠKODA Connect

Pachet de servicii ŠKODA Connect

Serviciile online ŠKODA Connect extind funcțiile autovehiculului și Infotainment cu pachete de servicii Care Connect și Infotainment Online.

Care Connect

Serviciile Care Connect cuprind următoarele funcții.

- ▶ Apel de urgență, informativ și pană.
- ▶ Serviciu proactiv pentru conectarea cu unitatea dumneavoastră ŠKODA.
- ▶ Accesul la distanță asupra autovehiculului prin intermediul aplicației ŠKODA Connect.

Pentru funcționarea serviciilor Care Connect trebuie să fie disponibilă o rețea de telefonie mobilă.

Infotainment Online

Serviciile Infotainment Online extind funcțiile Infotainment de ex. cu următoarele funcții.

- ▶ Previzuni meteo.
- ▶ Căutare benzinării cu informații despre prețul combustibililor.
- ▶ Știri online din trafic.
- ▶ Căutare online a destinației.

Pentru funcționarea serviciilor Infotainment Online, sistemul Infotainment trebuie conectat la Internet » [pagina 172](#).

Condiții de utilizare și disponibilitatea serviciilor

„Condițiile curente de utilizare a contului de utilizator“, inclusiv „**declarația privind protecția datelor personale**“, se pot consulta în profilul utilizatorului de pe pagina de internet ŠKODA Connect Portal.

Disponibilitatea serviciilor depinde de tipul de autovehicul, precum și de tipul de Infotainment montat în autovehicul. Unele servicii sunt disponibile doar în anumite țări.

i Indicație

Disponibilitatea serviciilor descrise se referă întotdeauna la durata de valabilitate a contractului. În această perioadă de valabilitate nu sunt posibile modificări temporare ale conținutului acestor servicii.

Pagina de Internet ŠKODA Connect



Fig. 5 Informații privind serviciile online

Pagina de internet ŠKODA Connect conține informații despre serviciile online și funcțiile lor, accesul la ŠKODA Connect Portal precum și opțiunea de descărcare a aplicației ŠKODA Connect App.

Pagina de internet ŠKODA Connect poate fi deschisă prin citirea codului QR » [fig. 5](#) sau după introducerea următoarei adrese în browserul web.

<http://go.skoda.eu/skoda-connect>

Înregistrarea utilizatorului și autovehiculului, activarea serviciilor online

Pagina de internet ŠKODA Connect Portal



Fig. 6 Pornirea ŠKODA Connect Portal

Utilizarea serviciilor online ŠKODA Connect necesită o înregistrare prealabilă a utilizatorului și a autovehiculului pe pagina de internet ŠKODA Connect Portal, precum și o activare a serviciilor online în Infotainment. ▶

Pagina de internet ŠKODA Connect Portal poate fi deschisă prin citirea codului QR » fig. 6 sau după introducerea următoarei adrese în browserul web.

<http://go.skoda.eu/skoda-connect>

Informații pentru înregistrarea și activarea serviciilor online



Fig. 7 Videoclip de prezentare pentru înregistrarea și activarea serviciilor



Fig. 8 Versiune electronică a manualului pentru înregistrarea și activarea serviciilor

Videoclip de prezentare pentru înregistrarea și activarea serviciilor

Înregistrarea și activarea se desfășoară conform filmulețului introductiv.

Acesta poate fi deschis prin citirea codului QR » fig. 7 sau după introducerea următoarei adrese în browserul web.

<http://go.skoda.eu/connect-video>

Versiune electronică a manualului pentru înregistrarea și activarea serviciilor

Informațiile actuale privind înregistrarea și activarea serviciilor online pot fi consultate în versiunea electronică a manualului privind serviciile online de pe pagina de internet ŠKODA Connect.

Versiunea electronică a manualului poate fi deschisă prin citirea codului QR » fig. 8 sau după introducerea următoarei adrese în browserul web.

<http://go.skoda.eu/skoda-connect/connect-manual>

i Indicație

Pentru asistență la înregistrare, activare sau conectarea la internet, vă puteți adresa unității dumneavoastră ŠKODA.

Activarea serviciilor online în Infotainment

- › Cuplați contactul și porniți Infotainment.
- › Atingeți câmpul sensibil **MENU** și apoi suprafața de comandă funcții → **!Online settings** → **Înregistrare**.
- › Introduceți și confirmați codul PIN de înregistrare obținut la înregistrarea utilizatorului și autovehiculului pe pagina de internet ŠKODA Connect Portal.
- › Așteptați să se afișeze mesajul **Înregistrarea este încheiată**. (poate dura mai multe minute) și confirmați mesajul.

Ștergerea/schimbarea utilizatorului autovehiculului

Ștergerea utilizatorului

- › Cuplați contactul și porniți Infotainment.
- › Atingeți câmpul sensibil **MENU** și apoi suprafața de comandă funcții → **!Online settings** → **Înregistrare**.
- › Atingeți suprafața de comandă funcții **Ștergere utilizator principal** → **Ștergere** și confirmați procesul de ștergere.

Schimbarea utilizatorului

- › Cuplați contactul și porniți Infotainment.
- › Atingeți câmpul sensibil **MENU** și apoi suprafața de comandă funcții → **!Online settings** → **Înregistrare**.
- › Atingeți suprafața de comandă funcții **Deținător nou** → **Schimbare deținător**.
- › Introduceți și confirmați codul PIN de înregistrare obținut la înregistrarea noului utilizator și a autovehiculului pe pagina de internet ŠKODA Connect Portal.
- › Eventual confirmați schimbarea utilizatorului prin atingerea suprafeței de comandă funcții **Schimbare utilizator principal**.

i Indicație

Prin ștergerea autovehiculului înregistrat din contul de utilizator de pe pagina de internet ŠKODA Connect Portal, utilizatorul se va șterge și în Infotainment.

Gestionarea serviciilor online

Afișarea administrării serviciilor

La administrarea serviciilor este posibilă afișarea informațiilor despre serviciile online, despre valabilitatea licenței lor sau activarea/dezactivarea serviciilor.

- › Cuplați contactul și porniți Infotainment.
- › Atingeți câmpul senzitiv **MENU** și apoi suprafața de comandă funcției → **!Online settings** → **Administrare servicii**.
- › Pentru a **afișa denumirile și starea serviciilor**, selectați serviciul dorit.
- › Pentru **informații detaliate despre serviciu**, atingeți suprafața de comandă funcției >.
- › Pentru a **activa/dezactiva servicii**, atingeți suprafața de comandă funcției cu „casetă de bifare“.

Activarea/dezactivarea serviciilor online din Infotainment

Informațiile privind activarea/dezactivarea serviciilor sunt afișate în contul utilizatorului de pe pagina de internet ŠKODA Connect Portal precum și în aplicația ŠKODA Connect.

Activarea/dezactivarea funcției Mod privat

Prin activarea funcției **Mod privat** se produce o dezactivare a serviciilor care presupun transmitere de informații ale autovehiculului și de date personale, care sunt indispensabile funcționării serviciului.

- › Atingeți câmpul senzitiv **MENU** și apoi suprafața de comandă funcției → **!Online settings** → **Administrare servicii** → **Mod privat**.

Dezactivarea/activarea serviciilor Care Connect

Prin dezactivarea funcției **Care Connect** se produce o dezactivare a serviciilor care presupun transmitere de informații ale autovehiculului și de date personale, care sunt indispensabile funcționării serviciului.

- › Atingeți câmpul senzitiv **MENU** și apoi suprafața de comandă funcției → **!Online settings** → **Administrare servicii** → **Care Connect**.

Dezactivarea/activarea serviciilor Infotainment Online

- › Atingeți câmpul senzitiv **MENU** și apoi suprafața de comandă funcției → **!Online settings** → **Administrare servicii** → **Infotainment Online**.

i Indicație

Apelul de urgență rămâne complet funcțional după activarea funcției **Mod privat** sau după dezactivarea funcției **Care Connect**. Funcțiile de **apel informativ și de urgență** sunt limitate.

Serviciile de localizare activate



Fig. 9
Simbolurile serviciilor de localizare activate

Pentru o funcționalitate completă a serviciilor online, sunt necesare servicii de localizare activate.

În cadrul serviciilor de localizare menționăm de ex. informații despre ultima poziție de parcare, o notificare despre zonă sau despre viteză.

Când serviciile de localizare sunt activate, în bara de stare a ecranului Infotainment este afișat unul dintre următoarele simboluri » [fig. 9](#).

Apel de urgență

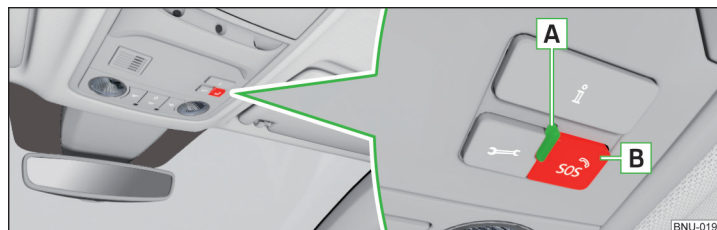

Fig. 10 Tastă de apel de urgență

Accident grav

În cazul unui accident cu declanșare airbag sau al dispozitivului de pretensionare a centurii de siguranță, se va **genera automat** o conexiune la centrala apelurilor de urgență. Centrala apelurilor de urgență primește în același timp informații privind accidentul, de exemplu privind locul sau gravitatea accidentului, numărul pasagerilor cu centura aplicată, precum și seria de identificare a autovehiculului (VIN).

Accident ușor

Pe ecranul Infotainment apare opțiunea pentru generarea unei conexiuni cu centrala apelurilor de urgență sau cu serviciul pentru pană.

Conexiune manuală cu centrala apelurilor de urgență

► Mențineți apăsată tasta **B** » fig. 10.

► Pe ecranul Infotainment sau pe afișajul panoului de bord trebuie să se confirme formarea conexiunii.

Conexiunea manuală se poate utiliza de ex. când doriți să anunțați producerea unui accident în care nu sunteți implicat.

Starea sistemului este indicată prin aprinderea lămpii de control **A** » fig. 10 după cuplarea contactului.

- Verde - sistemul de funcțional.
- Roșu - există o defecțiune în sistem.

i Indicație

Serviciul de apelare de urgență este funcțional și fără înregistrarea utilizatorului și fără activarea serviciilor.

Servicii Care Connect

Serviciu proactiv



Fig. 11 Tasterile și lampa de control a serviciilor Care Connect

Serviciul **service proactiv** vă conferă o prezentare generală asupra stadiului tehnic al autovehiculului dumneavoastră, precum și asupra următorului service scadent. Este de asemenea necesară o conexiune la centrala pentru apelurile informative sau pentru pană.

Tasterile și lampa de control ale serviciilor Care Connect » fig. 11

- A** Lampa de control pentru starea sistemului.
- B** Prin apăsarea tastei se creează conexiunea cu **numărul de apel de informare** dacă aveți probleme cu serviciile online sau pentru informații referitoare la produsele și serviciile mărcii ŠKODA.
- C** Prin apăsarea tastei se realizează conexiunea cu **numărul de apel pentru pană** în caz de pană.

Starea sistemului este indicată prin aprinderea lămpii de control **A** » fig. 11 după cuplarea contactului.

- Verde - sistemul de funcțional.
- Roșu - există o defecțiune în sistem.

i Indicație

Disponibilitatea serviciilor descrise se referă întotdeauna la durata de valabilitate a contractului. În această perioadă de valabilitate nu sunt posibile modificări temporare ale conținutului acestor servicii. Informațiile actuale pot fi consulta pe pagina de Internet ŠKODA Connect » [pagina 13](#).

Acces de la distanță la autovehicul



Fig. 12 Aplicația ŠKODA Connect

Cu serviciul **Acces de la distanță la autovehicul** aveți acces la câteva funcții ale autovehiculului prin intermediul ŠKODA Connect Portal sau al aplicației ŠKODA Connect instalate în telefonul mobil.

Instalați aplicația mobilă ŠKODA Connect.

› Citiți codul QR » fig. 12.

Accesul de la distanță asupra autovehiculului cuprinde de ex. următoarele servicii.

- ▶ Date de deplasare.
- ▶ Starea autovehiculului.
- ▶ Ultima poziție de parcare.

i Indicație

Disponibilitatea serviciilor descrise se referă întotdeauna la durata de valabilitate a contractului. În această perioadă de valabilitate nu sunt posibile modificări temporare ale conținutului acestor servicii. Informațiile actuale pot fi consultate pe pagina de Internet ŠKODA Connect » [pagina 13](#).

Serviciile Infotainment Online

Meniu principal și prezentare generală a serviciilor

Valabil pentru Infotainment Columbus, Amundsen.

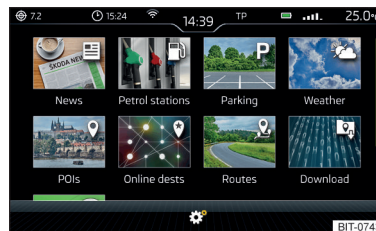











Fig. 13
Meniu principal

Acest serviciu reprezintă o extensie a funcțiilor modului Infotainment legat la internet.

Pentru **afișarea** meniului principal » fig. 13 atingeți câmpul sensibil **MENU** și apoi suprafața de comandă funcții .

-  Știri transmise de canalele RSS setate în profilul utilizatorului de pe pagina de Internet ŠKODA Connect Portal
-  Căutare online a stațiilor de alimentare cu combustibil cu informații privind prețul carburanților » [pagina 186](#)
- P** Căutare online a parcărilor cu informații privind locuri de parcare libere » [pagina 186](#)
-  Previzuni meteo în apropiere de locația autovehiculului, la destinație sau în jurul localității alese
-  Căutare online a destinației » [pagina 184](#)
-  Importul destinațiilor stabilite în profilul utilizatorului de pe pagina de Internet Portal ŠKODA Connect » [pagina 190](#)
-  Importul traseelor stabilite în profilul utilizatorului de pe pagina de Internet ŠKODA Connect Portal » [pagina 198](#)
-  Actualizare online a datelor de navigație (valabil pentru Infotainment Columbus) și importul categoriilor de destinații speciale » [pagina 181](#)
-  Condiții pentru utilizarea serviciilor online
-  Setările serviciilor online » [pagina 137](#)

Informațiile suplimentare privind serviciile disponibile pot fi consultate pe pagina de Internet ŠKODA Connect » [pagina 13](#).

i Indicație

Disponibilitatea serviciilor descrise se referă întotdeauna la durata de valabilitate a contractului. În această perioadă de valabilitate nu sunt posibile modificări temporare ale conținutului acestor servicii. Informațiile actuale pot fi consultate pe pagina de Internet ŠKODA Connect » [pagina 13](#).

Siguranța

Siguranța pasivă

Indicații cu caracter general

Introducere în temă

În acest capitol al manualului veți găsi informații importante cu privire la siguranța pasivă. Am realizat aici un rezumat despre ceea ce ar trebui să știți despre centura de siguranță, despre sistemul Airbag, despre siguranța pentru copii etc.

Informații importante suplimentare referitoare la siguranță găsiți și în următoarele capitole ale acestui Manual de utilizare. Manualul de utilizare trebuie să se afle de aceea întotdeauna în autovehicul.

Înainte de fiecare deplasări

Pentru propria dumneavoastră siguranță și pentru cea a pasagerilor din autovehicul, respectați următoarele puncte.

- ▶ Verificați instalația de iluminare și semnalizare cu privire la funcționare.
- ▶ Verificați funcționarea ștergătoarelor de parbriz și starea lamelelor ștergătoarelor. Verificați nivelul lichidului de spălare.
- ▶ Asigurați-vă că toate geamurile sunt curate, oferind o bună vizibilitate în exterior.
- ▶ Reglați oglinda retrovizoare astfel, încât să vă asigurați vederea în spate. Asigurați-vă, că oglinzile nu sunt acoperite.
- ▶ Verificați presiunea în anvelope.
- ▶ Verificați nivelul uleiului de motor, al lichidului de frână și al lichidului de răcire.
- ▶ Fixați corespunzător bagajele transportate.
- ▶ Sarcinile suplimentare pe punte și greutatea totală admisă a autovehiculului nu trebuie depășite.
- ▶ Închideți toate portierele, precum și capota compartimentului motor și a portbagajului.
- ▶ Asigurați faptul că nu există piese sau componente vizibil desprinse în autovehicul.
- ▶ Asigurați-vă că în zona pedalelor nu există obiecte care ar putea împiedica acționarea acestora.

- ▶ Protejați copiii prin folosirea scaunelor pentru copii adecvate » [pagina 29](#), *Transportul copiilor în siguranță*.
- ▶ Adoptați poziția corectă în scaun. Atenționați ceilalți pasageri să adopte poziția corectă în scaun » [pagina 19](#), *Poziția corectă și sigură a scaunelor*.

Siguranța în trafic

Pentru siguranța în trafic, respectați instrucțiunile următoare.

- ▶ Nu vă lăsați distras de la trafic de nimic (de exemplu de către pasageri, de convorbiri telefonice etc.).
- ▶ Nu vă urcați niciodată la volan dacă vă este afectată capacitatea de a șofa (de exemplu dacă vă aflați sub influența medicamentelor, alcoolului, anesteziei ș.a.m.d.).
- ▶ Respectați regulile de circulație și nu depășiți viteza admisă.
- ▶ Adaptați permanent viteza de deplasare la starea carosabilului, precum și la condițiile de trafic și meteo.
- ▶ În timpul deplasărilor lungi, faceți pauze la intervale regulate (cel puțin la fiecare două ore).

Poziția corectă și sigură a scaunelor

Introducere în temă

Înainte de începerea deplasării adoptați poziția corectă în scaun și păstrați această poziție pe tot parcursul deplasării. Instruiți și pasagerii să adopte o poziție corectă în scaun pe care să o păstreze pe tot parcursul deplasării.

Următoarea enumerare conține indicații care, dacă nu se vor respecta, ar putea provoca **pasagerului față** răniri grave sau chiar decesul.

- ▶ Nu vă sprijiniți de bord.
- ▶ Nu puneți picioarele pe bord.

Următoarea enumerare conține indicații care, dacă nu se vor respecta, ar putea provoca tuturor **pasagerilor** răniri grave sau chiar decesul.

- ▶ Nu stați numai pe partea din față a pernei scaunului.
- ▶ Nu vă înclinați în lateral.
- ▶ Nu vă sprijiniți de geamuri.
- ▶ Nu scoateți membrele pe geamuri.
- ▶ Nu așezați picioarele pe scaune.

! ATENȚIE

- Scaunele reglabile și toate tetierele trebuie să fie mereu reglate corespunzător, iar centurile de siguranță trebuie să fie mereu corect fixate, pentru ca persoanele din interiorul autovehiculului să fie protejate cât mai eficient posibil.
- Fiecare pasager din autovehicul trebuie să poarte centura de siguranță. Copiii trebuie să fie protejați cu un sistem de sprijin adaptat pentru copii » [pagina 29](#), *Transportul copiilor în siguranță*.
- În timpul deplasării, spătarele nu trebuie să fie înclinate prea mult în spate, astfel fiind micșorată eficiența centurii de siguranță și a sistemului airbag – Pericol de rănire!

! ATENȚIE

Din cauza unei poziții incorecte a scaunului, pasagerul este expus unor riscuri care îi pot pune viața în pericol.

Poziția corectă în scaun a șoferului

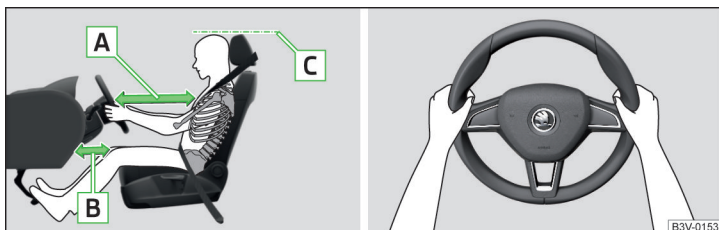

Fig. 14 Poziția corectă a scaunului șoferului/Poziția corectă la volan

📖 **Citiți și respectați mai întâi ! de pe pagina 20.**

În interesul propriei dumneavoastră siguranțe și pentru a reduce riscul rănirii în cazul producerii unui accident, recomandăm respectarea următoarelor indicații.

- ✓ Reglați scaunul șoferului în sens longitudinal, astfel încât pedalele să poată fi apăsată complet cu picioarele ușor flexate.
- ✓ La autovehicule cu airbag pentru genunchii șoferului, reglați longitudinal scaunul șoferului în așa fel, încât distanța de la picioare la planșa de bord să fie de minim 6 cm » [fig. 14 - B](#) în zona airbagului pentru genunchi.

- ✓ Spătarul scaunului șoferului trebuie astfel reglat încât acesta să poată atinge punctul cel mai îndepărtat al volanului cu brațele ușor îndoite.
- ✓ Reglați volanul în așa fel, încât distanța dintre volan și torace să fie de cel puțin 25 cm » [fig. 14 - A](#).
- ✓ Reglați tetiera astfel încât marginea superioară a tetierei să se afle, pe cât posibil, la aceeași înălțime cu partea superioară a capului dumneavoastră (nu este valabil pentru scaunele cu tetieră integrată) » [fig. 14 - C](#).
- ✓ Fixați corect centura de siguranță » [pagina 22](#), *Utilizarea centurii de siguranță*.

! ATENȚIE

- Respectați o distanță față de volan de minim 25 cm și o distanță a picioarelor față de planșa de bord în zona airbagului pentru genunchi de minim 6 cm. Dacă nu se respectă această distanță, sistemul airbag nu își poate exercita eficiența maximă – Pericol!
- În timpul mersului volanul trebuie ținut cu ambele mâini, de partea exterioară laterală, în poziția „orei 9” și „orei 3” » [fig. 14](#). Nu țineți niciodată volanul în poziția „ora 12” sau în altă poziție (de exemplu de centrul volanului, de marginea interioară etc.). În caz contrar, în cazul declanșării airbagurilor, se poate provoca accidentarea gravă a mâinilor, brațelor și a capului.
- Aveți grijă ca în spațiul pentru picioare să nu se găsească obiecte, deoarece acestea pot ajunge la pedalier în timpul deplasării. În această situație nu veți mai putea acționa pedala de ambreiaj, frâna sau accelera.

Reglarea poziției volanului

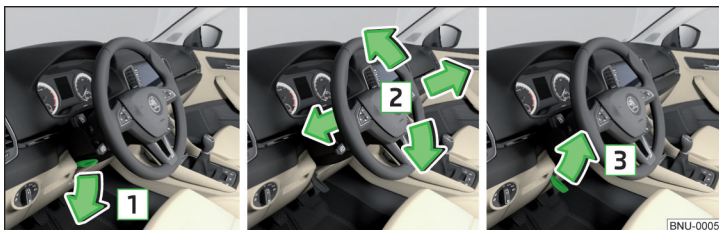

Fig. 15 Reglarea poziției volanului

Citiți și respectați mai întâi ! de pe pagina 20.

Poziția volanului poate fi reglată pe înălțime și lungime.

- Rabatați maneta de siguranță de sub volan în sensul săgeții **1** » fig. 15.
- Setați volanul în poziția dorită. Volanul se poate deplasa în sensul săgeții **2**.
- Trageți maneta de siguranță până la opritor, în sensul săgeții **3**.

ATENȚIE

- Nu reglați niciodată volanul în timpul deplasării, cu doar atunci când auto-vehiculul se află în staționare!
- Maneta de siguranță trebuie întotdeauna blocată după reglare, pentru ca volanul să nu-și schimbe poziția în mod neintenționat - există pericol de accident!

Poziția corectă în scaun a pasagerului din față

Citiți și respectați mai întâi ! de pe pagina 20.

În interesul siguranței pasagerului din față și pentru a reduce riscul rănirii în cazul producerii unui accident, recomandăm respectarea următoarelor indicații.

- ✓ Împingeți scaunul pasagerului față cât mai mult spre înapoi. Pasagerul față trebuie să mențină o distanță de cel puțin 25 cm față de bord, pentru ca în cazul declanșării airbagului, acesta să asigure cea mai bună protecție.
- ✓ Reglați tetiera astfel încât marginea superioară a tetierei să se afle, pe cât posibil, la aceeași înălțime cu partea superioară a capului dumneavoastră » fig. 14 la pagina 20 - **C** (nu este valabil pentru scaunele cu tetieră integrată).
- ✓ Fixați corect centura de siguranță » pagina 22, *Utilizarea centurii de siguranță*.

ATENȚIE

- Asigurați o distanță de cel puțin 25 cm, în caz contrar sistemul airbag nu vă poate proteja – pericol de moarte!
- În timpul deplasării țineți picioarele în spațiul pentru picioare – nu așezați niciodată picioarele pe bord, pe geam sau pe scaune! În cazul executării unei manevre de frânare bruscă sau în cazul unui accident, vă supuneți unui risc ridicat. La declanșarea sistemului airbag, o poziție incorectă în scaun vă poate fi fatală!

Poziția corectă în scaun a pasagerilor de pe bancheta din spate

Citiți și respectați mai întâi ! de pe pagina 20.

În interesul siguranței pasagerilor de pe locurile din spate și pentru a reduce riscul rănirii în cazul producerii unui accident, recomandăm respectarea următoarelor indicații.

- ✓ Reglați tetierele astfel încât marginea superioară a tetierei să se afle la aceeași înălțime cu partea superioară a capului dumneavoastră » fig. 14 la pagina 20 - **C**.
- ✓ Fixați corect centura de siguranță » pagina 22, *Utilizarea centurii de siguranță*.

Centurile de siguranță

Utilizarea centurii de siguranță

Introducere în temă

Centurile de siguranță dispuse corect oferă o protecție bună în caz de accident. Acestea diminuează riscul unei accidentări și măresc șansele de supraviețuire în cazul unui accident grav.

Centurile de siguranță reduc într-o mare măsură energia cinetică. În plus, ele împiedică mișcărilor necontrolate care ar putea atrage răniri grave.

În cazul în care se transportă copii, trebuie respectate indicații » [pagina 29](#), *Transportul copiilor în siguranță*.

ATENȚIE

- Fixați centura de siguranță înainte de a porni la drum! Acest lucru este valabil și pentru pasagerul față - pericol de accidentare!
- Acțiunea de protecție maximă a centurilor de siguranță se obține numai la menținerea unei poziții corecte în scaun » [pagina 19](#), *Poziția corectă și siguranța a scaunelor*.
- Spătarele scaunelor din față nu trebuie aplecate prea mult în spate, deoarece centura de siguranță își pierde eficiența.

ATENȚIE

Indicații referitoare la manipularea centurilor de siguranță

- Banda centurii de siguranță nu trebuie să fie blocată sau răsucită sau să treacă peste margini tăioase.
- Atenție ca la închiderea ușii, să nu prindeți centura de siguranță cu ușa.

ATENȚIE

Indicații referitoare la utilizarea corectă a centurilor de siguranță

- Reglați înălțimea centurii astfel încât partea de umăr a centurii să treacă aproximativ peste mijlocul umărului - în nici un caz peste gât.
- O centură de siguranță nu poate fi folosită de două persoane (nici măcar dacă sunt copii).

ATENȚIE (continuare)

- Elementul de prindere al centurii trebuie fixat numai în dispozitivul locului de care aparține centura. Dispunerea greșită a centurii de siguranță reduce siguranța și mărește riscul rănirii.
- Hainele voluminoase (de exemplu paltoane peste sacouri) influențează poziția și rularea centurii de siguranță.
- Utilizarea clemelor sau a altor obiecte pentru reglarea centurii de siguranță (de exemplu pentru scurtarea centurii la persoanele de înălțime mai mică) este interzisă.
- Centura de siguranță în trei puncte a locurilor din spate își poate îndeplini funcția numai dacă spătarul scaunelor este fixat corect » [pagina 86](#).

ATENȚIE

Indicații referitoare la îngrijirea centurilor de siguranță

- Banda centurii trebuie să fie curată. Centurile murdare pot influența funcționarea dispozitivului de rulare automată a centurii » [pagina 265](#).
- Centurile de siguranță nu trebuie modificate în niciun fel. Nu încercați să reparați singur centura de siguranță.
- Verificați regulat condiția centurilor de siguranță. Dacă se constată deteriorări ale componentelor sistemului centurii de siguranță (de ex. ale centurii, ale cataramelor, ale retractoarelor automat, ale dispozitivului de fixare etc.), centura respectivă trebuie înlocuită neîntârziat la un atelier autorizat.
- Centurile de siguranță care au fost solicitate într-un accident trebuie înlocuite la un atelier specializat. Se verifică și ancorajele centurilor de siguranță.

Aranjarea corectă a centurii de siguranță

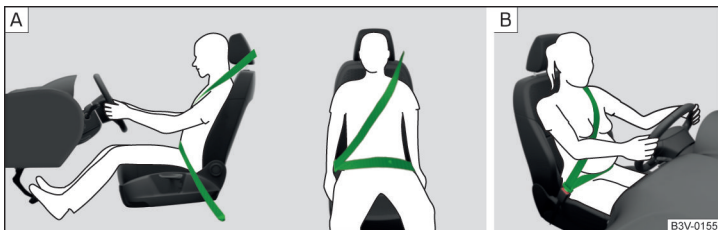

Fig. 16 Așezarea centurii diagonale și transversale/Așezarea centurii de siguranță la femeile însărcinate

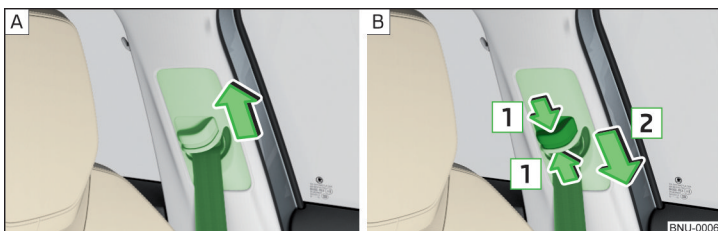

Fig. 17 Reglarea pe înălțime a centurilor de siguranță ale locurilor din față

Citiți și respectați mai întâi de pe pagina 22.

În vederea obținerii unei protecții maxime a centurii de siguranță, de mare importanță este așezarea benzii centurii.

Partea de umăr a centurii trebuie să treacă aproximativ peste mijlocul umărului (în nici un caz peste gât) și să se așeze bine pe torace » fig. 16 - [A].

Partea din dreptul bazinului trebuie să aibă întotdeauna un contact ferm cu bazinul (nu are voie să treacă peste burtă) » fig. 16 - [A].

La **femeile gravide**, partea de centură care protejează bazinul se așază cât mai jos posibil, astfel încât să nu apese pe abdomen » fig. 16 - [B].

Reglarea pe înălțime a centurilor de siguranță ale locurilor din față

► Deplasați dispozitivul de ghidare **în sus**, în direcția săgeții » fig. 17 - [A].

► **Sau:** Comprimați siguranța în sensul săgeților **1** și deplasați dispozitivul de ghidare **în jos** în sensul săgeții **2** » fig. 17 - [B].

► După reglare, verificați prin tragere bruscă de centură, dacă dispozitivul de ghidare este fixat.

ATENȚIE

- Atenție întotdeauna la desfășurarea corespunzătoare a benzii centurii. Centurile de siguranță care nu au fost fixate corespunzător pot duce la răni, în cazul unor accidente ușoare.
- Dacă centura este prea lejeră și nu are un contact ferm cu corpul, se poate ajunge la răni grave în cazul unei coliziuni, deoarece corpul va fi proiectat în față și se va lovi brusc de centura de siguranță.
- Centura nu trebuie așezată peste obiecte dure sau care se pot sparge (de exemplu ustensile de scris, ochelari, pixuri, legătură de chei ș.a.m.d.). Aceste obiecte pot produce răni.

Punerea și scoaterea centurilor de siguranță

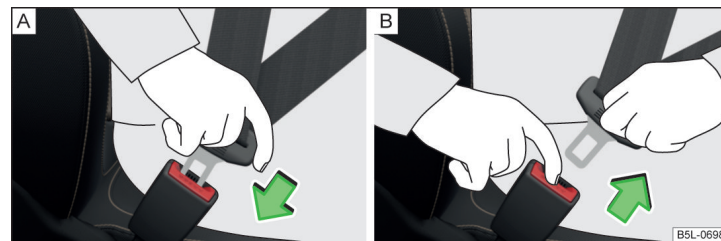

Fig. 18 Fixarea sau desfacerea centurii de siguranță

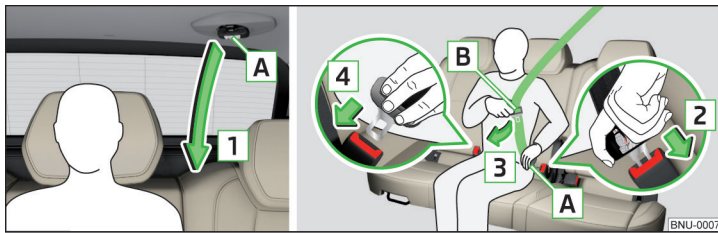

Fig. 19 Aplicarea/desfacerea centurii de siguranță de pe scaunul VarioFlex din mijloc

📖 **Citiți și respectați mai întâi ! de pe pagina 22.**

Înainte de cuplare

- Reglați corect tetiera (nu este valabil pentru scaunele cu tetieră integrată).
- Reglați scaunul (se aplică pentru scaunele față, precum și pentru scaunele VarioFlex din spate).
- Reglați înălțimea centurii (se aplică pentru scaunele față).

Punerea

- Treceți încet centura de siguranță, ținând de clema de fixare, peste piept și bazin.
- Introduceți clema de fixare în catarama aferentă a centurii de siguranță » fig. 18 - **A** până când se fixează cu un clic.
- Verificați fixarea clemei de fixare în cataramă prin tragere de curea.

Scoaterea

- Prindeți de limba centurii și apăsați butonul roșu de pe catarama centurii » fig. 18 - **B**, limba centurii sare afară.
- Conduceți centura înapoi cu mâna, pentru ca banda centurii să se poată rula mai ușor, iar centura de siguranță să nu se răsucească.

Aplicarea - scaunul VarioFlex din mijloc

- Trageți ușor în jos clema de fixare **A** » fig. 19 a centurii în sensul săgeții **1**.
- Introduceți clema de fixare **A** în cataramă, respectând sensul săgeții **2**, până când aceasta se blochează cu un sunet specific.
- Trageți ușor peste piept și bazin clema de fixare **B** a centurii în sensul săgeții **3**.
- Introduceți clema de fixare **B** în cealaltă cataramă, respectând sensul săgeții **4**, până când aceasta se blochează cu un sunet specific.

- Verificați prin tragere de centură, dacă s-au blocat clemele de fixare în catarama.

Desfacerea - scaunul VarioFlex din mijloc

- Prindeți clema de fixare **A** » fig. 19 și presați tasta roșie din catarama centurii; clema de fixare va sări afară.
- Prindeți clema de fixare **B** și presați tasta roșie din catarama centurii; clema de fixare va sări afară.
- Conduceți centura înapoi cu mâna, pentru ca banda centurii să se poată rula mai ușor, iar centura de siguranță să nu se răsucească.

! ATENȚIE

Fanta pentru limba centurii nu trebuie să fie înfundată, în caz contrar limba centurii nu se mai poate fixa.

Dispozitivul de rulare automată și de pretensionare a centurii de siguranță

Dispozitivele de rulare automată a centurii

Fiecare centură de siguranță este dotată cu un dispozitiv automat de rulare.

La tragerea ușoară de centura de siguranță se asigură libertatea deplină de mișcare a centurii. La tragerea bruscă de centură, dispozitivul automat de rulare o blochează. Centurile de siguranță se blochează și la o frânare bruscă, la accelerare, când se circulă pe pante abrupte sau în viraje.

! ATENȚIE

Dacă centura de siguranță nu se blochează la tragerea bruscă, se va solicita verificarea imediată a retractorului automat de către o unitate autorizată.

Dispozitivul de tensionare

Siguranța șoferului, pasagerului față și a ocupanților locurilor exterioare din spate **protejați de centura de siguranță** este mărită de dispozitivul de pretensionare al centurilor de siguranță din față și laterale din spate.

În cazul producerii unui impact de o anumită amploare, centurile de siguranță vor fi tensionate de dispozitivele de pretensionare, astfel încât să se împiedice o deplasare nedorită a corpului.

În cazul coliziunilor **ușoare**, în cazul unei răsturnări sau la unele accidente la care nu se exercită forțe mari de impact, dispozitivul de pretensionare a centurii de siguranță **nu se declanșează**.

! ATENȚIE

- Toate lucrările de la sistemul de tensionare a centurilor precum demontarea și montarea pieselor sistemului, datorate altor lucrări de reparație pot fi efectuate numai de către un atelier autorizat.
- După ce declanșarea s-a produs, sistemul trebuie înlocuit.

i Indicație

- Dispozitivul de pretensionare se declanșează și atunci când centurile nu sunt folosite de pasageri.
- La declanșarea sistemului se degajă fum. Acest fum nu indică prezența unui incendiu în autovehicul.

dispozitivul de pretensionare reversibil

Dispozitivul de pretensionare reversibil al centurii de siguranță, ca parte a sistemului proactiv de protecție a ocupanților, crește nivelul de siguranță pentru șoferul și pasagerul față atunci când au **centura pusă**.

Dispozitivul de pretensionare reversibil al centurii de siguranță tensionează automat centura lipind-o pe corp în situații critice de deplasare, ca apoi să o slăbească din nou.

Informații suplimentare » [pagina 247](#), *Protecție proactivă ocupanți (Crew Protect Assist)*.

Sistemul airbag

Descrierea sistemului airbag

📖 Introducere în temă

Sistemul de airbag oferă, ca o completare adusă centurilor de siguranță, o protecție suplimentară a pasagerilor în cazul coliziunilor puternice frontale sau laterale.

Cea mai bună protecție se obține numai prin acțiunea conjugată a sistemului airbag cu acțiunea centurilor de siguranță cuplate, airbagul nu reprezintă un sistem înlocuitor pentru centurile de siguranță.

Starea de funcționare a sistemului airbag este indicată prin lampa de control 🚦 din panoul de bord » [pagina 43](#).

Descrierea sistemului

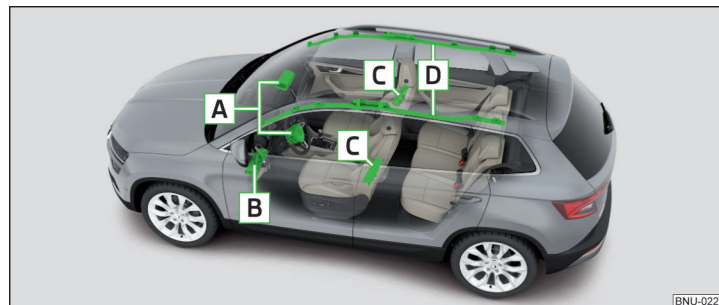

Fig. 20 Locuri de amplasare ale airbagurilor

Locuri de amplasare ale airbagurilor » [fig. 20](#)

- A** Airbagurile frontale
- B** Airbag pentru genunchi șofer
- C** Airbaguri laterale față
- D** Airbagurile cortină

Airbagul umflat complet amortizează mișcarea spre înainte a corpului, reducând astfel riscul de rănire a următoarelor părți ale corpului.

- ▶ **Airbaguri frontale** - Cap și partea superioară a corpului. Airbagurile poartă inscripția AIRBAG pe volan și pe planșa de bord, în dreptul pasagerului față.
- ▶ **Airbag genunchi pentru șofer** - picioare. Airbagul este marcat cu inscripția AIRBAG pe lateralul planșei de bord, partea șoferului.
- ▶ **Airbaguri laterale față** - întreaga parte superioară a corpului (piept, abdomen, bazin) pe partea dinspre portieră. Airbagurile sunt marcate printr-o etichetă cu inscripția AIRBAG aplicată pe spătarul scaunului din față.
- ▶ **Airbaguri cortină** - cap și gât. Airbagurile sunt marcate cu inscripția AIRBAG de pe capitonajele stâlpilor B.

Sistemul airbag constă (în funcție de echiparea autovehiculului) din următoarele componente.

- ▶ Airbaguri individuale.
- ▶ Lampa de control  din panoul de bord » [pagina 43](#).
- ▶ Comutator cu cheie pentru airbagul frontal al pasagerului față » [pagina 28](#).
- ▶ Lampă de control pentru airbagul frontal pentru pasagerul față în partea centrală a planșei de bord » [pagina 28](#).

Declanșarea airbagului

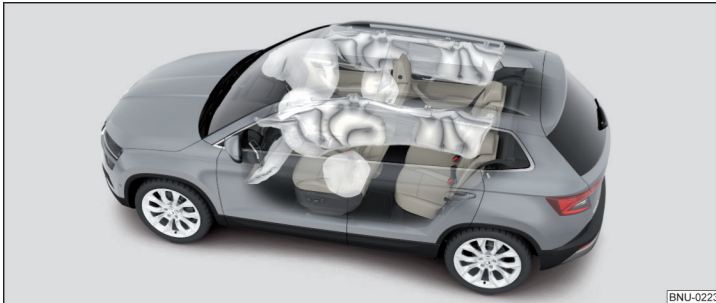

Fig. 21 Airbag umflat cu gaz

Sistemul airbag funcționează numai cu contactul motor pus.

La declanșare, airbagul se umple cu gaz și se umflă. Desfacerea airbagului are loc în fracțiuni de secundă.

La umflarea airbagului se degajă fum. Acest fum nu indică prezența unui incendiu în autovehicul.

Factori de declanșare

Nu se poate defini un factor general de declanșare a sistemului airbag, deoarece fiecare accident se produce într-un context particular. Importantă este aici duritatea obiectului care lovește autovehiculului, unghiul de impact, viteza de deplasare etc.

Determinant pentru declanșarea airbagului este procesul de decelerare care are loc. Dacă decelerarea produsă și înregistrată în timpul coliziunii se situează sub valorile de referință indicate în unitatea de comandă, sistemul airbag nu este declanșat, deși autoturismul poate fi deformat destul de puternic în urma accidentului.

În cazul coliziunilor frontale dure, se realizează declanșarea următoarelor airbaguri.

- ▶ Airbagul frontal al șoferului.
- ▶ Airbag frontal al pasagerului față.
- ▶ Airbag genunchi pentru șofer.

În cazul coliziunilor laterale dure, se realizează declanșarea următoarelor airbaguri de pe partea cu accidentul.

- ▶ Airbagul lateral față.
- ▶ Airbagul cortină.

În cazul unei declanșări a airbagului se înregistrează următoarele evenimente.

- ▶ Se activează luminile de avarie.
- ▶ Toate ușile se vor deschide.
- ▶ Se întrerupe alimentarea motorului cu combustibil.
- ▶ Se aprinde plafoniera (dacă este activată funcția de operare automată a plafonierei - întrerupătorul )

Când nu are loc o declanșare a airbagurilor?

În cazul coliziunilor frontale și laterale **ușoare**, a coliziunilor din spate sau în cazul răsturnării autovehiculului, airbagul nu se declanșează.

Indicații de siguranță

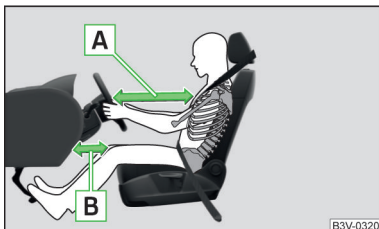

Fig. 22
Distanța sigură față de volan și
de planșa de bord

! ATENȚIE

Indicații cu caracter general

■ **Efectul corespunzător de protecție pe care-l conferă centurile de siguranță și sistemul airbag se poate obține doar în poziția corectă a scaunelor** » pagina 19.

■ La declanșare, airbagul dezvoltă forțe mari, ca urmare pot apare accidente grave sau mortale, în cazul în care reglajul scaunului sau poziția adoptată în scaun nu sunt corecte. Acest lucru este valabil mai ales la copiii care nu sunt transportați corespunzător pe scaunele pentru copii » pagina 31.

■ Când există o defecțiune, verificați neîntârziat sistemul airbag la o unitate autorizată. În caz contrar, există pericolul nedeclanșării airbagurilor în cazul unui accident.

■ După ce declanșarea s-a produs, sistemul airbag trebuie înlocuit.

■ Suprafața volanului precum și planșa de bord trebuie curățate în zona airbagurilor frontale și a airbagurilor pentru genunchi, pe cât posibil, numai cu o cârpă uscată sau umețată cu apă.

! ATENȚIE

Indicații pentru airbagurile frontale

■ Atât pentru șofer cât și pentru pasagerul față este important să păstreze o distanță de aproximativ 25 cm față de volan, respectiv de planșa de bord » fig. 22 - [A]. Dacă nu se respectă această distanță, sistemul airbag nu își poate exercita eficiența maximă – pericol de moarte! Scaunele din față și tetierele trebuie să fie întotdeauna reglate în funcție de mărimea corpului.

! ATENȚIE (continuare)

■ La utilizarea unui scaun pentru copii pe scaunul pasagerului față, în care copilul stă cu spatele către sensul de deplasare, trebuie neapărat să se dezactiveze airbagul frontal pentru pasagerul față » pagina 28, *Dezactivarea airbagurilor*. În caz contrar, copilul poate fi accidentat grav sau chiar mortal, la declanșarea airbagului frontal al pasagerului față.

■ În zona de umflare a airbagurilor frontale, în fața ocupanților scaunelor din față, nu trebuie să se afle alte persoane, animale sau obiecte.

■ Volanul și suprafața planșei de bord de pe partea pasagerului față nu trebuie acoperite cu huse, autocolante, sau prelucrate în orice fel. În vecinătatea locurilor de amplasare a airbagurilor precum și în zona de umflare a airbagului nu trebuie montate niciun fel de piese (de exemplu suporturi pentru pahare, suporturi pentru telefon etc.).

■ Nu așezați niciodată obiecte pe suprafața planșei de bord, în partea pasagerului din față.

! ATENȚIE

Indicații pentru pasagerul pentru genunchi

■ Reglați longitudinal scaunul șoferului în așa fel, încât distanța de la picioarele la planșa de bord să fie de minim 6 cm în zona airbagului pentru genunchi » fig. 22 - [B]. Dacă, din rațiuni de mărime corporală, nu este posibil să se îndeplinească această condiție, adresați-vă unei unități service specializate.

■ Suprafața modulului airbag din partea de jos a planșei de bord, sub coloana de direcție, nu trebuie acoperită cu autocolante, și nu trebuie modificată în niciun fel. Pe capacul modulului airbag sau în imediata apropiere a acestuia, nu trebuie să se monteze niciun fel de componente.

■ Nu fixați obiecte voluminoase și grele de cheia de contact (legături de chei etc.). La declanșarea airbagului pentru genunchi acestea pot fi proiectate prin autovehicul și vă pot accidenta.

! ATENȚIE

Indicații pentru airbagurile laterale și cortină

■ În zona de umflare a airbagurilor laterale și cortină nu trebuie să se afle obiecte (de ex. parasolare basculate spre geamuri), pe uși accesorii (de ex. suporturi pentru pahare etc.) - există pericolul de accidentare!

■ Agățați de cârligele din autovehicul doar piese ușoare de îmbrăcăminte, nu lăsați obiecte grele sau ascuțite în buzunarele pieselor de îmbrăcăminte. Nu utilizați umerase pentru agățarea pieselor de îmbrăcăminte.

! ATENȚIE (continuare)

- Sistemul airbag funcționează pe baza unor senzori de presiune amplasați în portierele din față. Din acest motiv, nu trebuie aduse modificări portierelor sau capitonajului portierelor (de exemplu montarea unor difuzoare suplimentare). Informații suplimentare » [pagina 261](#).
- Asupra spătarelor scaunelor nu trebuie să se exercite forțe prea mari, ca de exemplu lovituri puternice, apăsări - există pericolul de deteriorare a airbagului lateral. Astfel airbagurile laterale nu se vor declanșa!
- Pe scaunul șoferului și al pasagerului față nu trebuie folosite în niciun caz huse care nu aprobate explicit de către ŠKODA AUTO. Deoarece airbagul se deschide din spătarul scaunului, folosirea unor huse necorespunzătoare ar putea limita funcționarea airbagului lateral.
- Deteriorările huselor de scaun originale sau a cusăturilor în zona de montare a airbagurilor laterale trebuie remediate imediat la o unitate autorizată.

! ATENȚIE

Indicații referitoare la manipularea sistemului airbag

- Toate lucrările executate asupra sistemului airbag, inclusiv operațiile de montare și demontare a pieselor care nu constituie în sine obiectul reparației (de ex. demontarea scaunului) trebuie realizate numai de către unitățile autorizate. Informații suplimentare » [pagina 261](#).
- Nu este permis să se efectueze niciun fel de modificări asupra părților componente ale sistemului airbag, la bara de protecție față sau la caroserie.
- Este interzisă intervenția asupra părților componente ale sistemului airbag, deoarece se poate produce o declanșare a airbagurilor.

Dezactivarea airbagurilor

Dezactivarea airbagurilor

Airbagul frontal al pasagerului față se poate dezactiva de la comutatorul cu cheie » [fig. 23 la pagina 28](#) - **A**.

Pentru dezactivarea, după caz, a altor airbaguri, recomandăm apelarea la un partener de service ŠKODA.

Dezactivarea airbagului este semnalizată prin intermediul lămpii de control » [pagina 43](#).

Dezactivarea airbagului se prevede de exemplu pentru următoarele cazuri.

- ▶ Pe scaunul pasagerului față este montat un scaun pentru copii în care copilul este așezat cu spatele la sensul de mers » [pagina 29](#).
- ▶ Cu toate că reglarea scaunului șoferului este corectă, distanța minimă de 25 cm între centrul volanului și stern nu se poate respecta.
- ▶ În autovehicul sunt integrate elemente suplimentare de comandă pentru șoferii cu deficiențe fizice.
- ▶ În vehicul sunt instalate scaune speciale (de exemplu scaune ortopedice fără airbaguri laterale).

! ATENȚIE

Dacă, la vânzarea autovehiculului, unul din airbaguri este dezactivat, trebuie informat cumpărătorul în acest sens!

Dezactivarea airbagului frontal al pasagerului față

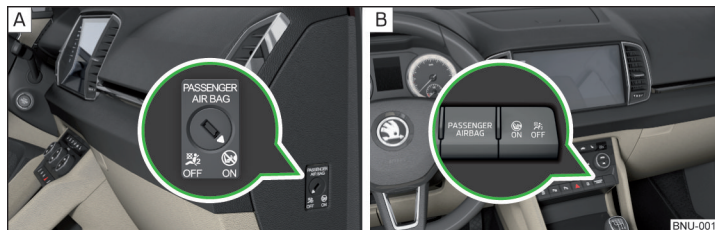

Fig. 23 Comutator cu cheie pentru airbagul frontal al pasagerului față/lampă de control pentru airbagul frontal al pasagerului față



Pozițiile comutatorului cu cheie » [fig. 23](#) - **A**

OFF Airbagul frontal al pasagerului față este dezactivat - lampa de control **OFF** » [fig. 23](#) - **B** se aprinde după cuplarea contactului



ON Airbagul frontal al pasagerului față este activat - după activarea contactului se aprinde pentru circa 65 s lampa de control **ON**

Decuplarea



- ▶ Decuplați contactul.
- ▶ Deschideți portiera pasagerului din față.
- ▶ La cheia cu telecomandă, rabatați profilul cheii **complet** înspre exterior » **H**.
- ▶ Introduceți cheia cu atenție în fanta din comutatorul cu cheie, până la capăt.
- ▶ Cu ajutorul cheii, rotiți cu grijă fanta comutatorului cu cheie în poziția **OFF**.

- › Scoateți cheia din fanta comutatorului cu cheie » .
- › Închideți portiera pasagerului din față.
- › Verificați dacă, după cuplarea contactului, este aprinsă lampa de control **OFF** .

Activarea

- › Decuplați contactul.
- › Deschideți portiera pasagerului din față.
- › La cheia cu telecomandă, rabatați profilul cheii **complet** înspre exterior » .
- › Introduceți cheia cu atenție în fanta din comutator cu cheie, până la capăt.
- › Cu ajutorul cheii, rotiți cu grijă fanta comutatorului cu cheie în poziția **ON**.
- › Scoateți cheia din fanta comutatorului cu cheie » .
- › Închideți portiera pasagerului din față.
- › Verificați dacă, după cuplarea contactului, este aprinsă lampa de control **ON** .

ATENȚIE

- Șoferul este răspunzător de activarea sau dezactivarea airbagurilor.
- Dezactivați airbagul numai cu contactul luat! În caz contrar se poate produce o avarie la sistemul de dezactivare airbag.
- Dacă lămpile de control **ON**  **OFF**  clipește, atunci airbagul pentru pasagerul față nu se declanșează în cazul unui accident! Solicitați verificarea imediată a sistemului airbag de către un atelier specializat.

ATENȚIE

Un profil al cheii nerabatat suficient înspre exterior poate avaria comutatorul cu cheie!

Transportul copiilor în siguranță

Scaunul pentru copii

Introducere în temă

Pentru a reduce riscul de accidentare în cazul unui accident, transportul copiilor este permis exclusiv în scaune pentru copii!

La montarea și utilizarea scaunelor pentru copii trebuie respectate indicațiile din acest manual de utilizare precum și din manualul producătorului scaunului pentru copii.

Vă recomandăm, din motive de siguranță, să transportați copiii întotdeauna pe locurile din spate. Transportați copiii pe scaunul pasagerului față numai în situații excepționale.

Se vor folosi doar scaune pentru copii care corespund Standardului ECE-R 44 al Comisiei Economice pentru Europa.

Scaunele pentru copii care sunt conforme Standardului ECE-R 44 sunt prevăzute cu o marcă de certificare nedetașabilă: litera E plasată într-un cerc și dedesubt numărul de omologare.

ATENȚIE

- Copiii - nici chiar sugarii - nu pot fi transportați! în brațe.
- La părăsirea autovehiculului nu lăsați niciodată copii nesupravegheați în autovehicul. Copiii le poate fi imposibil să părăsească singuri autovehiculul în caz de urgență sau să nu se poată ajuta singuri. În cazul temperaturilor foarte înalte sau foarte scăzute există pericol de moarte!
- Copilul trebuie să fie asigurat în autovehicul pe întreaga durată a deplasării! În caz contrar, în cazul unui accident copilul ar putea fi proiectat în interiorul autovehiculului și s-ar putea răni mortal pe el și pe alți pasageri.
- Dacă, în timpul deplasării, copiii se apleacă în față sau au o poziție necorespunzătoare în scaun, în cazul unui accident, aceștia sunt expuși unui risc ridicat de accidentare. Acest lucru este valabil în special la copiii care sunt transportați pe scaunul pasagerului față - când sistemul airbag se declanșează, pot fi răniți grav sau chiar omorâți!

! ATENȚIE (continuare)

- Pentru aplicarea corectă a chingii la scaunul pentru copii, luați în considerare instrucțiunile producătorului. Centurile de siguranță care nu au fost fixate corespunzător pot duce la răni, în cazul unor accidente ușoare.
- Banda centurii de siguranță trebuie să fie desfășurată corect. Ea nu trebuie să treacă peste margini ascuțite, deoarece se poate deteriora.
- La montarea scaunului pentru copii pe bancheta din spate scaunul față aferent trebuie reglat astfel, încât să nu existe contact între scaunul din față și scaunul pentru copii, respectiv între copilul transportat în scaunul pentru copii.
- Înainte de montarea unui scaun pentru copii orientat în sensul de mers, reglați tetiera respectivă cât mai jos posibil.
- Dacă tetiera împiedică montarea scaunului pentru copii cu toate că a fost adusă în poziția cea mai de jos, ea trebuie demontată » pagina 90. După demontarea scaunului pentru copii, reintroduceți tetiera.
- La utilizarea unei perne separate pentru scaunul pentru copii, tetiera se va regla astfel încât capul copilului să fie la același nivel cu marginea superioară a tetierei, fără să o depășească însă » fig. 14 la pagina 20 C.

i Indicație

Vă recomandăm să folosiți scaune pentru copii din gama Accesorii Originale ŠKODA. Aceste scaune pentru copii sunt proiectate și verificate pentru utilizarea în autovehicule ŠKODA. Ele îndeplinesc cerințele standardului ECE-R 44.

Utilizarea scaunului pentru copii pe scaunul pasagerului față (varianta 1)

Nu este valabil pentru Taiwan



Fig. 24 Autocolante cu indicații de avertizare

📖 Citiți și respectați mai întâi ! de pe pagina 29.

Nu utilizați niciodată un sistem de reținere pentru copii orientat spre spate pe un scaun care este protejat de un airbag activ montat în fața lui. Copilul s-ar putea răni grav, sau chiar mortal.

Asupra acestui aspect atrag atenția și autocolantele care se pot afla în unul din următoarele locuri.

- ▶ Pe parasolarul pasagerului față » fig. 24 - A.
- ▶ Pe stâlpul B, pe partea pasagerului față » fig. 24 - B.

La utilizarea unui scaun pentru copii, în care copilul se transportă pe scaunul pasagerului din față, se vor respecta următoarele indicații.

- ▶ La utilizarea unui scaun pentru copii, în care copilul stă cu spatele către sensul de deplasare, trebuie neapărat să se dezactiveze airbagul frontal pentru pasagerul față » !.
- ▶ Reglați spătarul scaunului pasagerului față în poziție verticală, dacă este posibil, astfel încât între spătarul scaunului pasagerului față și cel al scaunului pentru copii să existe un contact ferm.
- ▶ Deplasați scaunul pasagerului față spre spate, dacă este posibil, astfel încât să nu existe un contact între scaunul pasagerului față și a scaunului pentru copii amplasat în spatele acestuia.

- ▶ Reglați scaunul pasagerului față pe cât posibil la înălțimea maximă.
- ▶ Reglați centura de siguranță a pasagerului față pe cât posibil la înălțimea maximă.
- ▶ La scaunele pentru copii din grupele 1, 2 și 3 se va avea grijă ca dispozitivul de ghidare a centurii aflat pe tetiera scaunului pentru copii să se afle **în fața sau la aceeași înălțime** cu dispozitivul de ghidare a centurii de pe stâlpul B, partea pasagerului față. Reglați înălțimea centurii de siguranță a pasagerului față astfel încât centura să nu fie „îndoită” în catarama de ghidare. În cazul producerii unui accident, centura de siguranță poate răni copilul din scaun în zona gâtului!

! ATENȚIE

- Dacă airbagul frontal al pasagerului față este activat, **nu utilizați niciodată** pe locul pasagerului față un scaun pentru copii în care copilul este transportat cu spatele spre direcția de mers. Acest scaun pentru copii se găsește în zona de desfășurare a airbagului frontal pentru pasagerul față. La declanșare, airbagul poate provoca copilului răni grave, uneori chiar mortale.
- De îndată ce scaunul pentru copii în care se transportă copilul cu spatele către direcția de deplasare, nu mai este utilizat pe scaunul pasagerului față, trebuie reactivat airbagul frontal al pasagerului din față.

Utilizarea scaunului pentru copii pe scaunul pasagerului față (varianta 2)

Este valabil pentru Taiwan



Fig. 25
Autocolante cu indicații de avertizare

📖 Citiți și respectați mai întâi **!** de pe pagina 29.

Nu transportați pe scaunul pasagerului din față bebeluși, copii mici și copii.

Asupra acestui aspect atrage atenția și eticheta care se află pe parasolarul pasagerului din față » fig. 25.

Siguranța copiilor și airbagul lateral

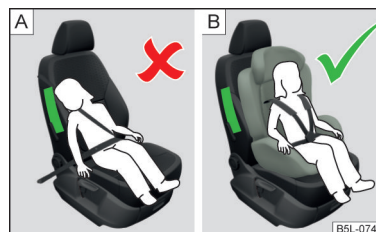

Fig. 26
Copil asigurat incorect într-o poziție incorectă a scaunului - poziție periclitată de airbagul lateral/Copil asigurat corect într-un scaun pentru copii

📖 Citiți și respectați mai întâi **!** de pe pagina 29.

Copilul nu trebuie să se afle în zona de acțiune a airbagului lateral » fig. 26 - A.

Între copil și zona de declanșare a airbagului lateral trebuie să rămână un spațiu liber suficient, astfel încât airbagul lateral să confere protecția optimă » fig. 26 - B.

Clasificarea pe grupe a scaunului pentru copii

📖 Citiți și respectați mai întâi **!** de pe pagina 29.

Clasificarea pe grupe a scaunelor pentru copii conform standardului ECE-R 44.

Grupa	Masa copilului
0	până la 10 kg
0+	până la 13 kg
1	9 -18 kg
2	15 -25 kg
3	22 -36 kg

Utilizarea de scaune pentru copii fixate cu centură de siguranță

Dacă airbagul frontal al pasagerului față este activat, nu utilizați niciodată pe locul pasagerului față un scaun pentru copii în care copilul este transportat cu spatele spre direcția de mers. Acest scaun pentru copii se găsește în zona de desfășurare a airbagului frontal pentru pasagerul față. La declanșare, airbagul poate provoca copilului răni grave, uneori chiar mortale.

 Citiți și respectați mai întâi  de pe pagina 29.

Prezentare generală a utilizării scaunelor pentru copii fixate cu o centură de siguranță pe respectivele locuri conform Standardului ECE-R 16.

Grupa	Scaunul pasagerului față cu airbagul frontal activat	Scaunul pasagerului față cu airbagul frontal dezactivat	Scaunele din spate exterior	Scaun spate Mijloc ^{a)}
0 până la 10 kg	X	U^{b)}	U	U
0+ până la 13 kg	X	U^{b)}	U	U
1 9-18 kg	UF	U	U	U
2 15-25 kg	UF	U	U	U
3 22-36 kg	UF	U	U	U

^{a)} Este interzisă montarea unui scaun pentru copii cu picior de sprijin pe locul din mijloc spate.

^{b)} Reglați scaunul pasagerului față pe cât posibil la înălțimea maximă.

U Scaunul este adecvat utilizării scaunelor pentru copii cuprinse în această grupă de greutate, din categoria „Universal“.

UF Scaunul este adecvat utilizării scaunelor pentru copii orientate spre înainte, cuprinse în această grupă de greutate, din categoria „Universal“.

X Acest loc nu este adecvat pentru copiii din această grupă de greutate.

Sisteme de fixare

Inelele de ancorare ale sistemului ISOFIX



Fig. 27
Etichetele sistemului ISOFIX

ISOFIX reprezintă un sistem pentru o fixare rapidă și sigură a scaunului pentru copii.

Între spătar și suprafața de șezut a locurilor laterale din spate, respectiv a scaunului pasagerului față, se găsesc două inele de ancorare pentru fixarea scaunului pentru copii cu sistem ISOFIX.

Utilizarea scaunelor pentru copii cu sistem ISOFIX

Dacă airbagul frontal al pasagerului față este activat, nu utilizați niciodată pe locul pasagerului față un scaun pentru copii în care copilul este transportat cu spatele spre direcția de mers. Acest scaun pentru copii se găsește în zona de desfășurare a airbagului frontal pentru pasagerul față. La declanșare, airbagul poate provoca copilului răni grave, uneori chiar mortale.

Prezentare generală a utilizării scaunelor pentru copii cu sistem ISOFIX pe respectivele locuri conform standardului ECE-R 16.

Grupa	Clasa de mărime a scaunului pentru copii ⁽¹⁾	Scaunul pasagerului față cu airbag frontal activat ^(b)	Scaunul pasagerului față cu airbag frontal dezactivat ^(b)	Scaunele din spate exterior ^(c)	Scaun spate Mijloc
0 până la 10 kg	E	X	X	IL	X
0+ până la 13 kg	E	X	X	IL	X
	D				
	C				

Scoateți mai întâi capacele **A**, pentru a ajunge la inelele de ancorare » fig. 27. După demontarea scaunului pentru copii, reintroduceți clapetele.

! ATENȚIE

- La montarea și demontarea scaunului pentru copii cu sistem ISOFIX se vor respecta obligatoriu instrucțiunile producătorului.
- Nu fixați în inelele de ancorare destinate scaunului pentru copii cu sistem ISOFIX alte tipuri de scaune pentru copii, centuri sau diverse obiecte - Pericol de moarte!

i Indicație

- Un scaun pentru copii cu sistem ISOFIX poate fi montat într-un autovehicul, cu ajutorul sistemului ISOFIX numai dacă acest tip de scaun pentru copii este omologat pentru acest model de autovehicul. Informații suplimentare găsiți la un partener ŠKODA.
- Scaunele pentru copii cu sistem ISOFIX pot fi procurate din gama de Accesorii Originale ŠKODA.

Grupa	Clasa de mărime a scaunului pentru copii ^{a)}	Scaunul pasagerului față cu airbag frontal activat ^{b)}	Scaunul pasagerului față cu airbag frontal dezactivat ^{b)}	Scaunele din spate exterior ^{c)}	Scaun spate Mijloc
1 9-18 kg	D	X	X	IL IUF	X
	C				
	B				
	B1				
	A				
2 15-25 kg	-	X	X	IL	X
3 22-36 kg	-	X	X	IL	X

a) Clasa de mărime este menționată pe o plăcuță montată pe scaunul pentru copii.

b) Dacă scaunul pentru pasagerul față este dotat cu inele de fixare pentru sistemul ISOFIX, atunci acestea sunt adecvate pentru montarea unui scaun pentru copii ISOFIX cu omologarea „Semi-Universal”.

c) Scaunul este adecvat fixării ISO/R3.

- IL** Scaunul este adecvat pentru un scaun pentru copii ISOFIX cu omologare „Semi-Universal”. Categoria „Semi-Universal” înseamnă că scaunul pentru copii cu sistem ISOFIX este omologat pentru autovehiculul dumneavoastră. Respectați lista de autovehicule atașată scaunului pentru autovehicul.
- IUF** Scaunul este adecvat utilizării scaunelor pentru copii orientate în sensul de mers, omologate pentru această grupă de greutate.
- X** Scaunul nu este echipat cu inele de prindere pentru sistemul ISOFIX.

Utilizarea scaunelor pentru copii cu sistem i-Size

Scaunul pasagerului față cu airbag frontal activat	Scaunul pasagerului față cu airbag frontal dezactivat	Scaune spate laterale	Scaun spate central
X	X	i-U	X

- i-U** Scaunul este adecvat montării unui scaun pentru copii-i-Size cu fața sau cu spatele la direcția de mers, din categoria „Universal”.
- X** Scaunul nu este adecvat pentru un scaun pentru copii-i-Size din categoria „Universal”.

Inelele de ancorare ale sistemului TOP TETHER

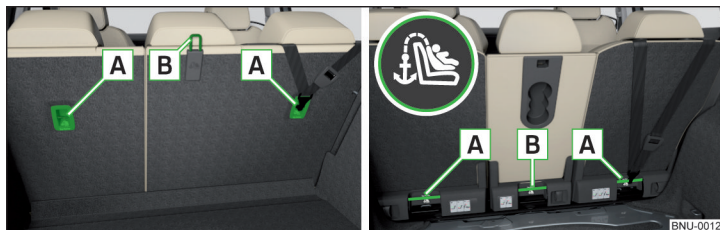

Fig. 28 Inelele de ancorare ale sistemului TOP TETHER: Varianta 1/varianta 2

TOP TETHER reprezintă un sistem de fixare care limitează mișcările părții superioare a scaunului pentru copii.

Inelele de ancorare **A** pentru fixarea centurii unui scaun pentru copii cu sistem TOP TETHER se găsesc pe partea din spate a spătarelor banchetei din spate » fig. 28.

Anumite modele specifice unor țări pot fi echipate și cu un inel de ancorare **B** » fig. 28.

! ATENȚIE

- La montarea și demontarea scaunului pentru copii cu sistem TOP TETHER se vor respecta obligatoriu instrucțiunile producătorului.
- Montați scaunele pentru copii cu sistem de fixare TOP TETHER doar pe scaunul de autovehicul prevăzut cu inele de ancorare cu logoul TOP TETHER.
- Prindeți întotdeauna doar o singură chingă de fixare a scaunului pentru copii la un inel de ancorare.

Scaunele pentru copii recomandate

Grupa	Producător	Tip	Modul de ancorare	Număr comandă	Număr omologare (E1 ...)
0+ până la 13 kg	Britax Römer	Baby Safe Plus	Cadru Isofix	1ST019907	04 301146
1 9-18 kg	Britax Römer	Duo Plus TT	ISOFIX și TOP TETHER	DDA000006	04 301133
2-3 15-36 kg	Britax Römer	Kidfix XP ^{a)}	ISOFIX	000019906K	04 301198
	Britax Römer	Kidfix II XP	ISOFIX	000019906L	04 301323

^{a)} Pentru protecția optimă, în special în cazul unui impact lateral, se recomandă utilizarea acestui scaun pentru copii împreună cu spătarul de protecție.

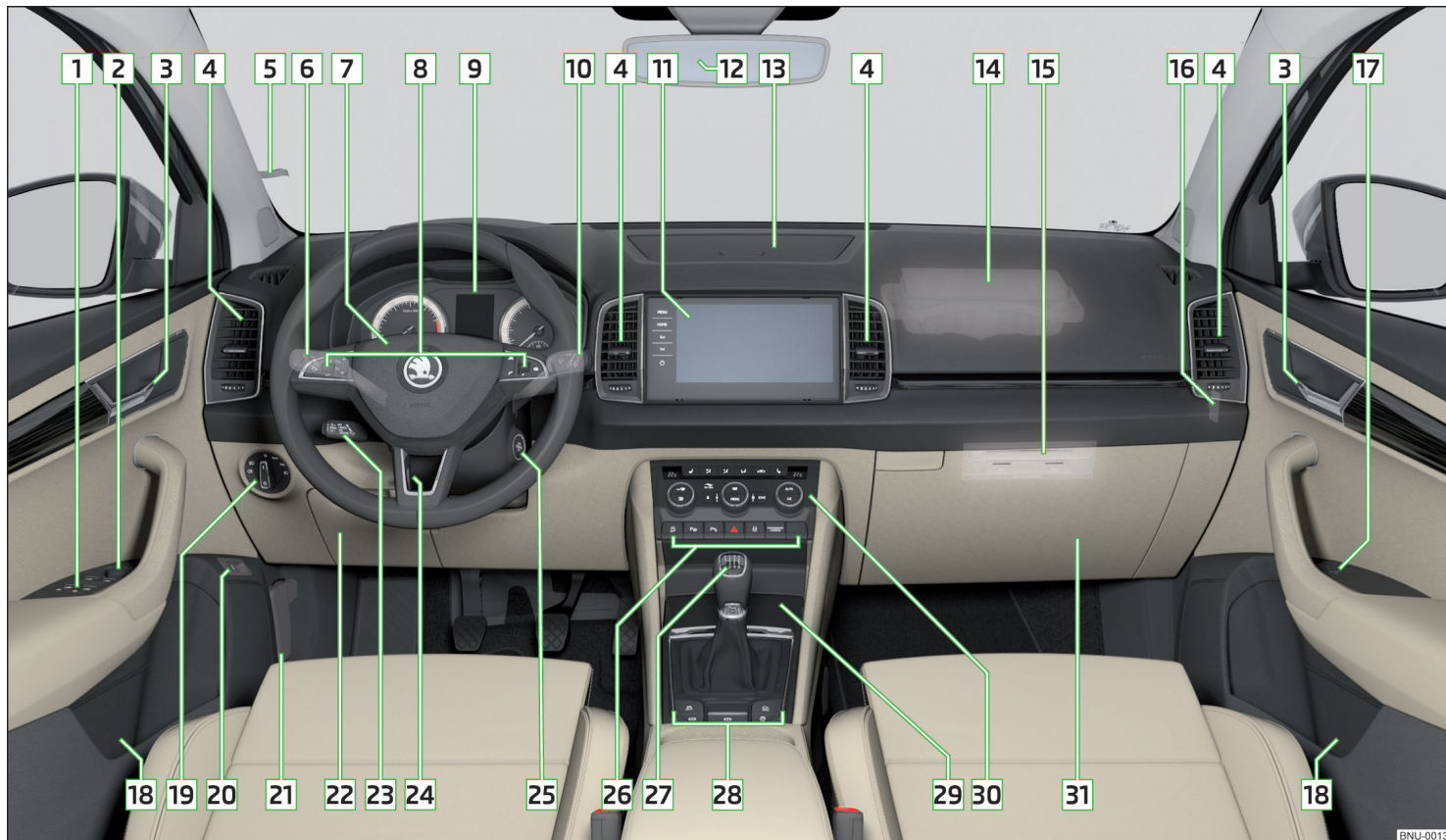

Fig. 29 Postul de conducere la autovehicule cu volan pe partea stângă

BNJ-0013

Utilizarea

Postul de conducere

Prezentarea generală

1	Geamuri acționate electric	66
2	Reglare electrică oglinzi exterioare	81
3	Mânerul portierei	61
4	Gurile de ventilație	119
5	Suportul pentru bilețele	93
6	Maneta de operare (în funcție de echipare):	
	▶ Lumini de semnalizare și faza lungă	72
	▶ Sistemul de menținere automată a vitezei de deplasare	234
	▶ Limitatorul de viteză	236
	▶ Asistentul pentru faza lungă	73
7	Volan cu claxon / cu airbag frontal pentru șofer	25
8	Butoane pentru operarea sistemului Infotainment	49
9	Panoul de bord	38
10	Maneta:	
	▶ Ștergătoarele de parbriz și instalația de spălare	78
	▶ Sistemul informativ	49
11	Infotainment	123
12	Oglindea interioară	81
13	Compartimentul de depozitare din tabloul de bord	95
14	Airbag frontal al pasagerului față	25
15	Modulul extern Infotainment (în compartimentul de depozitare de pe partea pasagerului față)	125
16	Comutator cu cheie pentru dezactivarea airbagului frontal al pasagerului față (pe partea planșei de bord)	28
17	Geamuri acționate electric în portiera pasagerului față	67
18	Compartimentul de depozitare	93
19	Comutatorul de lumini	71
20	Tastă pentru capota portbagajului electrică	64
21	Maneta de deblocare a capotei motorului	271
22	Compartimentul de depozitare	93
23	Manetă de operare pentru reglarea automată a distanței	240
24	Manetă de siguranță pentru reglarea volanului	21
25	În funcție de echipare:	
	▶ Butucul de contact	205
	▶ Butonul de pornire	205
26	Panou cu taste și lămpi de control (în funcție de echipare):	
	▶ START-STOP	206
	▶ Sistemul de asistare a parcării	230
	▶ Asistentul la parcare	222
	▶ Lumini de avarie	75
	▶ Închiderea centralizată	60
	▶ Lămpi de control pentru airbagul frontal al pasagerului față	28
27	În funcție de echipare:	
	▶ Maneta pentru selectarea treptelor de viteză (transmisia manuală)	211
	▶ Maneta selectorului de viteze (transmisia automată)	212
28	Baghete cu butoane (în funcție de dotare):	
	▶ Selectarea regimului de deplasare	246
	▶ Auto Hold	210
	▶ frâna de staționare asistată electronic	209
	▶ Controlul stabilității ESC/Controlul tracțiunii ASR	218, 218
	▶ Regimul Offroad	220
29	Compartimentul de depozitare	94
	În funcție de echipare:	
	▶ Phonebox	94
	▶ Priza de 12-Volt	101
	▶ Bricheța	104
	▶ Scrumiera	103
	▶ Intrare USB	95
30	Elemente de comandă pentru încălzire / instalația de climatizare	115
31	Torpedo pe partea pasagerului	98

I Indicație

La autovehiculele cu volanul pe partea dreaptă, dispunerea elementelor de comandă diferă parțial față de ordinea prezentată în » fig. 29.

Instrumente și lămpi de control

Panoul de bord

Introducere în temă

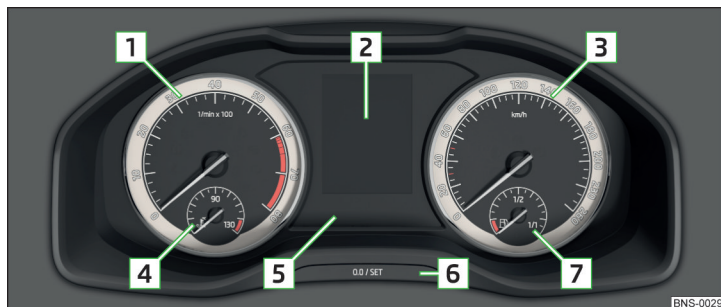

Fig. 30 Panoul de bord

- 1 Tuometrul » pagina 38
 - ▶ cu lămpi de control » pagina 39
- 2 Afișajul » pagina 49
- 3 Vitezometrul
 - ▶ cu lămpi de control » pagina 39
- 4 Indicatorul pentru temperatura lichidului de răcire » pagina 38
- 5 Baghetă cu lămpi de control » pagina 39
- 6 Buton de operare:
 - ▶ Reglarea orei » pagina 50
 - ▶ Resetarea contorului pentru distanța parcursă (trip) » pagina 49
 - ▶ Afișarea distanței și zilelor rămase până la termenul de prezentare a service » pagina 55
- 7 Indicatorul rezervei de combustibil » pagina 39

Luminozitatea instrumentelor de bord se adaptează automat în funcție de condițiile de luminozitate ale mediului. În cazul în care vizibilitatea este mai redusă și nu este aprinsă faza scurtă, se reduce luminozitatea iluminării instrumentelor de bord, pentru a atrage atenția șoferului să aprindă lumina.

Luminozitatea iluminării instrumentelor de bord se poate seta în Infotainment, în meniul **CAR** → → → Lumini.

Tuometrul

Tuometrul **1** » fig. 30 la pagina 38 indică turația curentă, pe minut, a motorului.

Începutul zonei marcată cu culoare roșie a scalei tuometrului marchează turația maxim permisă a motorului în cazul unui motor rodat, care se află la temperatura de regim.

Înainte de atingerea zonei roșii de pe scala tuometrului trebuie să selectați treapta de viteză imediat superioară, respectiv poziția **D/S** a transmisiei automate.

Se respectă recomandarea pentru treapta de viteză, pentru a menține turația optimă a motorului » pagina 50.

! ATENȚIE

Indicatorul tuometrului poate atinge doar pentru scurt timp zona marcată cu culoare roșie a scalei - în caz contrar există pericolul unei avarii la motor!

Indicatorul temperaturii lichidului de răcire

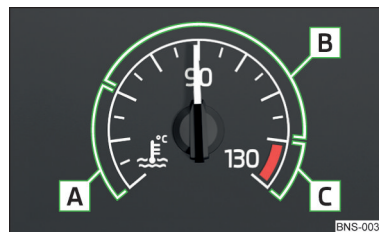



Fig. 31
Indicatorul temperaturii lichidului de răcire

Indicatorul » fig. 31 funcționează numai când contactul motor este cuplat.

Zona rece - indicatorul se află în zona **A**, motorul nu a atins încă temperatura de funcționare. Evitați turațiile ridicate și solicitarea intensă a motorului.

Zona de regim - indicatorul se află în zona **B**.

Zona de înaltă temperatură - indicatorul se află în zona **C**, temperatura lichidului de răcire este prea mare, pe panoul de bord se aprinde lampa de control  » [pagina 46](#).

Indicatorul rezervei de combustibil

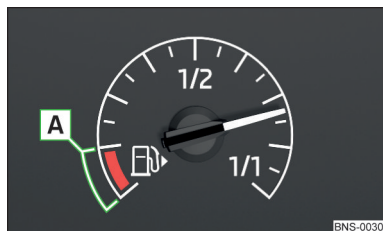



Fig. 32
Indicatorul de nivel combustibil

Indicatorul » [fig. 32](#) funcționează numai când contactul motor este cuplat.

Capacitatea rezervorului de combustibil este de aproximativ 50 litri pentru autovehicule cu tracțiune față, iar pentru autovehicule cu tracțiune integrală de circa 55 litri.

Când rezerva de combustibil din rezervor ajunge în zona de rezervă **A** » [fig. 32](#), se aprinde lampa de control  în panoul de bord » [pagina 44](#).

! ATENȚIE

Pentru funcționarea ireproșabilă a sistemelor autovehiculului și astfel pentru conducerea sigură trebuie să fie disponibil suficient combustibil în rezervor. Nu circulați niciodată până la golirea completă a rezervorului - există pericol de accident!

! ATENȚIE

























Nu circulați niciodată până la golirea completă a rezervorului! Datorită alimentării neregulate cu combustibil se poate ajunge la rateuri la aprindere - există pericolul deteriorare a motorului, precum și a instalației de evacuare a gazelor arse.

i Indicație

Săgeata ► de lângă simbolul  din cadrul indicatorului de nivel de combustibil indică locul de amplasare al ștuțului de umplere cu combustibil de pe partea dreaptă a autovehiculului.

Lămpi de control

Introducere în temă

	Frâna de parcare	» pagina 40
	Instalația de frână	» pagina 41
	Lampa de avertizare centură de siguranță față	» pagina 41
	Reglarea automată a distanței (ACC)	» pagina 41
	Servodirecția Blocarea coloanei de direcție (sistemul KESSY)	» pagina 41
	Controlul electronic al stabilității (ESC)	» pagina 42
	Controlul tracțiunii (ASR)	» pagina 42
	Controlul tracțiunii (ASR) dezactivat	» pagina 42
	Sistemul antiblocare frâne (ABS)	» pagina 42
	Lampa de ceață spate	» pagina 42
	Sistemul de control al gazelor evacuate	» pagina 42
	Instalația de preîncălzire (motor diesel)	» pagina 43
EPC	Controlul componentelor electronice (motor pe benzină)	» pagina 43
	Sisteme de siguranță	» pagina 43
	Presiunea în anvelope	» pagina 43
	Plăcuțe de frână	» pagina 44
	Rezerva de combustibil	» pagina 44
	Sistemul de asistență pentru menținerea benzii (Lane Assist)	» pagina 248
	Instalație de semnalizare	» pagina 44
	Lămpi de semnalizare remorcă	» pagina 44
	Farurile de ceață	» pagina 44
	Sistemul de menținere automată a vitezei de deplasare Limitatorul de viteză	» pagina 45
	Pedala de frână (transmisie automată)	» pagina 45
	Funcția Auto Hold	» pagina 45
	Faza lungă	» pagina 45

	Cutia de viteze automată	» pagina 45
	Lampa de avertizare centură de siguranță spate	» pagina 45
	Alternatorul	» pagina 45
	Lichidul de răcire	» pagina 46
	Presiunea uleiului de motor	» pagina 46
	Nivelul uleiului motor	» pagina 46
	Nivel AdBlue® este prea scăzut (motor diesel)	» pagina 47
	Defecțiune AdBlue® (motor diesel)	» pagina 47
	Defectare bec	» pagina 47
	Filtrul diesel pentru impurități (motor diesel)	» pagina 47
	Nivelul apei pentru spălarea parbrizului	» pagina 47
	Asistentul pentru faza lungă	» pagina 47
	Sistemul START-STOP	» pagina 206
	Indicatorul de avertizare pentru o temperatură scăzută	» pagina 48
	Apă în rezervorul de combustibil (motor diesel)	» pagina 48
	Reglarea automată a distanței (ACC)	» pagina 238
	Avertizarea privind distanța (Front Assist)	» pagina 48
	Front Assist	» pagina 48
	Apel de urgență	» pagina 48
	Regimul economic	» pagina 48
	Regimul Offroad	» pagina 48
	Service	» pagina 49

Lămpile de control din panoul de bord indică starea actuală a anumitor funcții, respectiv defectările.

Aprinderea unor lămpi de control poate fi însoțită de semnale acustice și de mesaje pe afișajul panoului de bord.

După cuplarea contactului, se **apri**nd pentru scurt timp unele dintre lămpile de control pentru verificarea funcționării sistemelor autovehiculului. Dacă sistemele verificate sunt în regulă, respectivele lămpi de control **se sting** la câteva secunde după pornirea contactului sau după pornirea motorului.

Lămpile de control se află în următoarele locuri în panoul de bord » [fig. 30 la pagina 38](#).

- ▶ Turometrul [1](#)
- ▶ Afișajul [2](#)
- ▶ Vitezometrul [3](#)
- ▶ Baghetă cu lămpi de control [5](#)

Lămpile de control de pe afișaj

În funcție de semnificație, împreună cu anumite lămpi de control de pe afișaj, se aprinde și lampa de control (pericol) sau (avertizare) din bara cu lămpile de control.

În funcție de echiparea autovehiculului, unele lămpi de control pot fi reprezentate pe afișaj în mai multe culori. De exemplu lampa de avertizare pentru lichidul de răcire poate fi reprezentată după cum urmează.

- ▶ - afișaj monocromatic („alb-negru“)
- ▶ - afișaj color

! ATENȚIE

- Ignorarea lămpilor de control aprinse și a mesajelor aferente lor, respectiv indicațiilor de pe afișajul panoului de bord, poate duce la înregistrarea de răniri grave sau la deteriorări ale autovehiculului.
- Dacă, din motive tehnice, trebuie să opriți, parcați autovehiculul la o distanță sigură de trafic, opriți motorul și porniți luminile de avarie » [pagina 75](#). Triunghiul reflectorizant este amplasat la distanța prescrisă.
- Compartimentul motorului este o zonă periculoasă. La efectuarea lucrărilor în compartimentul motor trebuie respectate următoarele indicații de avertizare » [pagina 270](#).

Frâna de parcare

Citiți și respectați mai întâi de pe pagina 40.

aprinsă - frâna de parcare este activată.

Defecțiune la frâna de parcare

se aprinde

Mesaj: **Defecțiune: frâna de parcare electrică**

- ▶ Solicitați asistența de specialitate a unui service.

Parcarea pe pantă foarte înclinată

se aprinde

Mesaj: Frâna de parcare: înclin. prea mare. Mapa de bord!

- Căutați un loc de parcare pe un carosabil neînclinat sau pe o pantă cu înclinație mai redusă.

Instalația de frână

Citiți și respectați mai întâi de pe pagina 40.

aprinsă - nivelul lichidului de frână din instalația de frână este prea scăzut.

- Oprți autovehiculul și motorul și verificați nivelul lichidului de frână » [pagina 275](#).

ATENȚIE

- Dacă lampa de control luminează împreună cu lampa de control » [pagina 42](#), Sistemul antiblocare (ABS), **nu continuați deplasarea!** Solicitați asistența de specialitate a unui service.
- O defecțiune a instalației de frână, respectiv a sistemului ABS poate prelungi distanța de frână la frânarea autovehiculului - există pericol de accident!

Lampa de avertizare centură de siguranță față

Citiți și respectați mai întâi de pe pagina 40.

aprinsă - șoferul sau pasagerul din față nu are centura de siguranță fixată.

La viteze peste cca. 30 km/h lampa de control se aprinde intermitent și simultan se emite un semnal acustic de avertizare.

Dacă șoferul, respectiv pasagerul din față nu își fixează centura de siguranță în următoarele aproximativ 2 minute, semnalul sonor de avertizare se va opri, iar lampa de control luminează permanent.

Reglarea automată a distanței (ACC)

Citiți și respectați mai întâi de pe pagina 40.

aprinsă - decelerarea ACC este insuficientă.

- Acționați pedala de frână.

Indicații suplimentare referitoare la sistemul ACC » [pagina 238](#).

Servodirecția/blocarea coloanei de direcție (sistemul KESSY)

Citiți și respectați mai întâi de pe pagina 40.

Defecțiune la servodirecție

aprinsă - există o defecțiune totală a servodirecției, iar asistarea direcției nu funcționează (forțe considerabil mai mari la manevrarea volanului).

aprinsă - există o defecțiune parțială a servodirecției, iar forțele necesare pentru manevrarea volanului pot fi mai mari.

- Decuplați contactul, porniți din nou motorul și parcurgeți o distanță scurtă.
- Dacă lampa de control nu se stinge, oprți autovehiculul, **nu continuați deplasarea**. Solicitați asistența de specialitate a unui service.
- Dacă lampa de control nu se stinge, se poate continua deplasarea într-un regim de conducere foarte precaut. Solicitați imediat asistență de specialitate la o unitate autorizată.

Blocarea coloanei de direcție defectă (sistemul KESSY)

Ca semnal de avertizare se emite și un semnal acustic.

clipește

Mesaj: **Blocare volan defectă. Oprți!**

- Oprți autovehiculul, **nu continuați deplasarea**. După decuplarea contactului, nu mai este posibilă blocarea direcției, pornirea consumatorilor electrici (de ex. Infotainment), nu se mai poate cupla contactul și nu se mai poate porni motorul. Solicitați asistența de specialitate a unui service.

clipește

Mesaj: **Blocare volan: atelier!**

- Continuarea deplasării este permisă într-un regim de conducere foarte precaut. Solicitați imediat asistență de specialitate la o unitate autorizată.

Blocarea coloanei de direcție activată (sistemul KESSY)

clipește

Mesaj: **Blocare volan: atelier!**

- ▶ Rotiți puțin volanul într-un sens și în celălalt, astfel se facilitează deblocarea coloanei de direcție.
- ▶ Dacă nu se deblochează mecanismul de direcție, atunci se solicită asistență din partea unei unități autorizate.

Deconectarea bornelor bateriei autovehiculului

Dacă bateria autovehiculului a fost deconectată și reconectată, după cuplarea contactului luminează lampa de control .

După parcurgerea unei distanțe scurte, lampa de control trebuie să se stingă.

Dacă după o nouă pornire a motorului și parcurgerea unei mici distanțe, lampa de control nu se stinge, înseamnă că există o defecțiune în sistem.

- ▶ Continuarea deplasării este permisă într-un regim de conducere foarte precaut. Solicitați imediat asistență de specialitate la o unitate autorizată.

Controlul stabilității (ESC)/controlul tracțiunii (ASR)

 **Citiți și respectați mai întâi  de pe pagina 40.**

 clipește - ESC sau ASR tocmai acționează.

 luminează - există o defecțiune la ESC sau ASR.

- ▶ Continuarea deplasării este permisă într-un regim de conducere foarte precaut. Solicitați imediat asistență de specialitate la o unitate autorizată.

Dacă lampa de control  se aprinde după pornirea motorului, este posibil ca sistemul ESC sau ASR să fie decuplat din motive tehnice.

- ▶ Decuplați și recuplați contactul.

Dacă, după repornirea motorului, lampa de control  nu luminează, sistemul ESC sau ASR se află din nou în stare de funcționare.

Deconectarea bornelor bateriei autovehiculului

Dacă bateria autovehiculului a fost deconectată și reconectată, după cuplarea contactului luminează lampa de control .

După parcurgerea unei distanțe scurte, lampa de control trebuie să se stingă.

Dacă după parcurgerea unei mici distanțe, lampa de control nu se stinge, înseamnă că există o defecțiune în sistem.

- ▶ Continuarea deplasării este permisă într-un regim de conducere foarte precaut. Solicitați imediat asistență de specialitate la o unitate autorizată.

Indicații suplimentare referitoare la sistemul ESC » [pagina 218](#) sau ASR » [pagina 218](#).

Controlul tracțiunii (ASR) dezactivat

 **Citiți și respectați mai întâi  de pe pagina 40.**

 aprinsă - sistemul ASR este dezactivat.

Sistemul antiblocare (ABS)





 **Citiți și respectați mai întâi  de pe pagina 40.**

 aprinsă - există o defecțiune la ABS.

Autovehiculul va fi frânat numai cu instalația de frână, fără ABS.

- ▶ Continuarea deplasării este permisă într-un regim de conducere foarte precaut. Solicitați imediat asistență de specialitate la o unitate autorizată.

ATENȚIE

- Dacă lampa de control  luminează împreună cu lampa de control  » [pagina 41](#),  **Instalația de frână**,  **nu continuați deplasarea!** Solicitați asistența de specialitate a unui service.
- O defecțiune a sistemului ABS, respectiv a instalației de frână poate prelunge distanța de frânare la frânarea autovehiculului - există pericol de accident!

Lampa de ceață spate

 **Citiți și respectați mai întâi  de pe pagina 40.**

 aprinsă - lampa de ceață spate este activată.

Sistemul de control al gazelor arse

 **Citiți și respectați mai întâi  de pe pagina 40.**

 aprinsă - există o defecțiune la sistemul de control al gazelor arse. Sistemul permite conducerea în regim de urgență - se poate observa o reducere a puterii motorului evidentă.

- ▶ Continuarea deplasării este permisă într-un regim de conducere foarte precaut. Solicitați imediat asistență de specialitate la o unitate autorizată.

Instalația de preîncălzire (motor diesel)

 **Citiți și respectați mai întâi  de pe pagina 40.**

 clipește - există o defecțiune la unitatea de comandă a motorului. Sistemul permite conducerea în regim de urgență - se poate observa o reducere a puterii motorului evidentă.

Dacă lampa de control  nu se aprinde sau luminează permanent după cuplarea contactului, înseamnă că există o defecțiune la instalația de preîncălzire.

► Continuarea deplasării este permisă într-un regim de conducere foarte precaut. Solicitați imediat asistență de specialitate la o unitate autorizată.

EPC Controlul sistemelor electronice ale motorului (motor pe benzină)

 **Citiți și respectați mai întâi  de pe pagina 40.**

EPC aprinsă - există o defecțiune la unitatea de comandă a motorului. Sistemul permite conducerea în regim de urgență - se poate observa o reducere a puterii motorului evidentă.

► Continuarea deplasării este permisă într-un regim de conducere foarte precaut. Solicitați imediat asistență de specialitate la o unitate autorizată.

Sisteme de siguranță

 **Citiți și respectați mai întâi  de pe pagina 40.**

Perturbare de funcționare a sistemului

 aprinsă - există o defecțiune la sistemul airbag.

Mesaj: **Airbagul nu este funcțional**

► Solicitați asistență de specialitate a unui service.

Airbagul frontal al pasagerului față a fost dezactivat prin intermediul comutatorului cu cheie

 luminează timp de 4 secunde după cuplarea contactului.

Unul dintre airbaguri sau dispozitivul de pretensionare a centurii de siguranță a fost oprit cu aparatul de diagnosticare

 luminează timp de 4 secunde după cuplarea contactului, după care luminează intermitent timp de încă 12 secunde.

Mesaj: **Airbag/tensionare centură siguranță dezactivat.**

Protecția proactivă a pasagerilor

 se aprinde și pe afișajul panoului de bord se va afișa unul dintre următoarele mesaje.

Mesaj: **Protecția proactivă a ocupanților nu este disponibilă.**

sau

Mesaj: **Protecție proactivă a ocupanților: funcție limitată.**

Centura de siguranță a șoferului și a pasagerului față trebuie înlocuite.

► Solicitați asistență de specialitate a unui service.

! ATENȚIE

În cazul unei defecțiuni a sistemelor de siguranță există pericolul ca sistemul să nu se declanșeze în cazul unui accident. Acestea se verifică imediat de către o unitate autorizată.

Presiune în anvelope

 **Citiți și respectați mai întâi  de pe pagina 40.**

Modificarea presiunii în anvelope

 aprinsă - modificare de presiune în una dintre anvelope.

Ca semnal de avertizare se emite și un semnal acustic.

- Reduceți imediat viteza și evitați manevrele bruște de frânare și virare.
- Opriti autovehiculul, decuplați contactul și verificați anvelopele și presiunea » [pagina 278](#).
- Corectați eventual presiunea din anvelope sau înlocuiți roata afectată » [pagina 283](#), respectiv utilizați setul de pană » [pagina 287](#).
- Memorați în sistem valorile presiunii în anvelope » [pagina 255](#).

Perturbare de funcționare a sistemului

 clipește aproximativ 1 minut și rămâne aprins - probabil există o defecțiune în sistemul de supraveghere a presiunii în anvelope.

► Opriti autovehiculul, decuplați contactul și reporniți motorul.

Dacă după pornirea motorului lampa de control  luminează din nou intermitent, înseamnă că există o eroare în sistem.

- ▶ Continuarea deplasării este permisă într-un regim de conducere foarte precaut. Solicitați imediat asistență de specialitate la o unitate autorizată.

Deconectarea bornelor bateriei autovehiculului

Dacă bateria autovehiculului a fost deconectată și reconectată, după cuplarea contactului luminează lampa de control .

După parcurgerea unei distanțe scurte, lampa de control trebuie să se stingă.

Dacă după parcurgerea unei mici distanțe, lampa de control nu se stinge, înseamnă că există o defecțiune în sistem.

- ▶ Continuarea deplasării este permisă într-un regim de conducere foarte precaut. Solicitați imediat asistență de specialitate la o unitate autorizată.

Alte situații

Aprinderea lămpii de control  poate avea loc din următoarele motive.

- ▶ Autovehiculul este încărcat mai mult într-o parte. Distribuți uniform sarcina.
- ▶ Roțile de pe o punte sunt solicitate mai puternic (de exemplu la deplasarea cu remorcă sau în pante și rampe).
- ▶ Sunt montate lanțuri antiderapante.
- ▶ S-a schimbat o roată.

ATENȚIE

În anumite condiții (de exemplu manieră sportivă de conducere, pe timp de iarnă sau pe străzi neasfaltate), lampa de control  din panoul de bord se poate aprinde cu întârziere sau nu se aprinde de loc.

Plăcuțe de frână

 **Citiți și respectați mai întâi  de pe pagina 40.**

 aprinsă - plăcuțele de frână sunt uzate.

- ▶ Continuarea deplasării este permisă într-un regim de conducere foarte precaut. Solicitați imediat asistență de specialitate la o unitate autorizată.

Rezerva de combustibil

 **Citiți și respectați mai întâi  de pe pagina 40.**

 aprinsă - nivelul de combustibil din rezervorul de combustibil a atins zona de rezervă (aproximativ 6 litri).

Ca semnal de avertizare se emite și un semnal acustic.

- ▶ Alimentarea » [pagina 267](#).

Indicație

Indicația de pe afișaj dispăre după efectuarea alimentării cu combustibil și după parcurgerea unei scurte distanțe.

Instalația de semnalizare

 **Citiți și respectați mai întâi  de pe pagina 40.**

 clipește - lumina de semnalizare din stânga este acționată.

 clipește - lumina de semnalizare din dreapta este acționată.

Dacă există o eroare la instalația de semnalizare, lampa de control se aprinde intermitent de circa două ori mai repede (nu se aplică pentru regimul de tractare remorcă).

Când instalația de avarie este conectată, luminează intermitent toate lămpile de semnalizare și ambele lămpi de control.

Lămpile de semnalizare remorcă

 **Citiți și respectați mai întâi  de pe pagina 40.**

 clipește - lămpile de semnalizare ale remorcii sunt acționate.

Dacă o remorcă este cuplată și lampa de control  nu clipește, s-a stricat o lampă de semnalizare remorcă.

- ▶ Verificați becurile remorcii.

Proiectoarele de ceață

 **Citiți și respectați mai întâi  de pe pagina 40.**

 aprinsă - farurile de ceață sunt aprinse.

Sistemul de menținere automată a vitezei de deplasare/limitatorul de viteză

 **Citiți și respectați mai întâi  de pe pagina 40.**

 se aprinde - viteza autovehiculului este reglată de către sistemul de menținere automată a vitezei de deplasare, respectiv de reglarea automată a distanței sau de limitatorul de viteză.

 clipește - s-a depășit limita de viteză reglată la limitatorul de viteză

Pedala de frână (transmisie automată)

 **Citiți și respectați mai întâi  de pe pagina 40.**

 aprinsă - acționați pedala de frână.

Funcția Auto Hold

 **Citiți și respectați mai întâi  de pe pagina 40.**

 aprinsă - funcția Auto Hold este activată.

Informații suplimentare despre funcția Auto Hold » [pagina 210](#).

Faza lungă



 **Citiți și respectați mai întâi  de pe pagina 40.**

 aprinsă - este activă faza lungă sau semnalizarea cu farurile.

Transmisia automată



 **Citiți și respectați mai întâi  de pe pagina 40.**

Transmisia supraîncălzită

  se aprinde

Mesaj: **Cutie de viteze supraîncălzită. Continuare deplasare posibilă.**

Cutie de viteze este supraîncălzită, continuarea deplasării este permisă într-un regim de conducere foarte precaut.

  se aprinde



Mesaj: **Cutie de viteze supraîncălzită. Opriti! Mapa de bord!**

  **Nu continuați deplasarea!** Opriti autovehiculul și opriti motorul.



După stingerea lămpii de control, se poate relua deplasarea.

 Dacă lampa de control nu se stinge,  **nu continuați deplasarea!** Solicitați asistența de specialitate a unui service.



Defecțiune la transmisie

  se aprinde

Mesaj: **Cutie de viteze defectă. Opriti autovehiculul în siguranță!**

  se aprinde

Mesaj: **Cutie vit. în regim de urg. Nu e disp. treapta marșarier.**

  se aprinde

Mesaj: **Eroare: cutie de viteze. Viteza este limitată.**

 Continuarea deplasării este permisă într-un regim de conducere foarte precaut. Solicitați imediat asistență de specialitate la o unitate autorizată.

Lampă de avertizare centură de siguranță spate

 **Citiți și respectați mai întâi  de pe pagina 40.**

 aprinsă - centură de siguranță nefixată la scaunul din spate.

 aprinsă - centură de siguranță fixată la scaunul din spate.



La fixarea, respectiv desprinderea centurii de siguranță din spate, lampa de control corespunzătoare luminează scurt și indică starea actuală a centurii.

Alternatorul

 **Citiți și respectați mai întâi  de pe pagina 40.**

 aprinsă - în timp ce motorul funcționează, bateria autovehiculului nu se încarcă.



ATENȚIE

Dacă în timpul deplasării, pe lângă lampa  se mai aprinde și lampa  **nu continuați deplasarea** - există pericolul unei avarii la motor! Opriti motorul și apelați la asistență din partea unei unități specializate.

Lichidul de răcire

 **Citiți și respectați mai întâi**  **de pe pagina 40.**

Nivelul de lichid de răcire prea redus

  se aprinde

Mesaj: Verificați nivelul lichidului de răcire. Mapa de bord!

- ▶ Opriti autovehiculul, opriti motorul și lăsați-l să se răcească.
- ▶ Verificați nivelul de lichid de răcire » [pagina 274](#).



Dacă nivelul de lichid de răcire se află în domeniul descris anterior și lampa de control  se aprinde din nou, poate exista o defecțiune funcțională a ventilatorului radiatorului.

- ▶ Decuplați contactul.
- ▶ Verificați siguranța ventilatorului radiatorului, respectiv înlocuiți-o .

Dacă nivelul de lichid de răcire și siguranța ventilatorului sunt în ordine și lampa de control  luminează din nou,  **nu continuați deplasarea!**

- ▶ Solicitați asistența de specialitate a unui service.

Temperatură prea ridicată a lichidului de răcire

  se aprinde

Mesaj: Motor supraîncălzit Opriti! Țineți cont de mapa de bord.

- ▶ Opriti autovehiculul, opriti motorul și lăsați-l să se răcească.
- ▶ Se va continua deplasarea numai după stingerea lămpii de control .

presiunea uleiului de motor

 **Citiți și respectați mai întâi**  **de pe pagina 40.**

  clipește - presiunea uleiului de motor este prea scăzută.

- ▶ Opriti autovehiculul și motorul și verificați nivelul uleiului de motor.
- ▶ Dacă lampa de control luminează intermitent,  **nu continuați deplasarea**, chiar și atunci când nivelul uleiului este în ordine! Nu lăsați motorul să funcționeze nici la ralanti.
- ▶ Solicitați asistența de specialitate a unui service.

ATENȚIE

Dacă în condițiile date nu este posibilă completarea cu ulei de motor,  **nu continuați deplasarea** - există pericol de avarie la motor! Opriti motorul și apeleți la asistență din partea unei unități specializate.

Nivelul uleiului de motor

 **Citiți și respectați mai întâi**  **de pe pagina 40.**

Nivel prea scăzut al uleiului de motor

  se aprinde

Mesaj: **Completați cu ulei de motor.**

- ▶ Opriti autovehiculul și motorul și verificați nivelul uleiului de motor, respectiv completați uleiul de motor.

Dacă capota motorului rămâne deschisă mai mult de 30 secunde, lampa de control se stinge. Dacă nu se adaugă ulei de motor, lampa de control se va aprinde din nou după circa 100 km.



Nivel prea ridicat al uleiului de motor

  se aprinde

Mesaj: **Reduceți nivelul uleiului.**

- ▶ Opriti autovehiculul și motorul și verificați nivelul uleiului de motor.
- ▶ În cazul în care nivelul uleiului este prea ridicat, se poate continua deplasarea într-un regim de conducere foarte precaut. Solicitați imediat asistență de specialitate la o unitate autorizată.

Defecțiune la senzorul de nivel al uleiului de motor

  se aprinde

Mesaj: **Senzor ulei: adresați-vă unui atelier.**

- ▶ Continuarea deplasării este permisă într-un regim de conducere foarte precaut. Solicitați imediat asistență de specialitate la o unitate autorizată.

ATENȚIE

Dacă în condițiile date nu este posibilă completarea cu ulei de motor,  **nu continuați deplasarea** - există pericol de avarie la motor! Opriti motorul și apeleți la asistență din partea unei unități specializate.

Nivelul de umplere AdBlue® este prea scăzut (motor diesel)

 **Citiți și respectați mai întâi  de pe pagina 40.**

 luminează - nivel de umplere AdBlue® este prea scăzut.

► Completați cu AdBlue® » [pagina 269](#).

Eroare AdBlue® (motor diesel)

 **Citiți și respectați mai întâi  de pe pagina 40.**

 luminează - a survenit o eroare în sistemul AdBlue®.

► Solicitați asistența de specialitate a unui service.

Defectarea becurilor

 **Citiți și respectați mai întâi  de pe pagina 40.**

  aprinsă - este defect un bec.



Pe afișaj apare un mesaj referitor la becul afectat.

Filtrul de particule diesel (motor diesel)

 **Citiți și respectați mai întâi  de pe pagina 40.**

Filtrul de particule diesel filtrează și arde particulele de funingine din gazele arse.

  aprinsă - filtrul este colmatat cu funingine.



Pentru a curăța acest filtru, ar trebui să se procedeze după cum urmează, dacă situația traficului o permite » , timp de cel puțin 15 minute sau până la stingerea lămpii de control .

✓ 4. sau treapta 5 de viteză este selectată (transmisia automată: poziția **D / S**).

✓ Viteză de deplasare de minim 70 km/h.

✓ Turația motorului cuprinsă între 1.800-2.500 rot/min.

Dacă se curăță cu succes filtrul, se stinge lampa de control .

Dacă filtrul nu se curăță, lampa de control  nu se stinge și începe să clipească lampa de control .

► Continuarea deplasării este permisă într-un regim de conducere foarte precaut. Solicitați imediat asistență de specialitate la o unitate autorizată.

ATENȚIE

- Adaptați întotdeauna viteza în funcție de condițiile de vreme, carosabil, teren accidentat și de trafic.
- Filtrul de particule diesel atinge temperaturi foarte ridicate - există pericol de incendiu și se pot provoca răni grave. De aceea, nu opriți niciodată autovehiculul în locuri în care partea inferioară a acestuia poate intra în contact cu materiale ușor inflamabile (ca de ex. iarbă uscată, desiş, frunze, combustibil vărsat).

ATENȚIE

- Atâta timp cât lampa de control  este aprinsă, trebuie să luați în considerare faptul că se va consuma mai mult carburant, iar în anumite situații, se poate observa o scădere a puterii motorului.
- Prin utilizarea combustibililor diesel cu conținut ridicat de sulf se poate reduce considerabil durata de viață a filtrului de particule diesel. La un partener ŠKODA puteți afla în ce țări se utilizează motorină cu conținut ridicat de sulf.

Indicație

Vă recomandăm să evitați deplasările permanente pe distanțe scurte. Astfel se favorizează procesul de ardere a particulelor de funingine în filtrul de particule diesel.

Nivelul lichidului de spălare

 **Citiți și respectați mai întâi  de pe pagina 40.**

  aprinsă - nivelul lichidului de spălare este prea scăzut.

► Completați cu lichid de spălare a parbrizului » [pagina 272](#).

Asistentul pentru faza lungă

 **Citiți și respectați mai întâi  de pe pagina 40.**

 luminează - asistentul pentru faza lungă este activat » [pagina 73](#), asistența pentru faza lungă (Light Assist).

Indicatorul de avertizare pentru o temperatură scăzută

 **Citiți și respectați mai întâi  de pe pagina 40.**

 aprins - temperatura exterioară este de sub +4 °C.

ATENȚIE



Și la temperaturi exterioare de +4 °C poate exista polei! De aceea nu vă bazați numai pe ceea ce indică indicatorul temperaturii exterioare, când doriți să aflați dacă pe stradă s-a format polei.

Apă în filtrul de combustibil (motor diesel)

 **Citiți și respectați mai întâi  de pe pagina 40.**

Filtrul de combustibil cu separator de apă filtrează murdăria și apa din combustibil.

Dacă în separator se află prea multă apă, pe ecranul panoului de bord apare următoarea informație.

  se aprinde

Mesaj: Apă în filtrul de combustibil. Mapa de bord!

▶ Continuarea deplasării este permisă într-un regim de conducere foarte precaut. Solicitați imediat asistență de specialitate la o unitate autorizată.

Avertizare privind distanța (Front Assist)



 **Citiți și respectați mai întâi  de pe pagina 40.**

 aprinsă - s-a depășit distanța de siguranță față de autovehiculul care se deplasează în față.

Informații privind sistemul Front Assist » [pagina 243](#).

Front Assist

 **Citiți și respectați mai întâi  de pe pagina 40.**

  se aprinde

- ▶ Front Assist a recunoscut un pericol de coliziune sau s-a declanșat automat o frânare de urgență » [pagina 243](#).
- ▶ La activarea ESC Sport » [pagina 218](#), respectiv la dezactivarea ASR » [pagina 218](#) are loc o dezactivare automată a Front Assist.
- ▶ Front Assist nu este disponibil momentan » [pagina 245](#).

 cu inscripția OFF  se aprinde - Front Assist este dezactivat » [pagina 245](#).

Apel de urgență

 **Citiți și respectați mai întâi  de pe pagina 40.**

  aprinsă - există o defecțiune la sistemul de apeluri de urgență.

▶ Solicitați asistența de specialitate a unui service.

Modul economic

 **Citiți și respectați mai întâi  de pe pagina 40.**

 aprinsă - autovehiculul se găsește în regim economic prin intrarea în funcțiune a sistemului de management al cilindrilor sau în poziția ralanti a transmisiei automate.

Regimul Offroad

 **Citiți și respectați mai întâi  de pe pagina 40.**

 aprinsă - regimul Offroad este activat.

Dacă  luminează - sistemul de asistență la coborârea în pantă este activat.

Dacă  luminează (mai pronunțat) - tocmai are loc o intervenție a sistemului de asistență la coborârea în pantă.

 Citiți și respectați mai întâi  de pe pagina 40.

 aprinsă - indicație referitoare la un termen de service scadent » pagina 55,
Afișarea distanței și zilelor rămase până la termenul de prezentare la service.

Sistemul informativ

sistemul de informare a șoferului

Afișajul din tabloul de instrumente

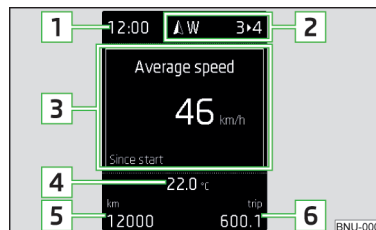

Fig. 33
Prezentarea afișajelor

Sistemul de informare transmite următoarele informații, în funcție de echiparea autovehiculului, prin intermediul afișajului din panoul de bord » fig. 33.

- 1 Ora / simbolurile operării prin comandă vocală
- 2 Treapta de viteze cuplată / recomandarea de schimbare a treptei
Pozițiile selectorului de viteze la transmisia automată
Lămpi de control ale sistemului START-STOP
Afișare puncte cardinale
Indicatoare rutiere recunoscute
- 3 Date de deplasare (afișaj multifuncțional)
Lămpile de control
Mesaje cu indicații
Avertizare uși
Recomandări Eco
Afișajul intervalelor de service
- 4 Temperatura exterioră
- 5 Sistemul de menținere automată a vitezei de deplasare/Limitatorul de viteză
Distanța totală parcursă
- 6 Distanța parcursă după resetarea contorului (trip)

Avertizare portiere, portbagaj/capotă motor

Atunci când este deschisă o portieră sau capota portbagajului/motorului, se afișează un indicator grafic de avertizare pe afișaj. ▶

Dacă este deschisă o portieră la o viteză de peste 6 km/h, se aude și un semnal acustic.

Resetarea contorului pentru distanța parcursă (trip)

▶ Apăsăți tasta **A** » fig. 34 la pagina 50.

Reglarea orei



Fig. 34
Tasta din panoul de bord

- ▶ Cuplați contactul.
- ▶ Apăsăți tasta **A** » fig. 34 și mențineți-o apăsată, până când pe afișaj se afișează punctul de meniu Ora.
- ▶ Eliberați tasta **A**, sistemul schimbă la setarea orelor.
- ▶ Apăsăți din nou tasta **A** și setați ora.
- ▶ Așteptați 4 secunde, sistemul trece la setarea minutelor.
- ▶ Apăsăți din nou tasta **A** și setați minutele.
- ▶ Așteptați 4 secunde, sistemul trece la setarea inițială.

Recomandarea treptei de viteză

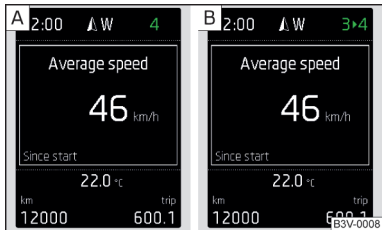

Fig. 35
Informație privind treapta de viteză selectată/recomandarea treptei de viteză

Se afișează o treaptă de viteză adecvată, resp. o recomandare de treaptă în funcție de fiabilitatea motorului și de economicitatea deplasării.

Indicatoarele de pe afișaj » fig. 35

- A** Treaptă de viteză optimă selectată
- B** Recomandarea de treaptă (de ex. 3 ▶ 4, înseamnă că este avantajos să se cupleze din treapta a 3-a de viteză în treapta a 4-a de viteză)

La autovehiculele cu transmisie automată se afișează recomandarea treptei de viteză, atâta timp cât este selectat regimul de comutare manuală a treptei de viteză (Tiptronic).

! ATENȚIE

Pentru alegerea treptei corecte în diverse situații de deplasare (de exemplu în depășiri), este întotdeauna răspunzător șoferul.

starea autovehiculului

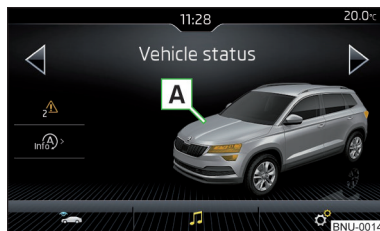

Fig. 36
Starea autovehiculului

Când contactul este cuplat și în timpul deplasării, are loc întotdeauna verificarea anumitor funcții și stări ale sistemelor autovehiculului. Dacă există o perturbare de funcționare a sistemului, pe afișajul panoului de bord se afișează mesajul corespunzător.

Mesajele se vor afișa mereu până la remedierea anomaliilor în funcționare. După prima afișare a mesajului, se vor afișa în continuare numai lămpile de control ⚠ (pericol) resp. ⚠ (avertizare).

Starea autovehiculului se poate afișa în Infotainment în meniul **CAR** /  →  → **Stare autovehicul**.

Pe ecran se vor afișa informații referitoare la starea sau funcționarea monitorizării presiunii în anvelope.

- ▶ Cu ajutorul suprafețelor de comandă funcții <|> selectați opțiunea de meniu **Stare autovehicul**.

Suprafețele de comandă funcții și afișarea pe ecran » fig. 36

- A** Reprezentarea autovehiculului (zonele din autovehicul reprezentate colorat fac referire la mesajele de avertizare pentru respectivele zone de autovehicul, după atingerea „autovehiculului“ se afișează texte de avertizare)
- ✓/⚠ Niciun mesaj/mesaje de avertizare cu privire la starea autovehiculului și numărul de mesaje (dacă există numai un singur mesaj, atunci se afișează doar un text de avertizare)
- 🔊 Afșișarea informațiilor despre starea sistemului START-STOP
 - 🔊/🔊 Activarea/dezactivarea indicațiilor referitoare la mesajele ale sistemului START-STOP într-o altă reprezentare a ecranului

Operarea Sistemului de informare

Operarea de la maneta de operare

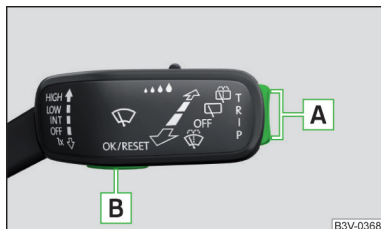

Fig. 37
Taste la maneta de comandă

Modul de utilizare al afișajului multifuncțional

- A** Apăsare (sus sau jos) - selectare date / setare valori
- B** Apăsare - afișare/confirmare date

Operarea meniurilor de pe afișaj

- A** Apăsare (sus sau jos) - deplasare în meniul selectat
- Menținere** (sus sau jos) - afișarea meniului principal
- B** Apăsare - confirmarea opțiunii de meniu selectate

Operarea de la volanul multifuncțional



Fig. 38 Butoane/rozețe de reglare pe volanul multifuncțional

Butoane/rozețe de reglare pe volanul multifuncțional

- 🔊 Activarea/ dezactivarea operării prin comandă vocală
- A** Rotire - reglarea volumului sonor
- Apăsare** - dezactivare/activare sunet
- ▷ Comutare la următoarea piesă/următorul post
- ◁ Comutare la piesa/postul anterior
- 🔊 Afișarea meniului sistemelor de asistență
- 📞 **Apăsare** - afișare meniu Telefon; preluare/încheiere convorbire, apelare contact selectat
- Menținere** - repetarea ultimului apel; respingerea apelului

Modul de utilizare al afișajului multifuncțional

- B** Rotire - selectare date/ setare valori
- Apăsare** - afișare/confirmare date

Operarea meniurilor de pe afișaj

- 🔊 **Menținere** - afișarea meniului principal
- Apăsare** - pentru revenirea la un nivel superior al meniului
- B** Rotire - deplasare în meniul selectat
- Apăsare** - confirmarea opțiunii de meniu selectate

Date de deplasare (afișajul multifuncțional)

Introducere în temă

Afișarea datelor de deplasare este posibilă numai cu contactul pus. După punerea contactului se afișează acea informație care a fost selectată ultima dată înainte de luarea contactului.

Dacă pe afișajul panoului de bord nu se afișează datele de rulare după cuplarea contactului, se va selecta și confirma opțiunea de meniu **Date deplasare** în meniul principal » [pagina 54](#).

Unitățile pot fi reglate în Infotainment din meniul **CAR** /  →  → **Unități**.

Datele de deplasare pot fi setate/resetate în Infotainment din meniul **CAR** /  →  → **Tabloul de bord**.

Indicație

Setarea afișării datelor este memorată în contul activ de utilizator al sistemului de personalizare » [pagina 56](#).

prezentarea generală a datelor

Prezentarea generală a informațiilor cu privire la datele de deplasare (în funcție de echiparea autovehiculului).

Autonomie - distanță în kilometri care mai poate fi parcursă cu combustibilul aflat în rezervor, în aceeași manieră de conducere. Dacă se conduce mai economic, valoarea afișată poate prezenta o creștere.

Autonomie AdBlue® - distanță în kilometri care mai poate fi parcursă cu cantitatea de agent AdBlue® existentă în rezervor, în aceeași manieră de conducere. Dacă se conduce mai economic, valoarea afișată poate prezenta o creștere.

Consum mediu de combustibil - se calculează continuu de la ultima ștergere a memoriei. După ștergerea memoriei, pe primii 100 m de deplasare nu se mai afișează nicio informație.

Consum momentan de combustibil - când autovehiculul staționează sau se deplasează cu viteză foarte redusă, consumul de combustibil este afișat în l/h (la modelele pentru unele țări se afișează --, km/l).

Temperatură ulei - când temperatura uleiului este mai scăzută de 50 °C sau dacă există o anomalie la sistemul de control al temperaturii uleiului, se afișează simbolurile ----.

Avertizare la depășirea vitezei setate - permite setarea unei limite de viteză, la a cărei depășire se emite un semnal acustic și se afișează un mesaj de avertizare pe afișajul tabloului de instrumente.

Recunoaștere indicatoare rutiere - recunoașterea indicatoarelor rutiere » [pagina 252](#), *Recunoașterea indicatoarelor de trafic*.

Viteza actuală de deplasare - afișarea digitală al vitezei.

Viteza medie - se calculează continuu de la ultima ștergere a memoriei. După ștergerea memoriei, pe primii 300 m de deplasare nu se mai afișează nicio informație.

Distanța parcursă - distanța parcursă de la ștergerea memoriei.

Durata de deplasare - durata de deplasare de la ștergerea memoriei.

Consumatori confort - informații cu privire la consumul total al consumatorilor confort, în l/h, precum și o listă de trei consumatori (de ex. instalația de climatizare sau altele asemenea), care prezintă cea mai mare pondere la consumul de combustibil.

Afișaj Infotainment

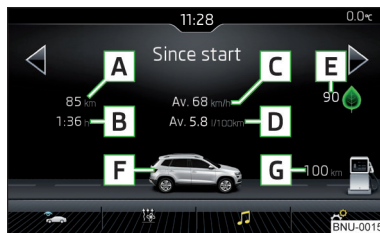



Fig. 39
Date de deplasare

» În Infotainment în meniul **CAR** /  atingeți suprafața de comandă funcții  → **Date deplasare**.

Afișarea pe ecran » fig. 39

- A** Distanța parcursă
- B** Durata de deplasare
- C** Viteza medie
- D** Consumul mediu de combustibil
- E** Evaluare punct călătorie (funcție DriveGreen)

F Reprezentarea grafică a rezervei de combustibil (dacă autonomia estimată este sub 300 km, autovehiculul se apropie încet de simbolul )

G Autonomia aproximativă

De la suprafețele de comandă funcții <|> se poate selecta una dintre următoarele memorii.

- ▶ *De la pornire* - date individuale despre deplasare
- ▶ *Termen lung* - date de deplasare pe termen lung
- ▶ *De la aliment.* - date după ultima alimentarea cu combustibil

Avertizare la depășirea vitezei setare

Sistemul oferă posibilitatea setării unei limite de viteză, la a cărei depășire se emite un semnal sonor de avertizare și se afișează un mesaj de avertizare pe tabloul de bord.

Reglarea limitei de viteză în timpul staționării autovehiculului

- ▶ Selectați și confirmați opțiunea de meniu **Avertizare la**.
- ▶ Reglați limita de viteză dorită în pași de 5 km/h.
- ▶ Confirmați valoarea setată sau așteptați câteva secunde, setarea se va memora automat.

Reglarea limitei de viteză în timpul deplasării autovehiculului

- ▶ Selectați și confirmați opțiunea de meniu **Avertizare la**.
- ▶ Conduceți cu viteza dorită.
- ▶ Confirmați viteza actuală ca limită de viteză.

Limita de viteză setată poate fi adaptată manual ulterior, dacă este necesar.

Resetarea limitei de viteză

- ▶ Selectați și confirmați opțiunea de meniu **Avertizare la**.
- ▶ Prin confirmarea valorii memorate se resetează limita de viteză.

Valoarea limitei de viteze setată se memorează și după decuplarea și cuplarea contactului. După o întrerupere a deplasării pentru mai mult de 2 ore, se șterge limita de viteză setată.

Memoria



Fig. 40
Afișarea memoriei

Sistemul memorează date în cele trei memorii descrise în continuare, afișate pe ecran în poziția **A** » fig. 40.

De la pornire

În memorie sunt stocate date de deplasare de la cuplarea contactului și până la decuplarea sa. Dacă deplasarea se reia **în mai puțin de 2 ore** de la decuplarea contactului, noile informații memora împreună cu informațiile de deplasare existente.

Dacă deplasarea se întrerupe **mai mult de 2 ore** datele din memorie se vor șterge automat.

Termen lung

Memoria colectează datele de deplasare de la un număr oarecare de deplasări singulare, până la o sumă de 99 ore și 59 minute, sau 9999 km parcurși.

Când una dintre valori se depășește, indicatorul pornește automat din nou de la zero.

De la aliment.

Memoria colectează date de deplasare începând de la ultima alimentare cu combustibil.

Odată cu următoarea alimentare cu combustibil se șterge automat memoria.

- ▶ Pentru **selectarea memoriei**, confirmați încă o dată informația selectată și selectați memoria dorită.
- ▶ Pentru **ștergerea memoriei** informației selectate, țineți apăsată tasta de confirmare a informației.

Sunt memorate următoarele date de deplasare.

- ▶ Consumul mediu de combustibil
- ▶ Distanța parcursă

- ▶ Viteza medie
- ▶ Durata de deplasare

i Indicație

Prin deconectarea bornelor bateriei autovehiculului se șterg toate valorile memorate.

Meniuri pe afișajul panoului de bord

Introducere în temă

Pe afișajul panoului de bord se prezintă informații, în funcție de echipare, de la Infotainment, de la afișajul multifuncțional, de la sistemele de asistență ș.a.

Meniurile cu informații se pot opera și afișa de la butoanele de pe maneta de operare, respectiv de pe volanul multifuncțional » [pagina 51](#).

Opțiuni principale de meniu (în funcție de echiparea autovehiculului)

- **Date deplasare** » [pagina 52](#)
- **Asistenți** » [pagina 55](#)
- **Navigație** » [pagina 54](#)
- **Audio** » [pagina 54](#)
- **Telefon** » [pagina 54](#);
- **Autovehicul** » [pagina 50](#)

i Indicație

- Dacă pe afișaj se afișează mesaje de avertizare, acestea trebuie confirmate înainte de a apela meniul principal.
- Limba de afișare poate fi setată în Infotainment » [pagina 135](#) respectiv » [pagina 143](#).

Opțiunea de meniu Navigație

La opțiunea de meniu **Navigație** se afișează următoarele informații.

- ▶ Recomandări conducere
- ▶ Busola
- ▶ Ultimele destinații

Opțiunea de meniu Audio

La opțiunea de meniu **Audio** se afișează următoarele informații.

Radio



- ▶ Postul redat momentan (nume/frecvență).
- ▶ Banda de frecvențe selectată (de ex. FM), eventual cu numărul tastei de presetare posturi de radio (de ex. FM 3), dacă postul este memorat în lista de posturi.
- ▶ Lista posturilor disponibile (dacă se pot recepționa mai mult de 5 posturi).
- ▶ Știri din trafic TP.

Media





- ▶ Numele titlului redat, eventual alte informații despre titlu (de ex. interpretul, numele albumului), dacă aceste informații sunt memorate pe sursa audio sub formă de etichete ID3.

Opțiunea de meniu Telefon

La opțiunea de meniu **Telefon** se afișează lista de apeluri cu următoarele simboluri.

-  Se primește un apel
-  Apel format
-  Apel ratat



Simbolurile de pe ecran

-  Nivelul de încărcare al bateriei telefonului (această funcțiune este suportată doar de unele telefoane mobile)
-  Intensitatea semnalului (această funcție este suportată doar de unele telefoane mobile)
-  Un telefon conectat cu sistemul Infotainment
-  Apeluri în absență (dacă există mai multe apeluri în absență, lângă simbolul apelurilor în absență se afișează și numărul acestora)
-  Microfonul dezactivat

Apple CarPlay

Un dispozitiv extern conectat la Infotainment prin intermediul Apple CarPlay poate fi operat de la volanul multifuncțional precum și de la meniurile de pe afișajul panoului de bord.

La opțiunea de meniu **Telefon** se afișează următoarele simboluri.

-  Preluarea unui apel recepționat
-  Respingerea apelului primit/Încheierea apelului
-  Activare/dezactivare microfon (valabil pentru Infotainment Swing)

Opțiunea de meniu Asistenți

În opțiunea de meniu **Asistenți** pot fi activate/dezactivate următoarele sisteme.

- ▶ Sistemul de asistență pentru menținerea benzii (Lane Assist)
- ▶ Asistentul pentru supravegherea unghiului mort
- ▶ Asistență la ieșirea din parcare
- ▶ Front Assist

Intervalele de service

Introducere în temă

Respectarea intervalelor de service este determinată pentru durata de viață și menținerea valorii autovehiculului. Termenul de service nu trebuie depășit niciodată.

Cu privire la tipul intervalelor de service, la opțiunile pentru modificarea acestora, precum și la gama lucrărilor de service, veți fi informat de către unitatea service.

Indicatorul intervalelor de service de pe afișajul panoului de bord vă va atenționa asupra executării la timp a evenimentelor de service.

Confirmare service

O unitate service autorizată confirmă dovezile de service corespunzătoare în sistemul de informare de service cu denumirea Plan digital de service.

Vă recomandăm să imprimați întotdeauna dovezile de service respective.

Indicație

Toate prestările de service și înlocuirea, respectiv completarea cu fluide necesare funcționării, trebuie achitate de către client, inclusiv în timpul termenului de garanție, cu excepția cazului în care condițiile de garanție ale ŠKODA AUTO prevăd altceva sau au fost stabilite alte convenții.



Afișarea distanței și zilelor rămase până la termenul de prezentare la service



Fig. 41
Tasta din panoul de bord

- ▶ Cuplați contactul.
- ▶ Apăsați tasta **A** » fig. 41 și mențineți-o apăsată, până când pe afișaj se afișează punctul de meniu **Service**.
- ▶ Eliberați tasta **A**.

Pe afișaj apare timp de 4 secunde simbolul  și mesajul următor referitor la kilometrii sau zilele rămase până la termenul de prezentare la service.

Datele referitoare la kilometrii, respectiv zilele rămase până la următorul termen de prezentare la service se pot afișa și în Infotainment în meniul **CAR** /  →  → **Service**.

Mesaje de service

Înainte de atingerea termenului de service, pe afișaj apare după punerea contactului, simbolul , precum și un mesaj cu privire la kilometri, respectiv zilele până la următorul eveniment de service.

De îndată ce **s-a atins** termenul de prezentare la service, se afișează pe afișaj, după cuplarea contactului, simbolul , precum și mesajul.

Resetarea afișajului intervalelor de service

Resetarea afișajului trebuie efectuată de către o unitate autorizată.

Vă recomandăm să nu resetați singur indicatorul intervalelor de service. În caz contrar, este posibil să se realizeze o setare greșită a indicatorului intervalelor de service și astfel să apară eventuale perturbații la autovehicul. ▶

Interval de service variabil

La autovehiculele cu interval de service variabil, după resetarea indicatorului pentru service schimb de ulei, într-o unitate autorizată, se afișează valorile noului interval de service, care se calculează în funcție de condițiile de utilizare anterioare ale autovehiculului.

Aceste valori se adaptează apoi în permanență în funcție de condițiile de utilizare actuale ale autovehiculului.

Personalizare

Introducere în temă

Datorită personalizării au mai mulți șoferi posibilitatea de a utiliza un autovehicul cu funcții de sistem setate individual, prin intermediul unui cont de utilizator, alocat respectivei chei a autovehiculului.

ATENȚIE

Efectuați toate setările cu autovehiculul în staționare - în caz contrar există pericolul de accident!

mod de funcționare



Fig. 42
Comutare la alt cont de utilizator

Citiți și respectați mai întâi ! de pe pagina 56.

După descuierea autovehiculului și deschiderea portierei, se setează toate funcțiile personalizate, corespunzătoare contului de utilizator alocat cheii cu care a avut loc descuierea autovehiculului.

Fiecare modificare a funcțiilor personalizate setate este memorată automat în contul activ de utilizator.

În cadrul personalizării sunt disponibile trei conturi de utilizator standard precum și un cont **Oaspete**.

Comutare la alt cont de utilizator

Comutarea la un alt cont de utilizator poate fi realizată pe afișajul tabloului de instrumente » [fig. 42](#) în decurs de 10 s de la cuplarea contactului.

Schimbarea contului poate fi realizată ulterior în Infotainment în meniul → → **Stare autovehicul** → (dacă se afișează întâi **Control presiune anvelope**, comutați cu săgeata < sau > pe **Stare autovehicul**).

Dacă este selectat un cont pentru care nu sunt setate toate punctele de care sistemul are nevoie, se poate afișa automat pe afișajul Infotainment un asistent de configurare » [pagina 130](#).

Scaun șofer reglabil electric (numit în continuare doar scaun)

Reglarea poziției scaunului are loc în următoarele cazuri.

- ▶ După descuierea autovehiculului și deschiderea portierei șoferului (valabil în acest caz: Înainte de încuierea autovehiculului s-a selectat un cont cu o anumită reglare a scaunului. După descuierea autovehiculului se va activa un cont căruia îi corespunde o altă reglare a scaunului).
- ▶ După comutarea la un alt cont de utilizator și la o viteză mai mică de 5 km/h.

Reglarea poziției scaunului poate fi oprită după cum urmează.

- ▶ Prin atingerea suprafeței de comandă funcției **Întrerupere** de pe afișajul Infotainment.
- ▶ Prin apăsarea unui buton oarecare la scaun » [pagina 84](#).

i Indicație

Autovehiculele cu funcție de personalizare sunt livrate din fabrică cu trei chei.

prezentare generală a unor funcții personalizate

Citiți și respectați mai întâi ! de pe pagina 56.

- ▶ Modul de deplasare - ultimul mod selectat, reglarea modului **Individual**.
- ▶ Reglarea scaunului șoferului cu reglaj electric.
- ▶ Reglarea oglinzilor retrovizoare exterioare.
- ▶ Sisteme de asistență - asistent de menținere a benzii (Lane Assist), asistent de parcare (ParkPilot).
- ▶ Lumini - iluminare ambientală, semnalizare confort, COMING HOME/LEAVING HOME.



- ▶ Climatronic - temperatura în zonele individuale, turația ventilatorului, regimul de recirculare.
- ▶ Setări Infotainment - luminozitatea ecranului, dispunerea tastaturii.
- ▶ Radio - setări sunet, sortare posturi.
- ▶ Media - redare aleatoare/repetare piese, format video selectat.
- ▶ Operare prin comandă vocală - semnale acustice.
- ▶ Navigație - adresa de domiciliu, trasee alternative, traseu recomandat, reamintire cu privire la lipsa combustibilului.

i Indicație

Cuprinsul funcțiilor personalizate depinde de tipul sistemului Infotainment.

setare funcții personalizate

 **Citiți și respectați mai întâi  de pe pagina 56.**

➤ În Infotainment în meniul   atingeți suprafața de comandă funcții  → Personalizare.

Se afișează următoarele opțiuni de meniu.

Personalizarea

Activ - activarea/dezactivarea sistemului de personalizare

Selectarea contului de utilizator

O listă a conturilor de utilizator cu opțiunea de administrare a conturilor de utilizator precum și de comutare la alt cont.

- > - Administrarea conturilor de utilizator cu următoarele opțiuni:
 - Redenumire cont utilizator - redenumirea contului de utilizator (nu se aplică pentru contul Oaspete)
 - Copiere setări într-un alt cont - copierea setărilor unui cont de utilizator activ în alt cont de utilizator
 - Resetare cont utilizator - resetarea contului de utilizator selectat la setările din fabricație

Setările

- Alocare cheie: - opțiuni pentru alocarea cheii autovehiculului la contul de utilizator:
 - Manual - cheia recunoscută trebuie alocată manual contului de utilizator activ
 - Automat - cheia recunoscută este alocată automat contului activ de utilizator, la comutarea la alt cont

- Alocare cheie contului actual de utilizator - alocare manuală a cheii recunoscute a autovehiculului la contul activ de utilizator - urmați instrucțiunile de pe afișajul Infotainment
- Resetare toate - resetarea personalizării precum și a conturilor de utilizator la setările din fabricație

Deblocarea și deschiderea

Deblocarea și blocarea

📖 Introducere în temă

Autovehiculul este echipat cu un sistem de închidere centralizată, ce permite descuierea/închiderea simultană a **tuturor** portierelor, clapetei rezervorului de combustibil și capotei portbagajului.

Descuierea portierelor poate fi reglată individual » [pagina 60](#).

Descuierea autovehiculului este confirmată prin aprinderea intermitentă dublă a semnalizatoarelor.

Dacă autovehiculul se descuie, și în decursul următoarelor 45 de secunde nu se deschide nicio portieră sau capota portbagajului, autovehiculul se va încuia din nou automat.

Închiderea autovehiculului este confirmată prin aprinderea o singură dată a semnalizatoarelor.

Dacă este deschisă portiera șoferului, autovehiculul nu se poate încuia.

Dacă după închiderea autovehiculului se deschid portiere sau capota portbagajului, lămpile de semnalizare clipească numai după închiderea acestora.

⚠️ ATENȚIE

- La părăsirea autovehiculului nu lăsați niciodată cheile în autovehicul. Persoane neautorizate (de ex. copii) ar putea încuia autovehiculul, cupla contactul sau porni motorul - există pericol de rănire și accidente!
- La părăsirea autovehiculului, nu lăsați înăuntru persoane nesupravegheate care nu sunt complet independente, de ex. copii. Este posibil ca aceste persoane, să nu fie în stare să părăsească autovehiculul sau să se descurce singure. În cazul temperaturilor foarte înalte sau foarte scăzute există pericol de moarte!

⚠️ ATENȚIE

- Fiecare cheie conține componente electronice; de aceea trebuie protejată de umiditate și șocuri puternice.
- Mențineți cheia curată. Impuritățile (fibrele textile, praful ș.a.m.d.) pot influența negativ funcționarea butucului încuietorilor, contactului etc.

Descuierea/închiderea cu cheia cu telecomandă



Fig. 43
Cheie cu profil rabatabil

📖 **Citiți și respectați mai întâi** ⚠️ și ⚡ de pe pagina 58.

Descrierea cheii » [fig. 43](#)

🔑 Butonul de descuiere

🔒 Butonul de încuiere

↔ În funcție de echipare:

- ▶ Descuierea/deblocarea capotei portbagajului (autovehicule cu operare manuală a capotei)
- ▶ Deschiderea/închiderea/întreruperea mișcării capotei portbagajului (autovehicule cu operare electrică a capotei)

A Buton de siguranță pentru desfacerea/rabatirea profilului cheii

B Lampa de control pentru starea bateriei - dacă, după apăsarea unui buton de pe cheie, lampa de control nu se aprinde intermitent, bateria este descărcată

Descuierea/deblocarea capotei portbagajului - autovehicule cu operare manuală a capotei

Prin apăsarea butonului ↔ se descuie capota.

Prin menținerea apăsată a butonului ↔, capota se descuie și deblochează (se deschide parțial).

În cazul în care capota este descuiată sau încuiată de la butonul ↔, ea se va încuia automat după închidere. Intervalul după care capota se încuia automat, poate fi setat » [pagina 64](#).



! ATENȚIE

- Funcția telecomenzii poate fi influențată prin suprapunere de semnal, datorită existenței în apropierea autovehiculului a unor emițători.
- Raza de acțiune a telecomenzii este de aproximativ 30 metri. Când închiderea centralizată reacționează la comenzile telecomenzii numai de la o distanță mai mică de aproximativ 3 m, înlocuiți bateria » [pagina 292](#).

Descuierea/încuierea - KESSY

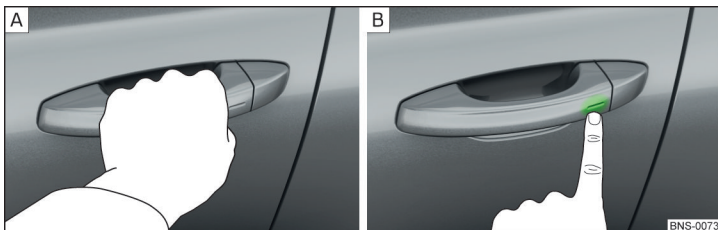

Fig. 44 Descuierea / încuierea autovehiculului

📖 Citiți și respectați mai întâi ! și ! de pe pagina 58.

Sistemul KESSY (Keyless Entry Start Exit System) permite o descuierea/încuierea autovehiculului fără utilizarea activă a cheii.

- Trageți de mânerul portierei, pentru a **descuia** autovehiculul » [fig. 44 - \[A\]](#).
- Pentru a **încuia** autovehiculul, atingeți cu degetul senzorul din mânerul portierei » [fig. 44 - \[B\]](#).

La descuiere/încuiere, cheia trebuie să se găsească la o distanță de maxim 1,5 m de mânerul portierei din față.

Informații referitoare la încuiere

La autovehiculele echipate cu transmisie automată, înaintea încuierii autovehiculului, maneta selectorului de viteze trebuie adusă pe poziția **P**.

Cu contactul pus, autovehiculul nu poate fi încuiat dinspre exterior.

În următoarele 2 secunde de la încuierea autovehiculului, nu mai este posibilă descuierea acestuia prin atingerea mânerului portierei. Astfel se poate verifica dacă autovehiculul este încuiat.

Protecția împotriva încuierii accidentale a cheii în autovehicul

Dacă una din portiere se închide abia după încuierea autovehiculului și cu această ocazie cheia, cu care s-a încuiat autovehiculul, rămâne în habitacul, autovehiculul se va descuia automat. După descuierea automată se aprinde de patru ori lumina de semnalizare. Dacă în termen de 45 secunde nu se deschide nicio ușă, autovehiculul se încuie automat la loc.

În cazul în care capota portbagajului este închisă numai după încuierea autovehiculului și cu această ocazie cheia cu care a fost încuiat autovehiculul, rămâne în portbagaj, capota se va debloca automat (se deschide parțial). După deblocarea automată se aprinde de patru ori lumina de semnalizare. Capota portbagajului **rămâne deblocată** (parțial deschisă), ușile rămân încuiate.

! ATENȚIE

Anumite tipuri de mănuși pot afecta funcția de descuiere/încuiere prin intermediul senzorilor din mânerul portierei.

Dezactivarea KESSY

📖 **Citiți și respectați mai întâi ! și ! de pe pagina 58.**

- Descuiați autovehiculul cu tasta de la cheia.
- În 5 s atingeți cu degetul senzorul de la mânerul portierei » [fig. 44 la pagina 59 - \[B\]](#). Dezactivarea este confirmată printr-o singură aprindere a luminilor de semnalizare.
- **Pentru a verifica dezactivarea**, așteptați 10 s și apoi trageți mânerul portierei. Portiera trebuie să rămână încuiată.

Sistemul KESSY este reactivat în mod automat după deblocarea autovehiculului.

Încuierea / descuierea autovehiculului prin intermediul butonului de închidere centralizată



Fig. 45
Buton de închidere centralizată

 **Citiți și respectați mai întâi**  și  de pe pagina 58.

Condiții pentru încuierea/descuierea de la butonul de închidere centralizată.

- ✓ Autovehiculul nu este încuiat din exterior.
- ✓ Toate ușile sunt închise.

► Pentru **încuiere/descuiere** apăsați tasta  » fig. 45.

Încuierea este semnalată prin aprinderea simbolului  de pe buton.

După încuiere sunt valabile următoarele.

- Nu este posibilă o deschidere dinspre exterior a portierelor și a capotei portbagajului.
- Portierele autovehiculului pot fi descuiate și deschise din interior, printr-o singură tragere de mânerul portierei respective.

ATENȚIE

Portierele încuiate din interior îngreunează pătrunderea în interiorul autovehiculului în caz de urgență – Pericol de moarte!

Mecanismul de siguranță

 **Citiți și respectați mai întâi**  și  de pe pagina 58.

Mecanismul de siguranță împiedică deschiderea din interior a portierelor, precum și operarea geamurilor. Astfel se îngreunează o posibilă încercare de pătrundere neautorizată în autovehiculului.

Activarea

Mecanismul de siguranță se activează la încuierea autovehiculului din exterior.

La această funcție se face referire după decuplarea contactului, prin următorul mesaj pe afișajul panoului de bord.

 **Țineți cont de încuierea SAFE! Mapa de bord!**

Afișajul de cuplare

Atunci când mecanismul de siguranță este activ, lampa de control din portiera șoferului clipește aprox. 2 secunde rapid, apoi începe să clipească mai rar, în mod regulat, la intervale mai lungi.

Oprire

- Prin încuierea dublă în interval de 2 secunde.
- **sau:** Prin dezactivarea supravegherii interiorului și a protecției la tractare » pagina 63.

Lampa de control din portiera șoferului clipește circa 2 secunde rapid, se stinge și după circa 30 secunde începe să clipească regulat, la intervale mai lungi.

Dacă autovehiculul este încuiat iar mecanismul de siguranță este dezactivat, se poate deschide portiera din interior, trăgând o dată de mânerul de deschidere.

Mecanismul de siguranță se activează la încuierea autovehiculului.

ATENȚIE

La autovehiculele încuiate, cu mecanism de siguranță activat, nu este voie ca să rămână persoane în autovehicul, deoarece de la interior nu se pot descuria nici portierele și nu se pot deschide nici geamurile. Portierele încuiate îngreunează pătrunderea în interiorul autovehiculului în caz de urgență – Pericol de moarte!

Setări individuale

 **Citiți și respectați mai întâi**  și  de pe pagina 58.

Următoarele funcții ale închiderii centralizate pot fi setate individual în Infotainment în meniul   →  → **Deschidere și închidere**.

Toate portierele

Funcția face posibilă deblocarea tuturor portierelor, a capotei portbagajului și a clapetei rezervorului de combustibil. ►

Portieră individuală

Funcția face posibilă descuriera de la telecomanda radio numai a portierei șoferului și a clapetei rezervorului de combustibil. KESSY permite descuriera câte unei portiere, în apropierea căreia se află cheia, precum și a clapetei rezervorului de combustibil. Celelalte portiere și capota portbagajului se vor descuria numai la o nouă descuriere, respectiv la atingerea mânerului.

Portierele de pe o parte a autovehiculului

Funcția permite descuriera ambelor portiere de pe partea șoferului și a clapetei rezervorului de combustibil, de la telecomanda radio. KESSY permite descuriera ambelor portiere, în apropierea cărora se află cheia, precum și a clapetei rezervorului de combustibil. Celelalte portiere și capota portbagajului se vor descuria numai la o nouă descuriere, respectiv la atingerea mânerului.

Încuierea/descuriera automată

Funcția permite încuierea tuturor portierelor și a capotei portbagajului de la o viteză de aproximativ 15 km/h. Deschiderea din exterior a portierelor și a capotei portbagajului nu este posibilă.

O nouă descuriere a portierelor precum și a capotei portbagajului se produce la scoaterea cheii din contact, sau la deschiderea portierei din interior (în funcție de setarea individuală a sistemului de închidere centralizată).

Indicație

Setarea individuală a închiderii centralizate este (în funcție de tipul sistemului Infotainment) memorată în contul activ de utilizator al sistemului de personalizare » [pagina 56](#).

Deschiderea/închiderea portierei

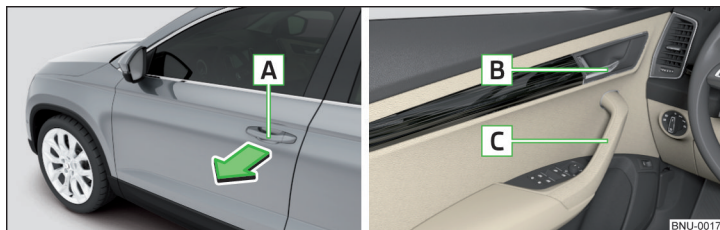

Fig. 46 Mânerul portierei/maneta de deschidere a portierei

Citiți și respectați mai întâi și de pe pagina 58.

- Pentru **deschiderea din exterior**, descuriați autovehiculul și trageți de mânerul portierei **A** în sensul săgeții » [fig. 46](#).
- Pentru **deschiderea din interior**, trageți de maneta de deschidere a portierei **B** și împingeți portiera.
- Pentru **închiderea din interior**, prindeți de mânerul de închidere **C** și închideți portiera.

ATENȚIE

- Portiera să fie corect închisă, în caz aceasta s-ar putea deschide în timpul deplasării - pericol de moarte!
- Deschideți și închideți portiera numai atunci când nu se află nimeni în zona de deschidere/de închidere - există pericolul de rănire!
- Nu circulați niciodată cu ușile deschise - pericol de moarte!
- O portieră deschisă se poate închide de la sine pe vânt puternic sau în rampă - Pericol de rănire!

Siguranța pentru copii

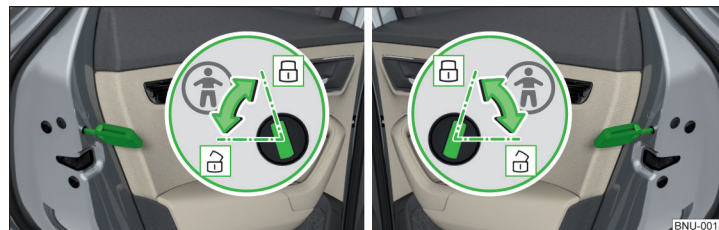

Fig. 47 Portiera spate: Activarea/dezactivarea siguranței pentru copii



Fig. 48
Siguranță pentru copii cu opera-
re electrică

Citiți și respectați mai întâi și de pe pagina 58.

Siguranța pentru copii poate fi operată manual sau electric, în funcție de dota-
re.

Siguranța pentru copii împiedică deschiderea din interior a portierelor din spa-
te. Portiera poate fi deschisă numai din exterior.

Siguranță pentru copii cu operare manuală

- › Pentru **activare**, rotiți siguranța cu cheia în poziția » fig. 47.
- › Pentru **dezactivare**, rotiți siguranța cu cheia în poziția .

Siguranță pentru copii cu operare electrică

- › Pentru **activarea/dezactivarea** siguranței pentru copii din portiera **stânga**
spate, apăsați tasta **A** din portiera șoferului » fig. 48.
- › Pentru **activarea/dezactivarea** siguranței pentru copii din portiera **dreapta**
spate, apăsați tasta **B** din portiera șoferului.

Activarea este semnalată prin luminarea simbolului de pe tastă.

În cazul siguranței pentru copii cu acționare electrică, se blochează suplimentar
mecanismul de acționare electrică a geamurilor din portiera respectivă.

Anomalii în funcționare

Citiți și respectați mai întâi și de pe pagina 58.

Sincronizarea telecomenzii

Dacă tastele cheii cu telecomandă au fost apăsați de mai multe ori în afara ra-
zei de acțiune a sistemului sau dacă bateria din telecomandă a fost înlocuită iar
autovehiculul nu poate fi deschis cu telecomanda, cheia trebuie sincronizată.

- › Apăsați o tastă oarecare de pe cheia cu telecomandă.

- › În interval de 1 minut de la apăsarea tastei, desciuați portiera cu cheia pe la
butucul încălțătorii.

Anomalie la închiderea centralizată

Dacă lampa de control din portiera șoferului clipește mai întâi 2 secunde rapid,
apoi luminează 30 secunde neîntrerupt, după care clipește rar, se va solicita
ajutorul unei unități autorizate.

În cazul unei defecțiuni a închiderii centralizate, portierele autovehiculului res-
pectiv capota portbagajului pot fi încuiate respectiv desciuate de urgență » [pa-
gina 293](#).

Anomalie la sistemul KESSY

În cazul unei perturbări a sistemului KESSY, pe panoul de bord va apărea mesa-
jul de eroare corespunzător.

Tensiune scăzută la bateria cheii

Dacă tensiunea din bateria cheii cu telecomandă este prea scăzută, pe afișajul
panoului de bord se afișează un mesaj cu privire la necesitatea înlocuirii bate-
riei. Înlocuiți bateria » [pagina 292](#).

Instalația de alarmă antifurt

Introducere în temă

În cazul unei tentative de spargere sau furt, instalația de avertizare emite sem-
nale acustice și optice (denumite în continuare numai alarmă).

Instalația de avertizare se activează automat la circa 30 de secunde după în-
cuirea autovehiculului. După desciuirea autovehiculului aceasta se dezacti-
vează automat.

ATENȚIE

Pentru a garanta buna funcționare a instalației de avertizare, verificați înainte
de părăsirea autovehiculului dacă toate portierele și toate geamurile, inclusiv
trapa glisantă/rabatabilă, sunt închise.

Indicație

Sistemul de alarmă dispune de o sursă proprie de energie, a cărei perioadă de
utilizare este de 5 ani. Pentru a asigura funcționarea instalației de alarmă, vă re-
comandăm ca după expirarea acestei perioade să dispuneți verificarea acesteia
la un atelier specializat.

Declanșarea alarmei

📖 **Citiți și respectați mai întâi** **!** de pe pagina 62.

Se declanșează alarma, dacă la autovehiculul cu sistem de alarmă activat se efectuează una din următoarele operații neautorizate.

- ▶ Deschiderea capotei motorului.
- ▶ Deschiderea capotei portbagajului.
- ▶ Deschiderea portierelor.
- ▶ Manipularea cheii de contact.
- ▶ Remorcarea autovehiculului.
- ▶ Mișcare în autovehicul.
- ▶ Căderea de tensiune bruscă și semnificativă a calculatorului rețelei de bord.
- ▶ Decuplarea remorcii.

O declanșare a alarmei are loc de asemenea atunci când portiera șoferului este descuriată și deschisă prin intermediul butucului încuietorii.

Alarma se dezactivează prin apăsarea tastei  de pe cheie sau prin cuplarea contactului.

Supravegherea interiorului și protecția la tractare

📖 **Citiți și respectați mai întâi** **!** de pe pagina 62.

Supravegherea interiorului declanșează alarma la înregistrarea unei mișcări în autovehiculul încuiat.

Protecția la tractare declanșează alarma la înregistrarea unei înclinări a autovehiculului încuiat.

Aceste funcții trebuie dezactivate când există posibilitatea declanșării alarmei din cauza unor mișcări (făcute de exemplu de către persoane sau animale) în interiorul autovehiculului, respectiv când autovehiculul trebuie transportat (de exemplu pe calea ferată sau pe cale navală) sau tractat.

Dezactivarea

Funcțiile pot fi dezactivate simultan o singură dată a în Infotainment în meniul

  →  → Deschidere și închidere.

La dezactivare se oprește mecanismul de siguranță.

! ATENȚIE

Compartimentul pentru ochelari deschis reduce eficiența supravegherii interiorului. Pentru a garanta o funcționare eficientă a supravegherii interiorului, închideți întotdeauna compartimentul pentru ochelari înainte de încuierea autovehiculului.

Capota portbagajului cu operare manuală

📖 **Introducere în temă**

! ATENȚIE

- Nu conduceți niciodată cu capota portbagajului întredeschisă sau deschisă complet, deoarece este posibil să intre gaze de eșapament în habitacul – Pericol de intoxicare!
- Asigurați-vă că după închiderea capotei, acesta este încuiat. În caz contrar, capota s-ar putea deschide în timpul deplasării, chiar dacă a fost încuiată – există pericolul de accident!
- Aveți grijă ca la închiderea capotei portbagajului să nu fie strivite părți ale corpului – există pericol de accidentare!
- La închiderea capotei portbagajului nu apăsați pe lunetă, deoarece se poate sparge – Pericol de rănire!

Deschiderea/inchiderea capotei portbagajului

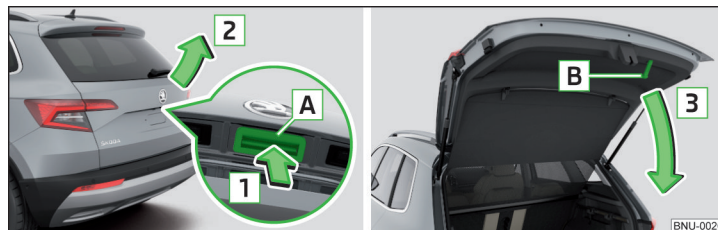

Fig. 49 Deschiderea/inchiderea capotei portbagajului

📖 **Citiți și respectați mai întâi** **!** de pe pagina 63.

- ▶ Pentru **deschidere**, apăsați butonul **A** în sensul săgeții **1** » fig. 49.
- ▶ Ridicați capota în sensul săgeții **2**.

► Pentru **închidere**, prindeți de suportul **B** și trageți în sensul săgeții **3**.

i Indicație

Butonul **A** » fig. 49 se dezactivează la plecarea de pe loc respectiv de la o viteză mai mare de 5 km/h. După oprire și deschiderea unei portiere, butonul este activat din nou.

Reglarea încuierii întârziate a capotei portbagajului

 **Citiți și respectați mai întâi  de pe pagina 63.**

Dacă se descuie capota portbagajului de la butonul  de pe cheie, capota se încuie automat după închidere.

Perioada de timp după scurgerea căreia se încuie automat capota portbagajului după închidere, poate fi setată de către o unitate autorizată.

! ATENȚIE

Înainte de încuierea automată a capotei portbagajului există pericolul pătrunderii nedorite în autovehicul.

Capota electrică a portbagajului

 **Introducere în temă**

Capota portbagajului (denumită în continuare capotă) poate fi acționată electric, și manual în caz de urgență » [pagina 66](#).

! ATENȚIE

- Asigurați-vă că după închiderea capotei, acesta este încuiat. În caz contrar, capota se poate deschide în timpul deplasării - pericol de accident!
- Nu conduceți niciodată cu capota întredeschisă sau deschisă complet, deoarece este posibil să intre gaze de eșapament în habitacul - Pericol de intoxicare!
- Deschideți și închideți capota portbagajului numai atunci când nu se află nimeni în zona de deschidere/de închidere - în caz contrar, există pericol de rănire!
- Aveți grijă ca la închiderea capotei să nu fie strivite părți ale corpului - există pericol de accidentare!

! ATENȚIE

- În timpul procesului de închidere electrică, nu încercați să închideți manual capota - există pericolul de deteriorare a sistemului de acționare electrică a capotei.
- La spălarea autovehiculului într-o spălătorie automată recomandăm să încuiati autovehiculul (de ex. de la butonul de închidere centralizată). În unele spălătorii automate, capota portbagajului se poate deschide de la sine datorită forței exercitate de perii de spălare - există pericolul de deteriorare a interiorului autovehiculului.

! ATENȚIE

- Verificați dacă în zona de deschidere/de închidere a capotei se află obiecte care ar putea împiedica mișcarea (de exemplu, încărcătură pe suportul pentru portbagaj de acoperiș sau în remorcă etc.) - există pericolul de deteriorare a capotei!
- Când capota portbagajului este solicitată (de exemplu, prin depunerea unui strat înalt de zăpadă), deschiderea capotei poate fi oprită în anumite situații. Îndepărtați zăpada, pentru a face din nou funcțională acționarea electrică.
- Dacă se închide capota de la sine (de exemplu sub greutatea zăpezii), se aude un ton de semnal întrerupt.
- Capota se închide întotdeauna înainte de deconectarea bateriei.

Descrierea utilizării

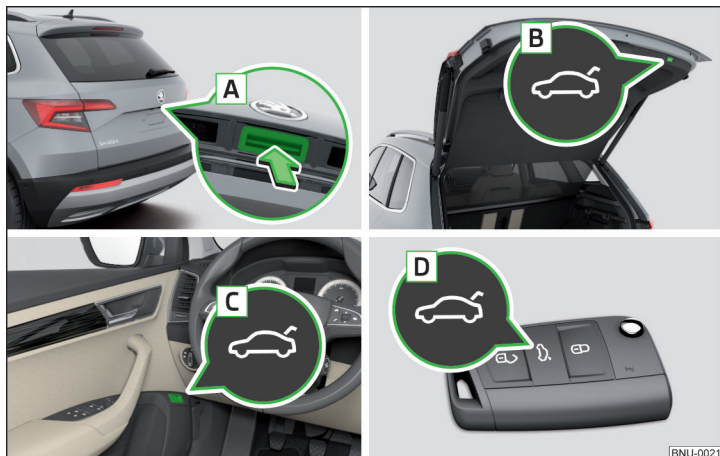

Fig. 50 Operarea capotei

Citiți și respectați mai întâi **I** și **J** de pe pagina 64.

Variantele de deschidere a capotei

- ▶ Prin apăsarea mânerului **A** » fig. 50.
- ▶ Prin tragerea tastei **C**.
- ▶ Prin menținerea apăsată a butonului **D** de pe cheie.

Dacă, la deschidere, capota întâlnește un obstacol, aceasta se oprește și este emis un semnal acustic.

Variantele de închidere a capotei

- ▶ Prin apăsarea tastei **B** » fig. 50.
- ▶ Prin menținerea apăsată a butonului **D** de pe cheie (valabil pentru autovehiculele cu KESYS). Cheia trebuie să se găsească la o distanță de maxim 2 m de capotă.
- ▶ Prin apăsarea mânerului **A**.
- ▶ Prin tragerea și menținerea tastei **C**. La eliberarea tastei, mișcarea capotei se va opri.
- ▶ Prin apăsare scurtă a capotei în jos.

Dacă la închidere capota întâlnește un obstacol, ea se oprește, se emite un semnal acustic și clapeta se deschide câțiva centimetri.

Variantele de oprire a mișcării capotei

- ▶ Prin apăsarea tastei **B** » fig. 50.
- ▶ Prin tragerea tastei **C** sau prin eliberarea ei.
- ▶ Prin menținerea apăsată a butonului **D** de pe cheie.
- ▶ Prin apăsarea mânerului **A**.

Semnalele acustice

La deschiderea sau închiderea capotei de la butonul **C** sau **D** se emit semnale acustice.

I Indicație

- Butonul **A** » fig. 50 se dezactivează la plecarea de pe loc respectiv de la o viteză mai mare de 5 km/h. După oprire și deschiderea unei portiere, butonul este activat din nou.
- La urcarea în grabă în autovehicul în timpul procesului de deschidere/de închidere a capotei, se poate produce o zdruncinare a întregului autovehicul și astfel mișcarea capotei se poate întrerupe.

Reglarea poziției superioare a capotei

Citiți și respectați mai întâi **I** și **J** de pe pagina 64.

Poate fi setată cea mai de sus poziție a capotei (de ex. dacă spațiul de deschidere a capotei este limitat, datorită înălțimii garajului sau pentru utilizarea confortabilă în funcție de înălțimea persoanei).

Modificarea poziției superioare a capotei

- ▶ Oprți capota în poziția dorită.
- ▶ Mențineți apăsat butonul **B** » fig. 50 la pagina 65, până când se emite un semnal acustic.

Reglarea poziției inițiale superioare a capotei

- ▶ Ridicați capota cu mâna, cu atenție, până la maxim.
- ▶ Mențineți apăsat butonul **B** » fig. 50 la pagina 65, până când se emite un semnal acustic.

I Indicație

Poziția maximă atinsă prin deschiderea automată a capotei portbagajului este mai jos decât poziția maximă de deschidere obținută prin deschiderea manuală a capotului.

Anomalii în funcționare

 **Citiți și respectați mai întâi**  și  de pe pagina 64.

Exemple de defecțiuni în funcționare

Descrierea anomaliei	remediu
Capota nu se poate deschide	Descuierea capotei » pagina 294
Capacul nu reacționează la semnalul de deschidere	Îndepărtarea unui eventual obstacol (de ex. zăpadă), redeschiderea capotei » pagina 65 Apăsarea mânerului  » fig. 50 la pagina 65 și tragerea capotei înspre în sus
Capacul rămâne fixat în poziție superioară	Închiderea manuală a capotei
Capota este deschisă și bateria autovehiculului a fost decuplată	

Închiderea manuală

Închideți încet capota, la apăsarea pe capotă apăsați pe broască, în mijlocul marginii, deasupra emblemei ŠKODA.

Operarea fără atingere a capotei portbagajului



Fig. 51
Deschiderea capotei portbagajului

 **Citiți și respectați mai întâi**  și  de pe pagina 64.

În funcție de echipare, capota portbagajului poate fi operată fără atingere.





Contactul trebuie să fie decuplat și trebuie să aveți la dvs. cheia.

► Pentru **deschidere/închidere**, balansați energic un picior sub bara de protecție din spate, în zona senzorului, în sensul săgeții » [fig. 51](#).

Lampa de frână din lunetă se aprinde și capota se deschide/închide automat. La închidere se emit semnale acustice.

În cazul în care capota nu se mișcă, repetați procesul de operare după câteva secunde.

Mișcarea capotei se poate opri prin balansarea energică cu piciorul. Printr-o nouă mișcare a piciorului, mișcarea capotei este reluată.

Funcția se poate activa/dezactiva în Infotainment în meniul  /  →  →  → **Deschidere și închidere**.

Vă recomandăm să dezactivați funcția în următoarele situații.

- La montarea unui suport pentru portbagaj de acoperiș
- La cuplarea unei remorci (accesoriu) la dispozitivul de tractare.
- La spălarea autovehiculului.
- Lucrări de întreținere și reparație în zona din spate a autovehiculului.

La conectarea unui aparat în priză remorci, funcția se dezactivează.

Indicație

Când plouă foarte tare sau când bara de protecție spate este murdară, funcția de deschidere fără atingere a capotei portbagajului poate fi influențată sau se poate dezactiva automat.

Aționarea geamurilor

Introducere în temă

Geamurile din portiere pot fi acționate de la butoanele aflate în portierele respective. ►

! ATENȚIE

- Închideți geamurile întotdeauna cu atenție și în mod controlat. În caz contrar vă puteți accidenta sau îi puteți accidenta pe pasageri prin strivirea gravă a degetelor în geam.
- Sistemul este echipat cu un dispozitiv de limitare a forței » [pagina 68](#). Dacă se înregistrează un obstacol în timpul procesului de închidere (de exemplu la strivirea unei părți a corpului), geamul se oprește și se deschide câțiva centimetri. Geamurile trebuie totuși închise cu atenție - pericol de accidentare!

! ATENȚIE

- Păstrați geamurile curate (libere de gheață etc.), pentru a asigura funcționarea corectă a mecanismului electric de acționare.
- Geamurile se închid întotdeauna înainte de deconectarea bateriei.

i Indicație

Când geamurile sunt deschise, în autovehicul poate pătrunde praf sau murdărie, iar la viteze mai ridicate se pot produce zgomote din cauza vântului.

Deschiderea/inchiderea geamurilor

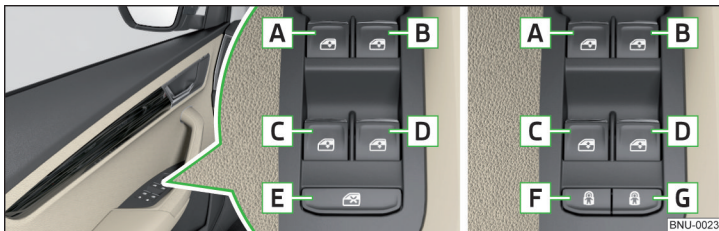

Fig. 52 Taster pentru acționarea geamurilor



Fig. 53
Tasta macaralei geamului de pe partea pasagerului față

📖 **Citiți și respectați mai întâi ! și ! de pe pagina 67.**

Toate geamurile pot fi operate de pe scaunul șoferului. Geamul din portiera pasagerului față și geamurile din ușile spate sunt acționate prin intermediul butonului din respectiva portieră.



Taster pentru acționarea geamurilor » fig. 52

- A** Portiera stânga față
- B** Portiera dreapta față
- C** Portiera din stânga spate
- D** Portiera din dreapta spate
- E** Dezactivarea/activarea butoanelor din portierele din spate (dezactivarea poate fi avantajoasă, atunci când, de ex., transportați copii pe locurile din spate)
- F** Dezactivarea/activarea tastei din portiera stânga spate (parte componentă a siguranței pentru copii cu comandă electrică)
- G** Dezactivarea/activarea tastei din portiera dreapta spate (parte componentă a siguranței pentru copii cu comandă electrică)

Deschiderea/inchiderea geamurilor

- ▶ Pentru **deschidere**, apăsați ușor butonul corespunzător și mențineți-l în această poziție până când geamul a atins poziția dorită.
- ▶ **sau:** Apăsați butonul până la capăt, geamul se deschide complet, automat. La o nouă apăsare a butonului, geamul se oprește.
- ▶ Pentru **închidere**, trageți ușor marginea superioară a butonului corespunzător și mențineți-l în această poziție până când geamul a atins poziția dorită.
- ▶ **sau:** Trageți butonul scurt până la capăt, geamul se închide automat, complet. Geamul se oprește la o nouă tragere a tastei. ▶

Dezactivarea/activarea tastelor din portierele din spate

- ▶ Pentru **dezactivarea/activarea** butoanelor din portierele din spate, apăsați butonul **E**. Dacă sunt dezactivate butoanele, se aprinde lampa de control  din butonul **E**.
- ▶ **sau:** La autovehiculele prevăzute cu siguranță pentru copii cu comandă electrică, apăsați tasta **F** sau **G**, după caz. Dacă tastele din portiera spate sunt dezactivate, se aprinde lampa de control  din tasta corespunzătoare **F**, resp. **G**.

i Indicație

- După decuplarea contactului, geamurile mai pot fi deschise sau închise pentru aproximativ 10 minute.
- După deschiderea portierei șoferului sau a pasagerului față, operarea geamurilor va mai fi posibilă numai de la butonul **A** » fig. 52, prin apăsarea, respectiv tragerea acestuia pentru cca. 2 secunde.

Limitarea forței

 **Citiți și respectați mai întâi  și  de pe pagina 67.**

Geamurile electrice sunt echipate cu dispozitiv de limitare a forței.

Dacă se înregistrează un obstacol în timpul procesului de închidere, geamul se oprește și se deschide câțiva centimetri.

Dacă obstacolul împiedică închiderea în următoarele 10 secunde, procesul de închidere se va întrerupe din nou și geamul se va deschide câțiva centimetri.

Dacă încercați să închideți geamul din nou într-un interval de 10 secunde, după a doua revenire a geamului, cu toate că obstacolul nu a fost încă îndepărtat, închiderea este doar oprită. În această perioadă, nu va fi posibilă închiderea automată a geamurilor. Dispozitivul de limitare a forței este încă activat.



Dispozitivul de limitare a forței este abia atunci dezactivat, dacă în următoarele 10 secunde se încearcă din nou închiderea geamului - **geamul se va închide acum cu toată forța!**

Dacă așteptați mai mult de 10 secunde, limitarea forței va fi activată din nou.

Operarea confort a geamurilor

 **Citiți și respectați mai întâi  și  de pe pagina 67.**

Operarea confort a geamurilor oferă posibilitatea de a deschide resp. închide toate geamurile simultan (respectiv numai geamul din portiera șoferului).

Funcția de operare confort se poate seta individual în Infotainment, în meniul   →  → **Deschidere și închidere.**

Deschiderea

- ▶ Mențineți apăsată tasta  de pe cheie.
- ▶ **sau:** Decuplați contactul, deschideți portiera șoferului și mențineți butonul **A** până la capăt în poziție de deschidere » fig. 52 la pagina 67.

Închiderea

- ▶ Mențineți apăsată tasta  de pe cheie.
- ▶ **sau:** Decuplați contactul, deschideți portiera șoferului și mențineți butonul **A** până la capăt în poziție de închidere » fig. 52 la pagina 67.
- ▶ La sistemul KESSY, mențineți degetele pe senzorul de pe partea exterioră a mânerului portierei din față » fig. 44 la pagina 59.

Premisa pentru o funcționare corectă a acționării confort a geamurilor este deschiderea/închiderea automată funcțională a tuturor geamurilor.

Deschiderea/închiderea confort a geamurilor cu ajutorul cheii, utilizând butucul încuietorii portierei șoferului, este posibilă numai în interval de 45 secunde după încuierea autovehiculului.

Prin eliberarea butonului respectiv se oprește deplasarea geamurilor ușilor.

i Indicație

Setarea operării confort a geamurilor este (în funcție de tipul sistemului Infotainment) memorată în contul activ de utilizator al sistemului de personalizare » pagina 56.

Defecțiuni în funcționare

 **Citiți și respectați mai întâi  și  de pe pagina 67.**

La deschiderea și închiderea repetată a geamurilor, macaraura de acționare a geamurilor se poate supraîncălzi și bloca temporar. Imediat după răcirea mecanismului de acționare, geamul poate fi din nou acționat. ▶

După decuplarea bateriei autovehiculului este posibil să se dezactiveze deschiderea/închiderea automată a geamurilor. În acest caz, sistemul se **activează** în modul descris în continuare.

Activarea acționării geamurilor

- Cuplați contactul.
- Trageți marginea superioară a tastei respective și închideți geamul.
- Eliberați tasta.
- Trageți din nou în sus de respectivul buton și mențineți-l pentru circa 1 secundă.

Trapa panoramică glisantă/rabatabilă

Introducere în temă

Trapa panoramică glisantă/rabatabilă, (numită în continuare doar trapa glisantă/rabatabilă), poate fi acționată numai atunci când contactul este cuplat și numai până la o temperatură mai mare de -20 °C.

După decuplarea contactului, trapa glisantă/rabatabilă mai poate fi acționată încă aprox. 10 minute. Numai după ce este deschisă portiera șoferului sau a pasagerului față, trapa glisantă/rabatabilă nu mai poate fi acționată.

ATENȚIE

Procedați cu atenție la operarea trapei glisante/rabatabile și a ruloului parasolar, pentru a evita accidentări prin strivire - pericol de accidentare!

ATENȚIE

- În timpul iernii, trebuie îndepărtată, după caz, gheața și zăpada din zona trapei glisante/rabatabile, înainte de deschiderea acesteia, pentru a evita o deteriorare a mecanismului de deschidere.
- Trapa glisantă/rabatabilă trebuie să se închidă întotdeauna înainte de deconectarea bateriei.

Operare

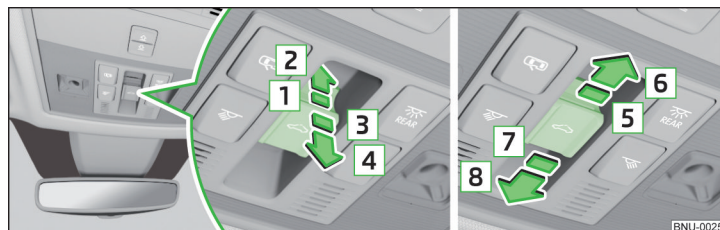

Fig. 54 Operarea trapei glisante/rabatabile

📖 Citiți și respectați mai întâi **!** și **!** de pe pagina 69.

Operarea trapei glisante/rabatabile » fig. 54

- 1 Ridicare treptată
- 2 Ridicare completă
- 3 Retrageră treptată
- 4 Retrageră completă
- 5 Deschidere treptată
- 6 Deschiderea completă

După prima apăsare, trapa glisantă/rabatabilă se oprește în poziția în care intensitatea zgomotului de vânt este redusă (la viteze aproximativ mai mici de 80 km/h). După încă o apăsare, trapa glisantă/rabatabilă se deschide până la capăt.

- 7 Închidere treptată
- 8 Închidere completă

Limitarea forței

📖 Citiți și respectați mai întâi **!** și **!** de pe pagina 69.

Trapa glisantă/rabatabilă este prevăzută cu un dispozitiv de limitare a forței.

Dacă se înregistrează un obstacol în timpul procesului de închidere, geamul se oprește și se retrage câțiva centimetri. ▶



! ATENȚIE

Dacă trapa glisantă/rabatabilă este închisă, prin menținerea comutatorului în poziția 7/8 » fig. 54 la pagina 69 și dacă procesul de închidere este perturbat de un obstacol, după a treia încercare de închidere, limitarea forței este dezactivată (dacă intervalul dintre încercările individuale de închidere este mai mic de 5 s). Trapa glisantă/rabatabilă se închide cu forța maximă - există pericolul de accidentare.

Operarea confort a trapei glisante/rabatabile

📖 **Citiți și respectați mai întâi ! și ! de pe pagina 69.**

Acționarea confort face posibilă ridicarea, respectiv închiderea trapei glisante/rabatabile cu cheia, sau, la sistemul KESY, prin intermediul senzorului din mânerul portierei din față.

- ▶ Pentru **ridicare**, mențineți apăsat butonul  de pe cheie.
- ▶ Pentru **închidere**, mențineți apăsat butonul  de pe cheie (la sistemul KESY, mențineți degetele pe senzorul de pe partea exterioră a mânerului portierei din față).

Prin întreruperea încuierii se întrerupe procesul de închidere.

Activarea operării trapei glisante/rabatabile



Fig. 55
Operarea trapei glisante/rabatabile

📖 **Citiți și respectați mai întâi ! și ! de pe pagina 69.**

Dacă mecanismul de operare al trapei glisante/rabatabile este nefuncțional (de ex. după deconectarea și conectarea bateriei), acesta trebuie activat.

- ▶ Cuplați contactul, trageți comutatorul de degajare complet în jos, în sensul săgeții **1** » fig. 55 și menține-l în poziție.

70 Utilizarea

După circa 10 secunde trapa glisantă/rabatabilă se deschide și se închide la loc.

- ▶ Eliberați comutatorul.



Ruloul parasolar cu operare electrică



Fig. 56
Buton pentru operarea ruloului parasolar

📖 **Citiți și respectați mai întâi ! și ! de pe pagina 69.**

Operarea ruloului parasolar » fig. 56

-  Deschidere - prin apăsare (reapăsare - oprirea ruloului)
-  Închidere - prin apăsare (reapăsare - oprirea mișcării ruloului)

Ruloul parasolar poate fi operat și prin menținerea apăsată a butonului corespunzător (inițierea deplasării ruloului) și eliberarea acestuia când ruloul a atins poziția dorită.

Activarea operării ruloului parasolar

📖 **Citiți și respectați mai întâi ! și ! de pe pagina 69.**

Dacă mecanismul de operare al ruloului parasolar este nefuncțional (de ex. după deconectarea și conectarea bateriei), acesta trebuie activat.

- ▶ Cuplați contactul, apăsați și mențineți apăsat butonul  » fig. 56 la pagina 70.
- După aproximativ 10 secunde, ruloul parasolar se deschide și se închide la loc.
- ▶ Eliberați tasta.

Luminile și vizibilitatea

Luminile

Introducere în temă

Dacă nu se menționează altceva, lumina funcționează numai când contactul este cuplat.

Pentru poziția de bază a comutatorului de lumini, utilizați poziția **AUTO**.

i Indicație

Farurile se pot aburi pasager pe interior. Atunci când luminile sunt aprinse, suprafața de degajare a luminii se dezaburește după scurt timp.

Operarea funcției de iluminare

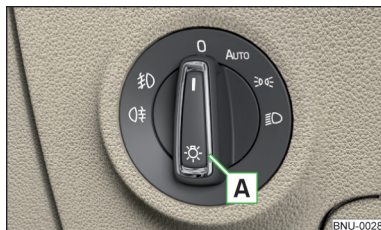

Fig. 57
Comutatorul de lumini

Pentru **activarea/dezactivarea** funcției de iluminare, comutatorul **A** » fig. 57 poate fi rotit (în funcție de echipare) în una din următoarele poziții.



0 Stingerea luminilor (în afară de lumina de zi)

AUTO Activarea/ dezactivarea automată a luminii » pagina 72

☞ Aprinderea luminilor de poziție/ respectiv a luminilor de parcare pe ambele laturi » pagina 75

☞ Aprinderea fazei lungi

Reglarea fasciculului farurilor cu halogen

Fasciculul farurilor se poate regla în Infotainment în meniul **CAR** /  →  → **Luminile**.

În funcție de nivelul de încărcare al autovehiculului, se poate regla de pe ecran fasciculul farurilor cu halogen, în următoarele poziții de bază.

0 Autovehicul față ocupat, portbagaj neîncărcat

2 Autovehicul complet ocupat, portbagaj neîncărcat

4 Autovehicul complet ocupat, portbagaj încărcat

6 Locul șoferului ocupat, portbagaj încărcat

În alte condiții de încărcare a autovehiculului, se poate utiliza și setarea pentru pozițiile 1, 3, 5.

Farurile Full LED se adaptează automat la starea de încărcare și de rulare a autovehiculului, de aceea acestea nu dispun de o reglare manuală a fasciculului farurilor (pe înălțime).

! ATENȚIE

Reglați întotdeauna înălțimea de luminare a farurilor în așa fel încât să îndepliniți următoarele condiții - în caz contrar există pericolul de accident.

- Autovehiculul nu orbește alți participanți la trafic, mai ales autovehiculele care vin din sens opus.
- Fasciculul farurilor este suficient pentru o deplasare în siguranță.

i Indicație

- Dacă se decuplează contactul cu faza scurtă aprinsă, faza scurtă se dezactivează automat și se aprind luminile de poziție. Nu este valabil pentru poziția **AUTO**, atâta timp cât se îndeplinesc condițiile pentru funcția **COMING HOME**. Lumina de poziție se stinge după scoaterea cheii din contact, iar la autovehiculele echipate cu sistem **KESSEY**, după deschiderea portierei șoferului.
- La o defectare a întrerupătorului de lumini, faza scurtă se aprinde automat.

Luminile de zi

Lumina de zi asigură iluminatul zonei din față, respectiv și a celei din spate a autovehiculului (valabil numai pentru unele țări).

Lumina se aprinde automat, atunci când sunt îndeplinite următoarele condiții.

- ✓ Contactul este cuplat.
- ✓ Comutatorul de lumini se află în poziția 0 sau ☞.
- ✓ **sa**: Comutatorul de lumini este amplasat în poziția **AUTO** și condițiile de vizibilitate sunt bune.

! ATENȚIE

În condiții de vizibilitate redusă, activați întotdeauna faza scurtă.

Lumina de semnalizare și pentru faza lungă

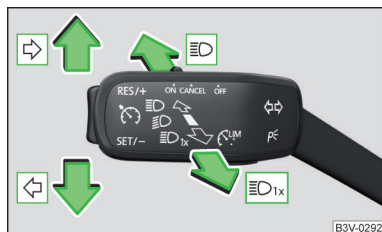

Fig. 58
Maneta: Operarea semnalizatoarelor și fazei lungi

Pozițiile manetei de operare » fig. 58

- ⇨ Activarea lămpii de semnalizare dreapta
- ⇨ Activarea lămpii de semnalizare stânga
- ☰ Activarea fazei lungi (poziția asistată de arc)
- ☰x Dezactivarea fazei lungi/activarea semnalizării cu farurile (poziția tensiionată)

Faza lungă se poate aprinde numai când faza scurtă este activată.

Semnalizarea luminoasă poate funcționa și când contactul este decuplat.

Lumina de semnalizare se dezactivează automat după virare, în funcție de unghiul de bracare.

De la manetă poate fi activat/dezactivat **asistentul pentru faza lungă** » [pagina 73](#).

Semnalizarea Confort

Dacă se apasă maneta ușor în sus sau în jos, are loc aprinderea de trei ori a lămpilor de semnalizare respective.

Dacă în timpul semnalizării Confort se apasă maneta de operare în partea opusă, se încheie semnalizarea în direcția inițială.

Semnalizarea confort se poate activa/dezactiva în Infotainment în meniul → → **Lumini**.

! ATENȚIE

Aprindeți faza lungă, respectiv semnalizarea luminoasă, numai dacă nu-i orbiți pe ceilalți participanți la trafic.

i Indicație

Setarea (activarea/dezactivarea) semnalizării confort este (în funcție de tipul sistemului Infotainment) memorată în contul activ de utilizator al sistemului de personalizare » [pagina 56](#).

Comanda automată a farurilor



Fig. 59
Comutatorul de lumini: Poziția AUTO

În funcție de echiparea autovehiculului, când comutatorul de lumini se află în poziția **AUTO** » [fig. 59](#), are loc aprinderea/stingerea automată a luminilor în funcție de condițiile de luminozitate sau de starea vremii (ploaie).

Dacă comutatorul de lumini este în poziția **AUTO**, se aprinde inscripția **AUTO** de lângă comutatorul de lumini. Dacă se aprinde automat lumina, luminează și simbolul de lângă comutatorul de lumini.



Comanda automată a farurilor pe timp de ploaie (numită în continuare doar funcție)

Faza scurtă se aprinde automat, atunci când sunt îndeplinite următoarele condiții.

- ✓ Funcția este activată.
- ✓ Comutatorul de lumini se află în poziția **AUTO**.
- ✓ Ștergătoarele de parbriz sunt activate mai mult de 30 s.

Lumina se stinge automat, după cca 4 minute de la oprirea ștergătoarelor de parbriz.

Setarea, activarea/dezactivarea

Următoarele funcții se pot activa/dezactiva, respectiv regla în Infotainment în meniul **CAR** /  →  → **Lumini**.

- ▶ Setarea sensibilității senzorului pentru determinarea condițiilor de iluminare pentru comanda automată a farurilor
- ▶ Comanda automată a farurilor pe timp de ploaie

! ATENȚIE

Comanda automată a farurilor (poziția **AUTO**) servește numai ca sprijin și nu îl scutește pe șofer de obligația sa de a verifica luminile și eventual de a aprinde luminile atunci când condițiile de luminozitate o cer.

! ATENȚIE

Condițiile de vizibilitate slabe se detectează de către un senzor montat sub parbriz, în suportul oglinzii interioare, respectiv în planșa de bord. Nu acoperiți senzorul - poate fi afectată funcționarea sistemului.

i Indicație

Setarea (activarea/dezactivarea) comenzii automate a farurilor pe ploaie este (în funcție de tipul sistemului Infotainment) memorată în contul activ de utilizator al sistemului de personalizare » [pagina 56](#).

Farurile cu Full LED

Farurile Full LED (denumite în continuare sistem) asigură automat conul optim de iluminare a carosabilului pe baza datelor de deplasare.

Sistemul funcționează automat în următoarele regimuri: în localități, în exteriorul localităților, pe autostradă și pe vreme rea.

O componentă a sistemului este și lumina laterală statică. Această lumină este utilizată în câteva regimuri de iluminare sau de ex. pentru luminarea curbelor la mersul în marșarier.

Sistemul funcționează atât timp cât comutatorul de lumini se află în poziția **AUTO**.

! ATENȚIE

La existența unei anomalii în sistem, farurile se coboară automat într-o poziție de urgență, care împiedică orbirea participanților la trafic care vin din sens opus. Astfel se scurtează conul de lumină din fața autovehiculului. Solicitați asistența de specialitate a unui service.



asistența pentru faza lungă (Light Assist)



Fig. 60 Variante de amplasare a senzorului/activarea/dezactivarea sistemului

Asistentul pentru faza lungă (denumit în continuare numai sistemul) aprinde/stinge automat faza lungă în funcție de condițiile de trafic (alte autovehicule) și de condițiile de mediu (de ex. deplasare într-o zonă luminată).

Aprinderea/stingerea fazei lungi este comandată printr-un senzor » [fig. 60](#).

Activarea/dezactivarea sistemului are loc în Infotainment, în meniul **CAR** /  →  → **Lumini** → **Light Assist**.



Condiții pentru funcționarea sistemului

- ✓ Sistemul este activat.
- ✓ Comutatorul de lumini se află în poziția **AUTO**.
- ✓ Autovehiculul se deplasează cu o viteză mai mare de 60 km/h (pentru unele țări, mai mare de 40 km/h).
- ✓ Parbrizul este curat în zona senzorului.

Cuplarea sistemului

▶ Apăsăți maneta în poziția amortizată **A** » [fig. 60](#). Pe afișajul panoului de bord se aprinde lampa de control .

Dezactivarea sistemului

- ▶ Dacă faza lungă **s-a aprins** în mod automat, apăsați maneta în poziția tensionată **B**. Lampa de control  se stinge. Faza lungă se stinge.
- ▶ Dacă faza lungă **nu s-a aprins** în mod automat, apăsați maneta în poziția tensionată **A**. Lampa de control  se stinge. Faza lungă se aprinde.

Faza lungă se dezactivează automat, dacă viteza scade sub 30 km/h (sistemul rămâne totuși activat).

Dacă există o **perturbare de funcționare a sistemului**, pe afișajul panoului de bord se afișează un mesaj de eroare. Solicitați asistența de specialitate a unui service.

! ATENȚIE

Sistemul servește doar pentru asistență, șoferul nu este scutit de obligația sa de a adapta luminile pentru faza lungă, respectiv faza scurtă (de ex. în condiții de iluminare redusă și condiții meteo nefavorabile, la trecerea pe lângă participanți la trafic iluminați insuficient, eventual dacă zona acoperită de senzor este limitată de un obstacol).

! ATENȚIE

Nu acoperiți senzorul și mențineți curat parbrizul - funcționarea sistemului poate fi afectată.

i Indicație

Setarea asistentului pentru fază lungă în Infotainment este (în funcție de tipul sistemului Infotainment) memorată în contul activ de utilizator al sistemului de personalizare » [pagina 56](#).

proiectoare de ceață/lampa de ceață din spate

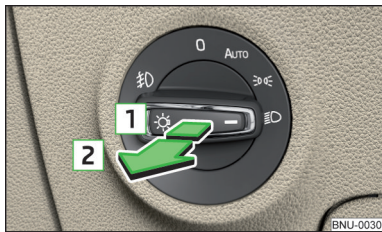

Fig. 61
Comutatorul de lumini - activați farurile de ceață/lampa de ceață spate

Aprinderea proiectoarelor de ceață/lămpii de ceață din spate este posibilă în următoarele condiții.

- ✓ Comutatorul de lumini se află în poziția **AUTO**, ☞ sau ☞ » [fig. 61](#).
- Pentru **aprinderea proiectoarelor de ceață**, trageți comutatorul de lumini în poziția **1**, în panoul de bord se aprinde lampa de control ☞.
- Pentru **aprinderea lămpii de ceață spate**, trageți comutatorul de lumini în poziția **2**, în panoul de bord se aprinde lampa de control ☞.

Dacă autovehiculul nu este echipat cu **proiectoare de ceață, lampa de ceață spate** se aprinde prin tragerea comutatorului de lumini în singura poziție posibilă.

Dezactivarea proiectoarelor de ceață/lămpii de ceață spate se face efectuând operațiunile în ordine inversă.

i Indicație

Dacă este conectat un accesoriu la priza remorcii, lampa de ceață spate de la autovehicul nu se aprinde.

Faruri de ceață cu funcția CORNER

Funcția CORNER aprinde automat proiectorul de ceață de pe partea respectivă a autovehiculului (de ex. în viraje), dacă se întrunesc următoarele condiții.

- ✓ Este aprinsă lumina de semnalizare, respectiv roțile din față sunt puternic virate (în caz de conflict între cele două modalități, lumina de semnalizare are prioritatea mai ridicată).
- ✓ Viteza de deplasare să fie sub 40 km/h.
- ✓ Faza scurtă este aprinsă.
- ✓ Farurile de ceață nu sunt aprinse.

La cuplarea treptei marșarier se aprind ambele faruri de ceață.

COMING HOME / LEAVING HOME

Funcția COMING HOME asigură iluminarea zonei din jurul autovehiculului după decuplarea contactului și deschiderea portierei șoferului.

Funcția LEAVING HOME asigură iluminarea zonei din jurul autovehiculului după descurierea autovehiculului de la telecomanda radio.

Funcția aprinde lumina numai în condiții de vreme nefavorabilă, când comutatorul de lumini se află în poziția **AUTO**.

Ambele funcții se pot activa/dezactiva, respectiv regla în Infotainment în meniul **CAR** / ☞ → ☞ → **Lumini** .

! ATENȚIE

- Condițiile de vizibilitate reduse sunt evaluate de un senzor montat sub parbriz, în suportul oglinzii interioare. Nu acoperiți senzorul - poate fi afectată funcționarea sistemului.
- Dacă această funcție este activată permanent, se solicită foarte mult bateria. ▶

i Indicație



Setările celor două funcții sunt (în funcție de tipul sistemului Infotainment) memorate în contul activ de utilizator al sistemului de personalizare » [pagina 56](#).

Instalația de avarie



Fig. 62
Tasta pentru luminile de avarie

► Pentru **activare/dezactivare** apăsați butonul  » [fig. 62](#).

La activare, se aprind intermitent toate lămpile de semnalizare precum și lampa de control  din buton în același timp cu lămpile de control  din panoul de bord.

Luminile de avarie funcționează și când contactul este decuplat.

La o declanșare a airbagului, luminile de avarie se aprind automat.

Activarea automată a luminilor de avarie se poate produce la o manevră bruscă de frânare. La o nouă accelerare sau pornire, luminile de avarie se opresc automat.

Dacă se activează lampa de semnalizare când luminile de avarie sunt pornite, atunci luminile de avarie se sting temporar și luminează intermitent numai lampa de semnalizare de pe respectiva parte a autovehiculului.

Lămpile de parcare

Lămpile de parcare sunt prevăzute pentru o iluminare temporară a autovehiculului parcat.

Aprinderea lămpii unilaterale de parcare 

► Decuplați contactul.

► Apăsați maneta până la capăt în poziția  sau  » [fig. 58 la pagina 72](#).

Se aprinde lumina de poziție de pe respectiva parte a autovehiculului.

Aprinderea lămpii bilaterale de parcare 

► Cuplați contactul și rotiți comutatorul de lumini în poziția  » [pagina 71](#).

► Decuplați contactul și descupiați autovehiculul.

După scoaterea cheii din contact și deschiderea portierei șoferului, se emite un semnal acustic de avertizare. După câteva secunde sau după închiderea portierei șoferului, semnalul acustic de avertizare se oprește.

! ATENȚIE

- Prin aprinderea luminii de parcare se solicită extrem de puternic bateria.
- Lumina de parcare se poate stinge automat, dacă nivelul de încărcare al bateriei este redus. Dacă este aprinsă lumina de parcare pe ambele părți cu contactul decuplat, nu va avea loc stingerea automată a luminii de parcare!

Iluminarea zonei de acces



Iluminarea este amplasată la marginea inferioară a oglinzii exterioare și luminează zona de acces a portierei din față.

Iluminarea **se aprinde** la descuierea autovehiculului sau la deschiderea portierei din față (în funcție de condițiile de iluminare ambientală existente).

Iluminarea **se stinge** după 30 secunde de la închiderea portierei din față, sau de la cuplarea contactului.

Conducerea în străinătate

La deplasarea în țări cu trafic pe partea opusă (trafic pe partea stângă/parte dreaptă), farurile dumneavoastră îi pot orbi pe participanții la trafic care circulă din sens opus.

De aceea, trebuie să se adapteze reglarea farurilor Full LED la cuplarea contactului, prin activarea **regimului călătorie** în Infotainment, meniul /  →  → **Lumini**. În acest mod, nu are loc adaptarea automată a conului de lumină din fața autovehiculului.

luminile interioare

Introducere în temă

Luminile interioare funcționează și cu contactul motor decuplat. După decuplarea contactului (sau după deschiderea unei portiere) are loc stingerea luminilor după circa 10 minute.

Operarea plafonierelor de pe locurile din față

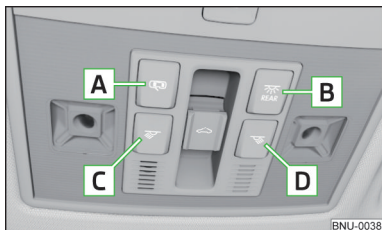

Fig. 63
Operarea de pe locurile din față
a lămpilor: Varianta 1



Fig. 64 Operarea lămpilor față: Varianta 2/varianta 3

Aprinderea/stingerea (prin apăsarea respectivului comutator) - varianta 1
» fig. 63

- A** Acționarea automată
- B** REAR Lampa spate
- C** Lampa de lectură stânga
- D** Lampa de lectură dreapta

Pozițiile comutatorului basculant **A** - varianta 2 și 3 » fig. 64

- Activarea
- Acționarea automată (poziția centrală)
- 0** Oprire

În cazul variantei a 3-a nu este disponibil niciun simbol pentru poziția centrală (operare automată).

Aprindere/stingere (prin apăsarea comutatorului corespunzător **B** - varianta 2 și 3) » fig. 64

- Lampa de lectură stânga
- Lampa de lectură dreapta

Operarea automată - comutator, resp. poziția

Lampa se **cuplează** atunci când există unul din următoarele evenimente.

- ▶ Se descuie autovehiculul.
- ▶ Se deschide una dintre portiere.
- ▶ Se scoate cheia din contact.

Lampa se **decuplează** atunci când există unul din următoarele evenimente.

- ▶ Se încuie autovehiculul.
- ▶ Se cuplează contactul.
- ▶ Aproximativ 30 secunde după închiderea tuturor portierelor.

Plafoniera spate

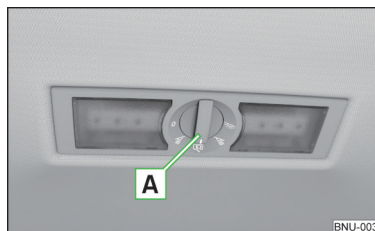

Fig. 65
Lampa interioară din spate: Varianta 1

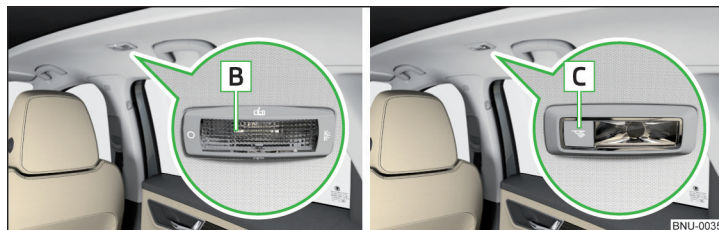

Fig. 66 Lampa interioară din spate: Varianta 2/varianta 3

Varianta 1 - (rotirea comutatorului **A**) » fig. 65

0 Oprire

- Lampa de lectură stânga
- Operare automată (lampa se va stinge/aprinde automat împreună cu lampa față)
- Lampa de lectură dreapta
- Activarea

Varianta 2 - operare (prin mișcarea dispensorului **B**) » fig. 66

- Activarea
- 0 Oprire
- Operare automată (lampa se va stinge/aprinde automat împreună cu lampa față)

Varianta 3 - aprinderea/stingerea (prin apăsarea respectivului comutator **C**) » fig. 66

- Lampa de lectură stânga
- Lampa de lectură dreapta

Lampa spate (varianta 3) se aprinde/stinge automat împreună cu lampa față. Când plafoniera față este stinsă, se poate aprinde/stinge plafoniera spate, în funcție de necesități.

Iluminare ambientală

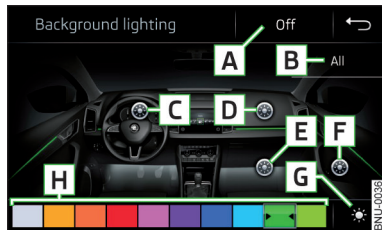

Fig. 67
Reglarea luminii ambientale

Iluminarea ambientală luminează color planșa de bord, capitonajele laterale ale portierelor din față și în alb spațiul pentru picioare.

Aprinderea luminilor are loc automat după deschiderea portierei, **stingerea** are loc automat, după închiderea autovehiculului sau la 30 de secunde după închiderea portierei, când contactul este decuplat.

Iluminarea ambientală se poate regla în Infotainment în meniul **CAR** → → → →
Iluminare ambientală.

Descrierea suprafețelor de comandă funcții » fig. 67

- A** Activarea/dezactivarea iluminării ambientale
- B** Activarea setării luminozității simultan în toate zonele
- C** Activarea reglării luminozității pentru partea stângă a panoului de bord
- D** Activarea reglării luminozității pentru partea dreaptă a panoului de bord
- E** Activarea luminozității pentru zona picioarelor
- F** Activarea reglării luminozității pentru portierele din față
- G** Selecție între opțiuni de culori / setarea luminozității
- H** Suprafețe de comandă funcții pentru selectarea culorii iluminatului / setarea luminozității

Pentru afișarea **B**, **C**, **D**, **E** și **F** atingeți suprafața de comandă funcții *.

i Indicație

Setarea iluminării ambientale este memorată (în funcție de tipul sistemului Infotainment) în contul activ de utilizator al sistemului de personalizare » pagina 56.

Vizibilitatea

📖 Introducere în temă

! ATENȚIE

Pe parasolare nu trebuie fixate obiecte care limitează vizibilitatea sau care ar putea pune în pericol pasagerilor în cazul unei frânări bruște sau al producerii unui accident.

Încălzirea parbrizului și a lunetei



Fig. 68 Taste pentru încălzirea parbrizului și lunetei: Climatronic/Sistemul manual de aer condiționat

📖 Citiți și respectați mai întâi **!** de pe pagina 77.

Încălzirea servește la degivrare, respectiv la ventilarea parbrizului/lunetei.

Încălzirea funcționează numai cu motorul pornit.

Butoane pentru încălzire (în funcție de dotarea autovehiculului) » fig. 68

☞ Activarea/dezactivarea încălzirii parbrizului

☞ Activarea/dezactivarea încălzirii lunetei

Dacă este activată încălzirea, în tastă, respectiv sub aceasta se aprinde o lumină.

După 10 minute, încălzirea se decuplează automat.

Dacă se oprește motorul și se repornește în interval de 10 minute, atunci când încălzirea este activată, se va relua încălzirea.

i Indicație

■ Dacă scade tensiunea rețelei de bord, încălzirea se oprește automat » [pagina 275, Deconectarea automată a consumatorilor - protecția la descărcare a bateriei autovehiculului.](#)

■ Dacă se aprinde intermitent lampa din, respectiv de sub buton, nu se realizează nicio încălzire din datorită faptului că nivelul de încărcare a bateriei este redus.

■ Dacă Climatronic identifică faptul că parbrizul ar putea fi aburit, se cuplează automat încălzirea parbrizului. Această funcție se poate activa/dezactiva pe unitatea de comandă Climatronic, în meniul **MENU** → ☞.

Parasolarele față



Fig. 69 Rabatarea în jos a parasolarului/rabatarea în sus a parasolarului/oglinzii de curtoazie și suportul pentru bilete de parcare

📖 Citiți și respectați mai întâi **!** de pe pagina 77.

Operarea și descrierea parasolarului » fig. 69

1 Rotirea parasolarului spre parbriz

2 Rotirea parasolarului înspre portieră

A Oglinda de curtoazie cu capac (capacul se poate împinge în direcția săgeții)

B Lumina (se aprinde la deschiderea capacului oglinzii)

C Suportul de bilete de parcare

Ștergătoarele de parbriz și instalația de spălare a geamurilor

📖 Introducere în temă

Ștergătoarele de parbriz și instalația de spălare funcționează numai când contactul este cuplat și capota motorului sau a portbagajului închise.

! ATENȚIE

Nu utilizați instalația de spălare a parbrizului la temperaturi scăzute, înaintea de a încălzi parbrizul. Lichidul de spălare geamuri poate îngheța pe parbriz, limitând astfel vizibilitatea spre în față.

! ATENȚIE

- Când ștergătoarele se găesc în poziție de repaus, nu pot fi ridicate de pe parbriz. Înainte de rabatarea ștergătoarelor de pe geamuri, acestea trebuie relegate în poziția de service » [pagina 295](#).
- La temperaturi scăzute și iarna, înainte de cuplarea contactului, verificați dacă lamelele ștergătoarelor nu sunt înghețate. Dacă porniți ștergătoarele iar lamelele acestora sunt înghețate, se pot deteriora atât lamelele cât și motorul de acționare a ștergătoarelor.
- Desprindeți cu grijă de pe parbriz lamelele înghețate ale ștergătoarelor și curățați-le de zăpadă și gheață.
- Manipulați cu grijă brațele ștergătoarelor - există pericolul deteriorării parbrizului datorită brațelor ștergătoarelor.
- Nu cuplați contactul cu brațele ștergătoarelor de parbriz ridicate - există pericolul deteriorării capotei motorului datorită brațelor ștergătoarelor.

i Indicație

Duzele instalației de spălare a parbrizului sunt încălzite în timpul funcționării motorului și o temperatură exterioară mai scăzută de +10 °C.

Ștergătoarele de parbriz și instalația de spălare a geamurilor



Fig. 70
Operarea instalației de ștergere și spălare a parbrizului

 **Citiți și respectați mai întâi  și  de pe pagina 78.**

Maneta poate fi deplasată în următoarele poziții » [fig. 70](#)

HIGH Ștergere rapidă a geamurilor

LOW Ștergere lentă a geamurilor

INT În funcție de echipare:

- ▶ Ștergerea intermitentă a geamului
- ▶ Ștergerea automată a geamului pe timp de ploaie

OFF Ștergere și spălare dezactivate

1x Ștergerea secvențială a geamurilor (poziție de revenire)

A ... Reglarea intervalului de ștergere intermitentă pentru poziția INT - prin reglarea comutatorului în sensul săgeții, ștergătoarele vor acționa mai des

 Stropirea și spălarea geamului (poziție amortizată) - după eliberarea manetei de operare, ștergătoarele mai acționează 2 până la 3 ori.

Ștergerea automată a geamurilor pe timp de ploaie poate fi activată/dezactivată în Infotainment în meniul  /  →  → **Oglinzi și ștergătoare** .

! ATENȚIE

Ștergerea automată pe timp de ploaie servește numai ca sprijin. Șoferul nu este însă scutit de responsabilitatea de a activa manual funcția, ori de câte ori este nevoie.

i Indicație

■ Dacă ștergerea are loc fără întrerupere, viteza de ștergere variază în funcție de viteza autovehiculului.

■ Setarea (activarea/dezactivarea) ștergerii automate a geamurilor pe timp de ploaie este (în funcție de tipul sistemului Infotainment) memorată în contul activ de utilizator al sistemului de personalizare » [pagina 56](#).

Ștergătoarele de lunetă și instalația de spălare a lunetei/instalația de curățare a camerei de marșarier



Fig. 71
Operarea instalației de ștergere și spălare a geamurilor

Citiți și respectați mai întâi și de pe pagina 78.

Maneta poate fi deplasată în următoarele poziții » fig. 71

Stropirea și ștergerea geamului (poziție de revenire) - după eliberarea manetei de operare, ștergătorul mai acționează încă de 2 - 3 ori
Stropirea camerei de marșarier (poziție de revenire)

Ștergerea geamurilor

OFF Ștergere și spălare dezactivate

Ștergerea automată a lunetei

Dacă ștergerea parbrizului are loc fără întrerupere, are loc ștergerea automată la interval a lunetei.

Această funcție se poate activa/dezactiva în Infotainment în meniul →

→ **Oglinzi și ștergătoare.**

Indicație

■ După selectarea treptei marșarier, la pornirea ștergerii parbrizului, ștergătorul lunetei va acționa automat asupra lunetei.

■ Setarea (activarea/dezactivarea) ștergerii automate a lunetei pe timp de ploaie este (în funcție de tipul sistemului Infotainment) memorată în contul activ de utilizator al sistemului de personalizare » [pagina 56](#).

Instalația de spălare a farurilor

Citiți și respectați mai întâi și de pe pagina 78.

Curățarea farurilor se impune în condițiile de mai jos.

- ✓ Contactul este cuplat.
- ✓ Faza scurtă este aprinsă.
- ✓ Temperatura exterioară este între -12 °C și +39 °C.

Curățarea farurilor se produce la prima și la fiecare a zecea stropire a parbrizului. Setarea intervalului de pulverizare se poate adapta la un atelier specializat (maximum după fiecare a douăzecea stropire a parbrizului).

Pentru a asigura o funcționare corectă a instalației și în timpul iernii, trebuie îndepărtată în mod regulat zăpada și gheața (de ex. cu un spray de degivrare).

Oglinda retrovizoare

Introducere în temă

ATENȚIE

Oglinzile retrovizoare exterioare măresc câmpul vizual, totuși, obiectele apar mai mici și mai îndepărtate în oglindă. De aceea, folosiți oglinda retrovizoare interioară, pentru a estima distanța față de autovehiculele din spate.

ATENȚIE

- Oglinzile cu efect heliomat automat conțin un electrolit lichid, care se poate scurge atunci când se sparge geamul oglinzii - acesta poate irita pielea, ochii și organele respiratorii.
- În caz de contact cu ochii sau cu pielea, spălați imediat locul respectiv cel puțin câteva minute în continuu cu multă apă. După caz, solicitați asistență medicală.

Efectul heliomat al oglinzii retrovizoare interioare

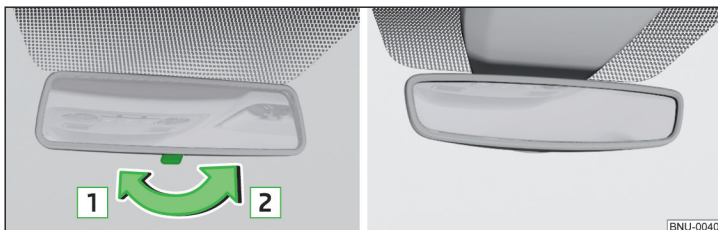

Fig. 72 Oglinda interioară: cu efect heliomat manual/cu efect heliomat automat

📖 Citiți și respectați mai întâi **!** de pe pagina 80.

Oglindă cu efect heliomat manual » fig. 72

- 1 Poziția de bază a oglinzii (neîntunecată)
- 2 Întunecarea oglinzii

Oglindă cu efect heliomat automat

Întunecarea oglinzii » fig. 72 este comandată automat după pornirea motorului.

La aprinderea luminii interioare sau la selectarea treptei de marșarier, oglinda revine la reglajul inițial (neîntunecată).

! ATENȚIE

- Nu amplasați dispozitive externe (de ex. aparate de navigație) în apropierea **oglinzii cu efect heliomat automat**. Ecranul iluminat al unui dispozitiv extern poate provoca perturbarea funcționării oglinzii interioare - există pericolul de accident.
- Sistemul de întunecare automată a oglinzii funcționează la parametri normali numai atunci când nu este afectată lumina care cade pe senzori. Senzorii se află pe partea din față și din spate a oglinzii.

Oglinzile exterioare

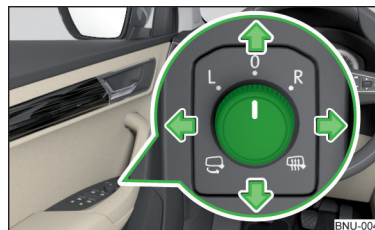

Fig. 73
Operarea oglinzii exterioare

📖 Citiți și respectați mai întâi **!** de pe pagina 80.

Oglinzile retrovizoare exterioare pot dispune (în funcție de echiparea autovehiculului) de funcție de pliere manuală sau electrică, efect heliomat automat sau de funcție de memorie.

Butonul rotativ se poate mișca în următoarele poziții (în funcție de echiparea autovehiculului)

L Reglarea oglinzii stânga

0 Oprirea operării oglinzii

R Reglarea oglinzii dreapta

Încălzire oglindă (funcționează numai cu motorul pornit)

Plierea electrică a oglinzilor (pentru rabatare înapoi, deplasați butonul rotativ în altă poziție) » **!**

Reglarea oglinzii

➤ Deplasați butonul rotativ în sensul săgeților » fig. 73.

În cazul în care reglarea oglinzilor se defectează, suprafețele oglinzilor pot fi reglate manual, prin apăsarea atentă pe marginea acestora.

Reglarea sincron a oglinzilor

Această funcție permite reglarea simultană a ambelor oglinzi. Funcția se poate activa/dezactiva în Infotainment în meniul **CAR** / → → **Oglinzi și ștergătoare**.



- Aduceți butonul rotativ pentru acționarea oglinzii în poziția pentru reglarea oglinzii șoferului.
- Reglați oglinzile în poziția dorită.

Oglindă cu pliere manuală

Oglinda poate fi pliată manual, în direcția geamurilor laterale. Pentru a reveni în poziția inițială, aceasta se va rabata înapoi dinspre geamul lateral, până la blocarea cu zgomot.

Plierea automată/rabatarea înapoi a ambelor oglinzi

După încuierea autovehiculului, oglinzile exterioare se pliază în poziția de parcare. După descuierea autovehiculului, are loc rabatarea în poziția de deplasare » **I**.

Această funcție se poate activa/dezactiva în Infotainment în meniul   → **Oglinzi și ștergătoare**.

Oglindă cu efect heliomat automat

Funcția de întunecare a oglinzilor exterioare se va comanda împreună cu funcția de întunecare automată a oglinzilor interioare » [pagina 81](#).



Funcție de memorie pentru oglinzi (autovehicule cu scaunul șoferului reglabil electric)

Există posibilitatea de a memora reglajul actual al oglinzilor exterioare la memorarea poziției scaunului șoferului » [pagina 84](#), *Funcția Memory pentru scaunul reglabil electric* resp. » [pagina 84](#), *Funcția Memory a cheii cu telecomandă*.

Bascularea oglinzii pasagerului față (autovehicule cu scaunul șoferului reglabil electric)

Oglinda pasagerului din față poate fi basculată în poziția memorată, pentru a îmbunătăți vizibilitatea spre bordură la deplasarea în marșarier.

Condiții de funcționare

- ✓ Funcția este activată în Infotainment în meniul   →  → **Oglinzi și ștergătoare**.
- ✓ Reglarea oglinzii a fost memorată anterior » [pagina 84](#), *Funcția Memory pentru scaunul reglabil electric* resp. » [pagina 84](#), *Funcția Memory a cheii cu telecomandă*.
- ✓ Este cuplată treapta marșarier.
- ✓ Butonul rotativ pentru acționarea oglinzii se află în poziția pentru reglarea oglinzii pasagerului din față.

Oglinda revine în poziția inițială după deplasarea butonului rotativ pe o altă poziție sau la depășirea vitezei de 15 km/h.

I ATENȚIE

Nu atingeți suprafețele oglinzilor exterioare atunci când este pornită încălzirea oglinzii - pericol de ardere.

I ATENȚIE

- Nu pliați/rabatați niciodată manual oglinzile exterioare pliabile electric - există pericolul de deteriorare a oglinzilor!
- Dacă oglinda se depliază în urma influențelor externe (de ex. printr-o lovire la manevrare), **rabatați** mai întâi oglinzile de la butonul rotativ și așteptați un sunet puternic de rabatare.

i Indicație

Reglajul funcțiilor oglinzilor din Infotainment este (în funcție de tipul sistemului Infotainment) memorată în conținutul activ de utilizator al sistemului de personalizare » [pagina 56](#).

Scaune și tetiere

Reglarea scaunelor

Introducere în temă

! ATENȚIE

- Reglați scaunul șoferului numai cu autovehiculul staționat - în caz contrar există pericol de accident!
- Atenție la reglarea scaunelor! Prin reglări necontrolate sau neatențe se pot produce accidentări.

Reglarea manuală

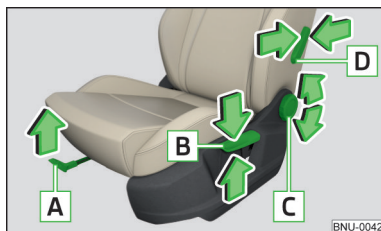

Fig. 74
Elementele de comandă ale scaunului

📖 Citiți și respectați mai întâi ! de pe pagina 83.

Scaunele pot fi reglate trăgând, apăsând sau rotind de elementele respective de comandă în sensul săgeții » fig. 74.

- A** Reglarea scaunului pe direcție longitudinală (după eliberarea manetei trebuie să se audă un clic de fixare a scaunului)
- B** Reglarea scaunului pe înălțime
- C** Reglarea înclinării spătarului scaunului (pentru reglaj, ridicați spatele de pe spătar, nu vă sprijiniți)
- D** Reglarea curburii suportului lombar

i Indicație

În mecanismul de reglare pentru înclinarea spătarului, după un anumit timp de funcționare, poate apărea un joc.

Reglarea electrică

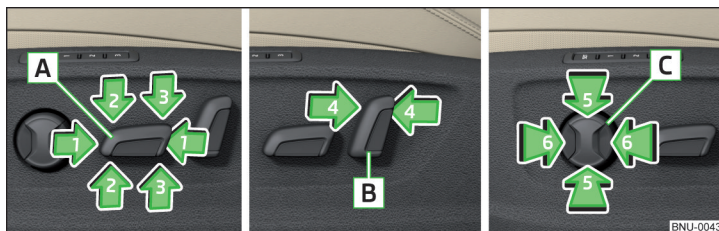

Fig. 75 Elementele de comandă ale scaunului

📖 Citiți și respectați mai întâi ! de pe pagina 83.

Scaunele pot fi reglate apăsând elementele respective de comandă în sensul săgeților, resp. în zona săgeților » fig. 75.

- A** Reglarea suprafeței de șezut
 - ▶ 1 - deplasare în lungime
 - ▶ 2 - modificarea înclinării
 - ▶ 3 - modificarea înălțimii
- B** Reglarea spătarului
 - ▶ 4 - modificarea înclinării
- C** Reglarea suportului lombar
 - ▶ 5 - deplasarea curburii
 - ▶ 6 - modificarea curburii

! ATENȚIE

Reglarea electrică a scaunelor din față este posibilă și atunci când contactul este decuplat. La părăsirea autovehiculului, nu lăsați niciodată înăuntru persoane nesupravegheate, care nu sunt complet independente (de ex. copii) - există pericolul de rănire!

i Indicație

- Dacă unghiul de înclinare al spătarului scaunului față de pernă este mai mare de aproximativ 110°, din motive de siguranță, nu este posibilă memorarea acestei poziții în memoria scaunului reglabil electric și nici în memoria cheii cu telecomandă.
- La autovehiculele cu sistem de personalizare, reglarea scaunului șoferului este memorată în contul activ de utilizator al sistemului de personalizare » [pagina 56](#).

Funcția Memory pentru scaunul reglabil electric

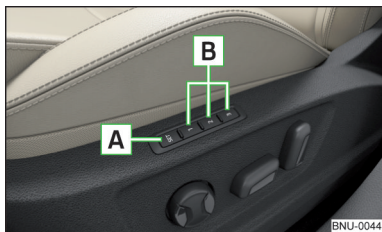

Fig. 76
Butonul SET și butoanele pentru memorare

📖 Citiți și respectați mai întâi **i de pe pagina 83.**

Pe butoanele de memorare **B** de la scaunul șoferului poate fi memorat reglajul scaunului șoferului și poziția oglinzilor retrovizoare exterioare » [fig. 76](#).

Memorarea setărilor scaunului șoferului și ale oglinzii pentru deplasarea înainte

- Cuplați contactul, reglați scaunul precum și oglinzile retrovizoare exterioare.
- Apăsăți butonul SET **A** » [fig. 76](#) și apoi apăsați în decurs de 10 s simultan butonul de memorare dorit **B**. Memorarea este confirmată printr-un semnal acustic.

Memorarea reglajului oglinzilor exterioare de pe partea pasagerului față pentru deplasarea cu spatele

Funcția de coborâre a oglinzii pasagerului față la deplasarea în marșarier se poate activa în Infotainment, în meniul **CAR** / → → **Oglinzi și ștergătoare**.

- Cuplați contactul și apăsați butonul de memorare dorit **B** » [fig. 76](#).
- Aduceți butonul rotativ pentru acționarea oglinzii exterioare în poziția pentru reglarea oglinzii pasagerului din față » [pagina 81](#).
- Cuplați treapta marșarier.

- Reglați oglinda pasagerului din față în poziția dorită.
- Scoateți din treapta marșarier. Poziția oglinzii exterioare se va memora.

Apelarea reglajului memorat

- Cu contactul decuplat și portiera șoferului deschisă, **apăsăți** butonul de memorare dorit **B**.
- În alte cazuri (de ex. cu contactul cuplat sau portiera șoferului închisă) **mențineți apăsat** butonul.

Înteruperea reglajului curent

- Apăsăți o tastă oarecare de la scaunul șoferului, sau tasta de pe cheia cu telecomandă.

i Indicație

Cu fiecare nouă memorare a poziției scaunului și oglinzilor exterioare pentru deplasarea înainte trebuie memorat și reglajul oglinzii exterioare de pe partea pasagerului față la deplasarea în marșarier.

Funcția Memory a cheii cu telecomandă

Valabil pentru autovehicule care nu dispun de funcția de personalizare.

📖 Citiți și respectați mai întâi **i de pe pagina 83.**

La fiecare încuieră a autovehiculului se memorează setările scaunului șoferului și oglinzilor retrovizoare exterioare și sunt alocate cheii cu care a fost încuiat autovehiculul.

După următoarea descuiere a autovehiculului cu aceeași cheie și deschiderea portierei șoferului, scaunul șoferului și oglinzile exterioare trec în pozițiile respective memorate în memoria alocată acestei chei.

Această funcție se poate activa/dezactiva în Infotainment în meniul **CAR** / → → **Scaune**.

Memorarea reglajului oglinzilor exterioare de pe partea pasagerului față pentru deplasarea cu spatele

Funcția de coborâre a oglinzii pasagerului față la deplasarea în marșarier se poate activa în Infotainment, în meniul **CAR** / → → **Oglinzi și ștergătoare**.

- Descuiați autovehiculul cu cheia cu telecomandă și cuplați contactul.
- Aduceți butonul rotativ pentru acționarea oglinzii exterioare în poziția pentru reglarea oglinzii pasagerului din față » [pagina 81](#).
- Cuplați treapta marșarier.

- › Reglați oglinda pasagerului din față în poziția dorită.
- › Scoateți din treapta marșarier. Poziția reglată a oglinzii exterioare se memorează în memoria cheii cu telecomandă.

Înteruperea reglajului curent

- › Apăsați o tastă oarecare de la scaunul șoferului, sau tasta  de pe cheia cu telecomandă.

Spătarul rabatabil al scaunului pasagerului față

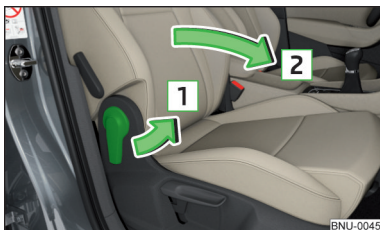





Fig. 77
Rabatarea înspre înainte a scaunului pasagerului față

 Citiți și respectați mai întâi  de pe pagina 83.

Spătarul scaunului pasagerului față (în funcție de echiparea autovehiculului), poate fi rabatat spre înainte, în poziție orizontală.

- › Pentru **rabatarea înainte**, trageți maneta în sensul săgeții  și rabatați spătarul în față, în sensul săgeții  » fig. 77. Elementul de blocare trebuie să se fixeze cu un declic.
- › Pentru **rabatarea înapoi**, trageți maneta în sensul săgeții  și rabatați scaunul înapoi, în sensul opus săgeții . Elementul de blocare trebuie să se fixeze cu un declic.
- › Verificați prin tragere de scaun și de spătar.

ATENȚIE

- Dacă spătarul scaunului este rabatat spre înainte, pentru transportul persoanelor se poate folosi numai locul din spatele scaunului șoferului.
- Dacă pe spătarul scaunului rabatat în față se transportă obiecte, trebuie deconectat airbagul frontal al pasagerului față » pagina 28.
- Nu reglați niciodată spătarul în timpul deplasării - există pericolul de accidentare și accidente!

ATENȚIE (continuare)

- La manipularea spătarului, nu este voie să vă prindeți membrele între su-prafața de șezut și spătar - Pericol de rănire!
- Nu transportați niciodată obiecte pe spătarul rabatat spre înainte al scaunului, dacă acestea:
 - Obiecte care ar putea limita vizibilitatea șoferului.
 - Obiecte, care îl împiedică pe șofer la manevrarea autovehiculului (de ex. dacă ar ajunge sub pedale sau în spațiul șoferului).
 - Obiecte care (de exemplu la accelerări puternice, la schimbarea direcției sau la frânare) ar putea conduce la accidentarea ocupanților autovehiculu-lui.

Reglarea cotierelor

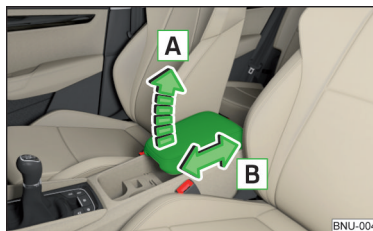





Fig. 78
Reglarea cotierei

 Citiți și respectați mai întâi  de pe pagina 83.

- › Pentru **reglarea pe înălțime**, ridicați cotiera în sensul săgeții  într-una din cele patru poziții de fixare » fig. 78.
- › Pentru **coborâre**, ridicați cotiera în sensul săgeții  până depășiți ultima poziție de fixare și apoi rabatați-o în jos.
- › Pentru **reglarea pe direcție longitudinală** deplasați cotiera în sensul săgeții  în poziția dorită.

Scaune spate

Spătarul scaunelor

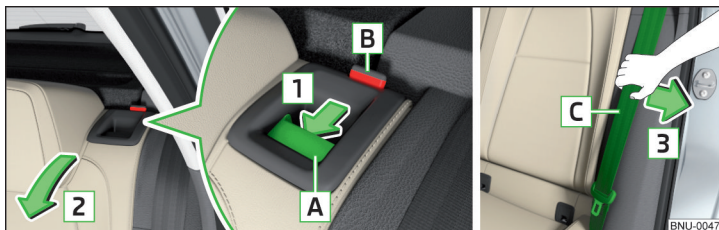

Fig. 79 Rabatarea spre înainte a spătarului scaunului / introducerea centurii în orificiul din capitonajul lateral

Înainte de rabatarea spre înainte a spătarului, reglați poziția scaunelor față de fel încât acestea să nu fie deteriorate de spătare. Eventual scoateți tetierele din spate » [pagina 90](#).

Rabaterea spre înainte

▶ Apăsați maneta de deblocare **A** în sensul săgeții **1** și rabatați spătarul spre înainte în sensul săgeții **2** » [fig. 79](#).

Rabaterea înapoi

- ▶ Trageți centura de siguranță laterală **C** înspre capitonajul lateral, în sensul săgeții **3** » [fig. 79](#).
- ▶ Ridicați spătarul scaunului în sensul opus săgeții **2**, până când maneta de deblocare **A** se fixează cu un sunet specific. Verificați prin tragere de spătar.
- ▶ Asigurați-vă că punctul de culoare roșie **B** nu este vizibil.

! ATENȚIE

- Spătarul trebuie să fie fixat corect, atunci când locurile sunt ocupate.
- La transportarea obiectelor în portbagajul mărit prin rabatarea spătarului scaunelor din spate, asigurați-vă întotdeauna că nu se periclitează siguranța pasagerilor de pe celelalte locuri din spate.
- Spătarul trebuie să fie bine fixat pentru ca la frânări bruște niciun obiect din portbagaj să nu alunece în habitacul - Pericol de accidentare.

! ATENȚIE

La acționarea spătarului scaunelor, nu este niciodată permisă prinderea centurilor de siguranță - există pericolul de deteriorare a centurilor de siguranță.

Scaunele din spate VarioFlex

Reglarea scaunelor

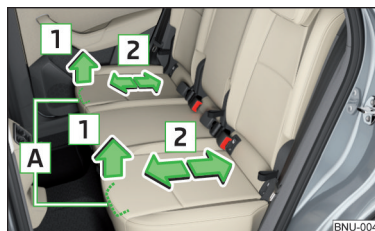

Fig. 80 Reglarea scaunelor pe direcție longitudinală

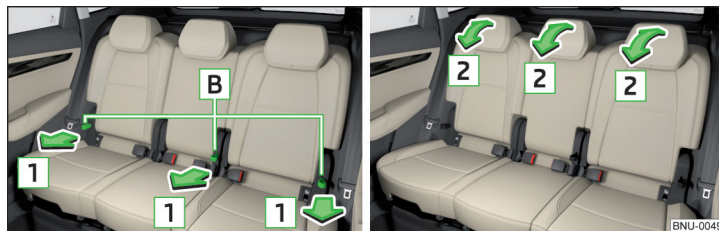

Fig. 81 Reglarea înclinării spătarului

Deplasarea pe direcție longitudinală

▶ Trageți maneta **A** în sensul săgeții **1** și împingeți scaunul în direcția dorită, în sensul săgeții **2** » [fig. 80](#). După eliberarea manetei, trebuie să percepeți auditiv blocarea scaunului.

Reglarea înclinării spătarului

▶ Trageți curelușa **B** în sensul săgeții **1** » [fig. 81](#) și apăsați spătarul scaunului în sensul săgeții **2**. Elementul de blocare trebuie să se fixeze cu un declic.

▶ Pentru reglarea spătarului pe verticală, trageți curelușa în sensul săgeții **1** și țineți de spătar la deplasarea spre înainte, până când se percepe auditiv blocarea sa.

Rabaterea spătarului spre înainte

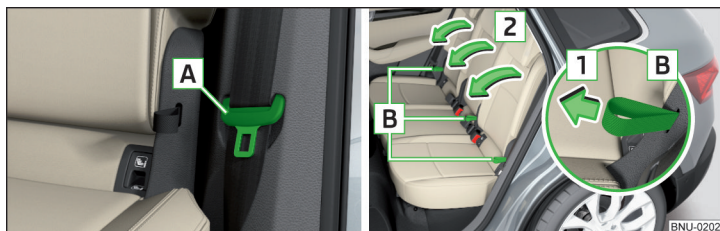

Fig. 82 Poziția de siguranță a centurii / Rabaterea spre înainte a spătarului scaunului

Rabaterea spre înainte a spătarului laterale

- Introduceți clema de fixare a centurii de siguranță **A** în orificiul din capitonajul lateral » fig. 82.
- Împingeți scaunele în spate, până la limită » fig. 80 la pagina 86.
- Trageți curelușa **B** în sensul săgeții **1** și rabatați spre înainte spătarele în sensul săgeții **2** » fig. 82.

Rabaterea spre înainte a spătarului scaunului din mijloc

- Scoateți tetierele.
- Trageți curelușa **B** de lângă scaunul din mijloc, în sensul săgeții **1** și rabatați spre înainte spătarul în sensul săgeții **2** » fig. 82. Spătarul rabatat în față se poate utiliza drept cotieră.

! ATENȚIE

- La transportarea obiectelor în portbagajul mărit prin rabaterea spătarului scaunelor din spate, asigurați-vă întotdeauna că nu se periclitează siguranța pasagerilor de pe celelalte locuri din spate.
- Spătarele trebuie să fie bine fixate pentru ca la frânări bruște niciun obiect din portbagaj să nu alunece în habitaclu - Pericol de accidentare.

! ATENȚIE

La acționarea spătarului scaunelor, nu este niciodată permisă prinderea centurii de siguranță - există pericolul de deteriorare a centurilor de siguranță.

Ridicarea scaunelor laterale

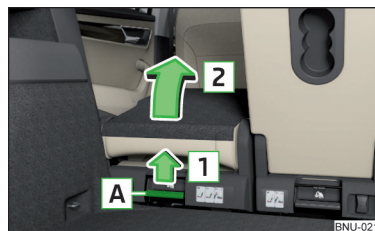

Fig. 83
Ridicarea scaunului lateral

Înainte de ridicare

- Dezactivați încălzirea scaunului - există pericolul deteriorării contactelor din priză de sub scaun!
- Împingeți scaunul până la limită în spate și rabatați spătarul spre înainte.

Ridicarea

- Trageți maneta **A** » fig. 83 în sensul săgeții **1** și ridicați scaunul în sensul săgeții **2**.

i Indicație

Dacă încălzirea scaunului este pornită în timpul ridicării scaunului, încălzirea se întrerupe. Încălzirea se poate reporni după decuplarea și cuplarea contactului.

Ridicarea scaunului din mijloc

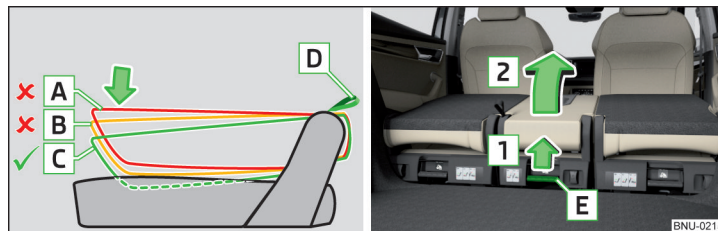

Fig. 84 Ridicarea scaunului din mijloc

Înainte de ridicare

- Scoateți tetiera și rabatați spătarul scaunului spre înainte.

Ridicarea

- ▶ Trageți de curelușa **D** și apăsați spătarul în poziția **C** aproximativ 4 cm în perna scaunului » [fig. 84](#).
- ▶ Eliberați curelușa **D**.
- ▶ Trageți maneta **E** în sensul săgeții **1** și ridicați scaunul **cu atenție** în sensul săgeții **2** » **!**.

! ATENȚIE

Dacă în timpul ridicării, scaunul atinge consola centrală, spătarul scaunului se află în poziția **A** sau **B** - există pericolul deteriorării consolei centrale. Scaunul trebuie rabatat înapoi și spătarul apăsat în poziția **C**.

Blocarea scaunelor ridicate

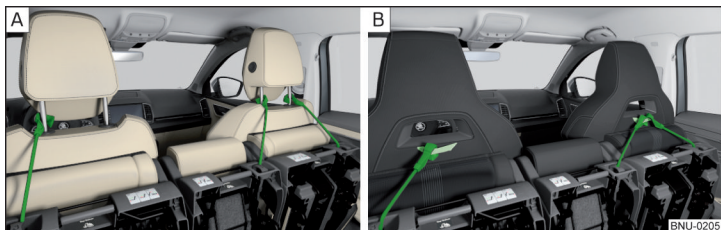

Fig. 85 Blocarea scaunelor ridicate

- ▶ Blocați scaunele ridicate, cu centura de fixare de tija de ghidare a tetierei față » [fig. 85 - A](#).
- ▶ La scaunele cu tetieră integrată, fixați centura de curelușa de pe partea din spate a spătarului scaunului » [fig. 85 - B](#).

! ATENȚIE

Când unul dintre scaunele din spate este ridicat, pe celelalte scaune din spate nu trebuie să se afle pasageri - pericol de rănire!

! ATENȚIE

Lăsați scaunele în poziție ridicată numai atâta timp cât este necesar - există pericolul deteriorării spătarelor scaunelor din față.

Deblocarea și demontarea scaunului

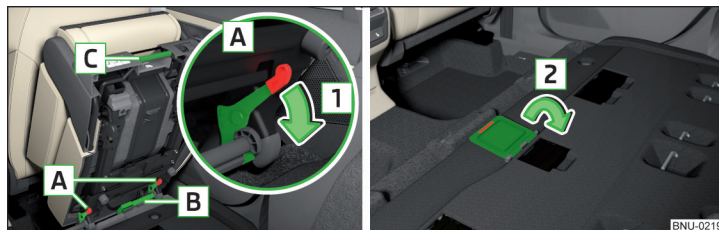

Fig. 86 Deblocarea scaunului / închiderea clapetei

Înainte de deblocare

- ▶ Împingeți scaunul lateral în spate, până la limită și ridicați-l » **!**
- ▶ La scaunul din mijloc, scoateți tetiera și ridicați scaunul » [pagina 87](#).

Deblocarea și scoaterea

- ▶ Deblocați scaunul apăsând elementele de blocare **A** în sensul săgeții **1** » [fig. 86](#).
- ▶ Scoateți scaunul, apucând de mânerul **B** sau **C**.
- ▶ După scoaterea scaunului din mijloc, închideți clapeta prizei din podea în sensul săgeții **2**.

! ATENȚIE

- Înainte de ridicare, scaunul lateral trebuie să se găsească în poziția limită din spate - există pericolul deteriorării mecanismului de blocare la deblocarea și scoaterea scaunului.
- Priza din podea trebuie acoperită cu clapeta, după scoaterea scaunului din mijloc - există pericolul deteriorării prizei.

i Indicație

Scaunele laterale nu se pot înlocui între ele. Scaunul din stânga este însemnat cu litera **L**, iar scaunul din dreapta cu litera **R**, în partea din spate.

Reglarea scaunului lateral pe direcție transversală

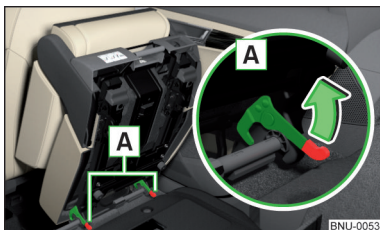

Fig. 87
Blocarea scaunului

- Scoateți scaunul din mijloc și închideți clapeta prizei din podea » fig. 86 la pagina 88.
- Ridicați scaunul lateral și deblocați-l.
- Împingeți scaunul pe tije de ghidare înspre centrul autovehiculului până la limită.
- Blocați scaunul la capătul tijelor de ghidare prin apăsarea elementelor de blocare **A** în sensul săgeții » fig. 87.

Rabaterea înapoi în poziția de plecare se realizează în ordine inversă.

Rabaterea scaunelor spre înapoi



Fig. 88
Rabaterea spătarului spre înapoi

- Dacă scaunul este demontat, acesta trebuie așezat mai întâi pe tije de ghidare și apoi blocat cu elementele de blocare scaun **A** » fig. 87 la pagina 89. Trăgând în sus de scaun, asigurați-vă că acesta este blocat corespunzător.
- Înainte de montarea scaunului din mijloc, deschideți clapeta prizei din podea, în sens contrar săgeții **2** » fig. 86 la pagina 88.
- Rabatați scaunul în poziția orizontală, până când acesta se fixează cu un clic. Trăgând în sus de scaun, asigurați-vă că acesta nu se mai poate ridica.

➤ Trageți de curelușă în direcția săgeții **1** » fig. 88 și rabatați spătarul scaunului înapoi, în direcția săgeții **2**. Verificați prin tragere de spătar.

! ATENȚIE

Spătarele trebuie să fie fixate corect, atunci când locurile sunt ocupate.

! ATENȚIE

- Înainte de montarea sau rabatarea spre înainte a scaunului, se verifică conectorul de sub scaun, precum și prizele din podea, cu privire la murdărire - există pericolul limitării funcționării » pagina 89.
- Înainte de rabatarea spre înainte a scaunului din mijloc, trebuie să se deschidă clapeta prizei din podea - există pericolul deteriorării conectorului de pe partea inferioară a scaunului.

Conectoare și prize sub scaune

La autovehiculele cu avertizare centură sau încălzire a scaunelor, în partea de jos a scaunelor există conectoare, iar sub scaune există prize.

Conectoarele și prizele se pot murdări atunci când scaunele sunt ridicate sau demontate. Acest lucru poate avea ca urmare limitări funcționale.

Curățarea

- Curățați conectoarele cu o lavetă umezită cu spirit.
- Îndepărtați praful de pe prize cu un aspirator, cu atenție.
- Curățați contactele din prize cu o lavetă umezită cu spirit.

! ATENȚIE

Când scaunele sunt ridicate sau demontate, depozitați cu atenție obiectele în portbagaj, și nu solicitați punctiform prizele - există pericolul deteriorării prizelelor.

Tetiere

📖 Introducere în temă

i Indicație

La scaunele sport, tetierele sunt integrate în spătarele scaunelor și nu pot fi reglate pe înălțime sau scoase.

reglarea înălțimii tetierelor față

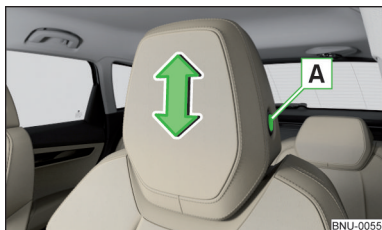

Fig. 89
Reglarea pe înălțime a tetierei

► Pentru **reglarea pe înălțime**, mențineți apăsat butonul de siguranță **A** și deplasați tetiera în direcția dorită » fig. 89.

! ATENȚIE

Dacă la barele de ghidare ale tetierei este fixat adaptorul suportului pentru tabletă » [pagina 104](#), nu împingeți în jos tetiera până la opritor - există pericolul de deteriorare a tetierei.

Reglarea înălțimii tetierelor spate

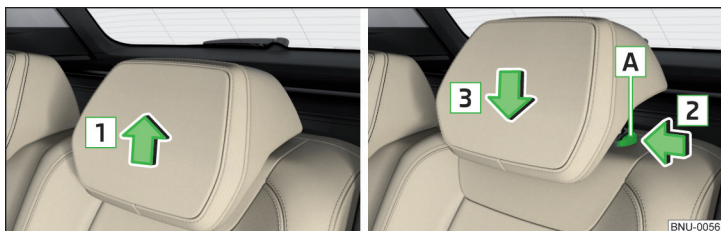

Fig. 90 Reglarea pe înălțime a tetierei spate

- Prindeți tetiera și deplasați-o **în sus** în sensul săgeții **1** » fig. 90.
- Pentru a împinge tetiera **în jos**, mențineți apăsat butonul de siguranță **A** în direcția săgeții **2** și apăsați tetiera în direcția săgeții **3**.

Scoaterea/introducerea tetierelor din spate

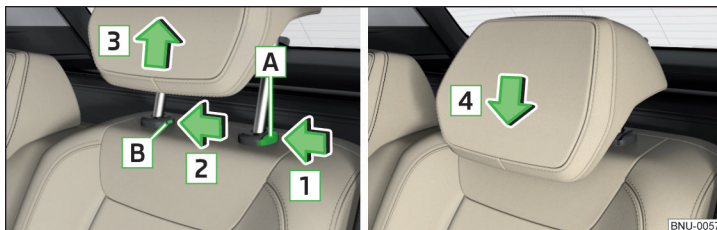

Fig. 91 Scoaterea/introducerea tetierei din spate

- Pentru **scoatere**, scoateți tetiera din spătarul banchetei, până la capăt.
- Mențineți butonul de siguranță **A** în sensul săgeții **1**, în același timp (cu o șurubelniță plată cu lățimea de maxim 5 mm), apăsați butonul de siguranță în deschiderea **B** în sensul săgeții **2** și scoateți tetiera în sensul săgeții **3** » fig. 91.
- Pentru **introducere**, împingeți tetiera în spătar, în sensul săgeții **4**, până când butonul de siguranță se blochează.

i Indicație

La scaunele VarioFlex, tetiera extrasă din spătarul scaunului din mijloc poate fi demontată numai dacă se menține apăsată tasta de siguranță **A** » fig. 91.

Încălzirea în scaune

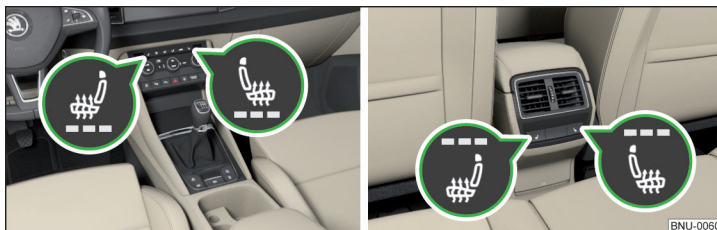

Fig. 92 Tastele pentru încălzirea în scaunele față / în scaunele spate

Spătarele și pernele scaunelor din față și a scaunelor laterale din spate pot fi încălzite electric.

Tastele pentru încălzirea în scaune » fig. 92

- 👉 Încălzirea în scaune stânga
- 👉 Încălzirea în scaune dreapta

➤ Pentru **activarea** încălzirii la putere maximă, apăsați butonul 👉 resp. 👉.

Prin apăsare repetată a butonului, treapta de încălzire se reduce până la **decuplare**. Treapta de încălzire este indicată prin numărul de lămpi de control aprinse sub, respectiv în buton.

Încălzirea scaunelor funcționează numai cu motorul pornit.

La decuplarea contactului are loc dezactivarea încălzirii scaunelor. Dacă motorul este pornit din nou în decurs de 10 minute, va reporni automat și încălzirea scaunului șoferului, în funcție de setarea dinainte de decuplarea contactului.

! ATENȚIE

Dacă prezentați o percepție limitată la durere și/sau la temperatură, de exemplu datorită administrării de medicamente, din cauza paraliziei sau a bolilor cronice (de exemplu diabet), vă recomandăm să renunțați complet la utilizarea încălzirii scaunelor. Dacă totuși doriți să utilizați încălzirea scaunelor, vă recomandăm să faceți pauze dese în timpul deplasărilor lungi, astfel încât corpul să se poată relaxa. Pentru diagnosticarea situației dumneavoastră concrete, adresați-vă medicului.

! ATENȚIE

- Pentru evitarea deteriorării scaunelor, trebuie respectate următoarele indicații.
- Nu apăsați punctiform scaunele cu genunchiul sau în vreun alt fel.
 - Nu porniți încălzirea în scaunele care nu sunt ocupate de persoane.
 - Nu porniți încălzirea în scaunele pe care se află obiecte fixate resp. depozitate (de ex., un scaun pentru copii, o geantă etc.).
 - Nu porniți încălzirea în scaunele acoperite cu huse sau protecții suplimentare.

i Indicație

Când tensiunea de bord scade, încălzirea scaunului se decuplează automat » [pagina 275](#), *Deconectarea automată a consumatorilor - protecția la descărcare a bateriei autovehiculului.*

Încălzire volan



Fig. 93 Încălzirea volanului: Instalație de climatizare manuală / Climatronic

Pornire/oprire încălzire (valabil pentru instalația de climatizare manuală)

- În Infotainment în meniul **(CAR)** / atingeți suprafața de comandă funcții **A** » fig. 93.

Pornire/oprire încălzire (valabil pentru Climatronic)

- Apăsați tasta **MENU** de pe Climatronic, apoi atingeți suprafața de comandă funcții **B** » fig. 93.

Când încălzirea este pornită, simbolul de pe suprafața de comandă funcții **B** este portocaliu.

Reglarea puterii de încălzire (valabil pentru Climatronic)

- Apăsați tasta **MENU** de pe Climatronic, apoi atingeți suprafața de comandă funcții → **Încălzire volan** de pe ecranul Infotainment.
- Reglați puterea de încălzire.

Puterea de încălzire este indicată prin numărul de segmente din lampa de control **C** » fig. 93.

Încălzirea volanului împreună cu încălzirea scaunului șoferului (valabil pentru Climatronic)

- Pentru **activarea/dezactivarea** încălzirii volanului împreună cu încălzirea scaunului șoferului apăsați tasta **MENU** de pe Climatronic, apoi atingeți suprafața de comandă funcții → **Cuplare încălzire scaune și volan** de pe afișajul Infotainment.
- Pentru **activarea/dezactivarea** încălzirii volanului, apăsați tasta pentru încălzirea scaunului șoferului.

Dacă încălzirea volanului este activată împreună cu încălzirea scaunului șoferului, pe ecranul Infotainment este afișată suprafața de comandă funcției . Cu aceasta se poate activa/dezactiva încălzirea volanului.

Indicație

- Încălzirea volanului funcționează numai cu motorul pornit.
- Când tensiunea de bord scade, încălzirea volanului se decuplează automat.

Dotări practice

Dotările habitacului

Introducere în temă

ATENȚIE

- Nu așezați nimic pe planșa de bord. Obiectele depozitate pot aluneca în timpul deplasării și vă pot distra atenția de la desfășurarea traficului – există pericolul de accident!
- Asigurați-vă că, în timpul deplasării, nu pot ajunge obiecte în zona picioarelor șoferului - există pericolul de accident!
- Nu transportați obiecte pe scaunul pasagerului față, în afară de cele adecvate (de exemplu, scaunul pentru copii) - Pericol de accident!
- În compartimentele de depozitare, precum și în suporturile pentru pahare nu trebuie depozitate obiecte care pot pune în pericol integritatea pasajelor în cazul unei frânări bruște sau al producerii unui accident.
- Din motive de siguranță, compartimentele de depozitare ce pot fi încuiate, trebuie să fie închise în timpul deplasării - există pericol de accidentare datorită capacului deschis al compartimentului respectiv a obiectelor din compartimentul de depozitare.
- Asigurați-vă că nu pătrund în afară obiecte din compartimentele de depozitare - există pericol de accidentare!
- Nu depășiți niciodată sarcina maxim admisă a compartimentelor și buzunarelor - există pericolul de accidentare respectiv pericolul de deteriorare a compartimentelor și buzunarelor!
- Scrumul, țigăretele, țigările și alte obiecte similare pot fi așezate numai în scrumieră - există pericolul de incendiu!
- Compartimentele și recipientele de depozitare nu țin loc de scrumieră și nu trebuie folosite în acest scop - există pericolul de incendiu!

ATENȚIE

Nu așezați în compartimentele și buzunarele de depozitare obiecte mari sau cu margini ascuțite - există pericolul de accidentare respectiv pericolul de deteriorare a compartimentelor și buzunarelor.

Suportul pentru bilețele



Fig. 94
Suportul pentru bilețele

📖 Citiți și respectați mai întâi **I** și **II** de pe pagina 92.

Suportul pentru chitanțe » fig. 94 este prevăzut pentru fixarea tichetelor de parcare.

Compartimentul de depozitare de pe partea șoferului

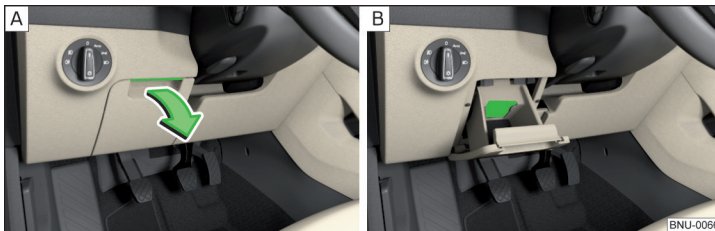

Fig. 95 Deschiderea compartimentului de depozitare/suportului pentru hărți

📖 Citiți și respectați mai întâi **I** și **II** de pe pagina 92.

- Pentru **deschidere**, ridicați mânerul și deschideți compartimentul în sensul săgeții » fig. 95 - **A**.
- Pentru **închidere**, rabatați capacul în sens opus săgeții, până se fixează cu un zgomot specific.

În compartimentul de depozitare se află un suport pentru hărți » fig. 95 - **B**.

Sarcina maximă admisă a compartimentului de depozitare este de 0,5 kg.

Compartimentele de depozitare din portiere

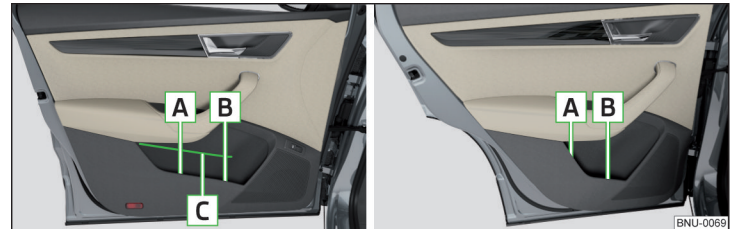

Fig. 96 Compartimentele de depozitare: în portiera față/în portiera spate

📖 Citiți și respectați mai întâi **I** și **II** de pe pagina 92.

Compartimentele de depozitare » fig. 96

- A** Compartimentul de depozitare
- B** Compartiment de depozitare pentru sticle cu un conținut de max. 1,5 l
- C** Banda de cauciuc pentru susținerea ziarelor

În compartimentele de depozitare din portiere se poate depozita vesta reflectorizantă » pagina 282.

! ATENȚIE

Compartimentul de depozitare **A** » fig. 96 din portiera din față se utilizează exclusiv pentru obiecte care nu pătrund în afară - există pericolul de limitare a zonei de acțiune a airbagurilor laterale.

Compartimentul de depozitare din consola centrală față

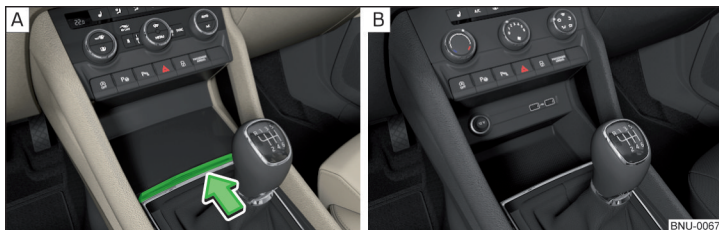

Fig. 97 Deschiderea compartimentului de depozitare / Compartimentul de depozitare neblocabil

📖 Citiți și respectați mai întâi **!** și **!** de pe pagina 92.

➤ Pentru **deschidere**, apăsați bagheta în sensul săgeții » fig. 97 - **A**.

➤ Pentru **închidere**, trageți de baghetă în sensul opus săgeții.

Anumite variante de model nu dispun de capac la compartimentul de depozitare » fig. 97 - **B**.

Phonebox



Fig. 98
Phonebox

📖 Citiți și respectați mai întâi **!** și **!** de pe pagina 92.

Compartimentul de depozitare cu încuieră din consola centrala față poate fi echipat cu funcția Phonebox.

Dacă telefonul este așezat orientat cu ecranul în sus pe suportul din compartimentul de depozitare » fig. 98, semnalul telefonului va fi amplificat de antena de pe plafon.

Telefoanele, care suportă standardul Qi pentru încărcarea fără cablu, se încarcă și ele în compartimentul de depozitare fără cablu.

În timpul procedurii de încărcare fără cablu nu se poate afla **niciun** obiect între suport și telefonul de încărcat.

! ATENȚIE

- Telefonul se poate încălzi în timpul procedurii de încărcare fără cablu, de aceea scoateți-l cu grijă din compartimentul de depozitare.
- Obiectele metalice aflate între suport și telefonul de încărcat pot deveni fierbinți prin influența câmpului de inducție - există pericol de accidentare. Dacă în compartimentul de depozitare există un obiect metalic care este fierbinte, atunci scoateți telefonul și lăsați obiectul să se răcească în compartimentul de depozitare!

! ATENȚIE

- Obiectele metalice aflate între suport și telefonul de încărcat pot deveni fierbinți prin influența câmpului de inducție - există pericolul deteriorării telefonului.
- La unele modele de telefoane, din cauza încălzirii procedura de încărcare se poate întrerupe sau telefonul se poate dezactiva.
- Nu așezați medii de stocare electronice sau magnetice (de ex. carduri SD, stick-uri USB, carduri cu benzi magnetice sau cip) între suport și telefonul de încărcat - există pericolul pierderii de date, precum și a deteriorării acestor suporturi de date.
- Dacă pe afișajul Infotainment apare mesajul că telefonul mobil nu se poate încărca, atunci procedați după cum urmează.
 - Verificați dacă între suport și telefonul de încărcat există vreun obiect. Dacă este cazul, atunci scoateți obiectul, precum și telefonul. Așezați telefonul din nou central față de simbolul de telefon de pe suport.
 - Verificați dacă poziția telefonului de încărcat s-a schimbat în timpul deplasării. Dacă acesta este cazul, scoateți telefonul și așezați-l din nou central față de simbolul de telefon de pe suport.

I Indicație

- La pornirea procesului de încărcare fără fir, pe afișajul Infotainment apare mesajul corespunzător.
- Pentru intensitatea optimă a semnalului telefonic precum și pentru a nu perturba încărcarea fără fir, vă recomandăm să așezați telefonul în suport, pe cât posibil, fără husa de protecție.
- În compartimentul de depozitare se poate așeza un telefon cu dimensiunile maxime de 160x80 mm.

Mufele USB



Fig. 99 Mufe USB față



Fig. 100
Mufă USB spate

Mufele USB din consola centrală din față pot fi utilizate pentru încărcare, precum și pentru transfer de date. Mufa USB din consola centrală din spate se poate utiliza doar pentru încărcare.

Informații privind utilizarea » [pagina 153](#), *mufă USB*.

Compartimentul de depozitare din tabloul de bord

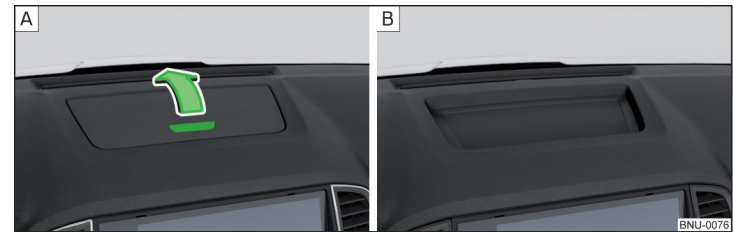

Fig. 101 Deschiderea compartimentului de depozitare / Compartimentul de depozitare nebloabil

Citiți și respectați mai întâi **I și **II** de pe pagina 92.**

- Pentru **deschidere**, apăsați tasta » [fig. 101 - A](#); capacul se va deschide în sensul săgeții.
- Pentru **închidere**, rabatați capacul în sens opus săgeții, până se fixează cu un zgomot specific.

La unele autovehicule, compartimentul de depozitare nu are capac » [fig. 101 - B](#) sau în locul compartimentului de depozitare se găsește grilajul unui difuzor.

! ATENȚIE

Nu așezați obiecte sensibile la căldură în compartimentul de depozitare - pericol de avariere în caz de temperaturi exterioare ridicate.

Citiți și respectați mai întâi **I și **II** de pe pagina 92.**

Una sau două mufe USB sunt amplasate în compartimentul de depozitare blocabil sau deasupra compartimentului de depozitare nebloabil din consola centrală din față » [fig. 99](#).

Mufa USB se află, în funcție de echipare, tot în consola centrală din spate » [fig. 100](#).

Suportul pentru pahare



Fig. 102 Suportul pentru pahare în consola centrală față față/spate

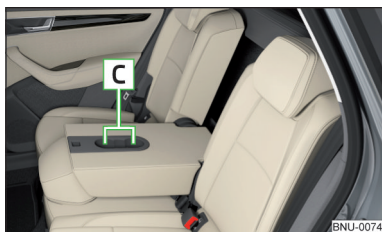

Fig. 103 Suportul pentru pahare din spătarul scaunului central din spate

Citiți și respectați mai întâi și de pe pagina 92.

Suporturi pentru pahare se află în consola centrală față , spate » fig. 102 precum și în spătarul scaunului » fig. 103.

În suporturile se poate desface un recipient de băutură cu o singură mână, prin apăsarea recipientului în suport și răsucirea capacului.

Un suport pentru pahare se află de asemenea în masa rabatabilă » pagina 100.

ATENȚIE

- Nu folosiți recipiente din materiale casante (de exemplu porțelan, sticlă). În cazul unui accident se pot produce răni.
- Nu așezați niciodată pahare cu băuturi fierbinți în suport. Când autovehiculul se pune în mișcare, acestea se pot vărsa - Pericol de opărire!

ATENȚIE

Nu lăsați în timpul deplasării băuturi deschise în suporturile pentru pahare. Acestea se pot vărsa, de exemplu la o frânare bruscă, și pot astfel cauza deteriorări la instalația electrică sau la capitonajul scaunelor.

Recipientul pentru reziduuri

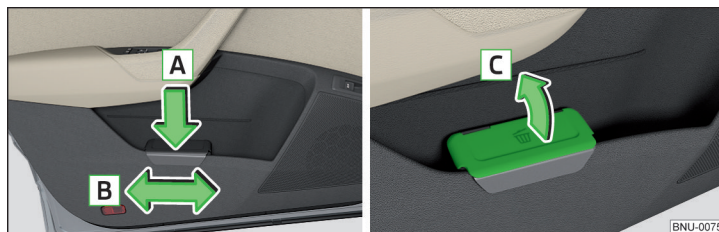

Fig. 104 Recipientul pentru reziduuri: introducerea sau deplasarea/deșchiderea

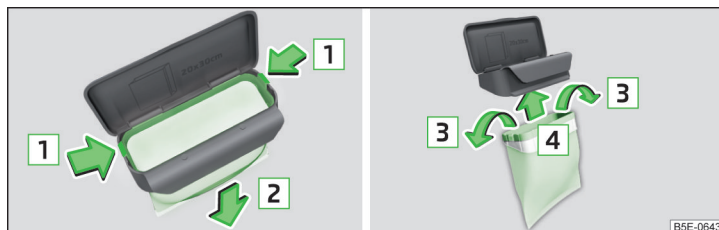

Fig. 105 Înlocuirea pungii

Citiți și respectați mai întâi și de pe pagina 92.

Recipientul pentru reziduuri poate fi introdus în compartimentul de depozitare din portieră.

Montarea recipientului pentru reziduuri

» Așezați recipientul pentru reziduuri în partea frontală, aproape de marginea compartimentului de depozitare.

- ▶ Apăsați recipientul pentru reziduuri în partea din spate în sensul săgeții **A** » fig. 104.
- ▶ Deplasați recipientul pentru reziduuri, în funcție de necesități, în sensul săgeții **B**.

Scoaterea recipientului pentru reziduuri

- ▶ Scoateți recipientul pentru reziduuri în sens contrar săgeții **A** » fig. 104.

Deschiderea/închiderea recipientului pentru reziduuri

- ▶ Ridicați capacul în sensul săgeții **C** » fig. 104.

Închiderea se efectuează în ordine inversă.

Înlocuirea pungii

- ▶ Scoateți recipientul pentru reziduuri din compartimentul de depozitare.
- ▶ Comprimați ambele elemente de fixare de pe cadru în sensul săgeții **1** » fig. 105.
- ▶ Trageți punga în jos împreună cu cadrul, în sensul săgeții **2**.
- ▶ Scoateți punga de pe cadru.
- ▶ Trageți punga nouă prin cadru și treceți marginile pungii în sensul săgeților **3** peste cadru.
- ▶ Introduceți punga cu cadrul în sensul săgeții **4** pe corpul recipientului, astfel încât ambele elemente de fixare de pe cadru să se fixeze cu zgomot.

i Indicație

Vă recomandăm utilizarea pungilor cu dimensiunile 20x30 cm.

Compartimentul de depozitare sub cotiera față

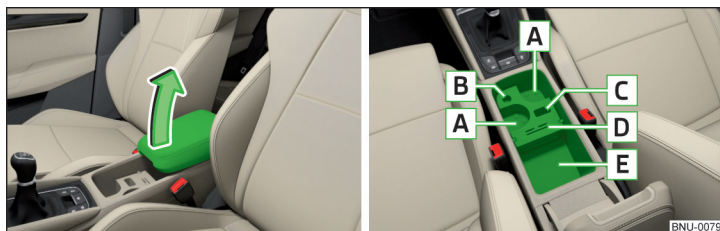

Fig. 106 Deschiderea compartimentului de depozitare/spațiul interior al compartimentului de depozitare

📖 Citiți și respectați mai întâi **! și **!** de pe pagina 92.**

- ▶ Pentru **deschiderea** compartimentului de depozitare, ridicați cotiera până la capăt în sensul săgeții » fig. 106.
- ▶ Pentru **închidere**, rabatați cotiera în jos în sens contrar săgeții.

Interiorul compartimentului » fig. 106;

- A** Suportul pentru pahare
- B** Compartimentul de așezare a capacului prizei de 12 V
- C** Compartiment pentru depozitarea cheii autovehiculului
- D** Compartimentul de depozitare a două monede și un card
- E** Compartimentul de depozitare

Partea care conține suportul pentru pahare poate fi scoasă sau rotită. Prin extragerea sa, interiorul compartimentului se mărește, iar prin rotirea sa, ia naștere o nouă suprafață de depozitare.

Plasa de depozitare de la consola centrală față



Fig. 107
Plasa de depozitare

📖 Citiți și respectați mai întâi **! și **!** de pe pagina 92.**

Plasa de depozitare » fig. 107 este prevăzută pentru păstrarea, de exemplu, a hâțților, revistelor și a obiectelor similare.

Sarcina maximă admisă pe plasă este de 0,5 kg.

Compartimentul pentru ochelari

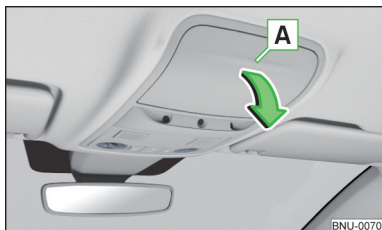

Fig. 108
Deschiderea compartimentului
pentru ochelari

Citiți și respectați mai întâi și de pe pagina 92.

- ▶ Pentru **deschiderea** sa, apăsați pe capacul compartimentului pentru ochelari în zona . Compartimentul se rabatează în sensul săgeții » fig. 108.
- ▶ Pentru **închidere**, rabatați compartimentul în sens opus săgeții, până se fixează cu un zgomot specific.

Sarcina maximă admisă a compartimentului pentru ochelari este de 250 g.

ATENȚIE

- Nu așezați obiecte sensibile la căldură în compartimentul pentru ochelari - la temperaturi exterioare ridicate există pericol de avariere.
- Compartimentul trebuie închis înainte de a părăsi autovehiculul și de a-l încuia - Pericol prin împiedicarea funcționării instalației de alarmă antifurt!

Torpedoul de pe partea pasagerului față



Fig. 109 Deschiderea compartimentului/închiderea compartimentului și operarea admisiei aerului

Citiți și respectați mai întâi și de pe pagina 92.

Compartimentul de depozitare

Compartimentul de depozitare este echipat cu o lampă interioară (aceasta se aprinde la deschiderea compartimentului), un suport pentru ustensile de scris, un suport pentru carduri, spații pentru monede, un card SD, precum și cu o fantă de ventilație.

- ▶ Pentru **deschidere** apăsați butonul . Capacul se rabatează în sensul săgeții » fig. 109.
- ▶ Pentru **închidere**, rabatați capacul în sensul săgeții , până se fixează cu un zgomot specific.

Admisia aerului

- ▶ Pentru **deschidere**, rotiți comutatorul rotativ până la capăt în poziția » fig. 109.
- ▶ Pentru **închidere**, rotiți comutatorul rotativ până la capăt în poziția .

Când admisia aerului este deschisă și instalația de climatizare este pornită, în compartiment intră aer rece.

Când admisia cu aer este deschisă iar instalația de climatizare este oprită, în compartiment este admis aer proaspăt de afară, sau aer din interiorul autovehiculului.

Sarcina maximă admisă a compartimentului de depozitare este de 3 kg.

Compartiment de depozitare pentru umbrelă

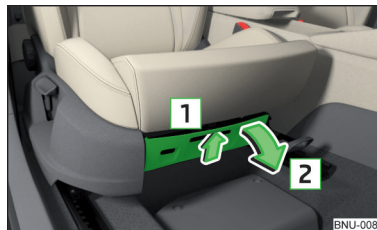

Fig. 110
Deschiderea compartimentului
de depozitare

Citiți și respectați mai întâi și de pe pagina 92.

- ▶ Pentru **deschidere**, apăsați mânerul în sensul săgeții și deschideți compartimentul în sensul săgeții » fig. 110.

► Pentru **închidere**, rotiți capacul în sensul opus săgeții **2** până când se va fixa cu un sunet specific.

Cârligul de haine

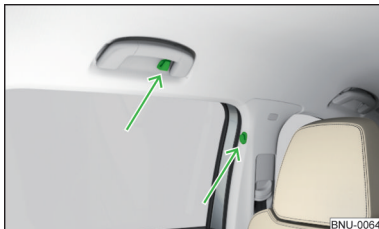

Fig. 111
Cârligele pentru haine

📖 **Citiți și respectați mai întâi ! și ! de pe pagina 92.**

Cârligele pentru haine se găsesc pe stâlpii centrali ai portierelor autovehiculului și pe mânerele din capitonajul plafonului deasupra portierelor spate » **fig. 111**.

Sarcina maximă admisă a fiecărui cârlig este de 2 kg.

! ATENȚIE

- În buzunarele hainelor agățate nu trebuie să se lase obiecte grele și tăioase - există pericolul de accidentare.
- Nu utilizați umerașe pentru haine când agățați îmbrăcăminte în cârlige - există pericolul de limitare a funcționării airbagurilor cortină respectiv există pericolul de accidentare datorat umerașelor.
- Asigurați-vă că vizibilitatea în exterior nu este afectată de către obiectele de vestimentație agățate.

Buzunare de depozitare pe părțile din spate ale scaunelor față



Fig. 112
buzunare de depozitare

📖 **Citiți și respectați mai întâi ! și ! de pe pagina 92.**

Buzunarele de depozitare » **fig. 112** sunt prevăzute pentru păstrarea, de exemplu, a hârtiilor, revistelor și a obiectelor similare.

Buzunare de depozitare pe părțile interioare ale scaunelor față



Fig. 113
Buzunare de depozitare

📖 **Citiți și respectați mai întâi ! și ! de pe pagina 92.**

Buzunarele de depozitare se află pe partea interioară a scaunelor din față » **fig. 113** și sunt destinate unor obiecte mici și ușoare (de ex. telefon mobil).

Sarcina maximă admisă pentru fiecare buzunar de depozitare este de 200 g.

Masa pliantă de la spătarul scaunelor din față



Fig. 114 Ridicarea mesei/coborârea mesei și extragerea suportului pentru pahare

Citiți și respectați mai întâi și de pe pagina 92.

Rabaterea în sus/în jos

- ▶ Pentru **rabatarea în sus**, ridicați masa în sensul săgeții 1 » fig. 114.
- ▶ Pentru **rabatarea în jos** sau pentru **reglarea înclinării**, apăsați tasta de siguranță în sensul săgeții 2 și reglați înclinarea mesei sau rabatați-o până la capăt în sensul săgeții 3.

Sarcina maximă admisă pe masă este de 8,5 kg.

Supportul pentru pahare

Când masa este rabatăată în sus, suportul pentru pahare poate fi **extras** în sensul săgeții A » fig. 114.

Introducerea suportului la loc se efectuează în ordine inversă.

ATENȚIE

- În timpul deplasării, masa trebuie să fie rabatăată în jos - în caz contrar, există pericol de rănire.
- Nu folosiți recipiente din materiale casante (de exemplu porțelan, sticlă). În cazul unui accident se pot produce răniri.
- Nu așezați niciodată pahare cu băuturi fierbinți în suportul pentru pahare. Când autovehiculul se pune în mișcare, acestea se pot vărsa - Pericol de opărire!

Compartimentul de depozitare din consola centrală spate

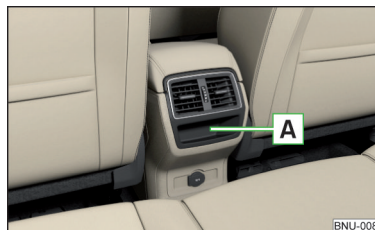

Fig. 115
Compartiment de depozitare
fără încuietore

Citiți și respectați mai întâi și de pe pagina 92.

În funcție de echipare, în consola centrală, în spate, se găsește un compartiment de depozitare fără încuietore » fig. 115.

Sacul detașabil de transport

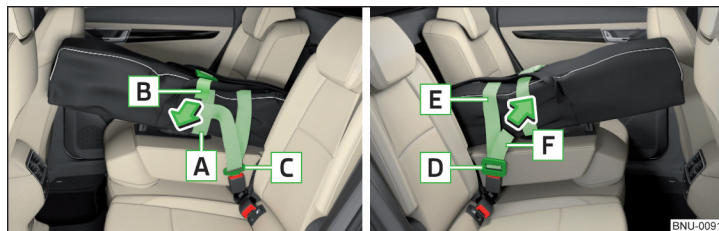

Fig. 116 Asigurarea sacului de transport

Citiți și respectați mai întâi și de pe pagina 92.

Sacul de transport demontabil (denumit în continuare numai sacul de transport) servește exclusiv la transportul schiurilor și bețelor de schi (maxim 2 pe-rechi).

Depozitarea sacului de transport și a schiurilor

- ▶ Rabatați până la limită spătarul scaunului central din spate, spre înainte, pe suprafața de șezut » pagina 87.
- ▶ Introduceți sacul de transport gol în așa fel în spațiul gol, încât capătul cu fermoar să se afle în portbagaj.

➤ Introduceți schiurile și bețele **cu vârfurile în spate** în sacul de transport și închideți sacul.

Asigurarea sacului de transport și a schiurilor

- Trageți chinga cu două elemente de prindere din buzunarul sacului de depozitare.
- Poziționați banda **A** în jurul schiurilor **înaintea** legăturilor schiurilor, și trageți bine de capătul liber **B** în sensul săgeții.
- Introduceți elementul de prindere **C** al benzii de asigurare în fanta de pe **partea stângă** a scaunului central; trebuie să se fixeze cu zgomot.
- Introduceți elementul de prindere **D** al benzii de asigurare în fanta de pe **partea dreaptă** a scaunului central; trebuie să se fixeze cu zgomot.
- Trageți banda **E** **între baza și vârful** legăturilor schiurilor, și trageți bine de capătul liber **F** în sensul săgeții.

! ATENȚIE

- Greutatea totală a schiurilor transportate nu trebuie să depășească 10 kg.
- Depozitați și asigurați întotdeauna în siguranță schiurile și sacul - în caz contrar există pericolul de accidentare resp. de accident!

! ATENȚIE

Manipulați cu atenție sacul și schiurile - există pericolul unei deteriorări a cotiei.

Prize

📖 Introducere în temă

! ATENȚIE

- Nu așezați nimic pe planșa de bord. Obiectele depozitate pot aluneca în timpul deplasării și vă pot distra atenția de la desfășurarea traficului - există pericolul de accident!
- Asigurați-vă că, în timpul deplasării, nu pot ajunge obiecte în zona picioarelor șoferului - există pericolul de accident!
- Toate aparatele se vor depozita în condiții de siguranță în timpul deplasării, pentru ca acestea să nu poată fi proiectate prin habitacul în cazul executării unei manevre de frânare bruscă sau în cazul unui accident - există pericol de moarte!

! ATENȚIE (continuare)

- Aparatele se pot încălzi în timpul funcționării - există pericolul de accidentare, respectiv de incendiu!
- Utilizarea necorespunzătoare a prizelor și a accesoriilor electrice poate cauza incendii, arsuri și alte accidente grave.
- Prizele de 12 volți funcționează și cu contactul decuplat. La părăsirea autovehiculului, nu lăsați înăuntru persoane nesupravegheate care nu sunt complet independente (de ex. copii).

! ATENȚIE

În cazul folosirii prizelor 12 V trebuie respectate următoarele indicații.

- Prizele pot fi utilizate numai pentru conectarea accesoriilor electrice omologate, cu o putere absorbită totală de până la 120 wați, în caz contrar există pericolul de avariere a instalației electrice a autovehiculului.
- Când motorul nu este pornit și sunt conectați consumatori electrice, bateria autovehiculului se descarcă!
- Înainte de cuplarea sau decuplarea contactului, precum și înainte de pornirea motorului, opriți aparatele conectate la prize - există pericolul de avariere a aparatelor datorită oscilațiilor de tensiune.

Priza 12 V din consola centrală față



Fig. 117 Capacul prizei 12 V

📖 Citiți și respectați mai întâi **!** și **!** de pe pagina 101.

- Pentru **utilizare**, deschideți compartimentul de depozitare, scoateți capacul prizei » **fig. 117** și introduceți fișa consumatorului electric în priză.

Priza 12 V din consola centrală spate

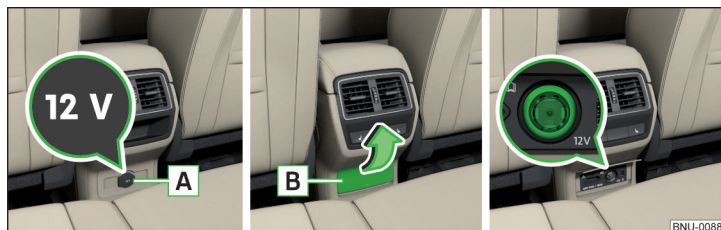

Fig. 118 Capacul prizei de 12 V/deschiderea capacului prizei de 12 V

📖 **Citiți și respectați mai întâi**  și  de pe pagina 101.

➤ Introduceți conectorul consumatorului electric în priză.

Priza 12 V din portbagaj



Fig. 119
Capacul prizei 12 V

📖 **Citiți și respectați mai întâi**  și  de pe pagina 101.

➤ Pentru **utilizare**, deschideți capacul prizei » [fig. 119](#) și introduceți fișa consumatorului electric în priză.

Priza de 230 V din consola centrală spate



Fig. 120 Rabatați capacul prizei 230 V/Priza 230 V

📖 **Citiți și respectați mai întâi**  și  de pe pagina 101.

Priza de 230 V dispune de o siguranță pentru copii. La cuplarea fișei este deblocată siguranța, priza se activează iar lampa de control de deasupra prizei se aprinde verde (dacă se aprinde intermitent roșu, priza este dezactivată).

Priza funcționează cu motorul pornit (în regimul STOP la autovehiculele cu sistem START-STOP) și încă aproximativ 10 minute după oprirea motorului, atâta timp cât la priză a fost conectat un consumator înainte de oprirea motorului (lampa de control se aprinde intermitent verde).

➤ Pentru **utilizare**, deschideți capacul prizei în sensul săgeții » [fig. 120](#) și introduceți fișa consumatorului electric în priză.

Din următoarele motive poate interveni o dezactivare automată a prizei.

- ▶ Intensitatea curentului prea puternică.
- ▶ Nivelul redus de încărcare a bateriei autovehiculului.
- ▶ Temperatura prizei prea ridicată.

Dacă nu se mai întrunesc condițiile pentru dezactivare, priza se poate activa la loc.

Dacă nu se produce activarea automată a prizei, trebuie să deconectați aparatele cuplate la priză și să le conectați la loc după un scurt interval de timp. ▶

! ATENȚIE

- Asigurați-vă că nu pătrund lichide sau umiditate în priză - există pericol de moarte! Dacă ajung lichide în priză, uscați complet priza înainte de a o refolosi.
- Siguranța pentru copii a prizei se deblochează la utilizarea de adaptoare și de cabluri prelungitoare aflate sub tensiune - există pericol de accidentare!
- Nu introduceți în contactele prizei obiecte (de ex. ace de croșetat) - există pericol de moarte!

! ATENȚIE

- Priza poate fi utilizată numai pentru racordarea de accesorii electrice omologate, dotate cu conector cu doi pini de 230 Volt și cu o putere absorbită totală de până la 150 Watt.
- Fișa aparatului electric trebuie introdusă până la capăt, în caz contrar se deblochează siguranța pentru copii și se activează priza, însă aparatul electric nu este alimentat cu tensiune.
- Nu conectați la priză lămpi cu tuburi de neon - există pericol de deteriorare a lămpii.
- La consumatori cu sursă de alimentare proprie (de ex. laptopuri), conectați întotdeauna sursa de alimentare și numai după aceea consumatorul în sine.

Scrumieră și brichetă

📖 Introducere în temă

Scrumiera se poate utiliza pentru depunerea scrumului, țigărilor, trabucurilor etc.

! ATENȚIE

Nu introduceți niciodată în scrumieră obiecte fierbinți sau inflamabile - Pericol de incendiu!

Scrumiera

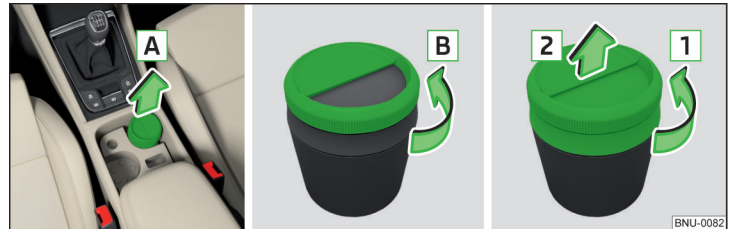

Fig. 121 Extragerea scrumierei/deschiderea/dezasamblarea

📖 Citiți și respectați mai întâi ! de pe pagina 103.

Scoaterea/introducerea

➤ Scoateți scrumiera în sensul săgeții **A** » fig. 121. Introducerea se efectuează în ordinea inversă scoaterii.

Deschiderea/închiderea

➤ Pentru deschiderea scrumierei, rotiți partea superioară a capacului în sensul săgeții **B**. Închiderea se efectuează în ordine inversă.

Dezasamblare/asamblare

➤ Pentru dezasamblare, rotiți întregul capac în sensul săgeții **1** până la capăt și scoateți-l apoi în sensul săgeții **2**. Asamblarea se efectuează în ordine inversă.

Bricheta



Fig. 122 Bricheta

Citiți și respectați mai întâi de pe pagina 103.

- ▶ Pentru **utilizare**, deschideți compartiment de depozitare dacă este cazul și împingeți bricheta până la capăt » [fig. 122](#).
- ▶ Așteptați până când aprinzătorul incandescent sare afară, extrageți imediat bricheta și utilizați-o.
- ▶ Introduceți bricheta la loc în priză și închideți compartimentul de depozitare, dacă este cazul.

ATENȚIE

- Bricheta funcționează și cu contactul motor decuplat. La părăsirea autovehiculului, nu lăsați niciodată înăuntru persoane nesupravegheate, care nu sunt complet independente (de ex. copii) - există pericolul de arsuri, incendiu sau pericolul de avariere a habitaculului.
- Atenție la folosirea brichetei - există pericolul de arsuri.

Indicație

Priza brichetei poate fi utilizată și ca priză de 12 V.

Suportul tabletă

Introducere în temă

În suport se pot fixa aparate externe (de ex. tabletă, smartphone etc.) cu mărimea de min. 122 mm și max. 195 mm.

Sarcina maximă admisă pe suport este de 750 g.

104 Utilizarea

ATENȚIE

Nu depășiți niciodată sarcina maxim admisă pe suport - Pericol de deteriorare sau de limitare a funcționării.

Montarea în spatele tetierelor



Fig. 123 Introducerea: adaptor / suport

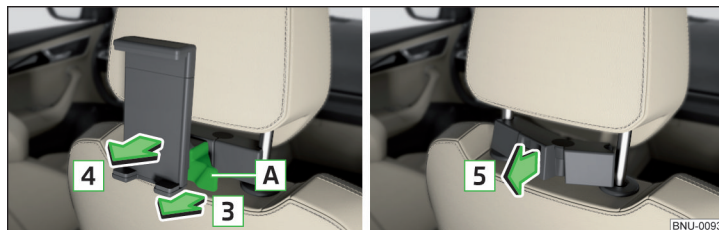

Fig. 124 Detașarea: suport / adaptor

Citiți și respectați mai întâi de pe pagina 104.

- ▶ Pentru **introducere**, așezați adaptorul desfăcut pe tijele de ghidare ale tetierei din față și clipsați-l în sensul săgeții [1](#) » [fig. 123](#) » .
- ▶ Prindeți suportul în sensul săgeții [2](#) în adaptor.
- ▶ Pentru **detașare**, trageți de clema de siguranță [A](#) în sensul săgeții [3](#) și scoateți suportul în sensul săgeții [4](#) din adaptor » [fig. 124](#).
- ▶ Apăsăți pe adaptor și scoateți-l din tijele de ghidare ale tetierei în sensul săgeții [5](#).

! ATENȚIE

Prindeți adaptorul cu grijă - în caz contrar există pericolul de rănire a degetelor.

Atașarea în orificiul din spătarul scaunului din mijloc spate



Fig. 125 Montarea suportului / detașarea suportului

📖 Citiți și respectați mai întâi **!** de pe pagina 104.

- Introduceți suportul în orificiul **A** în sensul săgeții **1** » fig. 125.
- Pentru scoatere, trageți de curelușa de siguranță **B** în sensul săgeții **2** și scoateți suportul.

Manipularea suportului

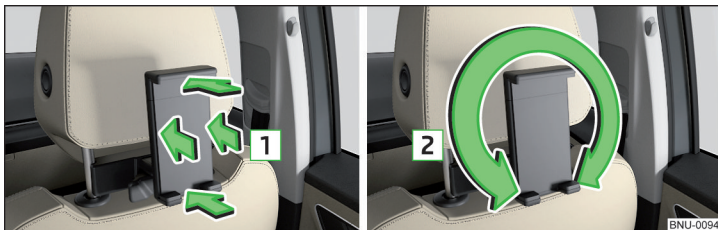

Fig. 126 Înclinarea și rotirea suportului

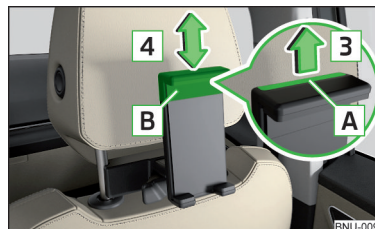

Fig. 127
Adaptarea mărimii suportului

📖 Citiți și respectați mai întâi **!** de pe pagina 104.

Suportul se poate **înclina** cu 30° în sensul săgeților **1** și se poate **roti** cu 360° în sensul săgeții **2** » fig. 126..

- Pentru **adaptarea înălțimii suportului**, trageți curelușa de siguranță **A** în sensul săgeții **3** și deplasați piesa **B** în sensul săgeții **4** în poziția dorită » fig. 127.

i Indicație

Dacă în suport nu se găsește niciun aparat extern, vă recomandăm să împingeți piesa **B** în jos, până la limită. În caz contrar, la anumite viteze pot apărea zgomote neplăcute, generate de vânt.

Transportul bagajelor

Portbagaj și transport

Introducere în temă

La transportarea obiectelor grele, caracteristicile de deplasare se modifică prin modificarea centrului de greutate. Adaptați întotdeauna viteza și modul de conducere.

La transportul bagajelor trebuie să se respecte următoarele indicații.

- ▶ Distribuți încărcătura uniform în portbagaj și fixați-o cu chingi adecvate în inelele de ancorare sau cu ajutorul plaselor de fixare, astfel încât să nu poată aluneca.
- ▶ Obiectele mai grele trebuie amplasate în față.
- ▶ Presiunea în anvelope trebuie adaptată încărcăturii.

În cazul producerii unui accident și obiectele mici și ușoare vor dezvolta o energie cinetică atât de mare, încât există pericolul producerii unor grave leziuni pasagerilor.

Valoarea energiei cinetice depinde de viteza de deplasare a autovehiculului și de masa obiectului.

Lampa din portbagaj

Lampa se aprinde, respectiv se stinge dacă se deschide, respectiv se închide capota portbagajului.

Dacă capota portbagajului este deschisă și contactul este decuplat, lampa se stinge automat după aproximativ 10 minute.

ATENȚIE

- Sarcina maximă admisă pentru fiecare element de fixare, plasă, cârlig ș.a. nu trebuie depășită. Obiectele mai grele nu sunt asigurate suficient – Pericol de accidentare!
- Sarcinile suplimentare pe punte și greutatea totală admisă a autovehiculului nu trebuie depășite - Pericol de accident!
- O încărcătură nefixată sau fixată necorespunzător poate aluneca prin autovehicul în timpul unei manevre bruște sau în timpul unui accident - există pericolul de accidentare!

ATENȚIE (continuare)

- Obiectele libere pot nimeri un airbag care se declanșează și pot răni pasagerii - Pericol de moarte!
- La transportarea bagajelor în portbagajul mărit prin rabatarea spătarelor scaunelor din spate, asigurați-vă întotdeauna că nu se periclitează siguranța pasagerilor de pe celelalte locuri din spate.

ATENȚIE

- Sarcina maximă admisă pentru fiecare element de fixare, plasă, cârlig ș.a. nu trebuie depășită - s-ar putea deteriora.
- Asigurați-vă că nu sunt deteriorate filamentele încălzirii lunetei, precum și filamentele antenei integrate în lunetă, prin frecarea de lunetă a obiectelor.
- Nu așezați în plase și compartimentele de depozitare din portbagaj obiecte cu margini ascuțite - există pericolul de deteriorare a plaselor și compartimentelor.
- Așezați obiectele cu grijă în compartimentele de depozitare și nu solicitați punctiform compartimentele - există pericolul de deteriorare a compartimentelor.

Elementele de prindere

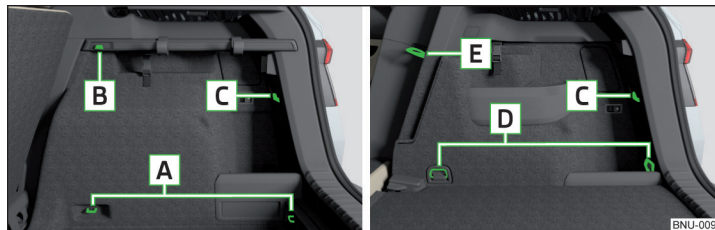

Fig. 128 Elemente de fixare: Varianta 1/varianta 2

Citii și respectați mai întâi ! și ! de pe pagina 106.

Elementele de fixare sunt amplasate pe ambele părți ale portbagajului.

Prezentarea generală a elementelor de prindere » fig. 128

- A** Inele de ancorare pentru fixarea încărcăturii și plaselor de fixare
- B** Bara de fixare cu cârlig integrat **doar** pentru fixarea plaselor de fixare

- C** Cârlig **doar** pentru fixarea plaselor de fixare
- D** Inele de ancorare pentru fixarea încărcăturii
- E** Inel de ancorare **doar** pentru fixarea plaselor de fixare

Sarcina statică maximă admisă pentru fiecare inel de ancorare **A** și **D** este de 350 kg.

Inelul de ancorare **E** este amplasat în spatele spătarului scaunului din mijloc spate (nu este valabil pentru scaunele VarioFlex).

Plase de fixare

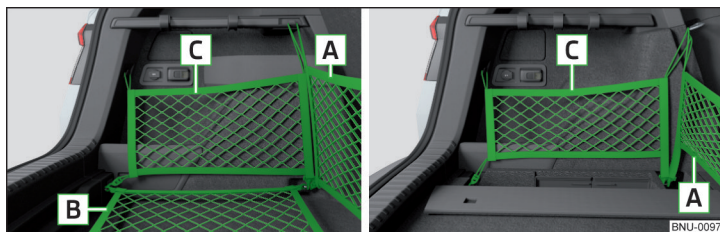

Fig. 129 Exemple de fixare a plaselor: Varianta 1/varianta 2



Fig. 130 Exemple de fixare a plaselor: Varianta 3

Citiți și respectați mai întâi 1 și 2 de pe pagina 106.

Exemple de fixare a plaselor » fig. 129 și » fig. 130

- A** Buzunar transversal
- B** Plasa
- C** Buzunar longitudinal

Sarcina maximă admisă pentru fiecare plasă de fixare este de 1,5 kg.

! ATENȚIE

La autovehiculele cu podea variabilă, în spatele scaunelor se pot fixa numai buzunarul transversal **A** » fig. 130 (plasa poate fi fixată în zona de jos, în elementele de fixare din față **D** » fig. 128 la pagina 106).

Șipca de fixare cu cârlige deplasabile

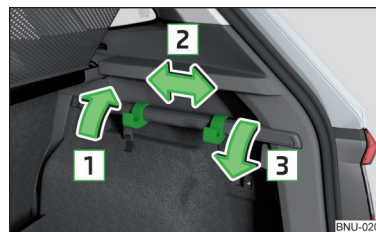

Fig. 131 Deplasarea cârligelor pe șipca de fixare

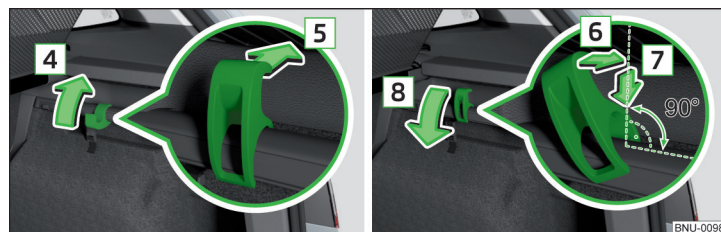

Fig. 132 Detașarea/montarea cârligelor

Citiți și respectați mai întâi 1 și 2 de pe pagina 106.

Șipca de fixare cu cârlige deplasabile pentru susținerea bagajelor de mici dimensiuni (de ex. genți ș.a.) se găsește, în funcție de echipare, într-o singură parte, sau în ambele părți ale portbagajului.

Sarcina maximă admisă a fiecărui cârlig este de 5 kg.

Deplasarea cârligelor

- » Rabatați cârligul în sus, în sensul săgeții **1** și împingeți-l apoi în poziția dorită, în sensul săgeții **2** » fig. 131.
- » Rabatați în jos cârligul până la limită, în sensul săgeții **3**.

Scoaterea cârligelor

- › Rabatați cârligele în sensul săgeții **4**, în poziție verticală » fig. 132.
- › Apăsați și scoateți cârligul în sensul săgeții **5**.

Montarea cârligelor

- › Montați cârligul oblic pe șipca de fixare și îndreptați-l în sensul săgeții **6** » fig. 132.
- › Apăsați cârligul în sensul săgeții **7** și rabatați-l în jos în sensul săgeții **8**.

Cârlige



Fig. 133
Montarea cârligelor

! **Citiți și respectați mai întâi ! și ! de pe pagina 106.**

Cârligul poate fi fixat în inelul sistemului **TOP TETHER**. Acesta este prevăzut pentru agățarea bagajelor mai mici (de exemplu a genților ș.a.).

- › **Agățați** cârligul în inel în sensul săgeții » fig. 133.

Scoaterea se efectuează în ordine inversă.

Sarcina maximă admisă a cârligului este de 5 kg.

! ATENȚIE

Înainte de rabatarea spre înainte a spătarului, cârligul trebuie îndepărtat - pericol de rănire.

! ATENȚIE

Scoateți cârligul înainte de rabatarea spre înainte a spătarului - pericol de deteriorare a cârligului, precum și a încărcăturii transportate.

Fixarea podelei portbagajului

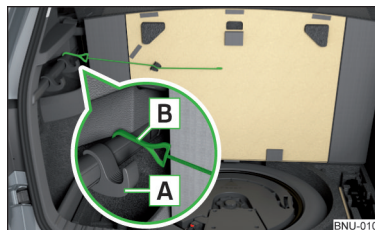

Fig. 134
Fixarea podelei portbagajului

! **Citiți și respectați mai întâi ! și ! de pe pagina 106.**

Podeaua portbagajului se poate fixa, în funcție de echipare, în cârligul din șipca din partea stângă a portbagajului.

- › Împingeți cârligul din față **A** peste șipcă cât de mult posibil și rabatați-l în jos până la limită » fig. 134.
- › Fixați cârligul **B** al podelei portbagajului în fața cârligului rabatat în jos **A**.

! ATENȚIE

Podeaua portbagajului se poate fixa în acest cârlig numai când capota portbagajului este deschisă. Înainte de închiderea capotei portbagajului, verificați dacă podeaua portbagajului nu este fixată în cârlig - pericol de deteriorare a mătii portbagajului.

Podeaua falsă cu două fețe

! **Citiți și respectați mai întâi ! și ! de pe pagina 106.**

În portbagaj poate fi montată o podea falsă cu două fețe. O parte este executată din materiale textile, cealaltă parte este lavabilă (adecvată pentru transportul obiectelor umede sau murdare).

Masca portbagajului

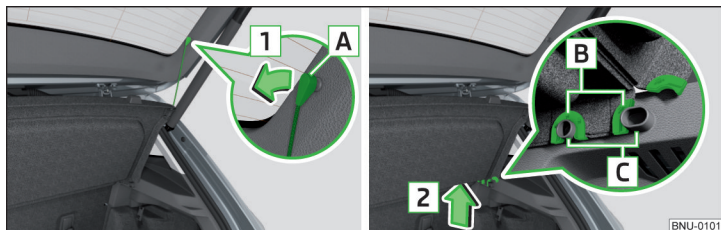

Fig. 135 Scoaterea măștii portbagajului



Fig. 136 Masca portbagajului depozitată în spatele scaunelor din spate

📖 **Citiți și respectați mai întâi** **!** și **!** de pe pagina 106.

Dacă benzile de susținere **A** » fig. 135 sunt agățate de capota portbagajului, la deschiderea capotei se ridică și masca portbagajului (denumită în continuare doar mască).

Masca poate fi scoasă din autovehicul, eventual poate fi depozitată în spatele spătarului banchetei spate, în fața suportului **D** » fig. 136.

Scoaterea

- Desprindeți benzile de susținere **A** de pe ambele părți ale capotei portbagajului, în sensul săgeții **1** » fig. 135.
- Țineți masca ridicată și apăsați în ambele părți pe partea inferioară a măștii, în zona suporturilor **C**.
- Scoateți capacul în sensul săgeții **2**.

Montarea

- Poziționați elementele de fixare **B** de pe capac peste elementele de susținere **C**, de pe capitonajul lateral » fig. 135.
- Apăsați în ambele părți pe partea superioară a capacului, în zona suporturilor **C**. Elementele de prindere **B** trebuie să se fixeze în suporturile **C** de pe ambele părți ale portbagajului.
- Agățați benzile de susținere **A** pe ambele părți ale capotei portbagajului.

! ATENȚIE

- Nu este permis ca în timpul deplasării să se afle obiecte pe mască - în cazul unei manevre bruște de frânare sau în cazul unui impact al autovehiculului există pericolul de accidentare!
- Masca portbagajului depozitată în spatele spătarului banchetei din spate limitează vederea șoferului spre în spate.

! ATENȚIE

- Vor fi respectate următoarele indicații, pentru a evita blocarea și deteriorarea măștii sau capitonajului lateral, ca și consecință a blocării.
- Masca trebuie introdusă corect iar încărcătura nu are voie să depășească înălțimea măștii.
- Masca nu trebuie să fie îndoită în garnitura care înconjoară capota portbagajului, când se află în poziție ridicată.
- În fanta dintre masca în poziția ridicată și spătarul scaunului nu trebuie să se afle niciun obiect.

Capacul rulant

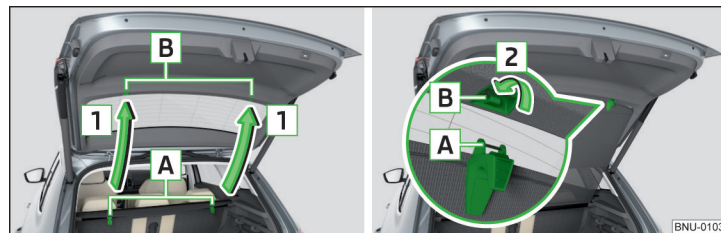

Fig. 137 Fixarea măștii rulabile de capota portbagajului

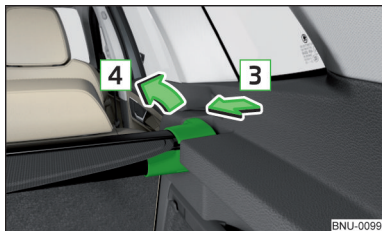

Fig. 138
Scoaterea măștii rulabile

Citiți și respectați mai întâi și de pe pagina 106.

Masca rulabilă (denumită în continuare numai masca) se poate fixa de capota portbagajului.

Când elementele de fixare **A** » fig. 137 ale măștii sunt fixate de capota portbagajului, la deschiderea capotei se va ridica automat și masca.

Fixarea/desprinderea

- » Pentru **fixarea** măștii, trageți-o în sensul săgeților **1** și fixați-o în elementele **A** în sensul săgeții **2**, în punctele de prindere **B**.
- » Pentru **desprindere**, scoateți elementele de fixare **A** din locașele **B**, în sens contrar săgeții **2**.
- » Susțineți masca, astfel încât aceasta să se ruleze încet și fără deteriorări, în sensul săgeții **1**.

Scoaterea/introducerea

Masca portbagajului complet rulată se poate scoate.

- » Apăsăți pe partea barei transversale în sensul săgeții **3** și **extrageți** masca în sensul săgeții **4** » fig. 138.

Introducerea se efectuează în ordinea inversă scoaterii.

ATENȚIE

Nu este permisă depozitarea de obiecte pe masca rulabilă a portbagajului - există pericolul deteriorării măștii iar în cazul unei manevre bruște de frânare sau în cazul unui impact există riscul de accidentare!

ATENȚIE

Nu depozitați obiecte ascuțite direct sub masca portbagajului - pericol de deteriorare a măștii.

Peretele despărțitor din plasă

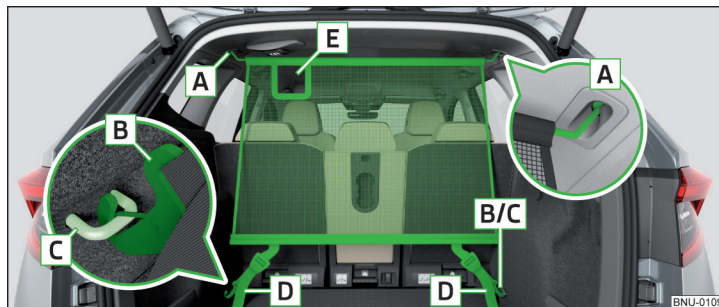

Fig. 139 Peretele despărțitor din plasă aflat în spatele banchetei

Citiți și respectați mai întâi și de pe pagina 106.

Peretele despărțitor din plasă poate fi montat în spatele scaunelor din față sau din spate.

Montarea/demontarea peretelui despărțitor din plasă în/din spatele scaunelor din spate

- » Pentru **montare**, așezați bara transversală în elementul de prindere **A** mai întâi într-o parte și apăsați-o apoi spre înainte. Introduceți în mod similar bara transversală pe cealaltă parte a autovehiculului, în elementul de prindere **A** » fig. 139.
- » Prindeți carabinele **B** de la capetele chingii în inelele de ancorare **C**.
- » La autovehiculele cu podea variabilă a portbagajului, fixați carabinele în inelele de ancorare din față **D** » fig. 128 la pagina 106.
- » Trageți bine de capătul liber al centurii **D** » fig. 139.

Demontarea se efectuează în ordine inversă.

Montarea/demontarea peretelui despărțitor din plasă în spatele scaunelor din față

Procesul are loc similar celui din spatele locurilor din spate.

Inelele de ancorare pentru prinderea carabinelor se află sub stâlpii centrali ai caroseriei.

! ATENȚIE

Pe centura peretelui despărțitor din plasă se poate afla, în funcție de echipare, o „curelușă de siguranță”. Nu încercați niciodată să desfaceți „curelușă”. La producerea unui accident, peretele despărțitor din plasă s-ar putea desprinde și astfel ar putea răni pasagerii.

i Indicație

Orificiul **E** din peretele despărțitor din plasă este prevăzut pentru introducerea centurii de siguranță.

Compartimentele de depozitare din portbagaj

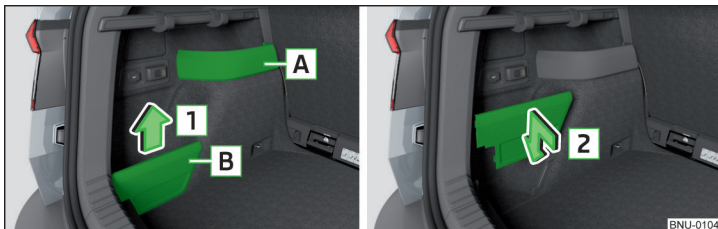

Fig. 140 Compartimentele de depozitare, scoaterea / montarea capacului

📖 Citiți și respectați mai întâi **!** și **!** de pe pagina 106.

Compartimentul de depozitare fix **A** » fig. 140 poate fi amplasat în partea stângă sau dreaptă a portbagajului și este prevăzut pentru depozitarea obiectelor mici, cu o greutate totală maximă de 1,5 kg.

Compartimentul de depozitare cu capac detașabil **B** este amplasat în ambele părți ale portbagajului și este adecvat depozitării unor obiecte mici, cu o greutate totală de maximum 2,5 kg.

Capacul se poate **scoate** în sensul săgeții **1** și se poate **monta** în sensul săgeții **2**.

elemente Cargo

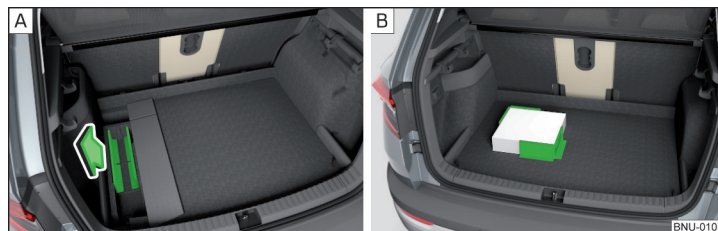

Fig. 141 Scoaterea elementelor Cargo / Exemplu de fixare a încărcăturii

📖 Citiți și respectați mai întâi **!** și **!** de pe pagina 106.

Elementele Cargo se pot depozita sub podeaua portbagajului, în funcție de echipare.

Elementele Cargo sunt prevăzute pentru fixarea și asigurarea de încărcături cu o greutate totală de până la 8 kg.

- ▶ Pentru a avea acces la elementele Cargo, pliați mai întâi partea stângă a podelei portbagajului » fig. 142 la pagina 112.
- ▶ Înainte de utilizare, scoateți elementele Cargo în sensul săgeții » fig. 141 - **A**.
- ▶ Fixați încărcătura prin intermediul elementelor Cargo pe cât posibil în apropierea locurilor din spate » fig. 141 - **B**.
- ▶ După utilizare, depozitați elementele Cargo în locul inițial.

Compartimente de depozitare de sub podeaua portbagajului



Fig. 142 Varianta 1: Pliere podea / compartiment de depozitare de sub podea

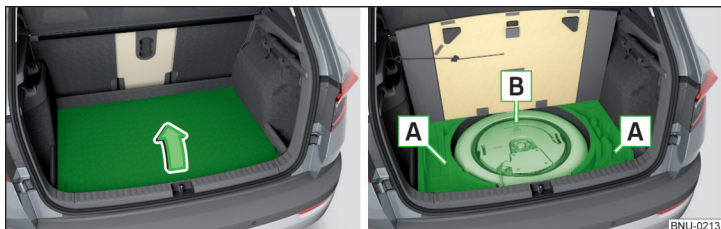

Fig. 143 Varianta 2: Ridicați mocheta / compartimentele de depozitare de sub mocheta

Citiți și respectați mai întâi și de pe pagina 106.

Sub podeaua portbagajului există compartimente de depozitare pentru păstrarea obiectelor cu o greutate totală maximă de 15 kg » fig. 142, resp. » fig. 143.

Utilizarea compartimentelor de depozitare - varianta 1

- » Pentru a avea acces la compartimentul de depozitare, pliați partea stângă a podelei portbagajului în sensul săgeții » fig. 142.
- » Depozitați încărcătura în compartimentul de depozitare .
- » Pliati la loc podeaua portbagajului în sens contrar săgeții.

Utilizarea compartimentelor de depozitare - varianta 2

- » Ridicați podeaua portbagajului în sensul săgeții și agățați cârligul în șipca din partea stângă a portbagajului » fig. 143.
- » Depozitați încărcătura în compartimentele de depozitare .
- » Desfaceți cârligul și rabatați la loc podeaua, în sens opus săgeții.

În funcție de echiparea autovehiculului, în zona se poate găsi un compartiment de depozitare.

Lampa detașabilă

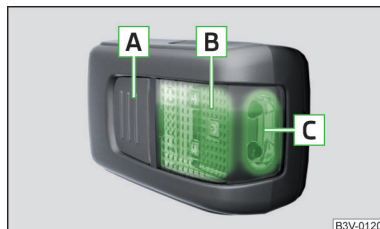

Fig. 144
Lampa cu posibilitate de demontare

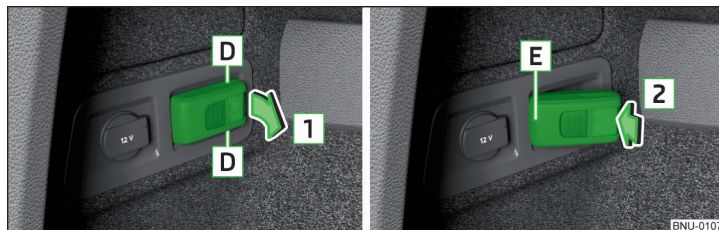

Fig. 145 Demontarea lămpii / montarea lămpii

Citiți și respectați mai întâi și de pe pagina 106.

Lampa se află în partea stângă a portbagajului și poate fi utilizată la iluminarea portbagajului sau ca lampă portabilă.

Lampa este prevăzută cu magneti. Astfel, poate fi de ex. fixată de caroseria autovehiculului.

Descrierea lămpii » fig. 144

- A** Tastă pentru aprinderea/stingerea lămpii demontate
- B** Partea care luminează când lampa se află în suport
- C** Partea care luminează când lampa se află în afara suportului

Dacă **în suport** se află o lampă, aceasta luminează când este deschisă capota portbagajului.

- Pentru **scoatere**, apucați lampa în zona **D** și scoateți-o în sensul săgeții **1** » fig. 145.
- Pentru **aprinderea** lămpii scoase, apăsați butonul **A** » fig. 144. Printr-o nouă apăsare, lampa se **stinge**.
- Pentru **introducere**, introduceți lampa întâi cu partea din spate **E** în suport » fig. 145 și apoi apăsați-o în sensul săgeții **2**, până se fixează cu zgomot.

Dacă lampa nu este stinsă și așezată corect în suport, lămpile LED din partea din față a lămpii **C** » fig. 144 se sting automat.

Dacă nu așezați lampa corect în suport, ea nu se aprinde la deschiderea capotei portbagajului, iar acumulatorii nu se încarcă.

Încărcarea lămpii

Lampa este alimentată de trei acumulatori reîncărcabile NiMH de tip AAA (tensiune 1,2 V). Acumulatorii sunt încărcăți în permanență, atunci când motorul este pornit (încărcarea completă a acumulatorilor durează aproximativ 3 ore).

Înlocuirea acumulatorilor » pagina 293.

⚠ ATENȚIE

Lampa nu este etanșă la apă, de aceea trebuie protejată de umiditate - în caz contrar există pericolul de deteriorare.

Podea variabilă din portbagaj

Pozițiile podelei variabile

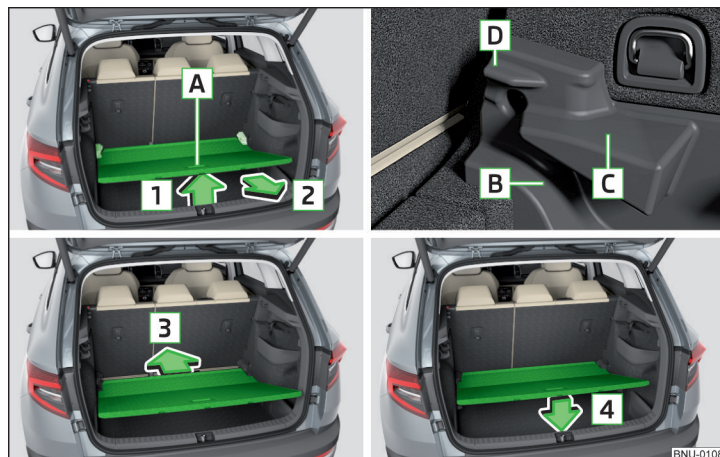

Fig. 146 Reglarea podelei variabile

Podeaua variabilă a portbagajului se poate regla în poziție superioară, inferioară sau, împreună cu spătarele rabatate ale scaunelor din spate se poate forma o suprafață plană.

- Ridicați podeaua variabilă de mânerul **A** în sensul săgeții **1** și împingeți-o parțial în sensul săgeții **2** » fig. 146.
- Pentru **reglarea în poziția superioară**, așezați podeaua variabilă în partea ei frontală pe muchia **C**.
- Pentru **reglarea în poziția inferioară**, așezați podeaua variabilă pe podeaua portbagajului și în partea ei frontală pe muchia **B**.
- Pentru a forma o **suprafață plană** împreună cu spătarele scaunelor, așezați podeaua variabilă în partea din față, pe muchia **D**.
- Împingeți podeaua variabilă în sensul săgeții **3**, până la limită și poziționați-o în sensul săgeții **4**.

Spațiul de sub podeaua variabilă poate fi utilizat pentru depozitarea de obiecte mici. Solicitarea maximă admisă a podelei variabile a portbagajului în poziția ei superioară este de 75 kg. Pentru transportarea de sarcini grele se va regla podeaua variabilă în poziția inferioară.

„Poziția de parcare“

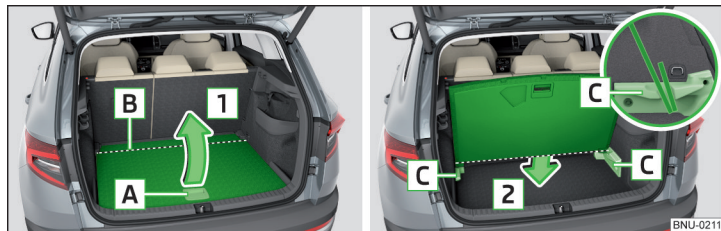

Fig. 147 Poziția de parcare a podelei variabile

De ex., pentru a avea acces mai ușor la roata de rezervă, podeaua variabilă se poate regla în „poziție de parcare“.

- Reglați podeaua variabilă în poziția superioară.
- Ridicați podeaua variabilă de mânerul **A** în sensul săgeții **1**. Podeaua variabilă „se îndoaie“ în zona **B** » fig. 147.
- Introduceți podeaua variabilă „îndoită“ în sensul săgeții **2** în capitonajul lateral **C**.

Support pentru portbagaj de acoperiș

Supportul pentru portbagaj de acoperiș se poate monta, în funcție de echipare, pe balustrada acoperișului.

Montarea/demontarea suportului transversal se efectuează conform instrucțiunilor atașate.

Sarcina pe acoperiș

Masa maxim admisă a încărcăturii inclusiv suportii este 75 kg.

! ATENȚIE

Pentru siguranța în trafic la transportul unei încărcături pe suportul pentru portbagaj de acoperiș trebuie respectate următoarele indicații.

- Încărcătura de pe suportul pentru portbagaj de acoperiș trebuie distribuită uniform și fixată corespunzător cu chingi sau corzi adecvate.
- La transportul pe plafonul autovehiculului a obiectelor grele, respectiv cu suprafețe mari, se pot modifica caracteristicile de deplasare, din cauza modificării centrului de greutate. Adaptați de aceea stilul de conducere și viteza la situațiile actuale.
- Nu este permisă în niciun caz depășirea sarcinii permise pe acoperiș, a sarcinii admise pe punți și a greutății totale a autovehiculului – pericol de accident!

! ATENȚIE

- Asigurați-vă că trapa glisantă/rabatabilă sau capota portbagajului nu lovește de încărcătura de pe plafon, la deschidere.
- Atenție ca antena de acoperiș să nu fie afectată de încărcătura transportată.

i Indicație

Vă recomandăm să folosiți suporturi pentru portbagaj de acoperiș din gama Accesorii Originale ŠKODA.

Încălzirea și ventilația

Încălzire, sistemul de aer condiționat manual, Climatronic

Introducere în temă

Instalația de încălzire încălzește și ventilează habitacul. În mod suplimentar, sistemul de aer condiționat răcește și deshidratează habitacul autovehiculului.

Eficiența încălzirii depinde de temperatura lichidului de răcire; capacitatea maximă de încălzire se atinge numai după ce motorul a ajuns la temperatura de regim.

Instalația de răcire funcționează în următoarele condiții.

- ✓ Instalația de răcire este activată.
- ✓ Motorul funcționează.
- ✓ Temperatura exterioară este peste 2 °C.
- ✓ Ventilatorul este cuplat.

Cu instalația de răcire activă se împiedică aburirea geamurilor.

Pentru a mări efectul de răcire, se poate porni pentru scurt timp sistemul de recirculare a aerului » [pagina 118](#).

Protejarea sănătății

Pentru a diminua riscurile cu privire la afectarea sănătății (de exemplu, răcire), se respectă următoarele indicații pentru utilizarea instalației de răcire.

- ▶ Diferența dintre temperatura exterioară și temperatura din habitacul nu ar trebui să fie mai mare de 5 °C.
- ▶ Instalația de răcire trebuie oprită cu aproximativ 10 minute înainte de încheierea deplasării.
- ▶ Odată pe an se recomandă dezinfectarea instalației de climatizare de către o unitate autorizată.

ATENȚIE

- Pentru a evita aburirea geamurilor, ventilatorul trebuie să fie pornit în permanență. În caz contrar există pericolul de accident.
- În anumite condiții, prin fantele de ventilație se poate livra aer cu o temperatură de aproximativ 5 °C, când instalația de răcire este pornită.

i Indicație

- Pentru ca instalația de încălzire și răcire să funcționeze corespunzător, admisia de aer din fața parbrizului nu trebuie să fie acoperită de exemplu de gheață, zăpadă, frunze.
- După pornirea instalației de răcire se poate forma **condens** pe condensatorul instalației de climatizare, și sub autovehicul se poate forma o baltă mică. În acest caz nu avem de-a face cu o neatenșitate!
- Dacă temperatura lichidului de răcire este prea ridicată, instalația de răcire se dezactivează pentru a asigura răcirea motorului.

Încălzirea și Instalația de climatizare manuală

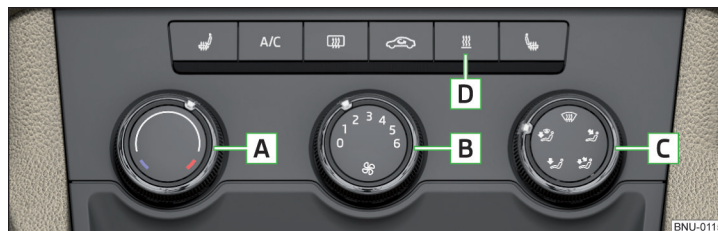

Fig. 148 Elemente de comandă a încălzirii/instalației de climatizare

📖 **Citiți și respectați mai întâi ! de pe pagina 115.**

Funcțiile individuale se pot seta, respectiv activa prin rotirea butonului rotativ, sau prin apăsarea tastei corespunzătoare » [fig. 148](#).

- A** Reglarea temperaturii
 - ▶ | Reducerea temperaturii / | creșterea temperaturii
- B** Setarea treptei ventilatorului (Treapta 0: ventilator oprit, Treapta 6: turație maximă)
- C** Setarea direcției fantei de ventilație » [pagina 119](#)
- D** În funcție de echipare:
 - ▶ ||| Activarea/dezactivarea încălzirii și ventilării în staționare » [pagina 120](#)
 - ▶ 🚗 Activarea/dezactivarea încălzirii parbrizului » [pagina 78](#)

A/C Pornirea/oprirea instalației de răcire

||| Activarea/dezactivarea încălzirii lunetei » [pagina 78](#)

🔄 Activarea/dezactivarea recirculării aerului » [pagina 118](#)

Când funcția este activă, se aprinde lampa de control de sub tastă.

Informații privind instalația de răcire

După apăsarea butonului A/C, lampa de control de sub buton se aprinde, chiar și dacă nu sunt îndeplinite toate condițiile pentru funcționarea instalației de răcire. Instalația de răcire se activează de îndată ce sunt îndeplinite următoarele condiții » [pagina 115](#).

La rotirea butonului de reglare a distribuției aerului în poziția , va porni instalația de răcire.

I Indicație

Pentru a asigura un confort termic suficient, în timpul funcționării instalației de climatizare manuale, poate avea loc o creștere a turației motorului.

Climatronic (sistemul automat de aer condiționat)









Fig. 149 Elementele de operare a Climatronic

 **Citiți și respectați mai întâi  de pe pagina 115.**

Funcțiile individuale se pot seta, respectiv activa prin rotirea butonului rotativ, sau prin apăsarea tastei corespunzătoare » [fig. 149](#).

- A** Afișajul temperaturii setate pentru partea stângă
- B** Afișajul temperaturii setate pentru partea dreaptă
- C** Setarea direcției fantei de ventilație » [pagina 119](#)

- D** Reglarea turației ventilatorului (reglarea va fi confirmată de numărul de lămpi de control aprinse în butonul rotativ)
 - ▶ rotire spre stânga: turația se reduce până la oprirea funcționării Climatronic
 - ▶ rotire spre dreapta: turația crește
- E** Setarea temperaturii pentru partea stângă (pentru ambele părți, dacă e cazul)¹⁾
 - ▶ | Reducerea temperaturii / | creșterea temperaturii
- F** Setarea temperaturii pentru partea dreapta (pentru ambele părți, dacă e cazul)²⁾
 - ▶ | Reducerea temperaturii / | creșterea temperaturii
- G** În funcție de echipare:
 - ▶  Activarea/dezactivarea încălzirii și ventilării în staționare » [pagina 120](#)
 - ▶ **OFF** Dezactivarea Climatronic
- H** Senzorul pentru temperatura din habitacul
 -  Activarea/dezactivarea recirculării aerului » [pagina 118](#)
 - MAX**  Activarea/dezactivarea fluxului intensiv de aer spre parbriz (la activare este activat și fluxul de aer spre geamuri  și A/C)
 -  Activarea/dezactivarea încălzirii lunetei » [pagina 78](#)
 -  Activarea/dezactivarea încălzirii parbrizului » [pagina 78](#)
- MENU** Setarea Climatronic în Infotainment (la unele funcții, și modul de operare)
- SYNC** Sincronizarea temperaturii din întregul habitacul în funcție de temperatura reglată pe partea șoferului
- AUTO** Activarea regimului de funcționare automată » [pagina 117](#)
- A/C** Pornirea/oprirea instalației de răcire

Dacă funcția este activată, se aprinde o lampă de control în respectiv sub buton.

Reglarea temperaturii

Temperatura poate fi reglată de la unitatea de comandă Climatronic sau din Infotainment » [pagina 117](#). În plaja 16 °C până la 29,5 °C are loc reglarea automată a temperaturii.

În cazul setării temperaturii sub 16 °C, indicatorul de temperatură **L0** se aprinde, Climatronic funcționează la **capacitate maximă de răcire**.

¹⁾ Valabil pentru autovehiculele cu volan pe stânga.

²⁾ Valabil pentru autovehiculele cu volan pe dreapta.

În cazul setării temperaturii peste 29,5 °C, indicatorul de temperatură H se aprinde, Climatronic funcționează la **capacitate maximă de încălzire**.

! ATENȚIE

Nu acoperiți senzorul pentru temperatura din interior **H** » fig. 149 - poate fi influențat în mod nefavorabil sistemul Climatronic.

i Indicație

- Pentru a asigura un confort termic suficient, în timpul funcționării Climatronic poate avea loc o creștere a turației motorului.
- Setarea Climatronic este memorată în contul activ de utilizator al sistemului de personalizare » pagina 56.

Operarea Climatronic în Infotainment

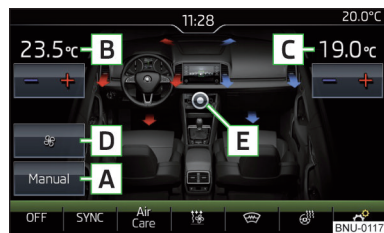

Fig. 150
Infotainment: Exemplu de afișare a meniului principal al Climatronic

📖 Citiți și respectați mai întâi **!** de pe pagina 115.

➤ Pentru afișarea **meniului principal**, apăsați tasta **MENU** de pe unitatea de comandă Climatronic.

Suprafețele de comandă funcții și afișajul de pe ecran » fig. 150.

- A** Afișarea regimului de funcționare actual (respectiv setarea regimului de funcționare) Climatronic
- B** Setarea temperaturii dorite față - partea stângă
- C** Setarea temperaturii dorite față - partea dreaptă
- D** Reglarea capacității de funcționare în regimul **AUTO**
- E** Activarea/dezactivarea și reglarea turației suflantei, instalației de răcire, a distribuției aerului, precum și a recirculării aerului^{a)}

! Reprezentarea în culori a curentului de aer care iese din fantele de ventilație (culoare albastră - reducerea temperaturii/ culoare roșie - creșterea temperaturii)

OFF/ON Activarea/dezactivarea funcționării Climatronic

SYNC Activarea/dezactivarea sincronizării temperaturii din întregul habitaculu în funcție de temperatura reglată pe partea șoferului^{a)}

AIR CARE Activarea/dezactivarea funcției Air Care

Setarea încălzirii și ventilației în staționare

Activarea/dezactivarea încălzirii parbrizului^{a)}

Activarea/dezactivarea încălzirii volanului^{a)}

Setări suplimentare Climatronic

^{a)} Când funcția este activă, simbolul de pe suprafața de comandă funcții este portocaliu.

Setări suplimentare Climatronic

Apăsați tasta **MENU** de pe unitatea de comandă Climatronic → atingeți suprafața de comandă funcții de pe ecranul Infotainment.

- **Profil climatizare** - Reglarea capacității de funcționare în regimul **AUTO** (valabil pentru Infotainment Swing)
- **Recirculare automată** - activarea/dezactivarea recirculării automate a aerului
- **Încălzire auxiliară automată** - activarea/dezactivarea încălzirii rapide a habitaculului
- **Încălzire parbriz automată** - activarea/dezactivarea încălzirii automate a parbrizului

Climatronic - Funcționarea automată

📖 Citiți și respectați mai întâi **!** de pe pagina 115.

Funcționarea automată servește păstrării unei temperaturi constante și dezaburirii geamurilor autovehiculului.

- Pentru **activare** apăsați butonul **AUTO** » fig. 149 la pagina 116.
- Pentru **dezactivare**, apăsați un buton oarecare pentru distribuția aerului sau modificați turația ventilatorului. Reglarea temperaturii va funcționa în continuare.

Printr-o apăsare îndelungă pe tasta **AUTO**, se activează automat **SYNC**. ▶

Regimurile de funcționare



Funcționarea automată lucrează în trei regimuri de operare - redus, mediu, intensiv. Setarea regimurilor individuale de operare are loc prin suprafața de comandă funcții **D** » fig. 150 la pagina 117.

După pornirea funcționării automate, Climatronic lucrează în regimul de funcționare ales ultima dată. Regimul de funcționare selectat actual este afișat pe ecranul Infotainment.



Regimul de recirculare a aerului

 **Citiți și respectați mai întâi ! de pe pagina 115.**

În regimul de recirculare a aerului, se împiedică intrarea aerului poluat din exterior în habitacul. Prin recircularea aerului, aerul din interiorul autovehiculului este absorbit și livrat înapoi în habitacul.

- Pentru **activare** apăsați tasta . Lampa de control de sub tastă se aprinde.
- Pentru **dezactivare** reapăsați tasta . Lampa de control de sub tastă se stinge.

Încălzirea și sistemul de aer condiționat manual

Dacă, în timpul funcționării recirculării aerului, se reglează butonul de reglare a distribuției aerului în poziția , recircularea aerului se oprește. Prin apăsarea butonului  poate fi repornită recircularea aerului și în această poziție.

Dacă „se rotește“ butonul de reglare a temperaturii (tasta **A/C**) spre stânga când este pornită instalația de răcire, recircularea aerului va porni.

Climatronic

Climatronic poate dispune de un senzor care activează recircularea aerului atunci când concentrația de substanțe poluante din aerul aspirat este crescută.

În cazul în care concentrația de substanțe poluante scade la nivelul normal, se dezactivează automat recircularea aerului.

Activarea/dezactivarea automată a recirculării aerului se poate seta prin apăsarea tastei **MENU** de pe Climatronic și prin apăsarea apoi a suprafețelor de comandă funcții  → **Recirculare automată** de pe ecranul Infotainment.

Dezactivarea regimului de recirculare are loc la apăsarea tastei **AUTO**, eventual automat, în funcție de condițiile de umiditate din habitacul.

! ATENȚIE

Nu lăsați regimul de recirculare a aerului activat pe o perioadă mai lungă de timp, deoarece în aceste condiții nu are loc alimentarea cu aer proaspăt din exterior. Aerul „consumat“ poate determina apariția oboselii, poate reduce atenția și eventual poate conduce la aburirea geamurilor. Dezactivați regimul de recirculare imediat ce geamurile se aburesc - există pericolul de accident!

! ATENȚIE

Recomandăm să nu fumați în autovehicul atunci când este activată recircularea aerului. Fumul aspirat din habitacul se depune în vaporizatorul sistemului de aer condiționat. Acest lucru determină apariția mirosurilor neplăcute în timpul funcționării climatizării, înlocuirea condensatorului fiind o operațiune îndelungată și costisitoare.

Climatronic - funcția Air Care

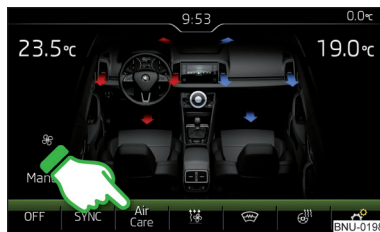

Fig. 151
Exemplu de afișaj al funcției Air Care

 **Citiți și respectați mai întâi ! de pe pagina 115.**

Funcția Air Care reduce pătrunderea în autovehicul a substanțelor poluante din aerul exterior.

Când funcția este activată, aerul din autovehicul este recirculat și curățat în același timp. Procesul de curățare este reprezentat prin zonele afișate pe ecranul Infotainment.

- Pentru **activare/dezactivare** apăsați tasta **MENU** de pe panoul de operare a Climatronic, apoi atingeți suprafața de comandă funcții **AIR CARE** → **Activ** de pe afișajul Infotainment » fig. 151.

Pentru o funcție Air Care corectă trebuie să fie închise toate ușile și geamurile, inclusiv trapa glisantă panoramică/rabatabilă. ▶

La deschiderea unei portiere sau a unui geam, pe ecranul Infotainment apare un mesaj în acest sens.

Fantele de ventilație

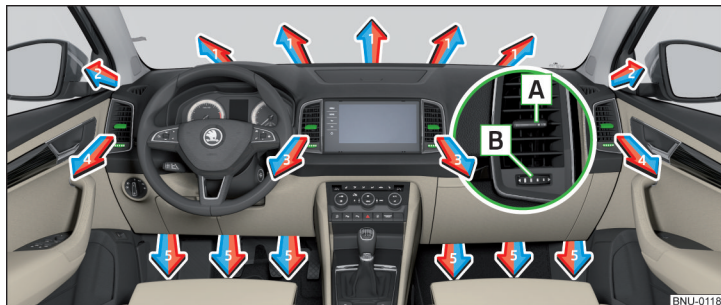

Fig. 152 Fantele de ventilație

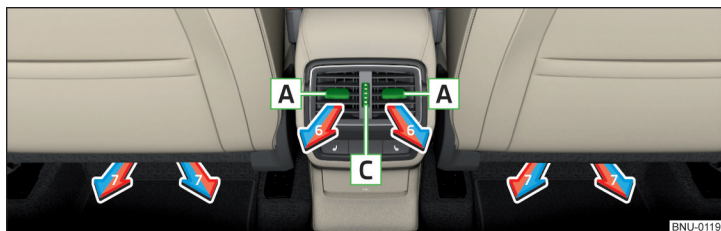

Fig. 153 Fantele de ventilație spate

Citiți și respectați mai întâi de pe pagina 115.

La fantele de ventilație **3, 4** » fig. 152 și **6** » fig. 153 se poate modifica direcția curentului de aer, iar duzele se pot închide și deschide și individual.

Reglarea sensului de curgere a aerului are loc prin deplasarea servoelementului **A** » fig. 152 resp. » fig. 153 în direcția dorită.

Deschiderea

» Rotiți regulatorul **B** » fig. 152 spre dreapta.

» Rotiți regulatorul **C** » fig. 153 în sus.

Închiderea

» Rotiți regulatorul **B** » fig. 152 spre stânga.

» Rotiți regulatorul **C** » fig. 153 în jos.

În funcție de reglajul distribuției aerului, curentul de aer iese din următoarele fante de ventilație.

Setarea direcției fantei de ventilație	Fante de ventilație » fig. 152 și » fig. 153
	1, 2, 4
	1, 2, 4, 5, 7
	3, 4, 6
	4, 5, 7
	3, 4, 5, 6, 7

ATENȚIE

Nu acoperiți fantele de ventilație - distribuția aerului poate fi influențată.

Încălzirea suplimentară (încălzirea și ventilarea în staționare)

Introducere în temă

Încălzirea în staționare încălzește habitacul și motorul. Pentru încălzire este consumat combustibil din rezervorul de combustibil.

Ventilarea în staționare permite admisia aerului proaspăt în habitacul, când motorul este oprit, reducând astfel eficient temperatura din interior (de exemplu când autovehiculul este parcat la soare).

Încălzirea suplimentară (încălzirea și ventilarea în staționare) (numită în continuare numai încălzire în staționare) asigură încălzirea/ventilarea în funcție de setarea instalației de climatizare și a fanțelor de ventilație, înainte de decuplarea contactului.

ATENȚIE

- Încălzirea în staționare nu are voie să funcționeze în spații închise (de exemplu, în garaje) - există pericol de intoxicare!
 - Încălzirea în staționare nu trebuie să funcționeze în timpul alimentării cu combustibil - există pericol de incendiu.
 - Țeava de evacuare a încălzirii în staționare se găsește sub autovehicul.
- Dacă se dorește utilizarea încălzirii în staționare, nu opriți niciodată autovehiculul în locuri în care gazele de eșapament pot intra în contact cu materiale ușor inflamabile (ca de ex. iarbă uscată, desiş, frunze, combustibil vărsat etc.) - există pericolul de incendiu.

ATENȚIE

Pentru funcționarea ireproșabilă a încălzirii în staționare, priza de aer din fața parbrizului trebuie să fie liberă, de exemplu, de gheață, zăpadă sau frunze.

Indicație

- Încălzirea în staționare pornește ventilatorul numai după ce temperatura lichidului de răcire a atins cca. 50 °C.
- În compartimentul motor se pot forma aburi în timpul utilizării încălzirii în staționare.

activarea/dezactivarea



Fig. 154 Tastă pentru activare/dezactivare (Climatronic / instalația de climatizare manuală)

Citiți și respectați mai întâi și de pe pagina 120.

Premise de funcționare a încălzirii în staționare.

- ✓ Starea de încărcare a bateriei autovehiculului este suficientă.
- ✓ Rezerva de combustibil este suficientă (pe panoul de bord nu luminează lampa de control).

Pornirea și oprirea manuală

- ▶ Cu ajutorul butonului de pe unitatea de operare a instalației de climatizare » fig. 154.
- ▶ Prin intermediul butonului (activare) / OFF (dezactivare) de pe telecomanda radio.

Pornirea și oprirea automată

- ▶ La o oră setată și activată în Infotainment.
- ▶ Corespunzător condițiilor de mediu.

Dezactivarea încălzirii în staționare are loc automat în cazul lipsei combustibilului (lampa de control din panoul de bord se aprinde).

După oprire, pompa de lichid de răcire și încălzirea în staționare continuă să funcționeze o perioadă scurtă de timp, pentru a arde restul de combustibil din instalația de încălzire.

Setarea pornirii și opririi automate

Climatronic: apăsați tasta **MENU** de pe Climatronic → atingeți suprafața de comandă funcției de pe afișajul Infotainment. Are loc afișarea ultimului regim de funcționare setat, cu opțiunea de a-l modifica.

Sistemul manual de aer condiționat în Infotainment în meniul prin atingerea suprafeței de comandă funcției .

În continuare urmați indicațiile afișate pe afișajul Infotainment.

Dacă activarea automată este activată, după decuplarea contactului se aprinde timp de aproximativ 10 secunde lampa de control din butonul » fig. 154.

operarea în Infotainment

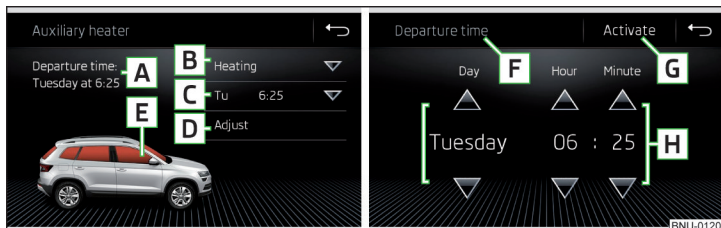

Fig. 155 Încălzirea în staționare: Meniul principal / setarea timpului de preselecție

📖 Citiți și respectați mai întâi **I** și **J** de pe pagina 120.

Apelarea meniului principal

➤ Apăsăți tasta **MENU** de pe Climatronic → atingeți suprafața de comandă funcții **MENU** de pe afișajul Infotainment.

Sau la autovehiculele cu sistem de aer condiționat manual:

➤ În Infotainment în meniul **CAR**/ prin atingerea **MENU** suprafeței de comandă funcții **MENU**.

Suprafețele de comandă funcții și afișarea pe ecran » fig. 155

- A** Ora de plecare - ziua din săptămână și momentul în care autovehiculul trebuie să fie gata de funcționare
- B** Setarea regimului de funcționare (încălzire/ventilație)
- C** Lista timpilor presetați, activarea/dezactivarea timpului prestat
- D** Setarea timpului de preselecție 1-3 și perioada de funcționare (10-60 minute)
- E** Când încălzirea funcționează, geamurile sunt reprezentate cu roșu/când ventilația funcționează, geamurile sunt reprezentate cu albastru
- F** Timpul de preselecție afișat acum
- G** Activarea timpului de preselecție afișat acum
- H** Setarea orei de plecare: Zi, oră, minut

Întotdeauna poate fi activ doar un singur timp de preselecție setat. Timpul de preselecție activat se dezactivează din nou după pornirea automată. Pentru următoarea pornire se va activa unul dintre timpii de preselecție.

i Indicație

- La selectarea zilei, în timpul de preselecție există, între duminică și luni, o poziție fără menționare zi. Dacă se alege această poziție, autovehiculul va fi gata de funcționare la momentul ales, indiferent de ziua din săptămână care este acum.
- Dacă se reglează un alt moment, timpul de preselecție activat se va dezactiva automat. Se va reactiva timpul de preselecție.

Telecomanda radio

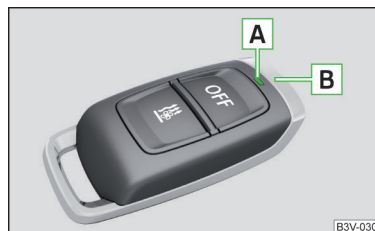

Fig. 156
Telecomanda

📖 Citiți și respectați mai întâi **I** și **J** de pe pagina 120.

Descrierea telecomenzii radio » fig. 156

A Lampa de control

B Antena

MENU Activarea încălzirii în staționare

OFF Dezactivarea încălzirii în staționare

Pentru activare/dezactivare, țineți telecomanda radio în poziție verticală, cu antena **B** » fig. 156 orientată în sus. Nu este nevoie să se acopere antena cu degetele sau cu palma.

Încălzirea în staționare poate fi activată/dezactivată cu ajutorul telecomenzii radio numai când distanța dintre telecomanda radio și autovehicul este de cel puțin 2 m.

Indicator lampă de control A	Semnificație
Se aprinde 2 secunde în verde.	Încălzirea în staționare a fost cuplată.
Se aprinde 2 secunde în roșu.	Încălzirea în staționare a fost decuplată.

Indicator lampă de control A	Semnificație
Clipește 2 secunde încet în verde.	Semnalul de la telecomandă nu a fost recepționat.
Clipește 2 secunde repede în verde.	Încălzirea în staționare este blocată (de exemplu, datorită faptului că rezervorul este gol sau există o defecțiune la încălzirea în staționare).
Clipește 2 secunde în roșu.	Semnalul de oprire a încălzirii de la telecomandă nu a fost recepționat.
Se aprinde 2 secunde în portocaliu, apoi verde sau roșu.	Bateria este slabă, însă semnalul de activare/dezactivare a fost recepționat.
Se aprinde 2 secunde în portocaliu, apoi clipește în verde sau roșu.	Bateria este slabă, semnalul de activare/dezactivare nu a fost recepționat.
Clipește 5 secunde în portocaliu.	Bateria este descărcată, semnalul de activare/dezactivare nu a fost recepționat.

Înlocuiți bateria » [pagina 293](#).

! ATENȚIE

- Telecomanda radio trebuie protejată de umezeală, șocuri puternice și de radiația directă a soarelui - în caz contrar, există pericolul de deteriorare a telecomenzii radio.
- Raza de acțiune a telecomenzii radio este de câteva sute de metri, cu bateria încărcată (în funcție de obstacolele dintre telecomanda radio și autovehicul, condițiile meteo, starea bateriei ș.a.m.d.).

Infotainment

Informații introductive

Indicații importante

Introducere în temă

! ATENȚIE

- Utilizarea Infotainment nu trebuie să vă distragă atenția de la trafic, trebuie să țineți autovehiculul sub control în orice situație (de exemplu în timpul deplasării nu scrieți mesaje, nu cuplați sau conectați telefonul, nu răsfoiți lista de contacte, nu introduceți adrese de destinație, nu realizați conexiunea WLAN sau SmartLink etc.) - în caz contrar există pericol de accident!
- Dispuneți întotdeauna cablul sursei externe, în așa fel, încât să nu vă deranjeze în timpul deplasării.

! ATENȚIE

- Reglați volumul sonor în așa fel, încât să poată fi auzite întotdeauna semnalele acustice din exterior (de ex. autovehiculele de poliție, salvare și pompieri).
- Un volum sonor reglat prea tare poate conduce la afectarea auzului!

! ATENȚIE

În unele țări unele funcții ale Infotainment nu mai pot fi selectate începând de la o anumită viteză. Aceasta nu reprezintă o funcționare defectuoasă, ci corespunde prevederilor legale naționale.

Telefoanele mobile și aplicațiile



BIT-0612

Fig. 157
Cod QR cu referire la paginile de Internet pentru verificarea compatibilității aparatelor

Disponibilitatea anumitor funcții descrise în acest manual de utilizare depinde de tipul aparatului conectat, precum și de aplicațiile instalate pe acesta.

Compatibilitatea

Pe paginile de internet ŠKODA se poate verifica dacă Infotainment este compatibil cu aparatul mobil selectat. Această verificare are loc prin scanarea codului QR » fig. 157 sau după introducerea următoarei adrese în browserul web.

<http://go.skoda.eu/compatibility>

Aplicații

În aparatele externe (ca de exemplu telefoane mobile, tablete) pot fi instalate aplicații care permit afișarea pe ecranul Infotainment a informațiilor suplimentare sau referitoare la operarea Infotainment.

Din cauza multitudinii de aplicații, precum și a dezvoltării continue a acestora, este posibil ca aplicațiile disponibile să nu fie funcționale pe toate aparatele externe. Societatea ŠKODA AUTO nu își poate asuma responsabilitatea pentru funcționarea corespunzătoare a acestora.

Volumul aplicațiilor disponibile și funcționarea aplicațiilor depind de tipul Infotainment, precum și de modelul autovehiculului și de țară.

prezentare generală a Infotainment

descriere - Infotainment Columbus



BIT-0811

Fig. 158 Infotainment Columbus

⏻ Activarea/dezactivarea Infotainment

- 1 **MENU** - Prezentare generală a meniurilor Infotainment » pagina 129
 - 2 **HOME** - Afișarea ecranului principal „HOME” » pagina 130
- 🔊 Mărirea volumului sonor
- 🔇 Diminuarea volumului sonor
- 3 Ecran senzitiv » pagina 125

descriere - Infotainment Amundsen



Fig. 159 Infotainment Amundsen

- 1 **RADIO** - Meniul *Radio* » pagina 146
- 2 **MEDIA** - meniul *Media* » pagina 149
- 3 **PHONE** - meniul *Telefon* » pagina 162
- 4 **VOICE** - Operarea prin comandă vocală » pagina 131
- 5 **NAV** - meniul *Navigație* » pagina 180
- 6 **APP** - Meniu SmartLink » pagina 176
- 7 **CAR** - Setările sistemelor autovehiculului » pagina 203
- 8 **MENU** - Prezentare generală a meniurilor Infotainment » pagina 129
- 9 Ecran senzitiv » pagina 125

descriere - Infotainment Bolero



Fig. 160 Infotainment Bolero

- 1 **RADIO** - Meniul *Radio* » pagina 146
- 2 **MEDIA** - meniul *Media* » pagina 149
- 3 **PHONE** - meniul *Telefon* » pagina 162
- 4 **VOICE** - Operarea prin comandă vocală » pagina 131
- 5 **SETUP** - Setări Infotainment » pagina 134
- 6 **APP** - Meniu SmartLink » pagina 176
- 7 **CAR** - Setările sistemelor autovehiculului » pagina 203
- 8 **MENU** - Prezentare generală a meniurilor Infotainment » pagina 129
- 9 Ecran senzitiv » pagina 125

descriere - Infotainment Swing



BIT-0842

Fig. 161 Infotainment Swing

- ⏻ Buton rotativ pentru activarea/dezactivarea Infotainment, reglarea volumului sonor
- ⦿ Buton rotativ pentru accesări și confirmări
- 1 **RADIO** - Meniul *Radio* » [pagina 146](#)
- 2 **MEDIA** - meniul *Media* » [pagina 149](#)
- 3 În funcție de echipare:
 - ▶ **PHONE** - meniul *Telefon* » [pagina 162](#)
 - ▶ **MUTE** - dezactivarea sonorului
- 4 **SETUP** - Setări Infotainment » [pagina 143](#)
- 5 În funcție de echipare:
 - ▶ **APP/O** - Meniu SmartLink (apăsăți)/activarea/dezactivarea operării prin comandă vocală a funcției SmartLink (mențineți) » [pagina 176](#)
 - ▶ **SOUND** - Setări pentru tonalitate » [pagina 143](#)
- 6 **CAR** - Setările sistemelor autovehiculului » [pagina 203](#)
- 7 Ecran senzitiv » [pagina 125](#)
- 8 Fantă card SD » [pagina 153](#)

modul extern

Nu este valabil pentru Infotainment Swing.

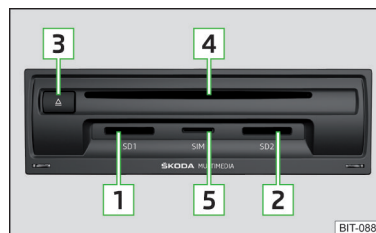

Fig. 162
Exemplu de modul extern

BIT-0884

În funcție de echiparea autovehiculului și de tipul de Infotainment, nu toate elementele următoare sunt cuprinse de către modulul extern.

Modulul extern se află în compartimentul de depozitare de pe partea pasagerului față.

- 1 Fantă card SD1
- 2 Fantă card SD2
- 3 - Buton de scoatere CD/DVD
- 4 Fanta pentru CD/DVD
- 5 Fantă cartelă SIM

Ecran sensibil

Sistemul Infotainment poate fi operat printr-o ușoară atingere a ecranului cu degetul.

Se poate regla treapta de luminozitate a ecranului » [pagina 134](#), respectiv » [pagina 143](#).

Pentru protecția ecranului se poate utiliza o folie de protecție potrivită pentru ecranele senzitive.

Ecranul se poate curăța cu o lavetă moale și, dacă este cazul, cu spirt.

Operarea Infotainment

Operarea Infotainment

Zonele ecranului



Fig. 163
Zonele ecranului

Descrierea afișajului de pe ecran » fig. 163

- A** Bara de stare cu indicarea orei și temperaturii exterioare, precum și alte informații
- B** Informațiile și operarea meniului actual
- C** Suprafețele de comandă funcții din meniul actual

Principii de operare

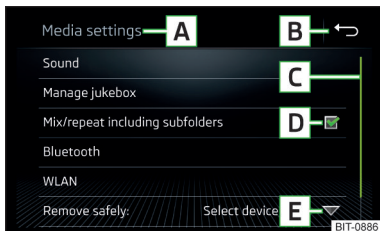

Fig. 164
Afișarea pe ecran

Descrierea afișajului de pe ecran » fig. 164

- A** Denumirea meniului actual
- B** Returnare în meniul supraordonat
- C** Marcaj de derulare - deplasarea în meniu este posibilă prin mișcarea degetului pe simbolul scroll în jos/sus

D Opțiunea de meniu cu „casetă de bifare“

- ▶ - funcția este activată
- ▶ - funcția este dezactivată

E ▼ Deschiderea unui submeniu al opțiunii de meniu cu „fereastră pop-up“

Suprafețe de comandă funcții

Zonele de ecran care apelează o funcție sau un meniu sunt denumite „suprafețe de comandă funcții“.

- ▶ **Scris alb** - suprafața este activă și deci se poate selecta
- ▶ **Scris gri** - suprafața este inactivă și deci nu se poate selecta
- ▶ **Încadrare verde** - suprafața actual selectată

Selectarea meniului/punctului de meniu/funcției

- ▶ Prin mișcarea degetului pe ecran în direcția dorită.
- ▶ Prin mișcarea degetului pe bara culisantă
- ▶ Prin rotirea regulatorului (◂) (nu este valabil pentru Infotainment Columbus).

Confirmarea meniului/punctului de meniu/funcției

- ▶ Prin atingerea suprafeței de comandă funcții.
- ▶ Prin apăsarea regulatorului (◂) (nu este valabil pentru Infotainment Columbus).

Revenirea la meniul superior

- ▶ Prin atingerea suprafeței de comandă funcții ↶.
- ▶ Prin atingerea ecranului în exteriorul „ferestrei pop-up“.
- ▶ Prin apăsarea tastei corespunzătoare de lângă ecran (de exemplu în meniul **Media**, prin apăsarea câmpului senzitiv/ tastei **MEDIA**) (nu este valabil pentru Infotainment Columbus).

Selectarea opțiunii de meniu/valorii funcției

- ▶ - opțiunea de meniu/valoare funcției selectată
- ▶ - opțiunea de meniu/valoare funcției deselectată

Setarea valorii

- ▶ Prin atingerea suprafeței de comandă funcții < sau > în zona de jos a ecranului.
- ▶ Prin atingerea sau mișcarea degetului pe scală.
- ▶ Prin rotirea regulatorului (◂) (nu este valabil pentru Infotainment Columbus).

i Indicație

În funcție de echipare, Infotainment se poate opera și de la tastele de pe volanul multifuncțional. Informații suplimentare » [pagina 51](#).

Operarea meniurilor

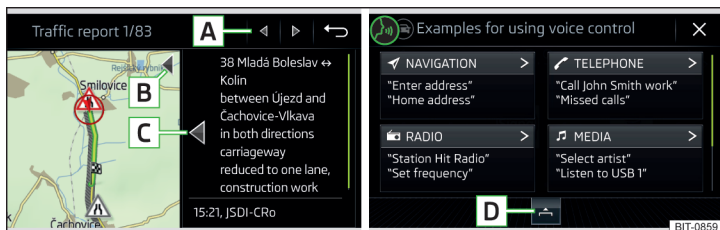

Fig. 165 Operarea meniului

Operarea meniului » fig. 165

- A** Răsfoirea înregistrărilor din meniu și din listă
 - B** Mărirea/micșorarea ferestrei meniului (valabil pentru Infotainment Columbus)
 - C** Mărirea/micșorarea ferestrei meniului (valabil pentru Infotainment Amundsen)
 - D** Deschiderea/închiderea ferestrei meniului (nu este valabil pentru Infotainment Swing)
- × Închiderea ferestrei meniului

Tastatură alfanumerică



Fig. 166
Exemplu de reprezentare a tastaturii

Tastatura alfanumerică servește introducerii literelor, cifrelor și caracterelor.

Descrierea tastaturii alfanumerice » fig. 166

- A** Câmpul de introducere
 - B** În funcție de context:
 - ▶ ↕/↕ - comută de pe majuscule pe litere mici și invers
 - ▶ §&# - Comutarea pe caractere speciale
 - ▶ 123 - Comutarea pe cifre
 - C** În funcție de context:
 - ▶ 123 - Comutarea pe cifre
 - ▶ ABC - Comutarea pe litere de alfabet latin
 - ▶ ABB - Comutarea pe litere de alfabet chirilic
- ⋮ Afişajul înregistrărilor găsite (în suprafața de comandă funcții se afișează numărul înregistrărilor găsite)
- ⊗ Ștergerea caracterelor introduse
 - △ Prin menținerea apăsării se vor afișa literele respective.
 - 🌐 / 🌐 Comutarea între tastaturile cu caractere specifice limbilor selectate » pagina 135, resp. » pagina 143
 - introducerea unui spațiu
 - < Deplasarea cursorului spre stânga, în câmpul de introducere
 - > Deplasarea cursorului spre dreapta, în câmpul de introducere
 - OK Confirmarea caracterelor introduse

Căutare

În timpul introducerii caracterelor are loc căutarea înregistrărilor corespunzătoare.

Înregistrarea de căutat (de ex. un contact telefonic) se introduce inclusiv cu semnele speciale (diacritice).

Prin atingerea suprafeței de comandă funcții ⋮ se deschide o listă cu înregistrările corespunzătoare.

Comandă prin gesturi

Este valabil pentru Infotainment Columbus.

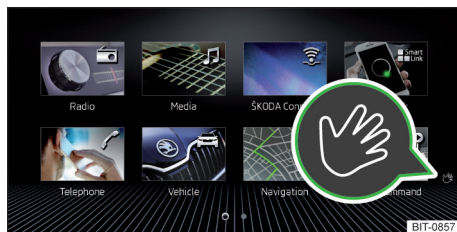



Fig. 167
Exemplu unui meniu
pentru comanda prin
gesturi

Unele meniuri ale Infotainment Columbus pot fi comandate prin gesturi cu mâna, plimbând mâna încet într-o parte și în alta la aproximativ 8 cm deasupra afișajului Infotainment.

Meniurile cu comandă prin gesturi sunt prevăzute cu simbolul  în colțul din dreapta jos » fig. 167.

Activarea/dezactivarea funcției

Funcția de comandă prin gesturi este activată din fabrică.

► Pentru **activarea/dezactivarea** funcției, atingeți câmpul senzitiv  și apoi suprafața de comandă funcției  → Ecran → Gest cu mâna.



Confirmare acustică a gesturilor

Dacă funcția este activată, Infotainment confirmă recunoașterea unui gest printr-un semnal acustic.

► Pentru **activarea/dezactivarea** funcției de confirmare acustică a unui gest identificat, atingeți câmpul senzitiv  și apoi suprafața de comandă funcției  → Ecran → Feedback acustic gesturi cu mâna.

Confirmare optică a gesturilor

Cu funcția activată, Infotainment afișează animația din bara de jos în sensul de deplasare a mâinii, atunci când recunoaște anumite gesturi.

► Pentru **activarea/dezactivarea** funcției de confirmare optică a unui gest identificat, atingeți câmpul senzitiv  și apoi suprafața de comandă funcției  → Ecran → Feedback optic gesturi cu mâna.

Activarea/dezactivarea Infotainment

Este valabil pentru Infotainment Columbus

- Pentru **activarea** Infotainment apăsați pe .
- Pentru **dezactivarea** Infotainment țineți apăsată .

Valabil pentru Infotainment Amundsen, Bolero, Swing

- Pentru **pornirea/oprirea** Infotainment, apăsați pe .

Activarea automată a Infotainment

Dacă înainte de decuplarea contactului, Infotainment nu a fost oprit cu  acesta se reactivează automat după cuplarea contactului.

Dezactivarea automată a Infotainment

Dacă Infotainment este conectat și se scoate cheia autovehiculului din contact, Infotainment se dezactivează automat.

La autovehiculele echipate cu buton de pornire, Infotainment se dezactivează automat după ce motorul este oprit și se deschide portiera șoferului.

Când contactul este decuplat, Infotainment se oprește automat după circa 30 minute.

Infotainment se poate dezactiva automat în anumite situații. Infotainment vă informează cu privire la acest lucru prin intermediul unui mesaj text pe ecranul Infotainment.

Repornirea Infotainment



Dacă Infotainment nu mai reacționează (cum s-ar spune „îngheață“), acesta poate fi pornit din nou, prin apăsarea  mai mult de 10 s.

Afișarea orei și datei în ecran

Regimul standby

Când contactul este decuplat și Infotainment dezactivat (modul Standby), este posibil să se afișeze ora și data pe ecranul Infotainment.

Valabil pentru Infotainment Columbus, Amundsen, Bolero

► Pentru **activarea/dezactivarea** afișării orei și datei, atingeți câmpul senzitiv  și apoi suprafața de comandă funcției  → Ecran → Afișare oră în mod standby.

Valabil pentru Infotainment Swing

► Pentru **activarea/dezactivarea** afișării orei și datei, apăsați tasta  după care atingeți suprafața de comandă funcției Ecran → Afișare oră în mod standby. ►

Tipul de afișaj poate fi modificat prin trecerea degetului spre partea laterală a ecranului (nu este valabil pentru Infotainment Swing).

Modul „ecran stins”



Atunci când contactul este cuplat, iar funcțiile **Ecran oprit (în 10 s)** și **Afișare ceas când ecranul este oprit** sunt activate, iar ecranul este oprit » [pagina 134](#), este posibilă afișarea orei și datei în ecranul oprit al sistemului Infotainment.

Tipul de afișaj depinde de selectarea făcută în modul standby (nu este valabil pentru Infotainment Swing).



Setarea volumului sonor

Fiecare modificare a volumului sonor este afișată pe ecran.

Este valabil pentru Infotainment Columbus

- ▶ Pentru a **crește volumul sonor**, atingeți câmpul sensibil .
- ▶ Pentru a **reduce volumul sonor**, atingeți câmpul sensibil .
- ▶ Pentru a **activa/dezactiva anularea sonorului**, atingeți câmpul sensibil .

Valabil pentru Infotainment Amundsen, Bolero, Swing

- ▶ Pentru a **crește volumul sonor**, rotiți butonul de reglare  spre dreapta.
- ▶ Pentru a **reduce volumul sonor**, rotiți butonul de reglare  spre stânga.
- ▶ Pentru **anularea sonorului** rotiți butonul de reglare  spre stânga, pe 0.
- ▶ **sau:** Pentru a activa/dezactiva **anularea sonorului**, apăsați tasta **[MUTE]** (este valabil pentru Infotainment Swing).

După ce întreruperea sonorului s-a realizat cu succes, pe ecran apare simbolul .

Dacă la momentul dezactivării sonorului are loc redarea unei surse în meniul *Media*, se produce o întrerupere a redării.

! ATENȚIE

- Un volum sonor reglat prea tare poate genera rezonanțe de ton în autovehicul.
- La înlocuirea sau conectarea unei surse audio pot să apară variații bruște ale volumului sonor. Reduceți volumul sonor înainte de înlocuirea sau conectarea unei surse audio.

Meniurile Infotainment

Valabil pentru Infotainment Columbus, Amundsen, Bolero.



Fig. 168
Prezentare generală a meniurilor Infotainment: Afișare rasterizată

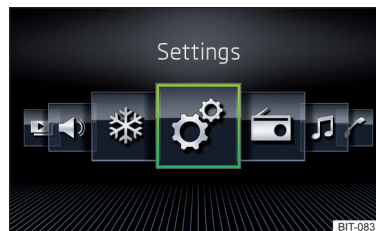



Fig. 169
Prezentare generală a meniurilor Infotainment: Afișare orizontală

- ▶ Pentru **afișarea prezentării generale a meniurilor Infotainment**, atingeți câmpul sensibil **[MENU]**.
- ▶ Pentru **setările modului de afișare**, atingeți câmpul sensibil **[MENU]** și apoi suprafața de comandă funcții  → **Ecran** → **Meniu** : .
- ▶ Selectați opțiunea **Afișare rastru** » [fig. 168](#) sau **Afișare orizontală** » [fig. 169](#).

Prezentare generală a meniurilor Infotainment

 Meniul **Radio** » [pagina 146](#)

 Meniul **Media** » [pagina 149](#)

 Servicii online **ŠKODA Connect** » [pagina 13](#)

 Meniul **SmartLink** » [pagina 176](#)

După realizarea conexiunii cu un dispozitiv extern, în locul simbolului  se afișează un simbol al conexiunii actuale

▶  - **Android Auto** » [pagina 177](#)

▶  - **Apple CarPlay** » [pagina 178](#)

▶  - **MirrorLink®** » [pagina 178](#)

- ☎ Meniul **Telefon** » [pagina 162](#)
- ⚙ Setările sistemelor autovehiculului » [pagina 203](#)
- 📍 Meniul **Navigație** » [pagina 180](#) (valabil pentru Infotainment Columbus, Amundsen)
- 📧 Lista mesajelor din trafic (TMC) (valabil pentru Infotainment Columbus, Amundsen) » [pagina 201](#)
- 🎵 Meniul **Media Command** (valabil pentru Infotainment Columbus, Amundsen) » [pagina 160](#)
- 🖼 Meniul **Imagini** » [pagina 156](#)
- 🔊 Setările pentru sunet » [pagina 134](#)
- ❄ Meniul **Climatizare** » [pagina 117](#)
- 🔧 Setări Infotainment » [pagina 134](#)

Ecranul principal „HOME“

Este valabil pentru Infotainment Columbus.



Fig. 170
Ecranul principal HOME

- Pentru afișare, atingeți câmpul sensibil **HOME**.

Ecranul principal „HOME“ conține trei ferestre.

În fereastra din stânga » [fig. 170](#) este afișată întotdeauna harta de navigație. Prin atingerea ecranului în această fereastră este afișat meniul principal **Navigație**.

Conținutul ferestrelor din dreapta poate fi schimbat. Prin menținerea suprafeței de comandă funcții **A** este afișată lista meniurilor selectabile.

Prin atingerea suprafeței de comandă funcții **A** sau prin apăsarea de două ori cu degetul pe ecran în aceeași fereastră, este afișat meniul principal aferent.

Dacă fereastra conține mai multe pagini, atunci în zona **B** sunt afișate simbolurile aferente. Prin glisarea degetului pe ecran, în aceeași fereastră, este permisă afișarea acestor pagini.

Asistentul de configurare

Asistentul de configurare se **afișează automat**, dacă după pornirea Infotainment există cel puțin două opțiuni de meniu nesetate, sau dacă se selectează personalizarea unui nou cont de utilizator.

- Pentru **afișarea manuală**, atingeți în Infotainment Columbus, Amundsen, Bolero câmpul sensibil **(MENU)** și apoi suprafața de comandă funcții **☞** → **Asistent de configurare**.
- Pentru **afișarea manuală** în Infotainment Swing, apăsați tasta **(SETUP)**, apoi suprafața de comandă funcții **Asistent de configurare**.

Asistentul de configurare permite setarea pe rând, a următoarelor opțiuni de meniu.

- 👤 Denumirea contului de utilizator personalizat » [pagina 56](#)
- ⌚ Format oră și dată
- 📶 Memorarea posturilor de radio cu cel mai puternic semnal
- ☎ Cuplarea și conectarea unui telefon la Infotainment
- 🏠 Adresa de domiciliu (valabil pentru Infotainment Columbus, Amundsen)
- 🔒 Setarea serviciilor online ŠKODA Connect

Opțiunea de meniu setată este marcată cu simbolul ✓.

Operarea prin intermediul unei aplicații din aparatul extern

Anumite funcții ale Infotainment pot fi operate prin intermediul unei aplicații din aparatul extern suportat.

Pentru funcționalitatea totală a aplicației, la aparatul extern trebuie să fie activat transferul de date și eventual să fie autorizată operarea Infotainment prin intermediul aplicației.

Valabil pentru Infotainment Columbus, Amundsen, Bolero

- Activați în Infotainment transferul datelor. Pentru aceasta, atingeți câmpul sensibil **(MENU)** și apoi suprafața de comandă funcții **☞** → **Transfer date dispozitive mobile** → **Activare transfer de date pentru ŠKODA Apps**.

- ▶ Autorizați operarea Infotainment prin intermediul aplicației. Pentru aceasta, atingeți câmpul senzitiv **[MENU]** și apoi suprafața de comandă funcții  → **Transfer date dispozitive mobile** → **Operare prin Apps:** → **Confirmare/Permitere.**
- ▶ Conectați Infotainment cu un aparat extern prin intermediul WLAN » [pagina 174.](#)
- ▶ În dispozitivul extern porniți o aplicație pentru operarea Infotainment (de exemplu ŠKODA Media Command).

Valabil pentru Infotainment Swing

- ▶ Activați în Infotainment transferul datelor. Apăsați tasta **[SETUP]** și apoi atingeți suprafața de comandă funcții **Activare transfer de date pentru ŠKODA-Apps.**

i Indicație

Descrierea modului de operare a Infotainment prin intermediul ŠKODA Media Command este parte componentă a aplicației.

Operarea prin comandă vocală

Introducere în temă

Valabil pentru Infotainment Columbus, Amundsen, Bolero.

Meniurile Navigație, Telefon, Radio și Media pot fi operate prin comandă vocală.

Operarea prin comandă vocală poate fi utilizată atât de șofer, cât și de pasagerul din față.

Condițiile de funcționare ale operării prin comandă vocală

- ✓ Infotainment este activat.
- ✓ Nu are loc o convorbire telefonică prin intermediul unui telefon conectat la Infotainment.
- ✓ Sistemul de asistență la parcare este dezactivat.

Indicații pentru înțelegerea optimă a comenzilor vocale

- ▶ Comenzile vocale se vor rosti doar atunci când pe ecranul Infotainment apare simbolul  și după ce s-a încheiat complet tonul de introducere.
- ▶ Vorbiți la tonalitatea obișnuită, fără accentuări și pauze lungi.
- ▶ Evitați o dicție greșită.
- ▶ Ușile și geamurile se închid, evitându-se astfel influențele perturbatoare ale mediului exterior asupra funcționării comenzilor vocale.

- ▶ La deplasarea cu viteză ridicată vă recomandăm să vorbiți mai tare la rostirea comenzilor vocale, pentru a acoperi zgomotul de fond.
- ▶ În timpul formulării comenzilor vocale limitați producerea zgomotului de fond în autovehicul (de exemplu discuțiile simultane ale mai multor pasageri).

! ATENȚIE

Numărul de urgență se va forma întotdeauna manual. Comenzile dumneavoastră vocale pot să nu fie recunoscute în situații de stres. Este posibil să nu se realizeze legătura telefonică sau realizarea legăturii să dureze prea mult.

! ATENȚIE

- Mesajele sunt generate de către Infotainment. Nu se poate asigura întotdeauna inteligibilitatea ireproșabilă (de ex. numele străzilor sau al orașelor).
- Pentru anumite limbi ale Infotainment nu este disponibilă comanda vocală. Infotainment atrage atenția asupra acestui lucru printr-un mesaj text, afișat pe ecran după setarea limbii Infotainment.

i Indicație

În timpul formulării comenzilor vocale nu sunt redade informații de navigație și nici știri din trafic.

Activarea/dezactivarea operării prin comandă vocală



Fig. 171

Operarea prin comandă vocală: Meniul principal

Activarea

- ▶ Acționați tasta  de pe volanul multifuncțional sau câmpul senzitiv **[VOICE]** de pe Infotainment (nu este valabil pentru Infotainment Columbus).

Se va afișa **meniul principal** » [fig. 171.](#)

Oprire

- ▶ Apăsăți de două ori tasta de pe volanul multifuncțional sau de două ori câmpul senzitiv **VOICE** de pe Infotainment (nu este valabil pentru Infotainment Columbus).
- ▶ sau: Rostiți comanda vocală „Încheierea operării prin comandă vocală“.

Principiul de operare

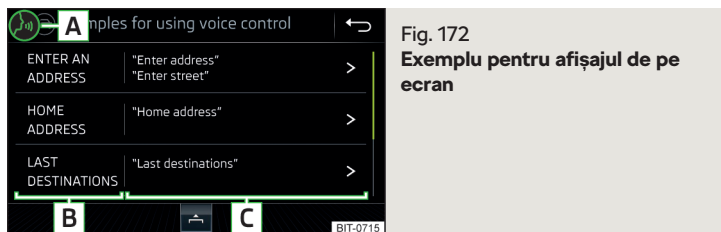

Fig. 172
Exemplu pentru afișajul de pe ecran

În meniul principal al operării prin comandă vocală » fig. 171 la pagina 131 se află comenzile vocale de bază pentru meniurile individuale.

Comenzi vocale suplimentare sunt afișate prin atingerea respectivei suprafețe de comandă funcții, eventual prin rostirea numelui comenzii respective (de exemplu Navigație). Pe ecran se afișează următoarele » fig. 172.

A În funcție de context:

- ▶ Sistemul așteaptă o comandă vocală
- ▶ Sistemul recunoaște o comandă vocală
- ▶ Sistemul redă un mesaj
- ▶ Introducerea comenzii vocale este oprită

B Introduceri disponibile în listă

C Comenzi vocale posibile

- > Afișarea altor comenzi vocale posibile

Comenzile vocale care pot fi rostite, sunt indicate între „ghilimele“.

I Indicație

Afișarea simbolurilor pentru operarea vocală **A** » fig. 172 se realizează, în funcție de echipare, și pe afișajul panoului de bord.

Comenzi vocale

Introducerea

Comenzile vocale se vor rosti doar atunci când pe ecranul Infotainment apare simbolul și după ce s-a încheiat complet tonul de introducere. Tonul de introducere poate fi activat/dezactivat. Pentru aceasta, atingeți câmpul senzitiv **MENU** și apoi suprafața de comandă funcții → Operare vocală.

În timp ce Infotainment redă un mesaj, nu este necesar să așteptați terminarea redării mesajului. Mesajul Infotainment se poate încheia prin atingerea câmpului senzitiv **VOICE** (nu este valabil pentru Infotainment Columbus) sau prin apăsarea tastei de la volanul multifuncțional. În continuare se poate rosti o comandă vocală. Astfel comanda vocală devine semnificativ mai rapidă.

Oprirea

Astfel se poate câștiga mai mult timp pentru introducerea comenzilor vocale (de ex. în lista contactelor căutate).

Procesul pentru introducerea comenzilor vocale poate fi oprit prin mișcarea unui deget pe ecran în sus/jos, sau prin rotirea regulatorului (nu este valabil pentru Infotainment Columbus).

La oprire, simbolul se schimbă în .

Restabilirea

Procesul de introducere a comenzii vocale se poate restabili în unul dintre următoarele feluri.

- ▶ Prin atingerea suprafeței de comandă funcții .
- ▶ Prin atingerea câmpului senzitiv **VOICE** de pe Infotainment (nu este valabil pentru Infotainment Columbus).
- ▶ Prin apăsarea tastei de la volanul multifuncțional.

Nerecunoașterea unei comenzi vocale

Dacă o comandă vocală nu va fi recunoscută de trei ori la rând de către Infotainment, atunci operarea vocală se decuplează.

Corectarea unei comenzi vocale

O comandă vocală poate fi corectată, modificată sau introdusă din nou prin atingerea câmpului senzitiv **VOICE** (nu este valabil pentru Infotainment Columbus) sau a tastei de pe volanul multifuncțional. Totuși, acest lucru este posibil numai cât timp pe ecran este afișat simbolul .

Deci nu trebuie așteptat momentul, în care Infotainment recunoaște comanda vocală.

Comenzile vocale care pot fi utilizate în timpul operării prin comandă vocală

Comanda vocală	Funcționarea
„Înapoi“	Revenirea la meniul anterior
„Ajutor“	Redarea și afișarea comenzilor vocale posibile

Comenzile vocale care pot fi utilizate în timpul răsfoirii introducerilor din listă

Comanda vocală	Funcționarea
„Pagina următoare“	Răsfoire meniul/listă/cuprins
„Pagina anterioară“	
„Prima pagină“	
„Ultima pagină“	

Informații suplimentare

Navigație - valabil pentru Infotainment Columbus

Dacă limba setată a Infotainment corespunde cu limba țării setate actual la introducerea destinației, atunci adresa de destinație poate fi introdusă într-o etapă.

Se poate rosti comanda vocală „**Navigare**“ și apoi imediat orașul, strada și numărul casei (dacă acestea sunt conținute în datele de navigație), destinația specială (POI) sau un contact cu adresa memorată în prealabil.

Sistemul de navigație - valabil pentru Infotainment Amundsen

Pentru introducerea destinației este necesar să roștiți mai întâi „**Introducere adresă**“ și apoi să urmați indicațiile Infotainment.

Introducerea destinației prin comandă vocală nu este posibilă atunci când destinația de introdus se află într-o țară pentru a cărei limbă nu este disponibilă nicio comandă vocală.

Căutare online a destinațiilor speciale - valabil pentru Infotainment Columbus, Amundsen

Dacă serviciile online Infotainment Online » [pagina 17](#) sunt activate, este posibilă și o căutare online a destinațiilor speciale, prin enunțarea comenzii vocale „**Căutare online destinație specială**“.

Radio

Pentru ca un post de radio să poată fi selectat prin intermediul comenzii vocale, este necesar ca postul să fie memorat în lista cu posturi disponibile » [pagina 147](#) sau în lista presetată » [pagina 148](#).

actualizare software Infotainment



Fig. 173
Actualizări disponibile pentru software pe paginile de internet ale ŠKODA

Actualizarea software asigură funcționarea optimă a Infotainment (de exemplu compatibilitatea cu telefoanele noi).

Informații privind versiunea de software disponibilă pentru Infotainment, găsiți pe paginile de internet ŠKODA. Acest lucru are loc prin scanarea codului QR » [fig. 173](#) sau după introducerea următoarei adrese în browserul web.

<http://go.skoda.eu/updateportal>

Valabil pentru Infotainment Columbus, Amundsen, Bolero

- ▶ Pentru **determinarea versiunii software**, atingeți câmpul sensibil **MENU** și apoi suprafața de comandă funcții **☞** → **Informații sistem**.
- ▶ Pentru **pornirea actualizării software**, atingeți câmpul sensibil **MENU** și apoi suprafața de comandă funcții Apăsați **☞** → **Informații sistem** → **Actualizare software**.

Valabil pentru Infotainment Swing

- ▶ Pentru **determinarea versiunii software**, apăsați tasta **SETUP**, apoi atingeți suprafața de comandă funcții **Informații sistem**.
- ▶ Pentru **pornirea actualizării software**, apăsați tasta **SETUP**, apoi atingeți suprafața de comandă funcții **Informații sistem** → **Actualizare software**.

Setări Infotainment - Columbus, Amundsen, Bolero

setări sistem Infotainment

setări sunet

- ▶ Atingeți câmpul senzitiv **MENU** și apoi suprafața de comandă funcții **↵**.
- **Volum sonor** - setarea volumului sonor
 - **Mesaje radio** - Setarea volumului sonor al mesajelor postului cu informații despre trafic (TP)
 - **Anunțuri navigație** - reglarea volumului sonor al anunțurilor sistemului de navigație (nu este valabil pentru Infotainment Bolero)
 - **Operare vocală** - setarea volumului sonor al indicațiilor vocale
 - **Volum maxim de pornire** - setarea volumului sonor maxim la pornirea Infotainment
 - **Adaptare volum în funcție de viteză** - mărirea volumului sonor la creșterea vitezei
 - **Bluetooth audio:** - setarea volumului sonor al aparatului conectat prin profilul audio Bluetooth®
 - **Încet** - volum sonor scăzut
 - **Mediu** - volum sonor mediu
 - **Tare** - volum sonor ridicat
 - **Reducere volum Entertainment (parcare)** - reducerea volumului sonor audio (de ex. volumul sonor radio) la sistemul de asistență la parcare activat
 - **Reducere Entertainment (anunțuri navigație)** - reducerea volumului sonor al sursei audio (de exemplu volumul sonor al radioului) în timpul unui anunț al sistemului de navigație
- **Joase - medii - înalte** - Setarea egalizatorului
- **Balans - Fader** - reglarea balansului tonalității între stânga și dreapta, față și spate
- **Egalizator CANTON** - Setarea egalizatorului
 - **Individual** - Setarea frecvențelor înalte, medii și joase
 - **Profil** - Setarea profilului (de ex. **Rock**, **Clasic** etc.)
- **Optimizare CANTON** - setarea optimizării în spațiu a sunetului
 - **Toate zonele** - setarea optimă pentru întregul habitacul
 - **Față** - setarea optimizată pentru scaunele din față
 - **Șofer** - setarea optimizată pentru șofer
 - **CANTON Surround** - setarea nivelului tonalității în spațiu („-9” Stereo / „+9” volum complet)
 - **Subwoofer** - setările volumului sonor ale tonurilor joase

- **Focalizare sunet** - setarea optimizării în spațiu a sunetului
 - **Toate zonele** - setarea optimă pentru întregul habitacul
 - **Șofer** - setarea optimizată pentru șofer
- **Ton ecran tactil** - Activarea/dezactivarea semnalului sonor la atingerea ecranului
- **Fără mesaje navigație în timpul unui apel** - dezactivarea/activarea anunțurilor sistemului de navigație în timpul unei convorbiri telefonice (nu este valabil pentru Infotainment Bolero)

Setările ecranului

- ▶ Atingeți câmpul senzitiv **MENU** și apoi suprafața de comandă funcții **☞** → **Ecran**.
- **Meniu:** - Setările afișajului meniului Infotainment
 - **Afișare orizontală** - afișare orizontală » **fig. 169 la pagina 129**
 - **Afișare rastru** - Afișare rasterizată » **fig. 168 la pagina 129**
- **Ecran oprit (în 10 s)** - Activarea/dezactivarea stingerii automate a ecranului
- **Afișarea ceas când ecranul este oprit** - afișarea orei și datei atunci când ecranul este oprit
- **Nivel luminozitate:** - setarea luminozității ecranului
- **Ton ecran tactil** - Activarea/dezactivarea semnalului sonor la atingerea ecranului
- **Ton taste meniu** - activarea/dezactivarea semnalului acustic la acționarea unei taste de lângă ecran (valabil pentru Infotainment Columbus)
- **Gest cu mâna** - Activare/dezactivare comandă prin gesturi cu mâna deasupra ecranului Infotainment (valabil pentru Infotainment Columbus)
- **Feedback optic gesturi cu mâna** - Activare/dezactivare animație la recunoașterea unui gest (valabil pentru Infotainment Columbus)
- **Feedback acustic gesturi cu mâna** - Activare/dezactivare a semnalului acustic la recunoașterea unui gest (valabil pentru Infotainment Columbus)
- **Senzori de proximitate** - activarea/dezactivarea senzorilor de proximitate (când funcția este activată, de exemplu, în meniul principal **Navigație**, la apropierea de ecran a unui deget, se afișează bara inferioară cu suprafețele de comandă funcții)
- **Afișare oră în mod standby** - afișarea orei și datei pe ecran când contactul este cuplat și Infotainment este oprit

Setările orei și datei

- ▶ Atingeți câmpul senzitiv **MENU** și apoi suprafața de comandă funcții **☞** → **Ora și data**.

- **Sursă timp:** - Setările sursei de timp: manual/GPS (valabil pentru Infotainment Columbus, Amundsen)
- **Ora:** - setările orei
- **Ora de vară** - activarea/dezactivarea orei de vară
- **Setare automată oră de vară** - activarea/dezactivarea schimbării automate a orei de vară
- **Fus orar:** - selectarea zonei orare
- **Format oră:** - setarea formatului de oră
- **Data:** - setările datei
- **Format dată:** - setarea formatului datei

Setarea limbii Infotainment

- Atingeți câmpul senzitiv **MENU** și apoi suprafața de comandă funcții  → **Limba/language**.
- Selectați limba Infotainment.

La unele limbi, după selectare, se afișează suprafața de comandă funcții **Feminină** sau **Mascălină** pentru selectarea vocii care va comunica mesajele Infotainment.

i Indicație

- Infotainment atrage atenția printr-un mesaj pe ecran dacă se selectează o limbă care nu sprijină operarea prin comandă vocală.
- Mesajele sunt generate de către Infotainment. Nu se poate asigura întotdeauna inteligibilitatea ireproșabilă (de ex. numele străzilor sau al orașelor).

Setarea tastaturii pentru limbi suplimentare

- Atingeți câmpul senzitiv **MENU** și apoi suprafața de comandă funcții  → **Limbi suplimentare tastatură**.

În acest meniu se poate adăuga un set de limbi de tastatură, pentru a face posibilă introducerea caracterelor aparținând unei alte limbi decât cea setată în mod actual.

Setarea unităților de măsură

- Atingeți câmpul senzitiv **MENU** și apoi suprafața de comandă funcții  → **Unități**.
- **Distanță:** - unități de distanță
- **Viteză:** - unități de viteză
- **Temperatură:** - unități de temperatură

- **Volum:** - unități de volum
- **Consum de combustibil:** - unități de consum
- **Presiune:** - unități de presiune pentru presiunea în anvelope

Setările transferului de date

Transferul de date activat permite transferul de date între Infotainment și un aparat extern sau operarea unor funcții ale sistemului Infotainment prin intermediul aplicațiilor de la aparatul extern (de exemplu ŠKODA Media Command).

- Atingeți câmpul senzitiv **MENU** și apoi suprafața de comandă funcții  → **Transfer date dispozitive mobile**.
- **Activare transfer de date pentru ŠKODA Apps** - activarea/dezactivarea transferului de date
- **Operare prin Apps:** - setarea operării Infotainment prin intermediul aplicațiilor din aparatul extern (valabil pentru Infotainment Columbus, Amundsen)
 - **Dezactivare** - dezactivarea operării Infotainment prin intermediul unui aparat extern
 - **Confirmare** - operarea Infotainment necesită confirmare
 - **Permitere** - operarea Infotainment nu necesită confirmare

Setările operării prin comandă vocală

- Atingeți câmpul senzitiv **MENU** și apoi suprafața de comandă funcții  → **Operare vocală**.
- **Comenzi exemplificative (sistem Infotainment)** - activarea/dezactivarea afișajului meniului cu comenzile vocale de bază la activarea operării prin comandă vocală
- **Ton pornire operare vocală** - activarea/dezactivarea semnalului acustic la activarea operării prin comandă vocală
- **Ton încheiere operare vocală** - activarea/dezactivarea semnalului acustic la dezactivarea operării prin comandă vocală
- **Ton introducere în dialog operare vocală** - activarea/dezactivarea semnalului acustic pentru introducerea unei comenzi vocale
- **Ton final în dialog operare vocală** - activarea/dezactivarea semnalului acustic pentru introducerea unei comenzi vocale

Scoaterea în condiții de siguranță a aparatului extern

- Atingeți câmpul senzitiv **MENU** și apoi suprafața de comandă funcții  → **Scoatere în siguranță:** atingeți și selectați aparatul extern care trebuie scos.

Revenirea la setările din fabricație

➤ Atingeți câmpul senzitiv **MENU** și apoi suprafața de comandă funcții  → **Setări de fabrică**.

În acest meniu se pot restabili toate setările, sau numai setările selectate.

Bluetooth® Setări

➤ Atingeți câmpul senzitiv **MENU** și apoi suprafața de comandă funcții  → **Bluetooth**.

- **Bluetooth** - activarea/dezactivarea funcției Bluetooth®
- **Vizibilitate** - activarea/dezactivarea vizibilității unității Bluetooth® pentru alte aparate Bluetooth®
- **Nume** - modificarea numelui unității Bluetooth®
- **Dispozitive asociate** - Afișarea listei de aparate Bluetooth® conectate
- **Căutare dispozitive** - căutarea aparatelor Bluetooth® disponibile
- **Bluetooth-Audio (A2DP/AVRCP)** - activarea/dezactivarea posibilității de racordare a unui aparat audio Bluetooth® (de exemplu MP3-player, tabletă ș.a.)

Setările WLAN

Valabil pentru Infotainment Columbus, Amundsen.

➤ Atingeți câmpul senzitiv **MENU** și apoi suprafața de comandă funcții  → **WiFi**.

- **WiFi** - lista hotspot-urilor disponibile ale aparatelor externe
 - **WiFi** - activarea/dezactivarea WLAN-ului Infotainment
 - **Conectare rapidă WPS (buton WPS)** - realizarea unei conexiuni sigure cu hotspot-ul aparatului extern prin intermediul WPS (valabil pentru Infotainment Amundsen)
 - **Setări manuale** - setarea parametrilor pentru căutare și conectare cu hotspot-ul aparatului extern
 - **Nume rețea** - introducerea numelui hotspot
 - **Cheie rețea** - setarea parolei de acces
 - **Nivel de securitate** - setarea protecției (în permanență setată la WPA2)
 - **Conectare** - realizarea conexiunii
 - **Căutare** - căutarea/resetarea listei cu hotspot-urile disponibile

- **Hotspot mobil** - setarea hotspot-ului Infotainment (pe suprafața de comandă funcții se afișează simbolul  cu numărul de aparate externe cuplate)
- **Hotspot mobil** - activarea/dezactivarea hotspot-ului Infotainment
- **Conectare rapidă WPS (buton WPS)** - realizarea unei conexiuni securizate cu hotspot-ul Infotainment prin intermediul WPS (valabil pentru Infotainment Amundsen)
- **Setări hotspot (WLAN)** - setarea parametrilor pentru conectarea cu hotspot-ul Infotainment
 - **Nivel de securitate** - setarea protecției (în permanență setată la WPA2)
 - **Cheie rețea** - introducerea parolei de acces
 - **SSID: ...** - numele hotspot-ului Infotainment
 - **Nu se trimit numele rețelei (SSID)** - activarea/dezactivarea vizibilității hotspot-ului Infotainment
 - **Memorare** - memorarea parametrilor setați ai hotspot-ului Infotainment

Setări rețea

Valabil pentru Infotainment Columbus asociat cu cartela SIM introdusă într-un aparat extern, cât și pentru Infotainment Amundsen asociat cu aparatul CarStick conectat.

➤ Atingeți câmpul senzitiv **MENU** și apoi suprafața de comandă funcții  → **Rețea**.

- **Setări rețea** - setările conexiunii de date al operatorului de telefonie aferent (setări APN)
 - **Numele punctului de acces: ...** - setarea numelui punctului de acces
 - **Nume utilizator: ...** - setarea numelui de utilizator
 - **Parolă: ...** - setarea parolei
 - **Autentificare** - setarea tipului de verificare
 - **Normal** - fără verificare
 - **Sigur** - este necesară verificarea
 - **Resetare punct acces (APN)** - ștergerea parametrilor pentru setarea rețelei
 - **Memorare** - memorarea parametrilor pentru setarea rețelei
- **Furnizor de rețea: ...** - Selectarea furnizorului de rețea (opțiunea de meniu este vizibilă când cartela SIM este introdusă în modulul extern sau în dispozitivul CarStick)
- **Roaming date** - activarea/dezactivarea utilizării datelor în roaming
- **Detalii conexiune actuală** - afișarea informațiilor referitoare la datele descărcate (prin atingerea suprafeței de comandă funcții **Resetare** sunt șterse informațiile despre date)

- **Conexiune de date:** - Setarea utilizării serviciilor de date (conexiunea la internet) a cartelei SIM introduse în modulul extern sau în dispozitivul CarStick
- **Oprit** - utilizarea conexiunii de date nu este posibilă
- **Interogare** - utilizarea conexiunii de date este posibilă numai după confirmarea acesteia
- **Pornit** - utilizarea conexiunii de date este posibilă oricând

setările serviciilor online ŠKODA Connect

- Atingeți câmpul senzitiv **MENU** și apoi suprafața de comandă funcții Apăsați scurt  → **!Online settings**.
- **Administrare servicii** - informații privind licența și opțiunea serviciilor online corespunzătoare, activarea/dezactivarea acestora
- **Înregistrare** - introducerea codului PIN de activare a serviciilor online (cuprinse în profilul utilizatorului de pe paginile de internet Portal ŠKODA Connect).

Informații despre sistem

- Atingeți câmpul senzitiv **MENU** și apoi suprafața de comandă funcții  → **Informații sistem**.

Urmează afișarea informațiilor disponibile, de exemplu referitoare la hardware și software pentru Infotainment, versiunea software Bluetooth® versiunea bazei de date pentru navigație și altele asemănătoare



- Pentru **actualizarea** versiunii de software Infotainment, Bluetooth® și a altora asemănătoare, apăsați scurt suprafața de comandă funcții **Actualizare software**.
- Pentru **actualizarea** băncii de date a sistemului de navigație și a categoriilor destinațiilor speciale create în profilul utilizatorului pe paginile de Internet ŠKODA Connect Portal, atingeți suprafața de comandă funcții **Actualizare online**.

Informațiile privind actualizările de software disponibile se vor solicita de la un partener ŠKODA sau se vor prelua de pe următoarele pagini de Internet ŠKODA.

<http://go.skoda.eu/updateportal>

Setările meniului Radio

Setări pentru toate benzile de frecvență

- În meniul principal **Radio** atingeți suprafața de comandă funcții .
- **Sunset** - Setările pentru sunet
- **Scan** - redarea automată a unor domenii scurte din toate posturile de radio recepționabile din banda de frecvențe curentă
- **Taste săgeată:** - setarea funcției suprafețelor de comandă funcții  
 - **Listă post. m.** - comutarea între posturile de radio memorate sub tastele de presetare posturi de radio
 - **Listă posturi** - comutarea între toate posturile radio recepționabile din banda de frecvențe radio selectată
- **Informații despre trafic (TP)** - activarea/dezactivarea recepționării posturilor de radio cu știri din trafic TM
- **Ștergere memorie** - ștergerea tastelor de memorare a posturilor
- **Embleme posturi** - atribuirea manuală a siglei postului de radio
- **Text radio** - pornirea/oprirea afișării textului radio (FM și DAB)
- **Setări extinse** - alte setări, care sunt diferite în funcție de banda de frecvență selectată (FM și DAB)

Setări suplimentare (FM)

- În meniul **Radio** selectați banda FM și atingeți suprafața de comandă funcții  → **Setări extinse**.
- **Memorare automată embleme posturi** - memorarea automată a logoului postului de radio
- **Regiune pt embl. post:** - setarea regiunii pentru embleme posturi de radio
- **Comutare automată frecvență (AF)** - activarea/dezactivarea căutării frecvențelor alternative pentru postul de radio redat actual
- **Sistem date radio (RDS)** - activarea/dezactivarea funcției RDS (recepționarea de informații suplimentare de către post)
- **RDS regional:** - activarea/dezactivarea urmăririi automate a posturilor de radio regionale înrudite
 - **Fix** - postul radio regional selectat este menținut mereu. Când se pierde semnalul, se va seta manual un alt post de radio.
 - **Automat** - selectarea automată a postului radio cu cea mai bună recepție la momentul actual. Dacă se pierde semnalul în regiunea dată, Infotainment setează automat o altă regiune disponibilă.

setări suplimentare (DAB)

➤ În meniul *Radio* selectați banda DAB și atingeți suprafața de comandă funcții  → **Setări extinse**.

- **Memorare automată embleme posturi** - memorarea automată a logoului postului de radio
- **Informații din trafic DAB** - activarea/dezactivarea știrilor din trafic DAB
- **Alte mesaje DAB** - activarea/dezactivarea altor anunțuri (de exemplu avertizări, vremea regională, reportaje sportive, știri financiare)
- **DAB - urmărirea program DAB** - activarea/dezactivarea urmării automate a programelor DAB pe o altă frecvență sau în alte grupe de posturi
- **Comutare automată DAB - FM** - activarea/dezactivarea comutării automate de la banda de frecvență DAB la banda de frecvență FM la pierderea semnalului DAB
- **Comutare la post asemănător** - activarea/dezactivarea comutării automate la un alt post cu conținut similar, la pierderea semnalului (valabil pentru Infotainment Columbus)
- **Banda L** - Activarea/dezactivarea disponibilității benzii L

Comutarea automată de la DAB la FM

Când recepția DAB este slabă, Infotainment încearcă să găsească un post FM.

În timpul în care postul este recepționat în banda FM, în spatele numelui postului se afișează **(FM)**. Când postul corespondent DAB redevine recepționabil, se comută automat de la FM la DAB.

Dacă un post DAB nu poate fi regăsit nici în banda de frecvență FM când recepția este slabă, se dezactivează sonorul Infotainment.

Banda L

În diferite țări, pentru recepția radio DAB se utilizează diverse benzi de frecvență. În anumite țări recepția radio DAB se face numai în așa-numita bandă L.

Dacă în țara respectivă nu se face recepția radio DAB în banda L, vă recomandăm dezactivarea benzii L. Căutarea postului de radio se face astfel mai rapid.

Setările meniului Media

➤ În meniul principal *Media*, atingeți suprafața de comandă funcții .

- **Sunset** - Setările pentru sunset
- **Administrare jukebox** - administrarea (înregistrarea/ștergerea) de fișiere suportate (audio/video) din memoria internă a Infotainment (valabil pentru Infotainment Columbus)
- **Mix/Repeat inclusiv subfoldere** - activarea/dezactivarea redării titlurilor, inclusiv a subfolderelor
- **Bluetooth** - setările funcției Bluetooth®
- **WiFi** - setări WLAN (valabil pentru Infotainment Columbus, Amundsen)
- **Setări video (DVD)** - setarea parametrilor fișierului video DVD (valabil pentru Infotainment Columbus)
- **Scoatere în siguranță**: - scoaterea în siguranță a aparatului extern
- **Informații despre trafic (TP)** - activarea/dezactivarea recepționării posturilor de radio cu știri din trafic

Setările meniului Imagini

➤ În meniul principal *Imagini*, atingeți suprafața de comandă funcții .

- **Afișare imagini**: - setarea afișării imaginilor
 - **Complet** - reprezentarea mărimii maxime a imaginii prin menținerea formatului ecranului
 - **Automat** - reprezentarea pe tot ecranul
- **Durată afișare**: - setarea duratei reprezentării în slideshow
- **Repetare prezentare diapozitive** - activarea/dezactivarea reluării slideshow

Setările meniului Video DVD

Este valabil pentru Infotainment Columbus.

➤ În meniul principal *Video-DVD* atingeți suprafața de comandă funcții .

În funcție de discul DVD introdus, se afișează unele din următoarele puncte de meniu.

- **Format**: - setarea formatului reprezentării pe ecran
- **Canal audio**: - selectarea canalului audio
- **!Subtitrări**: - selectarea subtitrărilor
- **Introducere/modificare PIN pentru siguranță copii** - administrarea codului PIN pentru protecția pentru copii
- **Siguranță copii**: - setările siguranței pentru copii

setări meniu telefon

➤ În meniul principal *Telefon*, atingeți suprafața de comandă funcții .

- **Handsfree** - comutarea unui apel pe telefon/înapoi la Infotainment (opțiunea de meniu se va afișa în timpul unei convorbiri telefonice)
- **Selectare telefon mobil** - căutare după telefoane disponibile/lista telefoanelor cu plate/selectarea telefonului
- **Bluetooth** - setările funcției Bluetooth® » [pagina 136](#)
- **Profil utilizator** - setările profilului utilizator
 - **Administrare favorite** - Setarea suprafețelor de comandă funcții pentru contactele favorite
 - **Nr. mesag. vocală:** - introducerea numărului de telefon al căsuței vocale
 - **Selectare rețea** - selectarea furnizorului de telefonie mobilă a cartelei SIM introdusă în modulul extern (valabil pentru Infotainment Columbus cu fantă pentru cartelă SIM în modulul extern)
 - **Priorizare:** - selectarea priorității serviciilor de telefonie ale cartelei SIM introdusă în modulul extern (valabil pentru Infotainment Columbus cu fantă pentru cartelă SIM în modulul extern)
 - **Automat** - în funcție de furnizorul de servicii de telefonie
 - **Convorb. telefon.** - sunt preferate convorbirile telefonice
 - **Transfer date** - sunt preferate transferurile de date
 - **Sortare după:** - structura listei de contacte a telefonului
 - **Nume** - aranjarea după numele contactelor
 - **Prenume** - aranjarea după prenumele contactelor
 - **Nume profil:** - redenumirea profilului cartelei SIM introdusă în modulul extern (valabil pentru Infotainment Columbus cu fantă pentru cartelă SIM în modulul extern)
 - **Import contacte:** - Importarea contactelor telefonice
 - **Selectare contacte dispozitiv** - deschiderea meniului telefoanelor asociate (valabil pentru Infotainment Columbus cu fantă pentru cartelă SIM în modulul extern - dacă în modulul extern este introdusă cartela SIM)
 - **Selectare ton apel** - Selectarea tonului de apel (depinde de telefonul conectat)
 - **Memento: nu uitați telefonul mobil** - Activarea/dezactivarea avertizării înainte de uitarea telefonului în autovehicul (dacă telefonul a fost conectat la Infotainment)
 - **Afișare imagini pentru contacte** - Activarea/dezactivarea afișării imaginilor alocate contactelor
- **Conferință** - activarea/dezactivarea funcției convorbirilor conferință
- **Setări apeluri** - setarea în timpul unui apel a funcțiilor telefonului ale cartelei SIM introdusă în modulul extern (valabil pentru Infotainment Columbus cu fantă pentru cartelă SIM în modulul extern)
 - **În așteptare:** - activarea/dezactivarea afișării opțiunii pentru preluarea unui apel primit în timpul unui alt apel, determinarea setărilor actuale de redirecționare
 - **Pornit** - Activarea afișajului
 - **Oprit** - dezactivarea afișajului
 - **Interogare stare** - verificarea setării funcției cartelei SIM
 - **Expediere nr. propriu:** - afișarea numărului de telefon pe telefonul apelatului
 - **Pornit** - Activarea afișajului
 - **Oprit** - dezactivarea afișajului
 - **În funcție de rețea** - afișare în funcție de furnizorul de servicii de telefonie
 - **Interogare stare** - verificarea setării funcției cartelei SIM
- **Ștergere apeluri** - Ștergerea apelurilor selectate prin intermediul unei cartele SIM introduse în modulul extern sau a unui telefon cuplat la Infotainment prin profilul Bluetooth® rSAP (valabil pentru Infotainment Columbus cu fantă pentru cartela SIM în modulul extern)
 - **Toate zonele** - ștergerea tuturor apelurilor
 - **În absență** - ștergerea apelurilor pierdute
 - **Numere apelate** - ștergerea apelurilor formate
 - **Preluate** - ștergerea apelurilor preluate
- **Setări SMS** - Setări ale mesajelor text de pe cartela SIM introdusă în modulul extern sau în telefonul cuplat la Infotainment prin profilul Bluetooth® rSAP (valabil pentru Infotainment Columbus cu fantă pentru cartela SIM în modulul extern)
 - **Cont standard** - Setare pentru utilizarea mesajelor text (vizibilă numai atunci când cartela SIM se folosește doar pentru servicii de date, iar la Infotainment este cuplat un telefon care suportă profilul Bluetooth® MAP)
 - **Lipsă cont standard** - fără prioritate (necesar selectarea cartelei SIM sau a telefonului conectat)
 - **SIM** - afișarea mesajelor text de pe cartela SIM
 - **MAP** - afișarea mesajelor text de pe telefonul conectat
 - **Nr. centru servicii:** - setarea numărului serviciilor SMS al operatorului de servicii de telefonie
 - **Memorare SMS expediat** - activarea/dezactivarea memorării mesajelor text pe cartela SIM
 - **Durată valabilitate:** - setarea unei perioade de timp, în care operatorul de servicii telefonice va încerca să transmită mesajul text (de exemplu când destinarul nu este disponibil) Infotainment este dezactivat

- **Ștergere SMS** - ștergerea mesajelor text memorate pe cartela SIM
 - **Toate** - ștergerea tuturor mesajelor text
 - **Curier intrări** - ștergerea mesajelor text primite
 - **Curier ieșiri** - ștergerea mesajelor text pregătite de expediere
 - **Expediate** - ștergerea mesajelor text transmise
- **Interfață pentru telefon „Business“** - activarea/dezactivarea funcției Telefon a modului extern (valabil pentru Infotainment Columbus cu fantă pentru cartela SIM în modulul extern)
- **Utilizare cartelă SIM numai pentru conexiune date - activare** - activarea numai a serviciilor de date / **dezactivare** - activarea serviciilor de date și telefonie ale cartelei SIM din modulul extern (valabil pentru Infotainment Columbus cu fantă pentru cartele SIM în modulul extern)
- **Rețea** - Setarea rețelei furnizorului de telefonie mobilă prin care funcționează cartela SIM introdusă în modulul extern sau într-un telefon cuplat prin profilul Bluetooth® rSAP (valabil pentru Infotainment Columbus cu fantă pentru cartela SIM în modulul extern) / cartela SIM introdusă în dispozitivul CarStick (valabil pentru Infotainment Amundsen) » [pagina 136](#)
- **Setări PIN** - setarea codului PIN al cartelei SIM introduse în modulul extern (valabil pentru Infotainment Columbus cu fantă pentru cartele SIM în modulul extern)
 - **Introducere automată cod PIN** - activarea/dezactivarea memorării codurilor PIN ale cartelei SIM
 - **Modificare PIN** - modificarea codului PIN al cartelei SIM
 - **Adăugare PIN 2** - introducerea celui de-al doilea cod PIN al cartelei SIM (dacă este activă funcția **Introducere automată cod PIN**, resp. în cazul în care cartela SIM suportă transferul de date prin intermediul unui alt furnizor de servicii de telefonie)
- **Redirecționare apeluri** - setarea redirectionării apelurilor primite (valabil pentru Infotainment Columbus cu fantă pentru cartela SIM în modulul extern)
 - **Toate apelurile** - redirectionarea tuturor apelurilor primite
 - **Când este ocupat** - redirectionarea apelurilor primite în timpul unui apel telefonic
 - **Indisponibil** - redirectionarea apelurilor primite, dacă autovehiculul se află în afara ariei de acoperire a furnizorului de servicii de telefonie
 - **Dacă nu se răspunde** - redirectionarea apelurilor primite când apelul primit nu este preluat







Setările meniului SmartLink+

» În meniul principal *SmartLink* atingeți suprafața de comandă funcții .

- **Activare transfer de date pentru ŠKODA Apps** - activarea/dezactivarea transferului de date pentru aplicațiile ŠKODA
- **MirrorLink®** - setările sistemului MirrorLink®
 - **Permiterea afișării indicațiilor MirrorLink®** - activarea/dezactivarea afișării pe ecranul Infotainment a mesajelor aplicațiilor MirrorLink®

Setările meniului Navigație

Opțiuni traseu

- » În meniul principal *Navigație*, atingeți suprafața de comandă funcții  → **Opțiuni traseu**.
- **Propunere 3 trasee alternative** - activarea/dezactivarea meniului traseului alternativ (economic, rapid, scurt)
 - **Traseu:** - setarea traseului preferat
 - **Trasee frecvente** - activarea/dezactivarea meniului celor mai frecvente trasee în fereastra suplimentară
 - **Traseu dinamic** - activarea/dezactivarea modificării traseului dinamic prin utilizarea mesajelor din trafic TMC sau a mesajelor din trafic online
 -  **Evitare autostradă** - activarea/dezactivarea neutilizării autostrăzilor pentru calculul traseului
 -  **Evitare bacuri și trenuri auto** - activarea/dezactivarea evitării feriboturilor și trenurilor pentru mașini la calcularea traseului
 -  **Evitare drumuri cu taxă** - activarea/dezactivarea neutilizării autostrăzilor cu taxă la calcularea traseului
 -  **Evitare tunel** - activarea/dezactivarea neutilizării tunelurilor la calcularea traseului
 -  **Evitare șosele cu vignete** - activarea/dezactivarea evitării străzilor cu obligație de plată a viietei la calcularea traseului
 - **Afișare vignete disponibile** - selectarea țărilor pentru care este disponibilă o vienetă valabilă (străzile cu obligație de plată a viietei sunt utilizate la calcularea traseului)
 -  **Se ține cont de remorcă** - activarea/dezactivarea luării în considerare a remorcii la calcularea traseului » [pagina 195](#)

Hartă

» În meniul principal *Navigație*, atingeți suprafața de comandă funcții  → **Hartă**. ▶

- **Afișare indicatoare rutiere** - activarea/dezactivarea afișării indicatoarelor de trafic
- **Recomandare bandă** - activarea/dezactivarea afișării recomandării benzii
- **Setări Google Earth™** - activare/dezactivare afișare destinații speciale pe harta Google Earth™ (valabil pentru Infotainment Columbus la afișarea hărții Google Earth™)
 - **Informații despre obiective turistice** - activare/dezactivare afișare de informații privind obiectivele turistice
 - **Informații despre societăți** - activare/dezactivare afișare de informații despre societăți
 - **Informații Wikipedia** - activare/dezactivare afișare de informații Wikipedia
- **Afișare favoriți** - activarea/dezactivarea afișării destinațiilor favorite
- **Afișare destinații speciale** - activarea/dezactivarea afișării destinațiilor speciale
 - **Selectare categorii pentru destinații speciale** - selectarea categoriilor de destinații speciale afișate
 - **Afișare embleme marcă pt. destin. spec.** - activarea/dezactivarea logourilor de firmă disponibile pentru destinațiile speciale afișate
- **Setări flux trafic** - setări ale afișării de informații despre trafic îngreunat obținute de la posturi online cu știri din trafic
 - **Afișare drum liber** - activare/dezactivare afișare rute cu trafic fluid
 - **Afișare ambuteiaj** - activare/dezactivare afișare rute aglomerate
 - **Afișare evenim. trafic (simboluri pe hartă)** - activarea/dezactivarea afișării traseelor cu trafic perturbat

Administrarea memoriei

- În meniul principal *Navigație*, atingeți suprafața de comandă funcții ☞ → **Administ. memorie**.
- **Sortare contacte**: - Setarea structurii agendei telefonice
 - **După nume** - sortarea după numele contactelor
 - **După prenume** - sortarea după prenumele contactelor
- **Definire adresă de domiciliu** - introducerea adresei de domiciliu
- **Șterge destinațiile mele speciale** - ștergerea destinațiilor speciale proprii (personal POI)
- **Actualizare destinațiile mele speciale (SD/USB)** - importarea/actualizarea categoriilor proprii de destinații speciale (personal POI)
- **Accesare destinațiile mele speciale (online)** - import/actualizare online a propriilor categorii de destinații speciale definite în profilul utilizatorului de pe paginile de internet Portal ŠKODA Connect
- **Importare destinații (SD/USB)** - importarea destinațiilor în format vCard

- **Ștergere date utilizator** - ștergerea datelor de utilizator (prin atingerea suprafeței de comandă funcții **Ștergere** și confirmarea procesului de ștergere)
 - **Ultimele destinații** - ștergerea ultimelor destinații
 - **Mem. dest.** - ștergerea destinațiilor memorate
 - **Destinații online** - ștergerea destinațiilor online memorate
 - **Trasee** - ștergerea traseelor memorate
 - **Destinațiile mele speciale (personal POI)** - ștergerea destinațiilor personale speciale
 - **Istoric localități** - ștergerea istoricului localităților introduse prin adresă
 - **Adresă de domiciliu** - ștergerea adresei de domiciliu memorate
 - **Destinație steguleț** - ștergerea destinației marcate cu fanion
 - **Pcte. drum** - ștergerea punctelor din meniul **Mod de referință** (valabil doar pentru Infotainment Columbus)
 - **Trasee frecvente** - ștergerea celor mai frecvente trasee parcurse

Anunțuri de navigație

- În meniul principal *Navigație*, atingeți suprafața de comandă funcții ☞ → **Anunțuri navigație**.
- **Volum sonor** - reglarea volumului sonor al anunțurilor sistemului de navigație
- **Reducere Entertainment (navigație)** - setarea reducerii volumului sonor audio (de ex. volumul sonor radio) în timpul anunțurilor de navigație
- **Anunțuri navigație**: - Setarea modului de redare a anunțurilor de navigație (valabil pentru Infotainment Columbus)
 - **Detaliat** - toate anunțurile sistemului de navigație
 - **Scurtat** - anunțuri prescurtate ale sistemului de navigație
 - **Numai la perturbații** - numai anunțurile sistemului de navigație referitoare la modificarea traseului
- **Fără mesaje navigație în timpul unui apel** - activarea/dezactivarea redării anunțurilor sistemului de navigație în timpul unei convorbiri telefonice
- **Indicație: „Destinațiile mele speciale”** - activarea/dezactivarea unei indicații acustice asupra unei destinații care se apropie (dacă această funcție este suportată de destinațiile proprii memorate)

Viteze maxime

- În meniul principal *Navigație*, atingeți suprafața de comandă funcții ☞ → atingeți **Viteză maximă**.

Se afișează limitele de viteză maximă valabile în țara curentă. ▶

Când funcția este activată **Indicație: trecere graniță » pagina 142, Setări extinse**, limitările de viteză specifice țării se vor afișa la traversarea graniței țării.

Opțiuni de alimentare

► În meniul principal **Navigație**, atingeți suprafața de comandă funcții  → **Opțiuni alimentare**.

- **Selectare stație alimentare preferată** - setarea mărcii benzinărilor preferate (benzinările preferate se vor afișa la căutare pe primele trei poziții din listă)
- **Avertizare alimentare** - activarea/dezactivarea afișării unui mesaj de avertizare, cu opțiunea de a căuta următoarea stație de alimentare, atunci când combustibilul ajunge în zona de rezervă

Informații despre versiune

► În meniul principal **Navigație**, atingeți suprafața de comandă funcții  → **Informații despre versiune**.

Se afișează o listă a țărilor pentru care sunt disponibile date de navigație, împreună cu data ultimei actualizări.







O actualizare a datelor de navigație este posibilă prin atingerea suprafeței de comandă funcții **Actualizare (SD/USB)**, resp. **Actualizare (online)** (valabil pentru Infotainment Columbus).

Informațiile privind actualizarea datelor de navigație se vor solicita de la un partener ŠKODA sau se vor prelua de pe următoarele pagini de Internet ŠKODA.

<http://go.skoda.eu/updateportal>

Setări extinse

► În meniul principal **Navigație**, atingeți suprafața de comandă funcții  → **Setări extinse**.

- **Afișare timp:** - Selectarea afișării timpului în bara de stare
 -  - ora estimată a sosirii la destinație
 -  - durata de deplasare estimată până la destinație
- **Rând de stare:** - selectarea tipului de destinație pentru care se afișează pe bara de stare, distanța și timpul de deplasare (aici se stabilește, de asemenea, tipul de destinație care va fi afișat pe hartă după selectarea  → )
 -  - destinația traseului
 -  - următoarea destinație intermediară

- **Indicație: trecere graniță** - activarea/dezactivarea afișajului cu limitările de viteză specifice țării la trecerea frontierei naționale
- **Mod demo** - activarea/dezactivarea ghidării în traseu în regim demo
- **Definire punct pornire mod demo** - introducerea punctului de plecare pentru ghidarea în traseu în regim demo, prin introducerea adresei sau prin intermediul poziției actuale a autovehiculului

Setări Infotainment - Swing

setări sistem Infotainment

Setări sunet

- ▶ Apăsați tasta **SOUND** sau **SETUP**, apoi atingeți suprafața de comandă funcții **Sunet**.
- **Volum sonor** - setarea volumului sonor
 - **Volum maxim de pornire** - setarea volumului sonor maxim la pornirea Infotainment
 - **Mesaje** - setarea volumului sonor al mesajelor postului cu informații despre trafic (TP)
 - **Adaptare volum** - Mărirea volumului sonor la creșterea vitezei
 - **Reducere volum Entertainment** - reducerea volumului sonor audio (de ex. volumul sonor radio) la sistemul de asistență la parcare activat
 - **Reducere Entertainment (navigație)** - reducerea volumului sonor al sursei audio (de exemplu volumul sonor al radioului) în timpul unui anunț de navigație
 - **Bluetooth audio:** - setarea volumului sonor al aparatului conectat prin profilul audio Bluetooth®
- **Balans - Fader** - reglarea balansului tonalității între stânga și dreapta, față și spate
- **Joase - medii - înalte** - Setarea egalizatorului
- **Ton ecran tactil** - Activarea/dezactivarea semnalului sonor la atingerea ecranului

Setările ecranului

- ▶ Apăsați tasta **SETUP**, apoi atingeți suprafața de comandă funcții **Ecran**.
- **Ecran oprit (în 10 s)** - Activarea/dezactivarea stingerii automate a ecranului
- **Afișarea ceas când ecranul este oprit** - afișarea orei și datei atunci când ecranul este oprit
- **Nivel luminozitate:** - setarea luminozității ecranului
- **Ton ecran tactil** - Activarea/dezactivarea semnalului sonor la atingerea ecranului
- **Afișare oră în mod standby** - afișarea orei și datei pe ecran când contactul este cuplat și Infotainment este oprit

Setările orei și datei

- ▶ Apăsați tasta **SETUP**, apoi atingeți suprafața de comandă funcții **Ora și data**.

- **Ora:** - setările orei
- **Format oră:** - setarea formatului de oră
- **Ora de vară** - activarea/dezactivarea orei de vară
- **Setare automată oră de vară** - activarea/dezactivarea schimbării automate a orei de vară
- **Data:** - setările datei
- **Format dată:** - setarea formatului datei

Setarea limbii Infotainment

- ▶ Apăsați tasta **SETUP**, apoi atingeți suprafața de comandă funcții **Limba/Language**.
- ▶ Selectați limba Infotainment.

Setarea tastaturii pentru limbi suplimentare

- ▶ Apăsați tasta **SETUP**, apoi atingeți suprafața de comandă funcții **Limbi suplimentare tastatură**.

În acest meniu se poate adăuga un set de limbi de tastatură, pentru a face posibilă introducerea caracterelor aparținând unei alte limbi decât cea setată în mod actual.

Setarea unităților de măsură

- ▶ Apăsați tasta **SETUP**, apoi atingeți suprafața de comandă funcții **Unități**.
- **Distanță:** - unități de distanță
- **Viteză:** - unități de viteză
- **Temperatură:** - unități de temperatură
- **Volum:** - unități de volum
- **Consum de combustibil:** - unități de consum de combustibil
- **Presiune:** - unități de presiune pentru presiunea în anvelope

activare/dezactivare transfer date

Funcția Transfer date activată permite transferul de date între Infotainment și un aparat extern.

- ▶ Apăsați tasta **SETUP**, apoi atingeți suprafața de comandă funcții **Activare transfer de date pentru ŠKODA-Apps**.

Scoaterea în condiții de siguranță a sursei externe

- ▶ Apăsăți tasta **SETUP**, apoi atingeți suprafața de comandă funcției **Scoatere în siguranță** și selectați aparatul extern care urmează a fi scos.

Revenirea la setările din fabricație

- ▶ Apăsăți tasta **SETUP**, apoi atingeți suprafața de comandă funcției **Setări de fabrică**.

În acest meniu se pot restabili toate setările simultan, sau numai unele dintre ele.

Setările Bluetooth®

- ▶ Apăsăți tasta **SETUP**, apoi atingeți suprafața de comandă funcției **Bluetooth**.
 - **Bluetooth** - activarea/dezactivarea funcției Bluetooth®
 - **Vizibilitate** - activarea/dezactivarea vizibilității unității Bluetooth® pentru alte aparate Bluetooth®
 - **Prenume** - modificarea numelui unității Bluetooth®
 - **Dispozitive asociate** - Afișarea listei de aparate Bluetooth® conectate
 - **Căutare dispozitive** - căutarea aparatelor Bluetooth® disponibile
 - **Bluetooth-Audio (A2DP/AVRCP)** - activarea/dezactivarea posibilității de racordare a unui aparat audio Bluetooth® (de exemplu MP3-player, tabletă ș.a.)

Setările serviciilor online ŠKODA Connect

- ▶ Apăsăți tasta **SETUP** și apoi atingeți suprafața de comandă funcției **Online settings**.
 - **Administrare servicii** - informații privind licența și opțiunea serviciilor online corespunzătoare, activarea/dezactivarea acestora
 - **Înregistrare** - introducerea codului PIN de activare a serviciilor online (cuprinse în profilul utilizatorului de pe paginile de internet Portal ŠKODA Connect).

Informații despre sistem

- ▶ Apăsăți tasta **SETUP**, apoi atingeți suprafața de comandă funcției **Informații sistem**.

Urmează afișarea informațiilor disponibile, de ex. referitoare la hardware și software pentru Infotainment, versiunea software Bluetooth® etc.

- ▶ Pentru **actualizarea** versiunii de software Infotainment, Bluetooth® și a altora asemănătoare, apăsați scurt suprafața de comandă funcției **Actualizare software**.

Informațiile privind actualizările de software disponibile se vor solicita de la un partener ŠKODA sau se vor prelua de pe următoarele pagini de Internet ŠKODA.

<http://go.skoda.eu/infotainment>

Setările meniului Radio

Setări pentru toate benzile de frecvență

- ▶ În meniul principal **Radio** atingeți suprafața de comandă funcției .
- **Scan** - redarea automată a unor domenii scurte din toate posturile de radio recepționabile din banda de frecvențe curentă
- **Sunet** - Setările pentru sunet
- **Taste săgeată:** - setarea funcției suprafețelor de comandă funcții <|>
 - **Memorie** - comutarea între posturile de radio memorate sub tastele de presetare posturi de radio
 - **Posturi** - comutarea între toate posturile radio disponibile din banda de frecvențe radio selectată
- **Informații despre trafic (TP)** - activarea/dezactivarea recepționării posturilor de radio cu știri din trafic
- **Text radio** - pornirea/oprirea afișării textului radio (FM și DAB)
- **Sortare listă posturi:** - tipuri de sortare a posturilor radio în lista cu posturi radio
 - **Grupă** - sortarea grupelor în funcție de programul emis
 - **Alfabet** - sortare în ordine alfabetică după numele postului de radio
- **Embleme posturi** - atribuirea manuală a siglei postului de radio
- **Ștergere memorie** - ștergerea posturilor memorate pe tastele de memorare a posturilor
- **Setări extinse** - alte setări, care sunt diferite în funcție de banda de frecvență selectată (FM și DAB)

Setări suplimentare (FM)

- ▶ În meniul **Radio** selectați banda FM și atingeți suprafața de comandă funcției  → **Setări extinse**.

- **RDS regional:** - activarea/dezactivarea urmării automate a posturilor de radio regionale înrudite
 - **Automat** - selectarea automată a postului radio cu cea mai bună recepție la momentul actual. Dacă se pierde semnalul în regiunea dată, Infotainment setează automat o altă regiune disponibilă.
 - **Fix** - postul radio regional selectat este menținut mereu. Când se pierde semnalul, se va seta manual un alt post de radio.
- **Comutare automată frecvență (AF)** - activarea/dezactivarea căutării frecvențelor alternative pentru postul de radio redat actual
- **Sistem date radio (RDS)** - activarea/dezactivarea funcției RDS (recepționarea de informații suplimentare de către post)
- **Sortare listă posturi:** - tipuri de sortare a posturilor radio în lista cu posturi radio
 - **Grupă** - sortarea grupelor în funcție de programul emis
 - **Alfabet** - sortare în ordine alfabetică după numele postului de radio

setări suplimentare (DAB)

➤ În meniul *Radio* selectați banda DAB și atingeți suprafața de comandă funcții  → **Setări extinse**.

- **Informații din trafic DAB** - activarea/dezactivarea anunțurilor DAB
- **Alte mesaje DAB** - activarea/dezactivarea altor anunțuri (de exemplu avertizări, vremea regională, reportaje sportive, știri financiare)
- **DAB - urmărire program DAB** - activarea/dezactivarea urmării automate a programelor DAB pe o altă frecvență sau în alte grupe de posturi
- **Comutare automată DAB - FM** - activarea/dezactivarea comutării automate de la banda de frecvență DAB la banda de frecvență FM la pierderea semnalului DAB

Urmărirea programului DAB

Dacă un post este parte a mai multor grupe de posturi și dacă grupa de posturi actuală nu este disponibilă pe nicio altă frecvență, atunci când semnalul recepționat este slab, se va căuta automat respectivul post într-un alt grup de posturi.

Comutarea automată de la DAB la FM

Când recepția DAB este slabă, Infotainment încearcă să găsească un post FM.

În timpul în care postul este recepționat în banda FM, în spatele numelui postului se afișează **(FM)**. Când postul corespondent DAB redevine recepționabil, se comută automat de la FM la DAB.

Dacă un post DAB nu poate fi regăsit nici în banda de frecvență FM când recepția este slabă, se dezactivează sonorul Infotainment.

Setările meniului Media

➤ În meniul principal *Media*, atingeți suprafața de comandă funcții .

- **Sunset** - Setările pentru sunet
- **Mix/Repeat incl. subfoldere** - activarea/dezactivarea redării titlurilor, inclusiv a subfolderelor
- **Bluetooth** - setările funcției Bluetooth®
- **Informații despre trafic (TP)** - activarea/dezactivarea recepționării posturilor de radio cu știri din trafic
- **Scoater în siguranță** - scoaterea în condiții de siguranță a aparatului extern

setările meniului Telefon

➤ În meniul principal *Telefon*, atingeți suprafața de comandă funcții .

- **Handsfree** - comutarea unui apel pe telefon/înapoi la Infotainment (opțiunea de meniu se va afișa în timpul unei convorbiri telefonice)
- **Selectare telefon mobil** - căutare după telefoane disponibile/lista telefoanelor cu plate/selectarea telefonului
 - **Căutare** - căutare după telefoanele disponibile
 - **Bluetooth** - setările funcției Bluetooth® » [pagina 144](#)
- **Profil utilizator** - setările profilului utilizator
 - **Administrare favorite** - Setarea suprafețelor de comandă funcții pentru contactele favorite
 - **Sortare după:** - structura listei de contacte a telefonului
 - **Nume** - aranjarea după numele contactelor
 - **Prenume** - aranjarea după prenumele contactelor
 - **Import contacte** - importarea contactelor telefonice
 - **Selectare ton apel** - Selectarea tonului de apel (depinde de telefonul conectat)
- **Memento: nu uitați telefonul mobil** - Activarea/dezactivarea avertizării înainte de uitarea telefonului în autovehicul (dacă telefonul a fost conectat la Infotainment)
- **Conv. simultane** - Activarea/dezactivarea opțiunii de a gestiona două convorbiri telefonice simultane

Setările meniului SmartLink+

➤ În meniul principal *SmartLink* atingeți suprafața de comandă funcții .

- **Activare transfer de date pentru ŠKODA Apps** - activarea/dezactivarea transferului de date pentru aplicațiile ŠKODA
- **MirrorLink®** - setările sistemului MirrorLink®
 - **Conectare automată prin Bluetooth** - activarea/dezactivarea opțiunii de asociere și conectare prin Bluetooth® a aparatului extern
 - **Permiterea afișării indicațiilor MirrorLink®** - activarea/dezactivarea afișării pe ecranul Infotainment a mesajelor aplicațiilor MirrorLink®

Radio

operare

Introducere în temă

În funcție de echiparea autovehiculului și de tipul de Infotainment, este posibilă recepția radio analogică a benzilor de frecvențe FM și AM, precum și recepția radio digitală DAB.

! ATENȚIE

- La autovehiculele cu antene în geam, ale căror geamuri nu sunt prevăzute cu folii sau autocolante metalizate - recepția semnalului radio ar putea fi perturbată.
- Parcărilor supraetajate, tunelurile, clădirile înalte sau munții pot bruiă semnalul radio în așa măsură, încât se poate ajunge la o întrerupere totală.

meniul principal

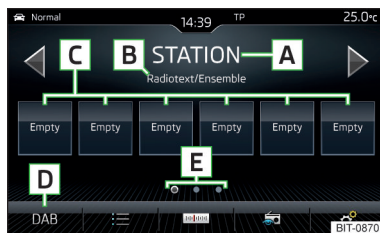

Fig. 174
Radio: meniul principal (DAB)

- › Pentru **afișarea** meniului principal, apăsați câmpul sensibil/ tasta **RADIO**.
- › **sau:** Atingeți câmpul sensibil **MENU** și apoi suprafața de comandă funcției **☰**.

Meniul principal » fig. 174

- A** Postul selectat (denumire sau frecvență)
- B** Text radio (FM)/denumirea grupei (DAB)
- C** Tastele de presetare posturi de radio pentru posturile preferate
- D** Alegerea benzii de frecvențe (FM/AM/DAB)
- E** Selectarea grupei de memorie a posturilor preferate
- <> Schimbarea posturilor de radio
- ☰ Lista posturilor de radio disponibile

- ☰ Căutarea manuală/semiautomată a posturilor
- 📻 Afişaj text radio (DAB) / reprezentare imagini (DAB)
- ⚙️ Setările meniului **Radio** » [pagina 137](#), respectiv » [pagina 144](#)

Simboluri informaționale din bara de stare

Simbol	Semnificație
TP	Semnalul pentru informații din trafic este disponibil
no TP	Semnalul pentru informații din trafic nu este disponibil
📻	Semnalul este indisponibil (DAB)

Dacă are loc o schimbare continuă a numelui postului radio afișat, există posibilitatea de a fixa textul actual, prin menținerea unui deget pe ecran, în zona numelui postului de radio. Numele postului de radio se va afișa complet, prin reacducerea unui deget în zona numelui postului de radio.

Căutare post și selectare frecvență

Căutarea postului

- În meniul principal **Radio** atingeți suprafața de comandă funcții < sau >.

În funcție de setarea 📻 → **Taste săgeată**: Se va seta un post de radio disponibil din **lista de posturi** sau un post de radio memorat pe o **tastă de presetare a posturilor** din banda de frecvențe actuală.

Selectarea frecvenței

- Pentru **afișarea valorii** frecvenței selectate actual în meniul principal **Radio**, atingeți suprafața de comandă funcții ☰.
- Pentru **setarea valorii dorite a frecvenței**, utilizați regulatorul cu sertar sau suprafețele de comandă funcții < > din partea inferioară a ecranului, respectiv rotiți regulatorul ⚙️ (nu este valabil pentru Infotainment Columbus).

Redarea succesivă a posturilor radio (Scan)

Funcția redă succesiv, pentru câteva secunde, toate posturile care pot fi recepționate din banda curentă de frecvențe.

- Pentru a **porni** redarea automată a posturilor disponibile, apăsați în meniul principal **Radio**, atingeți suprafața de comandă funcții 📻 → **Scan**.
- Pentru a **încheia**, atingeți suprafața de comandă funcții **SCAN**.

Lista cu posturile disponibile

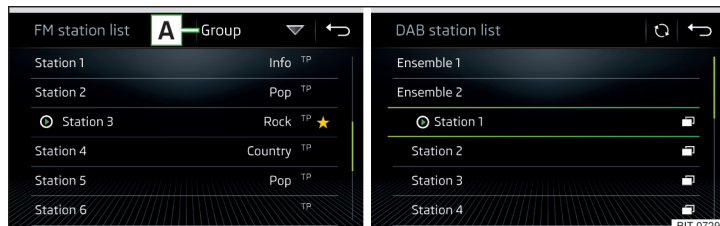

Fig. 175 Exemplu de listă a posturilor de radio FM / DAB disponibile

Valabil pentru Infotainment Columbus, Amundsen, Bolero



- Pentru **afișarea** listei cu posturi disponibile în banda de frecvență selectată actual, atingeți în meniul principal **Radio** suprafața de comandă funcții ☰.
- Pentru **redare**, atingeți suprafața de comandă funcții a postului dorit.
- Pentru **sortarea** (FM) posturilor de radio în ordine alfabetică, după grupă sau gen, atingeți suprafața de comandă funcții **A** » [fig. 175](#) » **!**.

Valabil pentru Infotainment Swing

- Pentru **afișarea** listei cu posturi disponibile în banda de frecvență selectată actual, atingeți în meniul principal **Radio** suprafața de comandă funcții ☰.
- Pentru **redare**, atingeți suprafața de comandă funcții a postului dorit.
- Pentru **filtrarea** posturilor în funcție de tipul programului (de ex. cultural, muzical, sportiv etc.), atingeți în lista de posturi FM (cu funcția RDS activată) și în lista de posturi DAB (la selectarea sortării alfabetice a listei de posturi) suprafața de comandă funcții **A** » [fig. 175](#).

Simboluri informaționale

Simbol	Semnificație
★	Postul radio, care este memorat pe o tastă de presetare posturi
📻	Posturile radio actual redate
TP	Posturi radio cu știri din trafic
(de exemplu) Pop	Tipul programului transmis (FM)
(de exemplu) R2	Tipul transmisiei regionale (FM)
📻	Semnalul nu este indisponibil (DAB)

Simbol	Semnificație
	Semnalul nu este sigur (DAB) (valabil pentru Infotainment Amundsen, Bolero, Swing)
	Posturi cu redare de imagini (DAB) (nu este valabil pentru Infotainment Swing)

Actualizarea listei

În funcție de Infotainment, actualizarea listei posturilor se face după cum urmează:

Frecvența	Columbus	Amundsen, Bolero	Swing
FM	automat	automat	automat
AM	automat	manual	manual
DAB	automat	manual	manual

▶ Pentru actualizarea **manuală**, atingeți suprafața de comandă funcții.  » **fig. 175.**

! ATENȚIE

Pentru sortarea posturilor după gen este necesar ca funcțiile RDS și AF să fie activate. Aceste funcții pot fi activate/dezactivate în meniul principal *Radio* în banda FM prin atingerea suprafeței de comandă funcții  → **Setări extinse**.

taste presetare posturi preferate

Pentru fiecare bandă de frecvență radio sunt disponibile taste de presetare pentru memorarea posturilor preferate **[C]**, împărțite pe grupe **[E]** » **fig. 174 la pagina 146.**

- ▶ Pentru **memorarea unui post în meniul principal *Radio***, mențineți apăsată suprafața de comandă funcții dorită **[C]**, până când se emite un semnal sonor.
- ▶ Pentru **memorarea unui post în lista de posturi**, mențineți suprafața de comandă funcții a postului dorit, selectați grupa de memorie și atingeți tasta de presetare dorită.

logouri posturi de radio - Columbus, Amundsen, Bolero

În memoria Infotainment sunt stocate logourile posturilor care au fost alocate automat de către Infotainment tastelor de presetare posturi de radio la memorarea posturilor.

Alocarea automată a logoului postului de radio

▶ Pentru **dezactivare/activare** atingeți în meniul principal *Radio* suprafața de comandă funcții  → **Setări extinse** → **Memorare automată embleme posturi**.

Alocarea manuală a logoului postului de radio

- ▶ În meniul principal *Radio* atingeți suprafața de comandă funcții  → **Embleme posturi**.
- ▶ Atingeți o tastă de presetare ocupată și selectați suportul de date (card SD, USB).
- ▶ Căutați sigla dorită pe suportul de date și selectați.

Îndepărtarea manuală a logoului postului de radio

- ▶ În meniul principal *Radio* atingeți suprafața de comandă funcții  → **Embleme posturi**.
- ▶ Atingeți tasta de presetare de pe care se dorește ștergerea siglei.

i Indicație

- Se suportă următoarele formate de imagini: jpg, gif, png, bmp.
- Vă recomandăm o rezoluție a imaginii de până la 500x500 pixeli.



logouri posturi de radio - Swing

Tasta de presetare posturi de radio a postului preferat poate conține, pe lângă denumirea postului, și logoul respectivului post.

Alocarea siglei postului

- ▶ În meniul principal *Radio* atingeți suprafața de comandă funcții  → **Embleme posturi**.
- ▶ Atingeți o tastă de presetare ocupată și selectați suportul de date (card SD, USB).
- ▶ Căutați sigla dorită pe suportul de date și selectați.

Îndepărtarea logoului postului de radio

- ▶ În meniul principal *Radio* atingeți suprafața de comandă funcții  → **Embleme posturi**.
- ▶ Atingeți tasta de presetare de pe care se dorește ștergerea siglei.
- ▶ **sau:** Atingeți suprafața de comandă funcții  **Toate zonele**, pentru a șterge simultan siglele de pe toate tastele de presetare posturi.
- ▶ Confirmarea/întreruperea îndepărtării.

i Indicație

- Se suportă următoarele formate de imagini: jpg, png.
- Vă recomandăm o rezoluție a imaginii de până la 400x240 pixeli.

Informații despre trafic TP

► Pentru **activarea/dezactivarea** monitorizării știrilor din trafic în meniul principal *Radio*, atingeți suprafața de comandă funcții  → **Informații despre trafic (TP)**.

În timpul redării unei știri din trafic, se poate întrerupe știrea, sau se poate dezactiva monitorizarea știrilor din trafic.

i Indicație

- Dacă postul radio actual setat nu emite informații despre trafic sau dacă semnalul acestuia nu este disponibil, atunci Infotainment caută automat pe fundal un alt post radio, care emite informații despre trafic.
- În timpul redării în meniul *Media* sau a unui post de radio din banda de frecvențe AM, se recepționează programul cu știri din trafic al ultimului post radio FM selectat.

Media

operare

Meniul principal

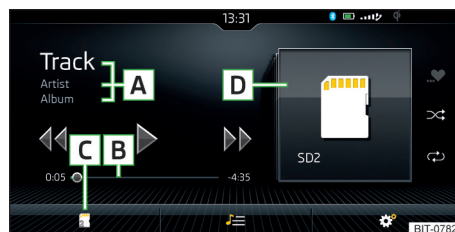



Fig. 176
Medii: Exemplu de afișare a meniului principal

- Pentru **afișarea** meniului principal, apăsați câmpul sensibil/ tasta **MEDIA**.
► **sau:** Atingeți câmpul sensibil **MENU** și apoi suprafața de comandă funcții .

Meniul principal » fig. 176

- A** Informații referitoare la titlul redat
- B** Axa timpului de redare cu un cursor
- C** Selectarea sursei audio
- D** Sursa audio selectată / copertă album / prezentare generală album

 În funcție de tipul de sursă audio:

- ▶ Listă foldere/titluri
- ▶ Baza de date Multimedia

 Setările meniului *Media* » [pagina 138](#), respectiv » [pagina 145](#)

i Indicație

- Informațiile referitoare la titlul redat se vor afișa pe ecran, dacă acestea sunt memorate pe sursa audio sub formă de așa numite etichete ID3. Dacă nu se află la dispoziție nicio etichetă ID3, se afișează numai titlul.
- În cazul titlurilor audio cu rată variabilă de transfer (VBR), durata de redare rămasă afișată nu trebuie să corespundă duratei reale rămase de redare.
- La conectarea sau introducerea unei surse audio, Infotainment Columbus caută în banca de date locală Gracenote® informații privind titlul redat (de ex. nume album, nume interpret, gen, imagine album etc.). Dacă informațiile nu sunt disponibile însă serviciul Infotainment Online » [pagina 17](#) este activ, Infotainment va căuta aceste informații în banca de date online Gracenote®.

Comanda redării - Columbus, Amundsen, Bolero

Funcționarea	Acțiunea
Redare/pauză	Atingere ▷/⏏
Redarea titlului actual de la începutul lui	Atingere ◀◀ după 3 secunde de la începerea redării titlului
	Deplasarea degetului spre dreapta în zona [A] » fig. 176 la pagina 149 a ecranului după 3 secunde de începerea redării titlului
Derularea rapidă înapoi în interiorul titlului	Menținerea ◀◀
Derularea rapidă înainte în cadrul titlului	Menținerea ▶▶
Redarea titlului anterior	Atingere ◀◀ în decurs de 3 secunde după începerea redării titlului
	Deplasarea degetului spre dreapta în zona [A] » fig. 176 la pagina 149 a ecranului în decurs de 3 secunde de începerea redării titlului
Redarea titlului următor	Atingere ▶▶
	Deplasarea degetului spre stânga în zona [A] » fig. 176 la pagina 149 a ecranului
Activarea/dezactivarea redării aleatorii a albumului/directorului actual	Atingere ⇄
Activarea/dezactivarea redării repetate a albumului/directorului actual	Atingere ↻
Activarea/dezactivarea redării repetate a titlului concret	Atingere ↺

Funcționarea	Acțiunea
Căutare (valabil pentru surse cu bază de date multimedia afișabilă) (valabil pentru Infotainment Columbus)	Atingere 🔍
Activarea/dezactivarea redării titlurilor asemănătoare, conform informațiilor din așa numita etichetă ID3 (valabil pentru Infotainment Columbus)	Atingere ♡

Mișcarea în timpul redării titlului este posibilă prin atingerea cu degetul a axei de timp **[B]** » fig. 176 la pagina 149.

Comanda redării - Swing

Funcționarea	Acțiunea
Redare/pauză	Atingere ▷/⏏
Redarea titlului anterior	Atingere ◀◀ în decurs de 3 secunde după începerea redării titlului
Redarea titlului actual de la începutul lui	Atingere ◀◀ după 3 secunde de la începerea redării titlului
Derularea rapidă înapoi în interiorul titlului	Menținerea ◀◀
Derularea rapidă înainte în cadrul titlului	Menținerea ▶▶
Redarea titlului următor	Atingere ▶▶
Activarea/dezactivarea redării aleatorii a albumului/directorului actual	Atingere ⇄
Activarea/dezactivarea redării repetate a albumului/directorului actual	Atingere ↻
Activarea/dezactivarea redării repetate a titlului concret	Atingere ↺

Mișcarea în timpul redării titlului este posibilă prin atingerea cu degetul a axei de timp **[B]** » fig. 176 la pagina 149.

Listă directoare/titluri

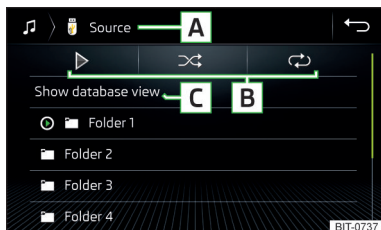

Fig. 177
Listă foldere/titluri

► Pentru **afișarea** listei de directoare/titluri în meniul principal *Media*, atingeți suprafața de comandă funcții \equiv (dacă această afișare este suportată de sursa selectată actual).

► Pentru **redare** selectați un titlu.

Lista de directoare/titluri » fig. 177

A Sursa audio selectată/directorul sursei audio (deplasarea în cadrul directorului se realizează prin atingerea suprafeței de comandă funcții a directorului)

B Opțiunile de redare a directorului /titlului

C Afișarea băncii de date multimedia (disponibilă doar în catalogul surselor) (nu se aplică Infotainment Swing)

🎵 Selectarea sursei audio

📁 Folder

📄 Lista de redare

🔊 / 📄 Titlul redat în acest moment/redarea oprită a titlului

🔊 Nu se poate reda titlul (prin atingerea suprafeței de comandă funcții se afișează cauza).

i Indicație

■ În listă se afișează primele 1000 înregistrări (titluri, directoare etc.) cu data de creare cea mai veche.

■ Viteza de citire a listei de directoare/titluri depinde de tipul sursei audio, de viteza de conectare, precum și de volumul de date.

Baza de date Multimedia

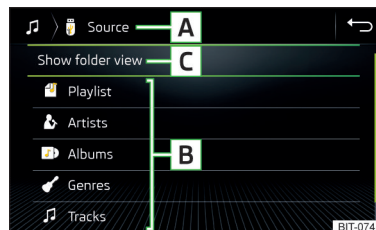

Fig. 178
Baza de date Multimedia

► Pentru **afișarea** bazei de date Multimedia în meniul principal *Media*, atingeți suprafața de comandă funcții \equiv (dacă această afișare este suportată de sursa selectată actual).

Fișierele audio sunt sortate pe categorii individuale, în funcție de proprietăți **B**.

► Pentru **redare** se va selecta categoria și apoi titlul.

Baza de date Multimedia » fig. 178

A Sursa audio selectată / categorie selectată / directorul sursei audio

B Categoriile de sortare

C Afișarea listei directoarelor/titlurilor (disponibil numai în lista surselor)

🎵 Selectarea sursei audio

Surse audio

Introducere în temă

! ATENȚIE

■ Nu salvați date importante și nesecurizate pe sursele audio conectate. ŠKODA nu-și asumă răspunderea pentru fișierele pierdute sau deteriorate, respectiv pentru sursele audio conectate.

■ La înlocuirea sau conectarea unei surse audio pot să apară variații bruște ale volumului sonor. Reduceți volumul sonor înainte de înlocuirea sau conectarea unei surse audio.

■ La conectarea unei surse audio externe, pe ecran pot fi afișate mesaje cu indicații privind sursa externă. Respectați aceste indicații și eventual confirmați-le (de exemplu aprobarea transferului de date etc.).

i Indicație

Se vor respecta prevederile legale naționale referitoare la drepturile de autor valabile în țara dumneavoastră.

CD/DVD

Este valabil pentru Infotainment Columbus.



Fig. 179 Fanta pentru CD/DVD

Fanta pentru CD/DVD » fig. 179 se află într-un modul extern, în torpedou, pe partea pasagerului din față.

- ▶ Pentru **introducere**, împingeți un CD/DVD cu fața inscripționată în sus atât de mult în fanta pentru CD, până când CD-ul este tras automat în aparat.
- ▶ Pentru **scoatere** apăsați tasta , CD/DVD-ul este scos în poziția de extragere.

Dacă CD/DVD-ul extras nu este îndepărtat în interval de 10 secunde, acesta va fi tras din nou în aparat, din motive de siguranță. Totuși nu se va comuta la sursa CD/DVD.

! ATENȚIE

- CD/DVD-playerul este un echipament cu laser.
- La data producției, acest echipament cu laser este conform cu normele naționale/internaționale DIN EN 60825-1: 2008-05 și DHHS Rules 21 CFR, Subchapter J clasificat ca echipament cu laser de clasă 1. Raza laser din această Clasă 1 de echipamente cu laser este așa de slabă, încât nu reprezintă niciun pericol în timpul operării normale.
- Acest produs este astfel conceput, încât raza laser să rămână în interiorul Infotainment. Însă aceasta nu înseamnă că cu acest laser montat în carcasă nu s-ar putea clasifica, fără carcasă, ca fiind un echipament cu laser de clasă mai ridicată. Din acest motiv carcasa Infotainment nu trebuie, în niciun caz, deschisă.

! ATENȚIE

- Trebuie să scoateți discul CD/DVD introdus anterior, înainte de a încerca să introduceți un nou CD/DVD. În caz contrar se poate deteriora unitatea de disc din Infotainment.
- Introduceți în unitatea de redare CD/DVD numai CD-uri audio/Video DVD-uri originale sau CD-R/RW-uri resp. DVD±R/RW-uri originale.
- Nu lipiți nimic pe CD/DVD!
- În cazul unor temperaturi exterioare prea mari respectiv prea mici, este posibil ca redarea CD/DVD să nu funcționeze.
- Când vremea este rece sau dacă umiditatea atmosferică este ridicată, în Infotainment se poate forma umezeală (condens). Acest lucru poate determina sărirea capului de redare sau oprirea funcționării. De îndată ce umiditatea a dispărut, redarea va funcționa din nou.

i Indicație

- După apăsarea tastei  durează câteva secunde, până când se ejectează CD/DVD-ul.
- Pe drumuri accidentate sau neasfaltate se pot produce repetiții.
- Dacă CD/DVD-ul este deteriorat, nu poate fi citit sau este introdus greșit, apare următorul mesaj pe afișaj **Eroare: CD/DVD**.
- În anumite situații CD/DVD-urile protejate împotriva copierii vor fi redate eventual în mod limitat sau nu vor fi redate deloc.

Card SD



Fig. 180
Columbus, Amundsen, Bolero:
Introducerea cardului SD



Fig. 181
Swing: Introducerea cardului SD

Introducerea

► **Introduceți** cardul SD în locaș în sensul săgeții, orientat cu colțul decupat în- spre dreapta, până când acesta „se fixează” » [fig. 180](#), resp. » [fig. 181](#).

Scoaterea

► Înainte de **scoaterea** cardului SD, atingeți în meniul principal *Media*, suprafața de comandă funcții → **Scoatere în siguranță**.

► Apăsați pe cartela SD introdusă. Cardul SD „sare” în poziția de extragere.

! ATENȚIE

- Nu utilizați carduri SD cu „protecție” împotriva inscripționării ruptă - există pericol de deteriorare a cititorului de card SD!
- La utilizarea cardurilor SD cu adaptor, cardul SD poate cădea din adaptor în timpul deplasării, din cauza vibrațiilor autovehiculului.

mufă USB

Locul de montaj al mufei USB și informații privind utilizarea acesteia » [pagina 95](#).

La intrarea USB se poate conecta o sursă audio direct sau printr-un cablu de legătură.

- Pentru **conectare**, introduceți sursa audio USB în intrarea corespunzătoare.
- Pentru **decuplarea** sursei USB, atingeți în meniul principal *Media*, suprafața de comandă funcții → **Scoatere în siguranță**.
- Extrageți sursa audio din intrarea USB corespunzătoare.

Încărcarea sursei audio USB

Când contactul este cuplat, după conectarea sursei audio USB începe automat procesul de redare (este valabil pentru sursele audio, al căror proces de încărcare este posibil prin mufa de USB).

Eficiența încărcării poate fi diferită în comparație cu procesul de încărcare prin rețeaua de curent obișnuită.

În funcție de tipul aparatului extern conectat și de frecvența utilizării este posibil ca respectivul curent de încărcare să nu fie suficient pentru încărcarea bateriei aparatului conectat.

Anumite surse audio conectate pot să nu recunoască încărcarea.

! ATENȚIE

Cablurile prelungitoare USB sau bucățile reductoare pot afecta funcționarea sursei audio conectate.

i Indicație

Vă recomandăm să folosiți cabluri de legătură din gama Accesorii Originale ŠKODA.

Bluetooth®-Player

Infotainment permite redarea fișierelor audio de pe un player Bluetooth® conectat, cu ajutorul profilului audio A2DP, respectiv AVRCP.

La Infotainment se pot cupla mai multe playere prin Bluetooth®, dar numai un singur player poate fi folosit ca player Bluetooth®.

Conectare/deconectare

- Pentru **conectarea** playerului Bluetooth® la Infotainment - se vor respecta aceleași indicații ca și pentru cuplarea telefonului la Infotainment » [pagina 163](#).
- Pentru **decuplarea** playerului Bluetooth®, opriți conexiunea în lista aparatelor externe asociate » [pagina 166](#).

Înlocuirea playerului Bluetooth® (valabil pentru Infotainment Amundsen, Bolero)

Dacă se dorește înlocuirea unui player Bluetooth® care este cuplat în același timp la Infotainment și ca telefon, pe ecranul Infotainment apare un mesaj cu indicații în acest sens.

› Încheiați conexiunea cu playerul Bluetooth® conectat actual și repetați procesul de cuplare » [pagina 166](#), *administrarea aparatelor externe cuplate*.

! ATENȚIE

Dacă la Infotainment se conectează un aparat extern prin intermediul Apple CarPlay sau Android Auto, atunci nu se poate realiza o conexiune prin Bluetooth®.

Jukebox

Este valabil pentru Infotainment Columbus.

În Jukebox (memoria internă a Infotainment) se pot importa fișiere audio/video suportate de pe aparatele externe conectate.

Importarea fișierelor

› În meniul principal *Media*, atingeți suprafața de comandă funcții  → *Administrare jukebox* → *Import*.

› Selectați sursa dorită.

› Selectați folderele sau fișierele dorite.

› Atingeți suprafața de comandă funcții .

Ștergerea fișierelor

› În meniul principal *Media*, atingeți suprafața de comandă funcții  → *Administrare jukebox* → *Ștergere*.

› Selectarea folderului sau fișierelor dorite din categoria selectată.

› Atingeți suprafața de comandă funcții  → *Ștergere*.

Afișarea nivelului de umplere a memoriei Infotainment

› În meniul principal *Media*, atingeți suprafața de comandă funcții  → *Administrare jukebox*.

Se afișează informații referitoare la spațiul ocupat, respectiv liber de pe memoria Infotainment, precum și numărul de fișiere care mai pot fi importate.

i Indicație

- Fișierele deja copiate se vor recunoaște și nu mai sunt disponibile pentru o nouă copiere (reprezentate în culoare gri).
- Un proces de copiere și o redare continuă simultană a fișierelor audio/video în CD/DVD-player nu este posibilă.

WLAN

Valabil pentru Infotainment Columbus, Amundsen.

Infotainment permite redarea fișierelor audio de pe un dispozitiv extern conectat prin WLAN la Infotainment.

- › Conectați un aparat extern care suportă tehnologia DLNA (Digital Living Network Alliance), la WLAN-ul Infotainment » [pagina 174](#).
- › Dacă este necesar, porniți la aparatul conectat aplicația UPnP (Universal Plug and Play) care permite redarea.
- › Selectați sursa audio  !WiFi.

Surse audio și formate de fișiere suportate - Columbus, Amundsen, Bolero

Surse audio suportate

Sursă	Interfața	Tip	Specificația	Sistem de date
Card SD	Cititorul de card SD	Dimensiunea standard	SD; SDHC; SDXC	FAT16 FAT32 exFAT NTFS
USB-Aparate	USB 1.x; 2.x și 3.x au o versiune mai nouă cu suport pentru USB 2.x	MSC	Stick USB; HDD (fără software special); Aparate USB suportate în regim MSC	
		MTP	Aparate cu sistem de operare Android sau Windows Phone (telefon mobil, tabletă)	
		Apple	Dispozitive cu sistemul de operare iOS (iPhone, iPod)	
CD/DVD (valabil pentru Infotainment Columbus)	Unitate CD/DVD	Audio-CD (până la 80 min); CD-R/RW (până la 700 MB); DVD±R/RW; DVD Audio, DVD Video	ISO9660; Joliet (Level 1,2,3); UDF 1.x; UDF 2.x	-

Formate de fișiere audio sprijinite

Tip codec (formate fișiere)	Extensie fișiere	Rată de transfer max.	Rată de scanare max.	Canale multiple ^{a)}	Liste de redare
Windows Media Audio 9 și 10	wma	384 kbit/s	96 kHz	nu	m3u pls wpl m3u8 asx
WAV	wav	Definit prin format (cca. 1,5 Mbit/s)			
MPEG-1; 2 și 2,5 Layer 3	mp3	320 kbit/s	48 kHz	da	
MPEG-2 și 4	aac; mp4; m4a				
FLAC; OGG-Vorbis	flac; ogg	Definit prin format (cca. 5,5 Mbit/s)			

^{a)} Este valabil pentru CANTON-Soundsystem.

Sursele audio partiționate cu ajutorul standardului GPT (GUID Partition Table) nu sunt suportate de către Infotainment.

Fișierele care sunt protejate prin procedeul **DRM** nu sunt suportate de către Infotainment.

Surse audio suportate

Sursă	Interfața	Tip	Specificația	Sistem de date
Card SD	Cititorul de card SD	Dimensiunea standard	SD; SDHC; SDXC	FAT16 VFAT FAT32 exFAT
USB-Aparate	USB 1.x; 2.x și 3.x au o versiune mai nouă cu suport pentru USB 2.x	MSC	Stick USB; HDD (fără software special); Aparate USB suportate în regim MSC	
		MTP	Aparate cu sistem de operare Android sau Windows Phone (telefon mobil, tabletă)	
		Apple	Dispozitive cu sistemul de operare iOS (iPhone, iPod)	
Bluetooth®-Player	-	-	Protocoalele Bluetooth A2DP și AVRCP (1.0 - 1.4)	-

Formate de fișiere audio sprijinite

Tip codec (formate fișiere)	Extensie fișiere	Rată de transfer max.	Rată de scanare max.	Liste de redare
Windows Media Audio 9 și 10	wma	384 kbit/s	96 kHz	m3u pls wpl asx
MPEG-1; 2 și 2,5 (Layer-3)	mp3	320 kbit/s	48 kHz	

Sursele audio partiționate cu ajutorul standardului GPT (GUID Partition Table) nu sunt suportate de către Infotainment.

Fișierele care sunt protejate prin procedeul **DRM** nu sunt suportate de către Infotainment.

Imagini

Vizualizator de imagini

meniu principal

Valabil pentru Infotainment Columbus, Amundsen, Bolero.



Fig. 182
Imagini: Meniul principal

► Pentru **afișarea** meniului principal apăsați câmpul sensibil **MENU**, apoi atingeți suprafața de comandă funcții **[A]**.

Meniul principal » fig. 182

- [A]** Selectarea sursei de imagini
- [≡]** / **[≡]** Listă directoare/imagini
- ◀** Afișarea imaginii anterioare
- ▷** Activare Slideshow
- [▢]** Dezactivare Slideshow
- ▶▶** Afișarea imaginii următoare
- [⚙️]** Setările meniului *Imagini* » [pagina 138](#)
- ↺** Rotirea imaginii cu 90° spre stânga
- ↻** Rotirea imaginii cu 90° spre dreapta
- [🔍]** Reprezentarea mărimii originale a imaginii (prin menținerea formatului ecranului)
- [📍]** Ghidarea în traseu spre coordonatele GPS (afișarea se realizează numai atâta timp cât imaginea conține coordonatele GPS) (valabil pentru Infotainment Columbus, Amundsen) » [pagina 191](#)

Comanda vizualizării

Funcționarea	Acțiunea
Afișarea imaginii următoare	Mișcarea degetului pe ecran spre stânga (la reprezentarea inițială)
	Atingere ▷▷
Afișarea imaginii anterioare	Mișcarea degetului pe ecran spre dreapta (la reprezentarea de plecare)
	Atingere ◀◀
Mărirea reprezentării	Atingerea ecranului cu două degete și depărtarea degetelor
	Rotirea regulatorului ⌚ spre dreapta (nu este valabil pentru Infotainment Columbus)
Micșorarea reprezentării	Atingerea ecranului cu două degete și apropierea degetelor
	Rotirea regulatorului ⌚ spre stânga (nu este valabil pentru Infotainment Columbus)
Mișcarea imaginii când reprezentarea este mărită	Mișcarea degetului pe ecran în direcția dorită
Rotirea cu 90°	Atingerea ecranului cu două degete și mișcarea în sens orar/antiorar (la reprezentarea inițială)
	Atingere ↻ sau ↺
Mărirea maximă a reprezentării	Apăsarea de două ori cu degetul pe ecran
Reprezentarea mărimii originale a imaginii (prin menținerea formatului ecranului)	Reapăsarea de două ori cu degetul pe ecran
	Apăsarea regulatorului ⌚ (nu este valabil pentru Infotainment Columbus)

⚠ ATENȚIE

Vizualizarea imaginilor pe ecranul Infotainment nu este suportată de aparatele Apple externe conectate.

Surse de imagine și formate de fișiere suportate

Surse de imagine sprijinite

Sursă	Tip	Specificația	Sistem de date
Card SD	Dimensiunea standard	SD; SDHC; SDXC	FAT16 VFAT FAT32 exFAT NTFS
Aparate USB	Stick USB; HDD (fără software special)	USB 1.x; 2.x și 3.x au o versiune mai nouă cu suport pentru USB 2.x	
CD/DVD (valabil pentru Infotainment Columbus)	CD-R/RW (până la 700 MB); DVD±R/RW	ISO9660; Joliet (Level 1,2,3) ; UDF 1.x; UDF 2.x	-

Formate de fișiere suportate

Tip codec (formate fișiere)	Extensie fișiere	Rezoluția max. (Megapixel)
BMP	bmp	4
JP(E)G	jpg; jpeg	4; 64
GIF	gif	4
PNG	png	4

i Indicație

- Mărirea max. suportată a imaginilor este de 20 MB.
- Sursele de imagine partiționate cu ajutorul standardului GPT (GUID Partition Table) nu sunt suportate de către Infotainment.

Video-DVD

Videoplayer

Meniul principal

Este valabil pentru Infotainment Columbus.

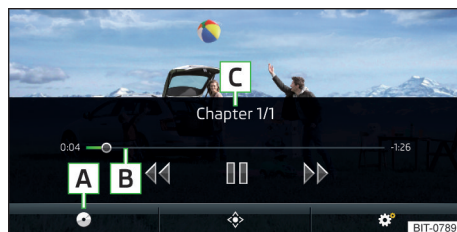

Fig. 183
Video-DVD: Meniul principal

- ▶ Pentru **afișarea** meniului principal, introduceți un CD/DVD în fanta corespunzătoare din modulul extern.
- ▶ **sau:** În meniul principal *Media* selectați sursa video dorită, vizualizați lista de directoare/titluri și porniți redarea fișierului video.

Meniul principal » fig. 183

- A** Selectarea sursei video
- B** Axa de timp de redare
- C** Informații referitoare la fișierul video selectat (de exemplu numele videoclipului, capitolul)
- ◆ Afișarea meniului Video DVD
- ⚙ Setările meniului Video-DVD » [pagina 138](#)

i Indicație

Din rațiuni de siguranță, afișarea pe ecran se oprește la viteze de peste 5 km/h. Se continuă doar redarea sonoră. Pe ecran se afișează mesajul corespunzător.

Comanda redării

Funcționarea	Acțiunea
Redare/pauză	Atingere ▷/⏸
Redarea videoclipului anterior	Atingere ◀◀ în decurs de 3 s de începerea redării
Redarea filmului actual de la început	Atingere ◀◀ după 3 s de la începerea redării
Derulare rapidă înapoi	Menținerea ◀◀ ^{a)}
Redarea videoclipului următor	Atingere ▶▶
Rulare rapidă înainte	Menținerea ▶▶ ^{a)}
Derularea înainte/înapoi a videoclipului la momentul dorit	Atingerea axei de timp de redare B » fig. 183 la pagina 158

a) Cu cât se apasă mai îndelung suprafața de comandă funcții, cu atât derularea înainte/înapoi se realizează mai repede.

Meniul DVD

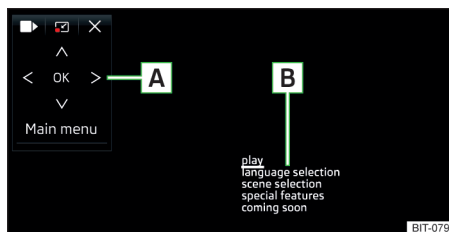

Fig. 184
Meniul DVD

- ▶ Pentru **afișarea** meniului DVD, în meniul principal Video-DVD atingeți suprafața de comandă funcții ◆ » [fig. 183 la pagina 158](#).

Deschiderea meniului DVD » fig. 184

- A** Suprafața de comandă
- B** Exemplu de meniu afișat

Suprafețe de comandă funcții pe interfața de operare

Simbol	Funcționarea
◀ / ▶	Deplasarea interfeței de operare spre stânga / dreapta
☑ / ☐	Afișarea/ascunderea imaginii pe tot ecranul a interfeței de operare
×	Închiderea interfeței de operare
<> ∨ ^	Deplasare în EPG/videtext
OK	Confirmare
Meniu princip.	Revenirea la meniul principal Video-DVD

Surse video și formate de fișiere suportate

Surse video suportate

Sursă	Interfața	Tip	Specificația	Sistem de date
Card SD	Cititorul de card SD	Dimensiunea standard	SD; SDHC; SDXC	FAT16 VFAT FAT32 exFAT NTFS
USB-Aparate	USB 1.x; 2.x și 3.x au o versiune mai nouă cu suport pentru USB 2.x	MSC	Stick USB; HDD (fără software special); Aparate USB suportate în regim MSC	
CD/DVD	Unitate CD/DVD	CD-R/RW (până la 700 MB); DVD±R/RW; DVD standard; DVD video;	ISO9660; Joliet (Level 1,2,3); UDF 1.x; UDF 2.x	-

Formate video suportate

Tip codec (formate fișiere)	Extensie fișiere	Număr maxim de cadre pe secundă	Rezoluția max.
MPEG-1	.mpeg	30	352 x 288
MPEG-2		25	720 x 576
MPEG-4	.mp4		
QuickTime	.mov		
Matroska	.mkv		
DivX; XviD	.avi		
MJPEG			

Media Command

Utilizarea

Introducere în temă

Valabil pentru Infotainment Columbus, Amundsen.



Fig. 185
Aplicația ŠKODA Media Command

Funcția Media Command permite ca redarea fișierelor audio sau video pe cel mult două **tablete**, care sunt conectate prin WLAN cu Infotainment, să fie **comandate de la Infotainment**.

Funcția Media Command permite operarea tabletelor cu sistem de operare Android sau iOS.

Premisa pentru funcția Media Command o reprezintă transferul de date activat, precum și autorizarea operării Infotainment de la aplicație » [pagina 130](#).

Conectarea tabletei cu Infotainment

- ▶ Activați hotspotul Infotainment (atingeți câmpul sensibil **MENU**) și apoi suprafața de comandă funcției **WiFi** → **Hotspot mobil** → **Hotspot mobil**).
- ▶ Activați WLAN în tabletă.
- ▶ Creați o conexiune WLAN în tabletă » [pagina 174](#), *Conectarea la rețea prin intermediul WLAN*.
- ▶ Porniți pe tabletă aplicația ŠKODA Media Command.

Aplicația ŠKODA Media Command

Aplicația se găsește în magazinele online App Store și Google Play.

Informații privind aplicația precum și opțiunea de descărcare a ei se găsesc pe o pagină de internet ce poate fi accesată prin citirea codului QR » [fig. 185](#).

! ATENȚIE

- Dacă la Infotainment sunt conectate mai multe dispozitive prin intermediul WLAN, există pericolul unei suprasolicitări a WLAN, și astfel la imposibilitatea executării funcției Media Command.
- O redare video la rezoluție mare (de ex. HD) poate avea ca urmare probleme de redare sau probleme la conectarea tabletei la Infotainment.

Meniul principal

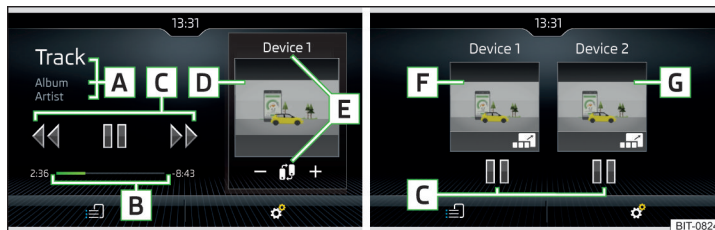



Fig. 186 O tabletă / două tablete

- ▶ Pentru **afișarea** meniului principal *Media Command*, atingeți câmpul sensibil **MENU** și apoi suprafața de comandă funcției **WiFi**.

Meniul principal » [fig. 186](#)

- A** Informații referitoare la titlul redat
- B** Axa timpului de redare cu un cursor
- C** Comanda redării
- D** Imagine din videoclipul redat
- E** Numele tabletei operate/Comutare la meniul principal a două tablete (la simbolul afișat **WiFi**)
- / + Creșterea/reducerea volumului sonor al tabletei
- F** Afișarea meniului principal și operarea primei tablete (simbol **WiFi**)
- G** Afișarea meniului principal și operarea tabletei secundare (simbol **WiFi**)
- WiFi** Selectarea sursei de redare
- WiFi** Setări WLAN » [pagina 136](#)

Selectarea sursei și comanda redării

- Pentru **selectarea sursei de redare**, atingeți în meniul principal suprafața de comandă funcții  și selectați tableta sursă.
- Pentru **redare** se va selecta categoria și apoi titlul.

Dacă sunt conectate două tablete, redarea titlului pornește simultan în ambele tablete.

Redarea poate fi comandată prin intermediul Infotainment sau separat la fiecare tabletă, independent una de cealaltă. Astfel există posibilitatea de a reda simultan pe tablete titluri diferite.

Comanda redării

Funcționarea	Acțiunea
Redare/pauză	Atingere ▷/
Redarea titlului actual de la începutul lui	Atingere ◀◀ după 3 secunde de la începerea redării titlului
Redarea titlului anterior	Atingere ◀◀ în decurs de 3 secunde după începerea redării titlului
Redarea titlului următor	Atingere ▶▶

Mișcarea în timpul redării titlului este posibilă prin atingerea cu degetul a axei de timp  » [fig. 186 la pagina 160](#).

Indicație

Unele tipuri de tablete permit, de asemenea, redarea fișierelor audio sau video de pe un card SD introdus în tabletă. Redarea acestor titluri poate fi limitată.

Formate de date suportate

Tip	Format	Sistem de operare Android	Sistem de operare iOS
Video (video)	MPEG-4 Part 2	✓	✓
	MPEG-4 Part 10 (H264)	✓	✓
	XVID	✓	✗

Tip	Format	Sistem de operare Android	Sistem de operare iOS
Audio	MPEG-1; 2 și 2,5 Layer 3 (mp3)	✓	✓
	AAC	✓ (4,1+)	✓
	M4A	✓ (4,1+)	✓
	OGG	✓	✗
	FLAC	✓	✗
	WAV	✓ (4,1+)	✓

Telefon (Telefonul)

Informații introductive

Introducere în temă

! ATENȚIE

Întotdeauna se va ține cont de prevederile legale general obligatorii specifice țării pentru operarea telefoanelor mobile în autovehicul.

Meniu principal

Valabil pentru Infotainment Columbus, Amundsen, Bolero.

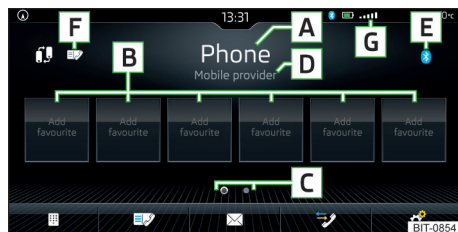

Fig. 187
Telefon: Meniul principal

Meniul principal *Telefon* se afișează când există un telefon conectat la Infotainment sau dacă în modulul extern este introdusă o cartelă SIM cu servicii de telefonie activate.

- Pentru **afișare** atingeți câmpul senzitiv **PHONE**.
- **sau:** Atingeți câmpul senzitiv **MENU** și apoi suprafața de comandă funcției **☰**.

Meniul principal » fig. 187

- A** Numele telefonului conectat (prin atingere se afișează lista telefoanelor cuplate)
- B** Tastele de presetare posturi de radio pentru contactele preferate
- C** Selectarea grupei de memorie a contactelor preferate
- D** Numele furnizorului de servicii de telefonie (dacă este activată funcția Roaming, înainte de nume apare simbolul ►)

- E** Simbolul telefonului principal
 - **Bluetooth** - un telefon conectat prin Bluetooth®
 - **SIM** - o cartelă SIM cu servicii de telefonie activate, introdusă în modulul extern
- F** Lista telefoanelor cuplate, disponibile ca sursă pentru contacte telefonice
 - **Bluetooth** - niciun telefon conectat pentru contactele telefonice
 - **SIM** - un telefon conectat pentru contactele telefonice
- ☰** Înlocuirea telefonului principal cu cel suplimentar
- ☰** Introducerea numărului de telefon
- ☰** Lista contactelor telefonice
- ☰** Meniu cu mesaje text (SMS)
- ☰** Lista de apeluri
- ☰** Setările meniului *Telephone* (telefon) » [pagina 139](#)

Simbolurile din bara de stare

- G** Intensitatea semnalului rețelei telefonice, eventual tipul conexiunii de date
- Bluetooth** Un telefon conectat prin [®] (valabil pentru Infotainment Columbus)
- Battery** Nivelul de încărcare a bateriei telefonului
- ☰** Apel ratat
- ☑** Convorbirea în curs
- ☑** SMS primit
- ☰** Indicativul funcției de încărcare fără fir a telefonului » [pagina 94](#) (valabil pentru Infotainment Columbus)
- PIN** Codul PIN al cartelei SIM nu a fost introdus

Meniu principal

Valabil pentru Infotainment Swing.

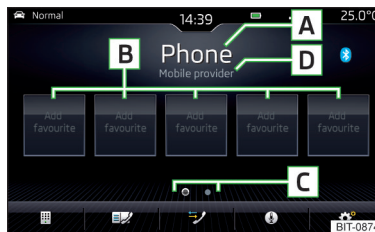



Fig. 188
Telefon: Meniul principal

Meniul principal *Telefon* se afișează când există un telefon conectat la Infotainment.

➤ Pentru **afișare**, apăsați tasta .

Dacă este afișat un alt meniul, deschis anterior, atunci pentru afișarea meniului principal *Telefon*, apăsați din nou tasta .

Meniul principal » fig. 188

 Numele telefonului principal (prin atingere se afișează lista telefoanelor cuplate)

 Tastele de presetare posturi de radio pentru contactele preferate

 Selectarea grupei de memorie a contactelor preferate

 Numele furnizorului de servicii de telefonie (dacă este activată funcția Roaming, înainte de nume apare simbolul ►)

 Introducerea numărului de telefon

 Lista contactelor telefonice » [pagina 168](#)

 Lista de apeluri (în caz de apeluri în absență, lângă suprafața de comandă funcții se afișează și numărul de apeluri pierdute)

 Activarea operării prin comandă vocală a telefonului asociat (de ex. Apple Siri, Google Voice)

 Setările meniului *Telephone* (telefon) » [pagina 145](#)

Simbolurile din bara de stare

 Intensitatea de semnal a serviciului de telefonie

 Nivelul de încărcare al bateriei telefonului

 Apel ratat

 Convorbirea în curs

cuplare și conectare

Introducere în temă

Pentru a conecta un telefon la Infotainment, este necesar să se cupleze ambele aparate între ele prin Bluetooth®.

În funcție de tipul Infotainment, se pot cupla până la 20 de aparate externe. După atingerea numărului maxim de aparate cuplate, la cuplarea următorului aparat extern, se va șterge aparatul care nu a fost folosit de cel mai mult timp.

Conexiunea cu un telefon deja asociat se va realiza automat după cuplarea contactului. Sau este suficient să se caute telefonul în lista aparatelor asociate.

Raza de acțiune a conexiunii telefonului cu Infotainment este limitată la interiorul autovehiculului.

Compatibilitate și actualizare

Prin scanarea codului QR » [fig. 157 la pagina 123](#) sau după introducerea următoarei adrese în browserul web, pot fi afișate informații referitoare la compatibilitatea telefoanelor, precum și actualizările disponibile pentru Bluetooth® al Infotainment.

<http://go.skoda.eu/compatibility>

Condiții pentru cuplare

- ✓ Contactul este cuplat.
- ✓ Funcția Bluetooth® a Infotainment și a telefonului este activată.
- ✓ Vizibilitatea Infotainment și a telefonului este activată.
- ✓ Telefonul se află în raza de acțiune a semnalului Bluetooth® al Infotainment.
- ✓ Telefonul este compatibil cu Infotainment.
- ✓ La Infotainment nu este conectat niciun aparat extern prin intermediul Apple CarPlay.

Procedura de cuplare și conectare

Cuplarea telefonului cu Infotainment





- Căutați în telefon aparatele externe Bluetooth® disponibile.
- Selectați numele Infotainment.

Numele Infotainment se poate stabili în meniul principal *Telefon* prin atingerea suprafeței de comandă funcții  → **Bluetooth** la opțiunea de meniu **Num:** .

- Confirmați codul PIN (eventual introducere și confirmare).

Telefonul va fi conectat cu Infotainment sau va fi doar cuplat, în funcție de numărul aparatelor externe deja conectate și de utilizarea cartelei SIM introduse în modulul extern (valabil pentru Infotainment Columbus) » [pagina 164](#).

Cuplarea Infotainment cu telefonul

- Dacă nu este conectat **niciun** telefon la Infotainment, atingeți tasta / câmpul sensibil  și apoi suprafața de comandă funcții **Căutare tel. mobil**, respectiv câmpul sensibil  și apoi suprafața de comandă funcții  → **Căutare tel. mobil**.
- Dacă este conectat **un** telefon cu Infotainment, atingeți în meniul principal *Telefon* suprafața de comandă funcții  → **Căutare tel. mobil**.

- › Dacă în modulul extern al Infotainment Columbus este introdusă o **cartelă SIM** cu servicii de telefonie activate, atingeți în meniul principal *Telefon* suprafața de comandă funcții  → **Căutare tel. mobil**.
- › Selectați telefonul dorit din lista de aparate externe Bluetooth® găsite.
- › Confirmați codul PIN (eventual introducere și confirmare).

! ATENȚIE

Cuplarea și conectarea unui telefon la Infotainment nu trebuie să se realizeze în timpul deplasării - pericol de accident!

Conectarea telefonului prin profilul rSAP

Valabil pentru Infotainment Columbus cu fantă pentru cartelă SIM în modulul extern.

Un telefon conectat prin intermediul profilului Bluetooth® rSAP (transmiterea la distanță a datelor SIM) poate fi utilizat pentru **servicii de telefonie și date**.

Cuplarea telefonului la Infotainment

- › Cuplați contactul și porniți Infotainment.
- › În meniul principal *Telefon*, acționați funcția  → **Interfață pentru telefon „Business“**.

Tipuri posibile de conectare

În funcție de numărul de aparate Bluetooth® conectate, a tipului de conexiune, precum și a utilizării cartelei SIM din modulul extern, sunt disponibile următoarele funcții.

- › La telefon, activați Bluetooth®, vizibilitatea și autorizați conexiunea prin profilul Bluetooth® rSAP.
- › Căutați telefonul și conectați-l la Infotainment » [pagina 163, Cuplarea Infotainment cu telefonul](#).

Dacă profilul Bluetooth® rSAP este suportat de telefonul ce trebuie conectat, atunci Infotainment va încerca să se conecteze cu telefonul mai întâi prin intermediul acestui profil.

Limitarea funcționării

În situațiile următoare, conexiunea telefonului la Infotainment nu este posibilă prin profilul Bluetooth® rSAP.

- ▶ În modulul extern este introdusă cartela SIM.
- ▶ La Infotainment nu este conectat niciun aparat extern prin intermediul Apple CarPlay sau Android Auto.

i Indicație

Pentru recepția semnalului de telefonie mobilă se utilizează antenele autovehiculului.

Este valabil pentru Infotainment Columbus

Varianta de conectare	Primul aparat (telefon principal)		Al doilea aparat (telefon suplimentar)		Al treilea aparat	Al patrulea aparat
	Telefon (Telefonul)	Cartela SIM (în modulul extern)	Telefon (Telefonul)	Cartela SIM (în modulul extern)		
1.	rSAP apeluri primite/formate, SMS, contacte telefonice, conexiune de date, player Bluetooth ^{® a)}	-	HFP (apeluri primite), player Bluetooth ^{® a)}	-	player Bluetooth ^{® a)}	-
2.	HFP (apeluri primite/formate), SMS, contacte telefonice, player Bluetooth ^{® a)}	-	HFP (apeluri primite), player Bluetooth ^{® a)}	Conexiune de date	player Bluetooth ^{® a)}	-
3.	HFP (apeluri primite/formate), SMS, contacte telefonice, player Bluetooth ^{® a)}	-	-	apeluri primite, SMS, conexiune de date	player Bluetooth ^{® a)}	-
4.	-	apeluri primite/formate, SMS, contacte telefonice ^{b)} , conexiune de date	HFP (apeluri primite), SMS, player Bluetooth ^{® a)}	-	contacte telefonice ^{b)} , player Bluetooth ^{® a)}	player Bluetooth ^{® a)}

a) În fiecare variantă de conectare există posibilitatea de a conecta la Infotainment un singur aparat extern ca player Bluetooth[®].

b) Dacă la Infotainment sunt importate contacte telefonice din al treilea aparat, atunci este posibilă utilizarea contactelor telefonice de pe cartela SIM introdusă în modulul extern.

Este valabil pentru Infotainment Amundsen, Bolero

Primul aparat (telefon principal)	Al doilea aparat (telefon suplimentar)
HFP (apeluri primite/formate), SMS, contacte telefonice, player Bluetooth ^{® a)}	HFP (apeluri primite), player Bluetooth ^{® a)}

a) La Infotainment se poate conecta doar un aparat extern ca player Bluetooth[®].

Valabil pentru Infotainment Swing

Primul aparat (telefon principal)	Al doilea aparat (telefon suplimentar)
HFP (apeluri primite/formate), contacte telefonice, player Bluetooth ^{® a)}	player Bluetooth ^{® a)}



a) La Infotainment se poate conecta doar un aparat extern ca player Bluetooth[®].

administrarea aparatelor externe cuplate

▶ În meniul principal *Telefon*, atingeți suprafața de comandă funcții  → **Bluetooth** → **Dispozitive asociate**.

În lista aparatelor externe cuplate, la aparatele externe individuale pot apărea următoarele simboluri.



Valabil pentru Infotainment Columbus, Amundsen, Bolero

Simbol	Culoare simbol	Funcționarea
	gri	Aparatul extern poate fi conectat ca telefon
	verde	Aparatul extern este conectat ca telefon
	gri	Aparatul extern poate fi conectat ca player Bluetooth®
	alb	Aparatul extern este conectat ca player Bluetooth®

Valabil pentru Infotainment Columbus cu cartela SIM introdusă în modulul extern

Simbol	Culoare simbol	Funcționarea
	gri	Aparatul extern poate fi conectat în scopul utilizării contactelor telefonice și a funcției mesajelor text ale acestui aparat extern
	albastru	Aparatul extern este conectat și este posibilă utilizarea contactelor telefonice și a funcției mesajelor text ale acestui aparat extern

Valabil pentru Infotainment Swing

Simbol	Culoare simbol	Funcționarea
	alb	Aparatul extern poate fi conectat ca telefon
	verde	Aparatul extern este conectat ca telefon
	alb	Aparatul extern poate fi conectat ca player Bluetooth®
	verde	Aparatul extern este conectat ca player Bluetooth®

Formarea legăturii

- ▶ Selectați aparatul extern dorit din lista aparatelor externe cuplate.
- ▶ Selectați profilul dorit din lista profilurilor Bluetooth® disponibile.

Dacă există deja aparate externe Bluetooth® conectate la Infotainment, în timpul procedurii de conectare, Infotainment va afișa mesaje și opțiuni pentru tipul de conectare posibil (de exemplu înlocuirea aparatului extern Bluetooth® conectat).

Deconectarea

- ▶ Selectați aparatul extern dorit din lista aparatelor externe cuplate.
- ▶ Selectați profilul dorit din lista profilurilor Bluetooth® disponibile.

Ștergerea aparatului extern cuplat

- ▶ Pentru ștergere, atingeți una dintre următoarele suprafețe de comandă funcții.

 **Ștergere toate** respectiv **Toate zonele** - Ștergerea tuturor aparatelor externe

 - Ștergerea aparatului extern dorit

- ▶ Confirmați procedura de ștergere, prin atingerea suprafeței de comandă funcții **Ștergere**.

Utilizarea cartelei SIM în modulul extern

Valabil pentru Infotainment Columbus cu fantă pentru cartela SIM în modulul extern.



Fig. 189 Introducerea cartelei SIM în modulul extern

Se va utiliza o cartelă SIM de dimensiunea „mini“ (dimensiune standard 25x15 mm).

Cartela SIM poate fi utilizată pentru **servicii de date și telefonie**.

Fanta pentru cartela SIM se află într-un modul extern, în torpedou, pe partea pasagerului față » fig. 189.

Activarea/dezactivarea utilizării cartelei SIM în modulul extern

› În meniul principal *Telefon*, acționați funcția  → **Interfață pentru telefon „Business“**.

Introducerea cartelei SIM

› Introduceți cartela SIM în fanta corespunzătoare » fig. 189 **cu colțul tăiat în partea stângă și cu contactele în jos**, până se „fixează“.

Utilizarea pentru prima dată a cartelei SIM

La prima utilizare a cartelei SIM în modulul extern, selectați tipul de utilizare.

Și apeluri telefonice - activarea serviciilor de date și de telefonie.

Numai conexiuni de date - activarea numai a serviciilor de date.

Eventual setați parametrii rețelei pentru conexiunea internet » [pagina 173](#).

Prin utilizarea cartelei SIM pentru servicii de telefonie, se va încheia conexiunea cu telefonul conectat.

Introducerea codului PIN și memorarea

› Atunci când cartela SIM este protejată printr-un cod PIN, trebuie introdus codul PIN.

› Confirmați codul PIN introdus atingând **OK**.

› **sau:** Atingeți suprafața de comandă funcții , codul PIN va fi memorat și confirmat.

Modificarea codului PIN

› O modificare a codului PIN este posibilă în meniul principal *Telefon*, la opțiunea  → **Setări PIN** → **Modificare PIN**.

Modificarea utilizării cartelei SIM

› În meniul principal *Telefon*, atingeți suprafața de comandă funcții  → **Utilizare cartelă SIM numai pentru conexiune date**.

Extragerea cartelei SIM

› Apăsați pe cartela SIM introdusă și scoateți-o.

! ATENȚIE

- La introducerea unei cartele SIM cu o dimensiune necorespunzătoare există pericolul de deteriorare a modulului extern.
- Se va evita utilizarea de cartele SIM cu adaptor, cartela SIM poate cădea din adaptor în timpul deplasării, din cauza vibrațiilor autovehiculului - există pericolul de deteriorare a modulului extern.

Funcții telefon

Introducerea și selectarea unui număr de telefon

Introducerea și apelarea numărului de telefon



› În meniul principal *Telefon*, atingeți suprafața de comandă funcții .

Suprafețele de comandă funcții pentru tastatura numerică

 Introducerea ultimului număr format/Selectarea numărului de telefon introdus



 / SOS Apel de urgență (valabil numai pentru unele țări)

 Apel în caz de pană

 /  Apel pentru informații (informații referitoare la produsele și serviciile marca ŠKODA)

 Selectarea numărului căsuței poștale (funcția nu este sprijinită pentru Infotainment Swing)

 Ștergerea ultimului număr introdus

 /  Afișarea suprafețelor de comandă funcții < > pentru deplasarea cursorului în rândul de introducere

Căutați contactul cu ajutorul tastaturii numerice

Tastatura numerică se poate utiliza și pentru căutarea contactului.

Dacă, de exemplu, se introduc cifrele 32, atunci lângă tastatura numerică se vor afișa contactele cu succesiunea de litere DA, FA, EB ș.a.

Căsuța de mesagerie vocală (nu este valabil pentru Infotainment Swing)

▶ Pentru selectarea numărului căsuței de mesagerie vocală, atingeți suprafața de comandă funcții .

Dacă nu are loc un import al numărului căsuței de mesagerie vocală sau dacă nu a fost introdus acest număr, numărul poate fi introdus sau modificat după cum urmează. ▶

- ▶ În meniul principal *Telefon*, atingeți suprafața de comandă funcții ☞ → **Profil utilizator** → **Nr. mesagerie vocală** .
- ▶ Introducerea numărului căsuței de mesagerie vocală.

Lista contactelor telefonice

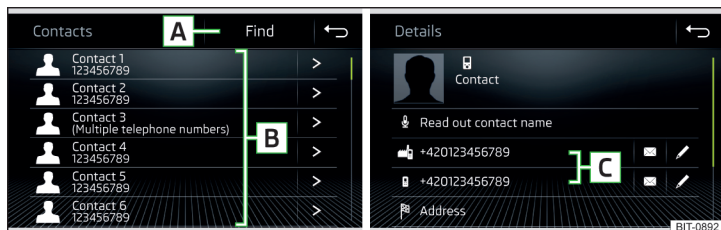

Fig. 190 Lista contactelor telefonice/detaaliile contactului

- ▶ În meniul principal *Telefon*, atingeți suprafața de comandă funcții ☞, se afișează o listă a contactelor telefonice » fig. 190.

Dacă la Infotainment este conectat telefonul principal, vor fi utilizate contactele telefonice din acest telefon.

Dacă în modulul extern al Infotainment se află o cartelă SIM cu serviciile de telefonie activate, sunt disponibile contactele telefonice ale cartelei SIM. Eventual se poate selecta încă un aparat extern pentru importul contactelor telefonice, prin atingerea suprafeței de comandă funcții **F** » fig. 187 la pagina 162.

Suprafețe de comandă funcții

- A** Căutarea contactului
- B** Apelarea unui număr de telefon din lista de contacte telefonice (dacă un contact telefonic conține mai multe numere de telefon, după selectarea contactului se afișează un meniu cu numerele de telefon alocate respectivului contact)
- > Afișarea detaliilor contactului
- C** Selectarea numărului de telefon din detaliile contactului
- ✎ Editarea numărului de telefon înainte de formarea numărului

Infotainment Columbus, Amundsen, Bolero:

- ☎ Citirea numelui contactului prin vocea generată a Infotainment
- ✉ Deschiderea meniului pentru trimiterea unui mesaj text (SMS)

Infotainment Columbus, Amundsen:

- ☎ Începerea ghidării în traseu spre adresa contactului

Importarea listei

După prima conectare a telefonului principal, respectiv a cartelei SIM (valabil pentru Infotainment Columbus) cu Infotainment, începe importul listei contactelor telefonice în memoria Infotainment. Importul poate dura și mai multe minute.

În agenda telefonică a Infotainment sunt disponibile 4000 (valabil pentru Infotainment Columbus), respectiv 2000 (valabil pentru Amundsen, Bolero, Swing) poziții libere în memorie pentru contacte telefonice importate. Fiecare contact poate conține max. 5 numere de telefon.

Numărul de contacte importate poate fi aflat la opțiunea de meniu ☞ → **Profil utilizator** → **Import contacte**: resp. **Import contacte**.

Dacă în timpul importării se înregistrează o eroare, pe ecran apare un mesaj în acest sens.

Actualizarea listei

La recuplarea telefonului cu Infotainment, se realizează o actualizare automată a listei.

Actualizarea se poate realiza manual, după cum urmează.

- ▶ În meniul principal *Telefon*, atingeți suprafața de comandă funcții ☞ → **Profil utilizator** → **Import contacte**: resp. **Import contacte**.

Administrarea contactelor preferate (favorite)



Fig. 191 Contactele preferate

Alocarea numărului favorit

- ▶ În meniul principal *Telefon* atingeți suprafața de comandă funcții liberă dorită **A** » fig. 191.

- › Selectați contactul dorit (după caz, unul dintre numerele de contact).

Stabilirea legăturii cu un favorit

Suprafețele de comandă funcții pentru contactele preferate permit apelarea imediată a numărului de telefon al contactului.

Favoritele sunt disponibile în două grupe de memorare.

- › Pentru **schimbarea grupei de memorare** atingeți suprafața de comandă funcții **[B]** » fig. 191.
- › Pentru **selectare** atingeți suprafața de comandă funcții alocată **[A]** » fig. 191.

Modificarea favoritului alocat

- › În meniul principal *Telefon* atingeți lung suprafața de comandă funcții dorită alocată **[A]** » fig. 191.
- › Selectați contactul dorit (după caz, unul dintre numerele de contact).

Ștergerea favoritului

- › În meniul principal *Telefon*, atingeți suprafața de comandă funcții  → **Profil utilizator** → **Administrare favorite**.
- › Atingeți suprafața de comandă funcții dorită a contactului preferat și confirmați procedura de ștergere.

Toate contactele preferate se pot șterge prin atingerea suprafeței de comandă funcții  **Ștergere toate** / **Toate zonele** și confirmarea procesului de ștergere.

Suprafața de comandă funcții pentru apeluri de urgență SOS

Atunci când autovehiculul nu este echipat cu tastele serviciului Care Connect » [pagina 16](#), în poziția primei suprafețe de comandă funcții din prima grupă de favorite este afișată suprafața de comandă funcții pentru apelul de urgență sos. În unele țări este posibil ca funcția să nu fie disponibilă.

Suprafața de comandă funcții poate fi alocată unui alt număr al contactului preferat.

Pentru a restabili numărul de urgență trebuie să ștergeți telefonul din lista aparatelor externe cuplate » [pagina 166](#) și să-l cuplați și conectați din nou.

Listă de apeluri

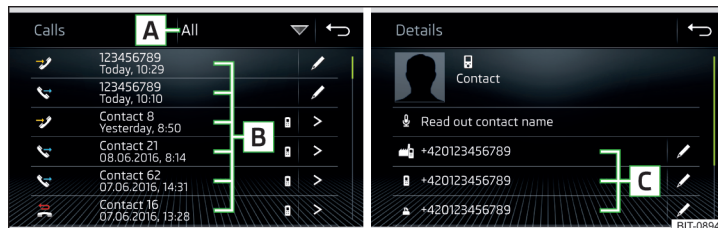







Fig. 192 Lista de apeluri/Detailii contact

- › În meniul principal *Telefon*, atingeți suprafața de comandă funcții , se afișează o listă de apeluri » fig. 192.



Lista de apeluri poate fi afișată și în timpul unei convorbiri telefonice.

Suprafețe de comandă funcții

- [A]** Setarea afișajului în funcție de tipul apelului
 - ▶ **Toate zonele** - lista tuturor apelurilor
 - ▶ **În absență/În absență** - Lista apelurilor în absență
 - ▶ **Numere apelate** - lista numerelor formate
 - ▶ **Preluate/Preluate** - lista apelurilor preluate
- [B]** Selectarea numărului contactului/numărului de telefon
 - ▶  - Apel preluat
 - ▶  - Apel format
 - ▶  - apel pierdut
-  Editarea numărului de telefon înainte de formare (nu este valabil pentru In-voicement Swing)
- > Afișarea detaliilor contactului » fig. 192
 - ▶ **[C]** - Selectarea numărului contactului

Convorbire telefonică

În funcție de contextul convorbirii, se pot efectua următoarele funcții.

-  Încheiere formare număr / Respingerea apelului primit / Încheierea apelului
-  Preluarea apelului recepționat/Revenirea la apelul pus în așteptare ▶

 Dezactivare/activare ton apel

 Apel în așteptare

 Dezactivarea/activarea microfonului

Infotainment Columbus, Amundsen, Bolero:

 Stabilirea apelului conferință

 Afișarea detaliilor apelantului (în măsura în care contactul este memorat în listă)

Dezactivarea/activarea sistemului hands-free (comutare convorbire pe telefon/pe Infotainment)

► Pentru dezactivarea sistemului hands-free, atingeți în meniul principal *Telefon* suprafața de comandă funcției  → **Handsfree** în timpul unei convorbiri în curs.

► Pentru activarea sistemului hands-free, atingeți suprafața de comandă funcției  în timpul unei convorbiri în curs.

Conferință

Valabil pentru Infotainment Columbus, Amundsen, Bolero.

Conferința reprezintă o convorbire telefonică comună cu minim trei și maxim șase participanți.

Inițiere conferință/convocarea participanților suplimentari

► În timpul unui apel/unei conferințe, efectuați următorul apel.

► **sau:** Preluarea unui nou apel recepționat, prin atingerea suprafeței de comandă funcției 

► Pentru a **iniția conferința**, respectiv pentru a **reveni la conferință**, atingeți suprafața de comandă funcției .

Conferința curentă

În timpul unei convorbiri tip conferință aflată în desfășurare, pe ecran se afișează durata convorbirii. În funcție de context, pot fi selectate următoarele funcții.

 Conferință în așteptare - conferința se părăsește temporar (aceasta se continuă pe fundal)

 revenire la conferința în așteptare

 Dezactivarea/activarea microfonului

 Încheierea conferinței

 afișare detalii conferință

Detaliile conferinței

► În timpul conferinței în desfășurare, atingeți suprafața de comandă funcției .

Se va afișa o listă a celorlalți participanți la conferință. În funcție de tipul de telefon, pot fi selectate următoarele funcții:

 Afișare detalii participanți

 Convorbire cu un participant în afara conferinței

 Încheierea convorbirii cu un participant la conferință

Mesaje text (SMS)

Meniul principal

Valabil pentru Infotainment Columbus, Amundsen, Bolero.

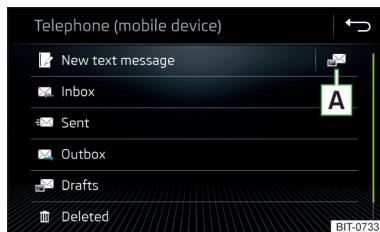



Fig. 193
Meniul principal Mesaje text

► În meniul principal *Telefon*, atingeți suprafața de comandă funcției ; se afișează un meniu pentru mesaje » [fig. 193](#).

► Eventual selectați dacă sursa mesajelor text să fie cartela SIM introdusă în modulul extern sau telefonul (valabil pentru Infotainment Columbus).

În funcție de tipul telefonului conectat, se pot executa următoarele funcții:

 Deschiderea unei liste cu ciorne pentru răspunsuri rapide

 **SMS nou** - realizarea și trimiterea unui mesaj

 **Curier intrări** - deschiderea unei liste cu mesajele primite

 **Expediate** - deschiderea unei liste cu mesajele trimise

 **Curier ieșiri** - deschiderea unei liste cu mesajele neexpediate

 **Ciorne** - deschiderea unei liste cu ciorne (mesaje în lucru)

 **Șterse** - deschiderea unei liste cu mesajele șterse

 **Expediere date contact** - expedierea detaliului contactului (carte de vizită) (valabil pentru Infotainment Columbus)

 **Selecția sursei mesajelor text** (valabil pentru Infotainment Columbus)

Setarea afișajului pentru selectarea sursei de mesaje text (valabil pentru Infotainment Columbus cu fanta pentru cartela SIM în modulul extern)

Dacă în modulul extern se află o cartelă SIM destinată numai serviciilor de date și totodată există un telefon cuplat la Infotainment care suportă profilul Bluetooth® MAP, după atingerea suprafeței de comandă funcții  în meniul principal *Telefon*, se poate seta sursa pentru care să se afișeze automat un meniu pentru mesaje text.

▶ În meniul principal *Telefon*, atingeți suprafața de comandă funcții  → **Setări SMS** → **Cont standard**.



▶ Selectați punctul de meniu dorit.

Mesaj text nou

Redactarea și trimiterea de mesaje

▶ În meniul principal al mesajelor text, apăsați suprafața de comandă funcții  » **fig. 193 la pagina 170**.

▶ Scrieți și confirmați un mesaj text, se va afișa o vizualizare a mesajului text.

▶ Atingeți suprafața de comandă funcții  / .

▶ Selectați destinatarul mesajului din lista de contacte, sau atingeți suprafața de comandă funcții  și introduceți numărul de telefon.

▶ Pentru a adăuga alți destinatari, atingeți suprafața de comandă funcții  / .

▶ Pentru a transmite mesajul text, atingeți suprafața de comandă funcții .

Vederea mesajului text

După ce s-a deschis vizualizarea mesajului text, se pot executa următoarele funcții.

 Citirea textului prin vocea generată a Infotainment

 Memorarea textului ca ciornă

 Deschiderea unei liste cu posibilitatea de a înlocui textul marcat cu modelul ales.

 /  Deschiderea listei de contacte

Mesajul este editabil de îndată ce atingeți zona cu text din interiorul vederii.

Lista de contacte

După ce s-a deschis lista de contacte, se pot executa următoarele funcții.

 Introducerea unui contact în lista de destinatari

 Introducerea numărului de telefon



 Revenirea la vederea mesajului

Prin atingerea suprafeței de comandă funcții **Căutare** se afișează o listă a contactelor telefonice disponibile.

După selectarea numărului de contact sau introducerea numărului de telefon se afișează pe ecran lista de destinatari.

Lista de destinatari

Prin atingerea unei suprafețe de comandă funcții se pot executa următoarele funcții.



 /  Afișarea listei de contacte cu posibilitatea de a adăuga/scoate alți destinatari ai mesajului (pentru revenirea la lista destinatarilor, atingeți suprafața de comandă funcții 

 Scoaterea contactului din lista de destinatari

 Livrarea mesajului

 Revenirea la vederea mesajului

Mesaj text recepționat

La recepționarea unui mesaj nou, pe suprafața de comandă funcții se va afișa  numărul de mesaje nou intrate și simultan se afișează simbolul în bara de stare .

▶ Pentru **deschiderea unei liste a mesajelor recepționate**, atingeți în meniul principal *Telefon* suprafața de comandă funcții  → .

▶ Selectați un mesaj.

Se va afișa conținutul mesajului, precum și următorul meniu.

 Citirea textului prin vocea generată a Infotainment

... Afișarea unui meniu cu opțiuni suplimentare

▶ **Răspuns cu ciornă** - răspuns prin folosirea unui model

▶ **Ștergere SMS actual** - ștergerea mesajului text afișat (valabil pentru Infotainment Columbus, când cartela SIM este introdusă în modulul extern sau telefonul este conectat prin profilul Bluetooth® rSAP)

▶ **Afișare numere** - recunoașterea numărului de telefon din mesaj, incl. a numărului contactului (numerele recunoscute se pot forma direct, respectiv se pot prelucra înainte de selectare, sau se poate trimite un mesaj către respectivele numere) ▶

- ☒ Redirecționarea unui mesaj, cu opțiunea ca înainte de trimitere, mesajul să fie adaptat
- ☒ Trimiterea unui răspuns expeditorului, printr-un mesaj

Conexiune de date

Conexiunea la internet

Conectarea Infotainment Columbus

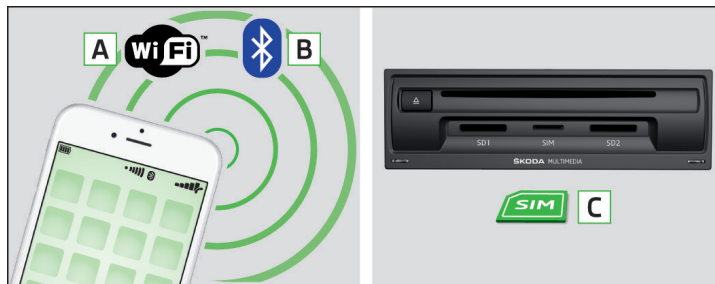

Fig. 194 WLAN / Bluetooth® / cartă SIM

Tipuri posibile de conexiuni » fig. 194.

- A** Prin WLAN, prin conectarea Infotainment la Hotspot-ul aparatului extern » pagina 174, Conectarea Infotainment la hotspotul aparatului extern.
- B** Prin conectarea cu un telefon mobil (acesta fiind conectat la internet) prin intermediul profilului **Bluetooth® rSAP** » pagina 174, Stabilirea conexiunii la telefon prin intermediul profilului Bluetooth® rSAP.
- C** Prin intermediul unei cartele **SIM** cu tarif de date » pagina 173, Stabilirea conexiunii printr-o cartă SIM introdusă în modulul extern.

Conectarea Infotainment Amundsen

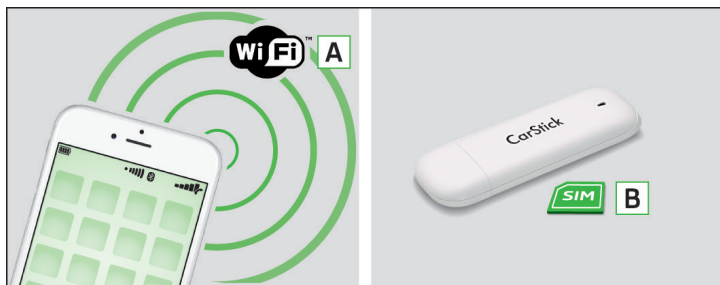

Fig. 195 WLAN/CarStick

Tipuri posibile de conexiuni » fig. 195.

- A** Prin WLAN, prin conectarea Infotainment la Hotspot-ul aparatului extern » pagina 174, Conectarea Infotainment la hotspotul aparatului extern.
- B** Prin intermediul dispozitivului USB **CarStick** » pagina 173.

Realizarea conexiunii prin intermediul dispozitivului CarStick

Este valabil pentru Infotainment Amundsen.

Dispozitivul USB **CarStick** se poate procura din gama de accesorii originale.

» Introduceți o cartelă SIM cu servicii de date activate, în dispozitivul **CarStick**.

Dimensiunile cartelei SIM necesare se găsesc în instrucțiunile dispozitivului CarStick din gama de accesorii originale ŠKODA Original.

- » Cuplați contactul și porniți Infotainment.
- » Introduceți CarStick în mufa USB din față » fig. 99 la pagina 95.
- » Așteptați cca. un minut, până ce luminează permanent o altă lampă în locul lămpii roșii de control la dispozitivul CarStick (dacă se aprinde lampa roșie, deconectați dispozitivul CarStick și introduceți-l din nou).
- » Atunci când cartela SIM este protejată printr-un cod PIN, trebuie introdus codul PIN.
- » Confirmați codul PIN introdus atingând **OK**.
- » **sau:** Atingeți suprafața de comandă funcții , codul PIN va fi memorat și confirmat.

» Eventual setați rețeaua corespunzătoare a furnizorului de servicii de date.

Dacă furnizorul dumneavoastră de date nu este în listă, interesați-vă la furnizorul dumneavoastră dacă poate fi utilizat unul din furnizorii afișați.

Parametrii rețelei de telefonie mobilă se pot seta la opțiunea de meniu **MENU** →  → **Rețea** → **Setări rețea**.

! ATENȚIE

La introducerea unei cartele SIM cu o dimensiune necorespunzătoare sau în poziție greșită, există pericolul de deteriorare a dispozitivului CarStick.

Stabilirea conexiunii printr-o cartelă SIM introdusă în modulul extern

Valabil pentru Infotainment Columbus cu fantă pentru cartelă SIM în modulul extern.

Se va utiliza o cartelă SIM de dimensiune „mini“ (dimensiune standard 25x15 mm) cu servicii de date activate.

- » Cuplați contactul și porniți Infotainment.
- » În meniul principal **Telefon**, acționați funcția  → **Interfață pentru telefon „Business“**.
- » Introduceți o cartelă SIM în fanta din modulul extern din torpedoul de pe partea pasagerului față » fig. 189 la pagina 166.

Introduceți cartela SIM **cu colțul tăiat în partea stângă și cu contactele în jos**, până se „fixează“.

» Selectați tipul de utilizare al cartelei SIM:

Și apeluri telefonice - activarea serviciilor de date și de telefonie.

Numai conexiuni de date - activarea numai a serviciilor de date.

- » Atunci când cartela SIM este protejată printr-un cod PIN, trebuie introdus codul PIN.
- » Confirmați codul PIN introdus atingând **OK**.
- » **sau:** Atingeți suprafața de comandă funcții , codul PIN va fi memorat și confirmat.
- » Eventual setați rețeaua corespunzătoare a furnizorului de servicii de date și confirmați conexiunea internet.

Dacă furnizorul dumneavoastră de date nu este în listă, interesați-vă la furnizorul dumneavoastră dacă poate fi utilizat unul din furnizorii afișați. ▶

Parametrii rețelei de telefonie mobilă se pot seta la opțiunea de meniu **MENU** → **Rețea** → **Setări rețea**.

Setarea conexiunii de date prin intermediul cartelei SIM este posibilă în opțiunea de meniu **MENU** → **Rețea** → **Conexiune de date**.

! ATENȚIE

La introducerea unei cartele SIM cu o dimensiune necorespunzătoare sau în poziție greșită, există pericolul de deteriorare a modului extern.

Stabilirea conexiunii la telefon prin intermediul profilului Bluetooth® rSAP

Valabil pentru Infotainment Columbus cu fantă pentru cartelă SIM în modulul extern.

Premisa pentru stabilirea conexiunii internet este utilizarea unui telefon cu o cartelă SIM cu servicii de date active.

- › Cuplați contactul și porniți Infotainment.
- › Activați funcția „Business” în Infotainment, atingeți suprafața senzorială **MENU** și apoi suprafața de comandă funcției **↶** → **↷** → **Interfață pentru telefon „Business”**.
- › Activați Bluetooth®, atingeți suprafața senzorială **MENU** și apoi suprafața de comandă funcției **↶** → **Bluetooth** → **Bluetooth**.
- › Activați vizibilitatea Infotainment, atingeți câmpul sensibil **MENU** și apoi suprafața de comandă funcției **↶** → **Bluetooth** → **Vizibilitate** → **Vizibil**.
- › Activați Bluetooth® la telefon și vizibilitatea.
- › Asociați și conectați telefonul la Infotainment » [pagina 163](#).

Conectarea la rețea prin intermediul WLAN

Introducere în temă

Valabil pentru Infotainment Columbus, Amundsen.

WLAN poate fi utilizat pentru conexiunea la internet, pentru redarea fișierelor audio în meniul *Media* sau pentru operarea Infotainment prin intermediul unei aplicații din aparatul extern (de exemplu ŠKODA Media Command).

Există posibilitatea de a conecta până la 8 aparate externe la hotspotul Infotainment și **simultan** de a conecta Infotainment cu un alt hotspot.

Activare/dezactivare hotspot

- › Cuplați contactul.
- › Activați/dezactivați hotspotul în opțiunea de meniu **MENU** → **↶** → **!WiFi** → **Hotspot mobil** → **Hotspot mobil**.

Setarea hotspotului Infotainment

Hotspotul Infotainment este setat din fabricație.

Setarea se poate modifica în opțiunea de meniu **MENU** → **↶** → **WLAN** → **Hotspot mobil** → **Setări hotspot (WLAN)**.

- **Nivel de securitate**: - tipul siguranței de acces (în permanență setată la WPA2)
- **Cheie rețea** - parolă acces
- **SSID: ...** - Nume hotspot
- **Nu se trimite numele rețelei (SSID)** - activarea/dezactivarea vizibilității hotspotului
- ▶ Pentru memorarea parametrilor setați, atingeți suprafața de comandă funcției **Memorare**.

Conectarea aparatului extern la hotspot Infotainment

- › Cuplați contactul.
- › Activați WLAN la aparatul extern și căutați hotspotul Infotainment.
- › Selectați hotspotul Infotainment și introduceți parola necesară.
- › Confirmați realizarea conexiunii.

i Indicație

Numele hotspotului Infotainment (SSID) și parola de acces se găsesc la opțiunea de meniu **MENU** → **↶** → **!WiFi** → **Hotspot mobil** → **Setări hotspot (WLAN)**.

Conectarea Infotainment la hotspotul aparatului extern

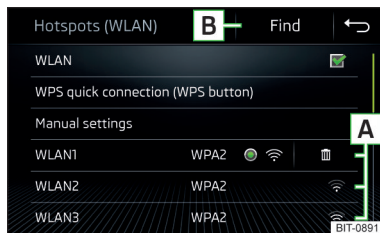



Fig. 196
Meniul principal al Infotainment-
WLAN

Infotainment se poate conecta numai cu un hotspot cu protecție a accesului WPA2.

- › Cuplați contactul.
- › Dacă WLAN al Infotainment nu este activat, activați-l la opțiunea de meniu  →  → !WiFi → !WiFi → !WiFi.

În zona  » fig. 196 se afișează o listă a hotspoturilor disponibile sau care au fost conectate anterior.



Lista de hotspoturi se poate actualiza ating suprafața de comandă funcții .

- › Selectați hotspotul și introduceți parola.

Dacă hotspotul nu este vizibil, conexiunea cu acesta se poate realiza manual.

- › Atingeți suprafața de comandă funcții **Setări manuale**.
- › Setări parametrii necesari hotspot.
- › Atingeți suprafața de comandă funcții **Conectare**.

Simbolurile și suprafețele de comandă funcții din lista hotspoturilor disponibile » fig. 196

-  Hotspot conectat
-  Intensitatea semnalului hotspotului conectat
-  Ștergerea parametrilor pentru conexiunea hotspot

Indicație



O conexiune a Infotainment cu hotspotul aparatului extern nu este posibilă atât timp cât în modulul extern al Infotainment Columbus se află o cartelă SIM cu servicii de date activate, sau dacă la Infotainment este conectat un telefon prin profilul Bluetooth® rSAP.

Conectarea prin intermediul WPS



Este valabil pentru Infotainment Amundsen.

Pentru conectarea prin WPS nu este necesară introducerea parolei de acces.

Conectarea Infotainment la hotspotul aparatului extern

- › Cuplați contactul.
- › În aparatul extern activați hotspotul, vizibilitatea acestuia, precum și opțiunea pentru conexiunea prin WPS.
- › În Infotainment activați WLAN la opțiunea de meniu  →  → !WiFi → !WiFi → !WiFi.
- › Atingeți suprafața de comandă funcții **Conectare rapidă WPS (buton WPS)**.

Conectarea aparatului extern la hotspotul Infotainment

- › Cuplați contactul.
- › Activați hotspotul Infotainment la opțiunea de meniu  →  → !WiFi → Hotspot mobil → Hotspot mobil.
- › Atingeți suprafața de comandă funcții **Conectare rapidă WPS (buton WPS)**.
- › În aparatul extern activați opțiunea pentru conectarea prin WPS.

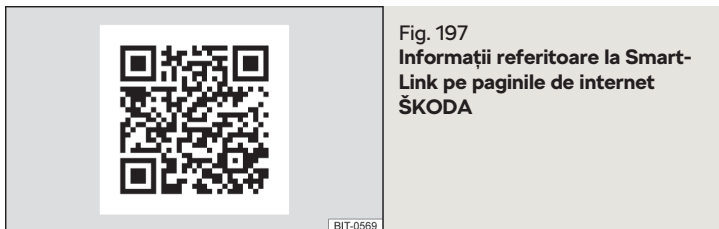

SmartLink oferă posibilitatea de a afișa și opera aplicațiile certificate ale unui aparat extern conectat prin USB pe ecranul Infotainment.

SmartLink suportă următoarele sisteme de comunicație.

- ▶ Android Auto
- ▶ Apple CarPlay
- ▶ MirrorLink®

Prin aplicațiile din aparatul extern conectat există de exemplu posibilitatea să utilizați navigația, să telefonați, să ascultați muzică.

Din rațiuni de siguranță, operarea unor aplicații în timpul deplasării este posibilă numai condiționat, sau nu este posibilă deloc.

Prin scanarea codului QR » fig. 197 sau după introducerea următoarei adrese în browserul web, se va deschide pagina de internet cu informații privind sistemul SmartLink.

<http://go.skoda.eu/connectivity-smartlink>

În funcție de tipul aparatului extern conectat, unele aplicații pot fi operate prin Infotainment, prin comenzi vocale sau prin tastele de pe volanul multifuncțional.

Operarea prin comandă vocală a aparatului extern conectat poate fi activată prin menținerea apăsată a tastei **VOICE** resp. **APP/☰** sau prin menținerea apăsată a tastei **☰** de la volanul multifuncțional.

! ATENȚIE

Pentru realizarea conexiunii este nevoie de setarea corectă a datei și orei în Infotainment. Dacă setarea datei și orei se efectuează pe baza semnalului GPS, atunci în cazul unei recepții slabe a semnalului GPS, s-ar putea să apară probleme la realizarea conexiunii.

i Indicație

- Vă recomandăm să folosiți cabluri de legătură din gama Accesorii Originale ŠKODA.
- La unele aparate externe conectate, pentru o funcționare fără probleme a funcției SmartLink este necesar ca aparatul extern conectat să fie „deblocat”.

meniul principal



Fig. 198 Sistemele de comunicație suportate / Exemplu de sisteme de comunicație disponibile la aparatul extern conectat

- ▶ Pentru **afișarea** meniului principal SmartLink atingeți câmpul sensibil **APP** resp. apăsați tasta **APP/☰**.
- ▶ **sau:** Atingeți câmpul sensibil **MENU** și apoi suprafața de comandă funcției **☰**.

Dacă nu există un aparat extern conectat, se va afișa un meniu cu sistemele de comunicație SmartLink suportate **A** » fig. 198.

Meniul principal » fig. 198

- A** Sisteme de comunicație suportate
- B** Sisteme de comunicație disponibile la aparatul extern conectat
- ① Afișarea informațiilor despre SmartLink
- ⊗ Întreruperea conexiunii active
- ⚙ Setările meniului SmartLink » pagina 140 resp. » pagina 145

Conectarea / deconectarea

Formarea legăturii

- › Cuplați contactul.
- › Activați Infotainment-ul.
- › Activați aparatul extern.
- › Pentru conexiunea prin intermediul Apple CarPlay, activați conexiunea de date, precum și operarea prin comandă vocală (Siri) la aparatul extern pe care doriți să-l conectați.
- › Conectați aparatul extern la mufa USB prin intermediul unui cablu » [pagina 95](#).
- › Selectați tipul sistemului de comunicație suportat **B** » [fig. 198 la pagina 176](#).

Înteruperea conexiunii active

- › În meniul principal SmartLink atingeți suprafața de comandă funcții **X**.
- › **sau:** Detașați cablul de la mufa USB (la o nouă cuplare, aparatul extern se va conecta automat).

i Indicație

Unele aplicații necesită activarea conexiunii de date din aparatul extern conectat.

Android Auto

Introducere în temă

O conectare este posibilă numai cu un aparat extern suportat care are aplicația Android Auto instalată.

Prin conectarea aparatului extern prin intermediul Android Auto, se vor decupla toate dispozitivele Bluetooth® conectate momentan, iar aparatul extern va fi conectat automat ca telefon principal.

Pe durata conexiunii, la Infotainment nu se poate conecta niciun aparat Bluetooth. Cartela SIM introdusă în modulul extern poate fi utilizată numai pentru serviciul de date.

Pe durata conexiunii, aparatul extern nu poate fi utilizat ca sursă audio în meniul Media.

Dacă tocmai are loc o ghidare în traseu prin intermediul Infotainment, atunci este posibil ca aceasta să se încheie prin pornirea ghidării în traseu din aplicația Android Auto. Și invers, dacă **tocmai are loc o ghidare în traseu** în aplicația Android Auto, atunci este posibil ca aceasta să se **încheie** prin inițierea ghidării în traseu în Infotainment.

O listă cu dispozitivele externe, regiunile suportate și aplicațiile care suportă conexiunea Android Auto se găsește pe paginile de Internet ale societății Google, Inc.

meniul principal

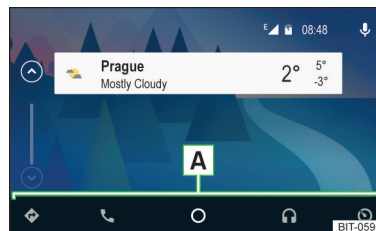

Fig. 199
Android Auto: Meniul principal

Meniul principal » [fig. 199](#)

- 📍 Aplicațiile de navigație
- ☎ Aplicațiile pentru telefon
- Prezentarea generală a aplicațiilor aflate în funcționare, a convorbirilor telefonice, a mesajelor text preluate, a sarcinilor din directorul de lucru, condițiilor meteorologice etc.
- 🎧 Aplicațiile muzicale
- 🕒 Afișarea altor aplicații disponibile, precum și opțiunea de întoarcere la meniul principal SmartLink
- 🗣 Activarea operării prin comandă vocală (Google Voice)

Dacă pe lângă suprafața de comandă funcții din zona **A** apare simbolul **∇**, atunci printr-o nouă atingere a acestei suprafețe de comandă funcții apare o listă cu aplicații suplimentare.

Apple CarPlay

Introducere în temă

Realizarea conexiunii este posibilă numai cu un aparat extern care suportă sistemul de comunicație Apple CarPlay.

Prin conectarea aparatului extern prin intermediul Apple CarPlay, se decuplează toate aparatele Bluetooth® conectate la acel moment.

Pe durata conexiunii, la Infotainment nu se poate conecta niciun aparat Bluetooth. Cartela SIM introdusă în modulul extern poate fi utilizată numai pentru servicii de date.

Pe durata conexiunii, aparatul extern nu poate fi utilizat ca sursă audio în meniul *Media*.

Unele **funcții telefon** ale aparatului extern conectat se pot opera de pe afișajul panoului de bord » [pagina 54](#).

Dacă tocmai are loc o ghidare în traseu prin intermediul Infotainment, atunci aceasta se va încheia prin pornirea ghidării în traseu din aplicația Apple CarPlay. Și invers, dacă **tocmai are loc o ghidare în traseu** în aplicația Apple CarPlay, atunci este posibil ca aceasta să se **încheie** prin inițierea ghidării în traseu în Infotainment.

O listă cu dispozitivele externe, regiunile suportate și aplicațiile care suportă conexiunea Apple CarPlay se găsește pe paginile de Internet ale societății Apple, Inc.

meniul principal

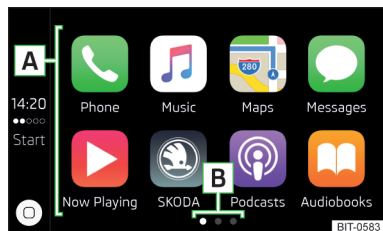

Fig. 200
Apple CarPlay: Meniul principal

Meniul principal » fig. 200

- A** Lista aplicațiilor disponibile
- B** Alte pagini cu aplicații
- ⊙ În funcție de durata de acționare a suprafeței de comandă funcții:
 - ▶ **Atingere** - revenire la meniul principal Apple CarPlay
 - ▶ **Menținere apăsată** - activarea operării prin comandă vocală

MirrorLink®

Introducere în temă

Realizarea conexiunii este posibilă numai cu un aparat extern care suportă sistemul de comunicație MirrorLink®.

Valabil pentru Infotainment **Columbus, Amundsen, Bolero**: Dacă se dorește utilizarea aparatului care urmează să fie conectat, în meniul *Telefon*, înaintea realizării conexiunii, aparatul extern trebuie asociat și conectat la Infotainment » [pagina 163](#).

Valabil pentru Infotainment **Swing**: Prin conectarea aparatului extern, se vor decupla toate dispozitivele Bluetooth® conectate momentan, iar aparatul extern va fi conectat automat ca telefon principal. În funcție de aparatul pe care doriți să-l conectați, poate fi necesară o confirmare a conexiunii.

Pe durata conexiunii, aparatul extern nu poate fi utilizat ca sursă audio în meniul *Media*.



meniul principal





Fig. 201
MirrorLink®: Meniul principal

Meniul principal » fig. 201

- Revenirea la meniul principal SmartLink » [pagina 176](#)
- ⊙ Lista aplicațiilor în curs

-  Afișarea conținutului afișajului aparatului extern conectat
-  Setările meniului SmartLink » [pagina 140](#) resp. » [pagina 145](#)
- A** Lista aplicațiilor
- B** Alte pagini cu aplicații
-  Operarea aplicațiilor nu este posibilă în timpul deplasării

Activarea suprafețelor de comandă funcții în timpul funcționării aplicației

-  Revenirea la meniul principal MirrorLink®
-  Afișarea suprafețelor de comandă funcții sus/jos (valabil pentru Infotainment Amundsen, Bolero)
-  Aducerea suprafețelor de comandă funcții în colțul ecranului (valabil pentru Infotainment Swing)

Pentru a dezactiva/activa suprafețele de comandă funcții, apăsați cursorul  (valabil pentru Infotainment Amundsen, Bolero).

Probleme funcționale

În cazul în care apar probleme cu conexiunea MirrorLink®, pe ecran pot fi afișate una din următoarele mesaje.

- **Defecțiune: transfer** - deconectați aparatul extern și conectați-l la loc
- **MirrorLink®-Audio nu este disponibil** - deconectați aparatul extern și conectați-l la loc
- **MirrorLink® este doar limitat disponibil cu acest dispozitiv mobil.** - utilizarea aparatului conectat nu este posibilă în timpul deplasării, resp. aparatul funcționează limitat (valabil pentru Infotainment Swing)
- **Dispozitivul mobil este blocat. Deblocați dispozitivul mobil, pentru a utiliza MirrorLink®** - „deblocați” aparatul extern conectat
- **App nu poate fi pornită sau nu este funcțională.** - deconectați aparatul extern și conectați-l la loc

Aplicația ŠKODA OneApp

Informații introductive



Fig. 202
Informații privind aplicația ŠKODA OneApp găsiți pe paginile de Internet ŠKODA

Un telefon mobil conectat la Infotainment permite procesarea și evaluarea datelor de parcurs prin aplicația ŠKODA OneApp.

Aplicația ŠKODA OneApp se găsește în magazinele online App Store și Google Play.

Prin citirea codului QR » [fig. 202](#) sau după introducerea următoarei adrese în browserul web se deschide pagina de Internet cu informații privind aplicația ŠKODA OneApp.

<http://go.skoda.eu/skodaoneapp>

Pentru capacitatea deplină de funcționare a aplicației ŠKODA OneApp trebuie activat transferul de date al dispozitivelor externe.

Valabil pentru Infotainment Columbus, Amundsen, Bolero

► Pentru **activarea funcției Transfer date dispozitive externe** atingeți câmpul senzitiv **(MENU)** și apoi suprafața de comandă funcții  → **Transfer date dispozitive mobile** → **Activare transfer de date pentru ŠKODA Apps.**

Valabil pentru Infotainment Swing

► Pentru **activarea funcției Transfer date dispozitive externe** apăsați tasta **(SETUP)** și apoi atingeți suprafața de comandă funcții **Activare transfer de date pentru ŠKODA-Apps.**

I Indicație

Unele funcții ale aplicației nu sunt disponibile în toate țările sau există o limitare funcțională în timpul deplasării » [pagina 123](#), *Telefoanele mobile și aplicațiile.*

Stabilirea conexiunii cu Infotainment

Telefonul mobil poate fi cuplat la Infotainment prin funcția SmartLink sau prin WLAN.

Cuplarea prin SmartLink

- › Cuplați contactul.
- › Stabiliți conexiunea prin SmartLink (de ex. MirrorLink®) » [pagina 176](#).
- › Selectați din lista aplicațiilor disponibile aplicația ŠKODA OneApp.

În funcție de tipul telefonului mobil cuplat, unele aplicații pot fi operate prin comenzi vocale, prin Infotainment sau prin tastele de pe volanul multifuncțional.

După stabilirea conexiunii, se poate afișa conținutul aplicației pe ecranul Infotainment.

O eventuală cuplare a telefonului mobil cu Infotainment prin intermediul WLAN este încheiată după realizarea unei conexiuni prin SmartLink.

Conexiune prin WLAN (valabil pentru Infotainment Columbus, Amundsen)

- › Cuplați contactul.
- › Realizați conexiunea WLAN » [pagina 174](#).
- › Porniți aplicația ŠKODA OneApp pe telefonul mobil.

Întreruperea conexiunii

Conexiunea poate fi decuplată într-unul din următoarele moduri.

- › Decuplați contactul pentru mai mult de 5 s (la autovehiculele cu buton de pornire oprți motorul și deschideți portiera șoferului).
- › Încheiați conexiunea în aplicația ŠKODA OneApp.
- › Detașați telefonul mobil de la mufa USB, respectiv încheiați conexiunea WLAN.

Sistemul de navigație

Informații introductive

sistemul de navigație - succesiunea funcțiilor

Valabil pentru Infotainment Columbus, Amundsen.

Ghidarea în traseu este inițiată după cum urmează.

- › Căutați/introduceți o destinație nouă **sau** selectați una din destinațiile memorate.
- › La detaliile destinației confirmați pornirea calculării traseului, eventual setați opțiunile de traseu.
- › Selectați tipul de traseu preferat, dacă Infotainment solicită acest lucru.

Urmează calcularea traseului și pornește ghidarea în traseu.

Ghidarea în traseu are loc prin intermediul recomandărilor grafice pentru șofer și a anunțurilor de navigație.

Există posibilitatea ca, în timpul ghidării în traseu, să adăugați traseului și alte destinații sau să adaptați traseul.

Dacă este disponibil un post cu informații despre trafic, informațiile referitoare la blocajele din traseu pot fi evaluate de Infotainment și poate fi oferit eventual un traseu alternativ.

Dacă vă abateți de la traseu, urmează o recalculare a traseului.

Semnal GPS prin satelit

Pentru ghidarea în traseu, Infotainment utilizează sistemul de satelit GPS (Global Positioning System).

În afara razei de acoperire a semnalului de satelit GPS (de exemplu în regiuni cu vegetație bogată, în tuneluri, în garaje subterane), Infotainment efectuează doar limitat ghidarea în traseu, cu ajutorul senzorilor autovehiculului.

Infotainment oferă posibilitatea de a afișa în fereastra suplimentară **Poziție** » [fig. 205 la pagina 183](#) următoarele informații referitoare la poziția geografică actuală a autovehiculului, precum și la semnalul prin satelit.

 Poziția geografică

 Lățimea geografică

 Altitudinea

 Numărul sateliților recepționați/disponibili

Dacă nu există semnal GPS prin satelit, nu vor fi afișate valori.

date de navigație

Sursa de date de navigație Columbus

Datele de navigație sunt memorate în memoria internă a Infotainment.

Sursa de date de navigație Amundsen

Datele de navigație sunt memorate pe un card SD **original**.

Pentru a asigura funcționarea sistemului de navigație, trebuie să fie introdus cardul SD original, cu datele de navigație, în fanta corespunzătoare din modulul extern » [pagina 125](#).

În cazul în care cardul SD original se deteriorează sau pierde, se poate achiziționa un card SD original nou din accesorii originale ŠKODA.

Cu un card SD care **nu este original** sistemul de navigație **nu funcționează**.

Determinarea versiunii datelor de navigație

▶ În meniul principal *Navigație*, atingeți suprafața de comandă funcții  → *Informații despre versiune*.

Actualizarea datelor de navigație

Vă recomandăm să actualizați datele de navigație la intervale regulate de timp (de exemplu din cauza străzilor noi construite, indicatoarelor de trafic modificate).

Informațiile privind actualizarea datelor de navigație se vor solicita de la un partener ŠKODA sau se vor prelua de pe următoarele pagini de Internet ŠKODA.

<http://go.skoda.eu/updateportal>

Actualizarea online a datelor de navigație

Cu serviciile online activate Infotainment Online » [pagina 13](#) se pot actualiza online datele de navigație pentru Infotainment **Columbus** » [pagina 181](#), *import/actualizare online a datelor de navigație și a categoriilor destinațiilor speciale*.

Dacă există actualizări disponibile a datelor de navigație care privesc locația curentă a autovehiculului sau punctul de destinație, Infotainment va emite un mesaj **automat** în acest sens, precum și o posibilitate de actualizare.

O actualizare online a datelor de navigație se poate realiza și pe cale **manuală** după cum urmează.





- ▶ În meniul principal *Navigație*, atingeți suprafața de comandă funcții  → *Informații despre versiune* → ▼ → *Actualizare (online)* → *Hărți*.
- ▶ Selectați țara/regiunea dorită.
- ▶ Atingeți suprafața de comandă funcții **Accesare**.

În timpul procesului de actualizare se poate folosi Infotainment fără nici un fel de restricție.

Pentru a definitiva actualizarea datelor de navigație, este nevoie să decuplați contactul pentru min. 30 de minute.

import/actualizare online a datelor de navigație și a categoriilor destinațiilor speciale

Dacă serviciile online Infotainment Online » [pagina 13](#) sunt activate, există posibilitatea de a descărca/actualiza date de navigație (valabil pentru Infotainment Columbus) sau de a descărca categoriile destinațiilor speciale create în profilul utilizatorului pe paginile de Internet ŠKODA Connect Portal.

- ▶ În meniul principal *Navigație*, atingeți suprafața de comandă funcții  → *Informații despre versiune* → *Actualizare (online)* → **Accesare**.
- ▶ **sau:** Atingeți câmpul senzitiv  și apoi suprafața de comandă funcții  → .

Se afișează un meniu pentru importarea/actualizarea datelor de navigație și a categoriilor de destinații speciale.

- ▶ Atingeți suprafața de comandă funcții ▼ și selectați unul din următoarele meniuri.

- **Toate** - importul tuturor datelor de navigație disponibile
- **Favoriți** - importul datelor de navigație privind țări/regiuni preferate (valabil pentru Infotainment Columbus)
- **Dest. spec.** - importul categoriilor de destinații speciale definite în profilul utilizatorului pe paginile de internet ŠKODA Connect Portal » [pagina 189](#)
- **Hărți** - importul datelor de navigație disponibile pentru țările/regiunile respective (valabil pentru Infotainment Columbus) » [pagina 181](#), *Actualizarea online a datelor de navigație*

- ▶ Selectați înregistrările dorite din listă.
- ▶ Atingeți suprafața de comandă funcții **Accesare** și confirmați procesul de descărcare.

În timpul procesului de actualizare se poate folosi Infotainment fără nici un fel de restricție.

Meniul principal



Fig. 203
Navigație: Meniul principal

- ▶ Pentru **afișare** atingeți câmpul senzitiv **NAV**.
- ▶ **sau:** Atingeți câmpul senzitiv **MENU** și apoi suprafața de comandă funcții **NAV**.

Descrierea suprafețelor de comandă funcții **NAV** » fig. 203

În funcție de context:

Nu are loc o ghidare în traseu - căutarea/introducerea unei destinații noi

Are loc o ghidare în traseu - se afișează următorul meniu:

- ▶ **Plan traseu** - se afișează planul traseului » [pagina 196](#)
- ▶ **Modificare traseu pe hartă** - afișarea unui meniu pentru modificarea traseului pe hartă (valabil pentru Infotainment Columbus) » [pagina 197](#)
- ▶ **Ambuteiaj în față** - setarea manuală a blocajelor din trafic » [pagina 202](#)
- ▶ **Introducere destinație** - căutarea/introducerea unei destinații/destinații intermediare noi » [pagina 184](#)
- ▶ **Oprire prezentare traseu** - încheierea ghidării în traseu » [pagina 196](#)

Se afișează următorul meniu:

- ▶ **Memorare poz. actuală** - memorarea poziției actuale a autovehiculului ca destinație cu steguleț » [pagina 188](#)
- ▶ **Trasee** - afișarea listei cu traseele memorate » [pagina 198](#)
- ▶ **Destinații** - afișarea listei cu destinațiile memorate » [pagina 187](#)
- ▶ **Ultimele destinații** - afișarea listei cu ultimele destinații spre care s-a realizat ghidarea în traseu » [pagina 187](#)
- ▶ **Adresă de domiciliu** - ghidarea în traseu spre adresa de domiciliu » [pagina 188](#)

☰ / ☆ ☰ Căutare destinații speciale în categoriile **U**, **I** și **P**

☰ Setările reprezentării hărții » [pagina 191](#)

🎵 / 📻 Operarea redării **Media/Radio**

🔊 Afișarea setării volumului sonor pentru anunțurile vocale ale sistemului de navigație/repetarea anunțului vocal al sistemului de navigație » [pagina 195](#)

⚙️ Setările **Navigației** » [pagina 140](#)

Harta



Fig. 204
Descrierea hărții

Pe hartă se pot afișa următoarele informații și suprafețe de comandă funcții. » [fig. 204](#)

- A** Poziția autovehiculului
- B** Traseul
- C** Suprafețele de comandă funcții pentru operarea hărții » [pagina 191](#)
- D** Suprafața de comandă funcții pentru destinația specială
- E** Suprafața de comandă funcții pentru lista cu destinații speciale
- F** Suprafața de comandă funcții pentru afișarea unui blocaj în trafic » [pagina 202](#)
- G** Informații privind viteza maxim permisă
- ☰ Poziția destinației
- 🏠 Poziția destinației intermediare
- 🏠 Poziția destinației **Adresă de domiciliu**
- ★ Poziția favoritelor

Informații din bara de stare

- 🕒 Numele de stradă/numărul străzii poziției actuale a autovehiculului
- 📏 Distanța de parcurs până la destinație
- 📏 Distanța de parcurs până la destinația intermediară
- 🕒 Durata de deplasare estimată până la destinație

- 🕒 Durata de deplasare estimată până la destinația intermediară
- 🕒 Ora estimată a sosirii la destinație/la destinația intermediară

fereastră suplimentară



Fig. 205
Fereastra suplimentară

- › Pentru **activare/dezactivare** atingeți în meniul principal *Navigație* suprafața de comandă funcții → **Fereastră supl.**
- › Pentru **selectarea conținutului** ferestrei suplimentare » **fig. 205**, atingeți suprafața de comandă funcții și, în funcție de context, selectați unul din următoarele meniuri.
 - **Audio** - operarea redării **Radio/Media**
 - **Busolă** - afișarea poziției actuale a autovehiculului raportat la punctele cardinale
 - **Trasee frecvente** - afișarea celor mai frecvente trei trasee efectuate (când nu are loc o ghidare în traseu) » **pagina 196**
 - **Manevră** - afișarea recomandărilor grafice pentru șofer (când are loc o ghidare în traseu) » **pagina 195**
 - **Poziție** - afișarea coordonatelor geografice ale poziției actuale a autovehiculului
 - **Hartă** - afișarea hărții de prezentare (valabil pentru Infotainment Columbus) » **pagina 193**

Google Earth™ hartă online

Este valabil pentru Infotainment Columbus.

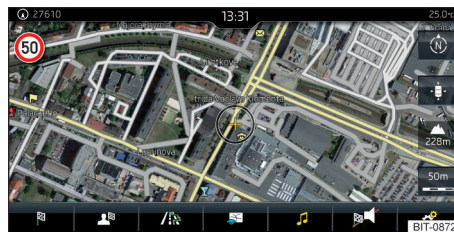

Fig. 206
Harta Google Earth™

Pe Google Earth™ se afișează harta cu imagini descărcate de pe internet.

- › Pentru **afișare**, atingeți suprafața de comandă funcții » **pagina 191**, *opțiuni de reprezentare hartă*.

Reprezentarea hărții, precum și a simbolurilor din harta Google Earth™ depinde de furnizorul de servicii al companiei americane Google, Inc..

Pentru afișarea hărții Google Earth™ este necesară îndeplinirea următoarelor condiții.

- ✓ Serviciile online Infotainment Online să fie activate » **pagina 13**.
- ✓ Conexiunea internet » **pagina 172**.
- ✓ Să existe semnal de la rețeaua furnizorului de telefonie mobilă pentru conexiunea de date.

Indicație

- În afișajul Google Earth™ nu se pot insera simboluri din categoria destinațiilor speciale.
- La traversarea unui tunel, reprezentarea 3D a hărții Google Earth™ trece automat în formatul 2D.
- Viteza de afișare a Google Earth™ depinde de viteza conexiunii la internet.

Căutarea și introducerea destinației

Selectarea tipului de căutare/introducere a destinației

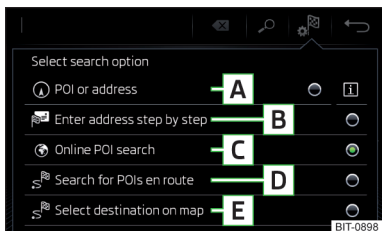

Fig. 207
Selectarea tipului de căutare/introducere a destinației

- ▶ **Nu are loc o ghidare în traseu** - atingeți în meniul principal *Navigație* suprafața de comandă funcției → .
- ▶ **Are loc o ghidare în traseu** - atingeți în meniul principal *Navigație* suprafața de comandă funcției → *Introducere destinație* → .

Suprafețe de comandă funcții » fig. 207

- A** Căutarea după nume a unei destinații sau a unei destinații speciale (POI) » [pagina 184](#)
- B** Introducerea destinației prin specificarea adresei » [pagina 185](#)
- C** Căutarea destinațiilor speciale online » [pagina 184](#)
- D** Căutarea unei destinații speciale de-a lungul traseului (funcționează numai în timpul ghidării în traseu) » [pagina 184](#)
- E** Introducerea destinației prin intermediul punctului de pe hartă sau cu ajutorul coordonatelor GPS » [pagina 185](#)

căutare destinație/destinație specială

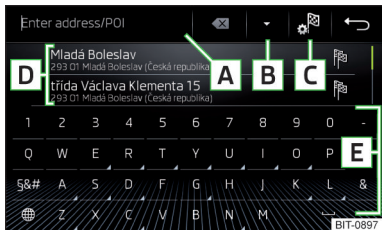

Fig. 208
Meniul pentru căutarea destinației

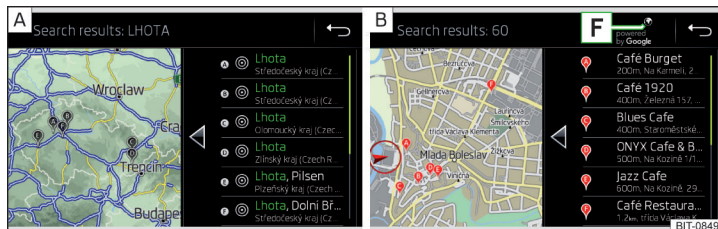

Fig. 209 Lista destinațiilor căutate: în datele de navigație/online

Funcția permite căutarea destinațiilor sau destinațiilor speciale (POI), cu text integral, prin introducerea cuvintelor cheie.

Afișarea meniului

- ▶ **Nu are loc o ghidare în traseu** - atingeți în meniul principal *Navigație* suprafața de comandă funcției → .
- ▶ **Are loc o ghidare în traseu** - atingeți în meniul principal *Navigație* suprafața de comandă funcției → *Introducere destinație*.
- ▶ Apoi atingeți suprafața de comandă funcției a uneia dintre opțiunile de meniu pentru căutarea destinației **A**, **C** sau **D** » [fig. 207 la pagina 184](#).

Suprafețe de comandă funcții » fig. 208 și » fig. 209

- A** Câmpul de introducere
- B** Următoarele simboluri sunt afișate în funcție de modul de căutare
 - ▼ - Afișarea destinațiilor căutate în baza de date pentru navigație
 - 📍 - Afișarea destinațiilor căutate online
- C** - Selectarea căutării/introducerii destinației » [pagina 184](#)
- D** Lista ultimelor destinații (nu este introdus niciun caracter) / lista destinațiilor căutate
- E** Tastatura:
- F** Starea serviciilor online

Căutarea destinației

- ▶ Introduceți numele destinației speciale, respectiv categoria de destinație specială (POI), **eventual** numele localității, strada, respectiv numărul de casă/codul poștal.

În zona **D** » [fig. 208](#), se afișează o listă a destinațiilor căutate.

- ▶ Selectați destinația dorită, se vor afișa detalii despre destinație.
- ▶ **sa:** Atingeți suprafața de comandă funcții **[B]** » fig. 208.

Se afișează o hartă cu următoarele simboluri și o listă a destinațiilor căutate.

- 📍 Destinații căutate în datele de navigație » fig. 209 - **[A]**.
- 📍 Destinații căutate online » fig. 209 - **[B]**.

- ▶ Selectați destinația dorită, se vor afișa detalii despre destinație.

introducerea destinației prin intermediul adresei

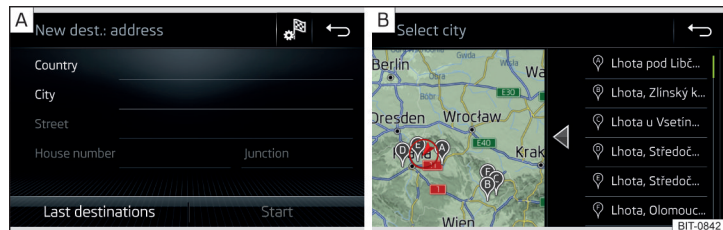

Fig. 210 Introducerea destinației prin intermediul adresei: Meniul principal / lista localităților căutate

Afișarea meniului

- ▶ **Nu are loc o ghidare în traseu** - atingeți în meniul principal *Navigație* suprafața de comandă funcții **[P]**.
- ▶ **Are loc o ghidare în traseu** - atingeți în meniul principal *Navigație* suprafața de comandă funcții **[P]** → **Introducere destinație**.
- ▶ Apoi atingeți suprafața de comandă funcții **[E]** » fig. 207 la pagina 184.

Introducerea destinației

- ▶ Introduceți adresa de destinație și apoi confirmați » fig. 210 - **[A]**.
- ▶ Atingeți suprafața de comandă funcții **OK**, se vor afișa detalii despre destinație.

În timpul introducerii, în câmpul de introducere sunt propuse în funcție de context, numele respective (de exemplu numele localității, numele străzii). Locația destinației sugerate poate fi afișată prin atingerea suprafeței de comandă funcții **Hartă**.

În funcție de numărul de locații căutate, se poate afișa automat o hartă cu o listă a locațiilor căutate » fig. 210 - **[B]**.

Harta cu lista locațiilor căutate se poate afișa manual prin atingerea suprafeței de comandă funcții **[H]**.

Introducerea destinației prin intermediul punctelor de pe hartă și cu ajutorul coordonatelor GPS

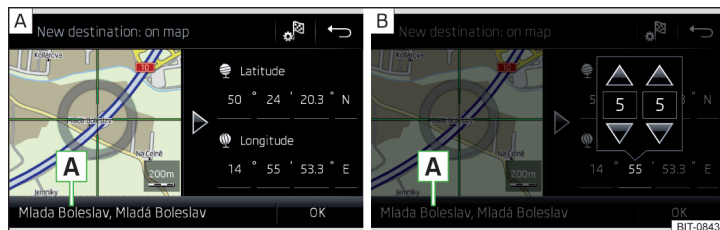

Fig. 211 Introducere destinație: prin intermediul punctului de pe hartă / cu ajutorul coordonatelor GPS

Afișarea meniului

- ▶ **Nu are loc o ghidare în traseu** - atingeți în meniul principal *Navigație* suprafața de comandă funcții **[P]**.
- ▶ **Are loc o ghidare în traseu** - atingeți în meniul principal *Navigație* suprafața de comandă funcții **[P]** → **Introducere destinație**.
- ▶ Apoi atingeți suprafața de comandă funcții **[E]** » fig. 207 la pagina 184.

Introducerea destinației prin intermediul punctului de pe hartă

- ▶ Prin atingerea ecranului, deplasați destinația dorită în punctul de intersecție al liniilor » fig. 211 - **[A]**.
- ▶ Atingeți suprafața de comandă funcții **OK**, se vor afișa detalii despre destinație.

Introducerea destinației prin coordonatele GPS

- ▶ Atingeți și setați pe rând, valorile coordonatelor GPS » fig. 211 - **[B]**.
- ▶ Atingeți suprafața de comandă funcții **OK**, se vor afișa detalii despre destinație.

Dacă în datele de navigație ale Infotainment sunt disponibile informații despre punct, acestea sunt afișate în locul coordonatelor GPS (de exemplu adresa **[A]** » fig. 211).

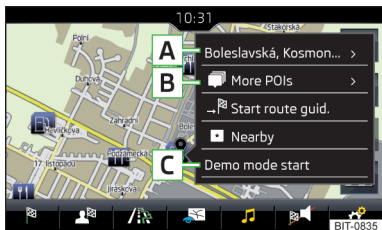







Fig. 212
Meniul după atingerea punctului de pe hartă

Prin apăsarea scurtă pe hartă se afișează simbolul , precum și un meniu cu următoarele opțiuni de meniu (în funcție de context) » [fig. 212](#).

- A** Afișarea detaliilor destinației » [pagina 194](#)
- B** Afișarea detaliilor destinației speciale / afișarea listei cu destinații speciale (suprafața de comandă funcții) 
-  Începerea ghidării în traseu către punctul selectat
-  Introducerea punctului selectat ca destinație următoare în ghidarea în traseu curentă
-  Începerea ghidării în traseu către destinația favorită
-  Începerea ghidării în traseu către adresa de domiciliu
-  Căutarea destinației în vecinătatea punctului selectat » [pagina 184](#)
- C** Definirea punctului de plecare pentru modul demo (în cazul în care acesta este activat) » [pagina 195](#)

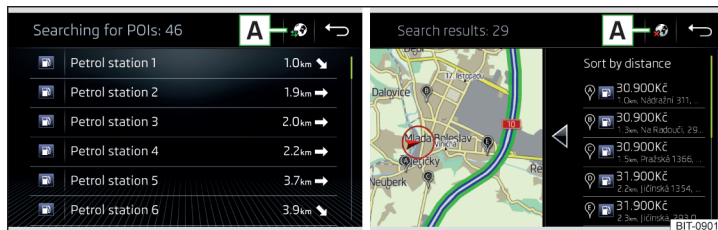

Fig. 213 Lista stațiilor de alimentare căutate: în datele de navigație/online

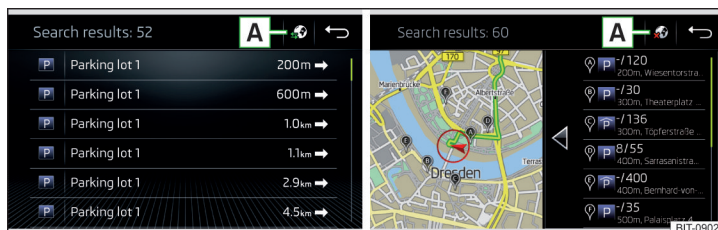





Fig. 214 Lista locurilor de parcare căutate: în datele de navigație/online

Infotainment permite căutarea rapidă de stații de alimentare cu combustibil, restaurante sau locuri de parcare, în datele de navigație, precum și căutarea online a stațiilor de alimentare și a parcarilor.

- În meniul principal *Navigație*, atingeți suprafața de comandă funcții , respectiv .
- Atingeți suprafața de comandă funcții corespunzătoare categoriei dorite.
- **sau:** Atingeți câmpul sensibil **MENU** și apoi suprafața de comandă funcții  → , respectiv **P**.

Căutarea destinației în datele de navigație

În funcție de contextul menționat mai jos, se va afișa o listă a destinațiilor speciale căutate din categoria selectată.

- ▶ **Nu are loc o ghidare în traseu** - se afișează o listă cu destinațiile aflate în apropiere pe o rază de 200 km față de poziția actuală a autovehiculului.
- ▶ **Are loc o ghidare în traseu** - se afișează destinațiile aflate pe traseu sau în imediata apropiere a traseului.

Căutare destinație online

Când serviciile online sunt activate Infotainment Online » [pagina 13](#), se va afișa o listă a destinațiilor speciale căutate în categoria selectată, care să fie în apropierea locației actuale a autovehiculului, indiferent dacă va urma sau nu o ghidare în traseu.

După încheierea căutării unei destinații, este posibil să alternați între lista destinațiilor căutate în datele de navigație sau lista celor căutate online, atingând una dintre suprafețele de comandă funcții în poziția **A** » [fig. 213](#) resp. » [fig. 214](#).

- ☰ Afișarea listei de destinații căutate în datele de navigație.
- ☰ Afișarea listei de destinații căutate online.

I Indicație

Când funcția este activată ☰ → **Opțiuni alimentare** → **Selectare stație alimentare preferată**, la căutarea de benzinării, aceste stații de alimentare preferate vor fi afișate pe primele trei poziții.

Destinații memorate

Ultimele destinații

Lista ultimelor destinații

▶ În meniul principal **Navigație**, atingeți suprafața de comandă funcții **☰** → **Ultimele destinații**.

Detaliile ultimei destinații (nu este valabil pentru Infotainment Columbus)

▶ În meniul principal **Navigație**, atingeți câmpul senzitiv **(NAV)**.

Dacă **nu are loc o ghidare în traseu**, se afișează detaliile ultimei destinații spre care s-a realizat ghidarea în traseu. Dacă **are loc o ghidare în traseu**, se afișează detaliile destinației finale a călătoriei.

Ultimele destinații din meniul Căutare destinație/destinații speciale

În meniul pentru căutarea destinației, în zona **D** » [fig. 208](#) la [pagina 184](#), se afișează o listă scurtă cuprinzând ultimele destinații.

Suprafețele de comandă funcții în lista cu ultimele destinații

Căutare - Căutarea destinației după nume (suprafața de comandă funcții se afișează atunci când există peste 5 înregistrări)

> - Afișarea detaliilor destinației selectate » [pagina 194](#)

memorie destinații



Fig. 215 Selectarea listei destinațiilor memorate/categoriilor destinațiilor memorate

Lista destinațiilor memorate

- ▶ În meniul principal **Navigație**, atingeți suprafața de comandă funcții **☰** → **Destinații**.
- ▶ Atingeți suprafața de comandă funcții **A** » [fig. 215](#) și selectați una din următoarele categorii de destinații memorate **B** » [fig. 215](#).

- ☰ Toate destinațiile memorate
 - ▶ ☰ - destinație cu steguleț (poziția autovehiculului în momentul memorării)
 - ▶ 🗒️ - destinație memorată (destinație memorată manual/destinație importată în format vCard)
 - ▶ 🌟 - favorită (destinație cu proprietate suplimentară de favorită)
- 🌟 Favorite (poziția favoritelor se reprezintă pe hartă prin simbolul **★**).
- ☎️ Adresele contactelor telefonice ale telefonului conectat, respectiv ale cartelei SIM.
- 🌐 Destinații online definite în profilul de utilizator de pe paginile de internet ŠKODA Connect Portal sau în aplicația ŠKODA Connect » [pagina 190](#)

Suprafețele de comandă funcții în lista cu destinațiile memorate

Căutare - Căutarea destinației după nume (suprafața de comandă funcții se afișează, când există mai multe înregistrări pe următoarea pagină a listei)

> - Afișarea detaliilor destinației » [pagina 194](#)

Memorarea destinației

- ▶ În meniul principal *Navigație*, atingeți suprafața de comandă funcții \mathcal{R} → **Ultimele destinații**.
- ▶ Atingeți suprafața de comandă funcții > pe destinația dorită, se afișează detaliile destinației.
- ▶ Atingeți suprafața de comandă funcții **Memorare**.
- ▶ Eventual redenumiți destinația și confirmați memorarea.

Memorarea „destinației cu steguleț“ (poziția actuală a autovehiculului)

- ▶ În meniul principal *Navigație*, atingeți suprafața de comandă funcții Apăsăți scurt \mathcal{R} → **Memorare poz. actuală**.
- ▶ Prin atingerea în continuare a suprafeței de comandă funcții **Redenumire**, destinația cu steguleț poate fi redenumită și memorată ca destinație în memoria de destinații.

Prin memorarea următoarei destinații marcate cu fanion se suprascrise mai întâi destinația marcată cu fanion memorată. Pentru a păstra destinația cu steguleț, aceasta trebuie memorată în memoria Infotainment.

Memorarea/păstrarea destinației ca destinație favorită

Nu este posibilă memorarea ca favorite a unei adrese de contact, a unei destinații vCard sau a unei destinații-imagine.

- ▶ În meniul principal *Navigație*, atingeți suprafața de comandă funcții \mathcal{R} → **Destinații**.
- ▶ Atingeți suprafața de comandă funcții ▼ și selectați lista de destinații dorită.
- ▶ Afișați detaliile destinației prin atingerea suprafeței de comandă funcții > pentru destinația dorită.
- ▶ Atingeți suprafața de comandă funcții **Editare**.
- ▶ Atingeți suprafața de comandă funcții **Favoriți**.

Ștergerea destinației

- ▶ În meniul principal *Navigație*, atingeți suprafața de comandă funcții \mathcal{R} → **Destinații**.
- ▶ Atingeți suprafața de comandă funcții ▼ și selectați lista de destinații dorită.
- ▶ Afișați detaliile destinației prin atingerea suprafeței de comandă funcții > pentru destinația dorită.

- ▶ Atingeți suprafața de comandă funcții **Editare**.
- ▶ Atingeți suprafața de comandă funcții **Ștergere** și confirmați procesul de ștergere.

Adresa de domiciliu

Definirea adresei de domiciliu

Dacă adresa de domiciliu nu este dată, se va proceda după cum urmează.

- ▶ În meniul principal *Navigație*, atingeți suprafața de comandă funcții \mathcal{R} → **Adresă de domiciliu**.
- ▶ Definiți adresa de domiciliu prin intermediul poziției actuale a autovehiculului sau prin introducerea adresei.

Modificarea adresei de domiciliu

- ▶ În meniul principal *Navigație*, atingeți suprafața de comandă funcții \mathcal{E} → **Administ. memorie** → **Definire adresă de domiciliu**.
- ▶ Atingeți suprafața de comandă funcții **Editare**.
- ▶ Editați adresa de domiciliu, respectiv definiți introducerea adresei prin intermediul poziției actuale a autovehiculului sau prin introducerea adresei.

Ștergerea adresei de domiciliu

- ▶ În meniul principal *Navigație*, atingeți suprafața de comandă funcții \mathcal{E} → **Administ. memorie** → **Ștergere date utilizator** → **Adresă de domiciliu**.
- ▶ Atingeți suprafața de comandă funcții **Ștergere** și confirmați procesul de ștergere.

Importul destinațiilor proprii

Introducere în temă



Fig. 216
Aplicația MyDestination pe paginile de internet ŠKODA



Fig. 217
Paginile de internet ŠKODA
Connect

BIT-0744

În acest capitol sunt descrise destinații care se pot importa în memoria Infotainment.

Destinațiile proprii pot fi definite prin aplicația ŠKODA „MyDestination“, în profilul utilizatorului, pe paginile de internet Portal ŠKODA Connect sau în aplicația ŠKODA Connect.

Prin scanarea codului QR » fig. 216 sau după introducerea următoarei adrese în browserul web, se vor afișa informații detaliate referitoare la aplicația „MyDestination“.

<http://go.skoda.eu/my-destination>

Modul de accesare a Portalului ŠKODA Connect se găsește pe paginile de internet ŠKODA Connect. Acestea pot fi deschise prin citirea codului QR » fig. 217 sau în browserul web după introducerea următoarei adrese.

<http://go.skoda.eu/skoda-connect>

Destinații în format vCard

În memoria Infotainment se poate importa o destinație proprie în format vCard (*.vcf) de pe un card SD sau de pe o sursă USB.

Importarea

- Introduceți în modulul extern cardul SD, respectiv conectați o sursă USB la fișierul destinației proprii.
- În meniul principal *Navigație*, atingeți suprafața de comandă funcții → **Administ. memorie** → **Importare destinații (SD/USB)**.
- Selectați sursele și confirmați importul.

Ghidarea în traseu

- În meniul principal *Navigație*, atingeți suprafața de comandă funcții → **Destinații** → → .

- Căutați și selectați destinația importată dorită.

Ștergerea destinației proprii

- În meniul principal *Navigație*, atingeți suprafața de comandă funcții → **Destinații** → → .
- Atingeți suprafața de comandă funcții pe destinația proprie dorită.
- La detaliile destinației atingeți suprafața de comandă funcții **Editare** → **Ștergere** și confirmați procesul de ștergere.

categoriai destinații speciale definite în aplicația „MyDestination“

Import/actualizare

- Introduceți în modulul extern cardul SD, respectiv conectați o sursă USB la categoriile de destinații speciale.
- În meniul principal *Navigație*, atingeți suprafața de comandă funcții → **Administ. memorie** → **Actualizare destinațiile mele speciale (SD/USB)**

Dacă în memoria Infotainment este deja disponibilă o categorie de destinații speciale cu același nume, aceasta se va suprascrie la realizarea importului.

Afișarea pe hartă a categoriilor de destinații speciale

- În meniul principal *Navigație*, atingeți suprafața de comandă funcții → **Hartă** → **Selectare categorii pt destinații speciale** → **Destinațiile mele speciale (personal POI)**.
- Selectați categoria de destinații speciale importată.

Inserarea de simboluri aparținând categoriilor de destinații speciale nu este posibilă în harta Google Earth™.

Ghidarea în traseu spre o destinație online

- Atingeți pe hartă simbolul categoriei de destinații speciale.

Se vor afișa detalii ale destinației selectate » [pagina 194](#).

Ștergerea tuturor categoriilor proprii de destinații speciale

- În meniul principal *Navigație*, atingeți suprafața de comandă funcții → **Administ. memorie** → **Șterge destinațiile mele speciale**.
- Atingeți suprafața de comandă funcții **Ștergere** și confirmați procesul de ștergere.



categoriai destinații speciale definite în „Portalul ŠKODA Connect“

Categoriile proprii de destinații speciale definite în profilul utilizatorului pe paginile de internet Portal ŠKODA Connect pot fi importate în memoria Infotainment.

Condiția pentru importul unei anumite categorii de destinații speciale este activarea serviciilor Infotainment Online » [pagina 13](#).

Importarea categoriilor de destinații speciale

În meniul principal *Navigație*, atingeți suprafața de comandă funcții  → **Informații despre versiune** → **Actualizare (online)**.

► **sau:** Atingeți câmpul senzitiv  și apoi suprafața de comandă funcții  → .

Se afișează un meniu pentru importarea/actualizarea datelor de navigație și a categoriilor de destinații speciale.

► Atingeți suprafața de comandă funcții  → **Dest. spec.** → **Accesare**.

Dacă sunt disponibile noi categorii de destinații speciale, numărul lor și mărirea fișierului se vor afișa în Infotainment.

- Atingeți suprafața de comandă funcții **Pornire** pentru a porni importul.
- Pentru a definitiva importul, atingeți suprafața de comandă funcții **Următor** și confirmați importul.

Afișarea pe hartă a categoriilor de destinații speciale

- În meniul principal *Navigație*, atingeți suprafața de comandă funcții  → **Hartă** → **Selectare categorii pt destinații speciale** → **Destinațiile mele speciale (personal POI)**.
- Selectați categoria de destinații speciale importată.

Inserarea de simboluri aparținând categoriilor de destinații speciale nu este posibilă în harta Google Earth™.

Ghidarea în traseu spre o destinație din categoria de destinații speciale importată

► Atingeți pe hartă simbolul categoriei de destinații speciale.

Se vor afișa detalii ale destinației selectate » [pagina 194](#).

Ștergerea tuturor categoriilor proprii de destinații speciale







- În meniul principal *Navigație*, atingeți suprafața de comandă funcții  → **Administ. memorie** → **Șterge destinațiile mele speciale**.
- Atingeți suprafața de comandă funcții **Ștergere** și confirmați procesul de ștergere.

destinații definite în profilul utilizatorului din „Portalul ŠKODA Connect“

Destinațiile definite pe paginile de internet Portal ŠKODA Connect sau în aplicați ŠKODA Connect pot fi importate în memoria Infotainment.



Condiția pentru importul destinațiilor este activarea serviciilor Infotainment Online » [pagina 13](#).

Importarea destinațiilor





- În meniul principal *Navigație*, atingeți suprafața de comandă funcții  → **Destinații** →  → .
- **sau:** Atingeți câmpul senzitiv  și apoi suprafața de comandă funcții  → .
- Atingeți suprafața de comandă funcții **Actualizare**.
- Dacă există destinații noi, confirmați importul lor.

Dacă în profilul utilizatorului s-a definit o destinație pe paginile de internet Portal ŠKODA Connect sau în aplicația ŠKODA Connect, destinație transmisă apoi către Infotainment, la cuplarea contactului va apărea pe ecranul Infotainment un mesaj privitor la noua destinație, cu opțiunea de a o importa.

Ghidarea în traseu spre o destinație online

- În meniul principal *Navigație*, atingeți suprafața de comandă funcții  → **Destinații** →  → .
- Căutați și selectați în lista de destinații online destinația dorită.

Ștergerea destinațiilor online

- Pentru ștergerea **tuturor** destinațiilor online din meniul principal *Navigație*, atingeți suprafața de comandă funcții  → **Administ. memorie** → **Ștergere date utilizator** → **Destinații online**.
- Pentru ștergerea **unei** destinații online din meniul principal *Navigație*, atingeți suprafața de comandă funcții  → **Destinații** →  →  →  → **Editare** → **Ștergere**.

Imagine cu coordonatele GPS



Fig. 218
Imaginea cu coordonatele GPS

Infotainment face posibilă ghidarea în traseu către coordonatele GPS memorate în imagine.

- Atingeți câmpul sensibil **MENU** și apoi suprafața de comandă funcții **Imagini**.
- Selectați sursa conectată și deschideți imaginea cu coordonate GPS.
- Atingeți suprafața de comandă funcții  » **fig. 218** pe imagine, se va deschide un meniu cu opțiunea de pornire a ghidării în traseu.

Imaginea poate fi obținută de la un alt aparat extern, la care la realizarea imaginii au fost memorate coordonatele GPS. Eventual, aceasta se poate realiza și importa în aplicația „MyDestination” » **fig. 216 la pagina 188**.

Hartă

opțiuni de reprezentare hartă

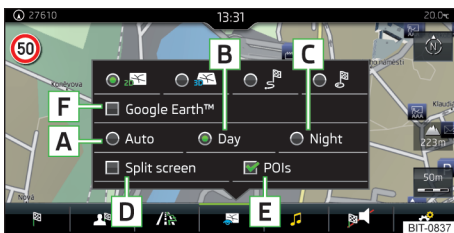







Fig. 219
Opțiuni de reprezentare a hărții

- În meniul principal **Navigație**, atingeți suprafața de comandă funcții .

Se afișează următoarele suprafețe de comandă funcții » **fig. 219**.

-  2D - reprezentarea bidimensională a hărții
-  3D - reprezentarea tridimensională a hărții
-  Reprezentarea traseului de la poziția actuală a autovehiculului și până la destinație
-  Reprezentarea pe hartă a poziției destinației, respectiv a următoarei destinații intermediare (în funcție de setarea opțiunii de meniu)  → **Setări extinse** → **Rând de stare:**

- A** Reprezentarea automată a hărții pentru utilizare pe timp de zi/noapte (în funcție de iluminatul actual setat)
- B** Reprezentarea hărții pentru utilizare pe timp de zi
- C** Reprezentarea hărții pentru utilizare pe timp de noapte
- D** Activarea/dezactivarea afișajului ferestrei suplimentare » **pagina 183**
- E** Activarea/dezactivarea afișajului categoriilor de destinații speciale selectate » **pagina 186**, *Introducere destinație prin intermediul punctului de pe hartă*
- F** Activare/dezactivare afișaj hartă online Google Earth™ » **pagina 183**

Dacă scara hărții în reprezentarea 2D, respectiv 3D este mai mică de 10 km (5 mile), atunci aceasta se va reprezenta automat ca 2D, orientată pe direcția nord. Dacă scara hărții se va mări peste această valoare, aceasta se va reduce la reprezentarea ei de pornire.

Scara hărții

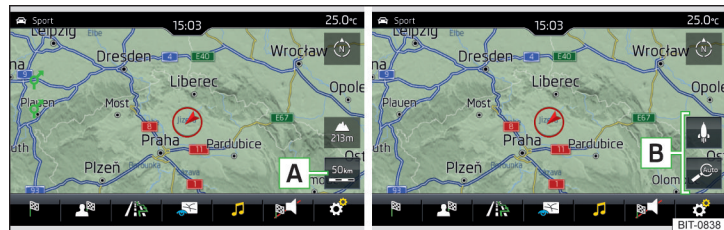



Fig. 220 Suprafețele de comandă funcții pentru modificarea scării hărții

Există posibilitatea de a modifica manual scara hărții, sau de a activa modificarea automată a scării.

► Atingeți scurt suprafața de comandă funcții **A** » fig. 220.



În zona **B** » fig. 220 sunt afișate suprafețele de comandă funcții pentru modificarea scării hărții.

Tipuri de modificare manuală a scării hărții

- Atingeți ecranul cu două degete și depărtați, respectiv apropiați degetele.
- Rotiți regulatorul  (nu este valabil pentru Infotainment Columbus).

Activarea/dezactivarea modificării automate a scării

Când este activă scara automată, scara hărții se modifică automat, în funcție de tipul de stradă pe care se circulă (autostradă - scară mică a hărții/localitate - scară mare a hărții), precum și în funcție de manevra iminentă.

- Pentru **Activarea** modificării automate a scării hărții, atingeți în meniul principal *Navigație* suprafața de comandă funcții  → .

Atingeți suprafața de comandă funcții  se va evidenția cu verde.

Cota automată este activă numai dacă harta este centrată pe poziția autovehiculului (suprafața de comandă funcții  este dezactivată).

- Pentru **Dezactivarea** modificării automate a scării hărții, atingeți în meniul principal *Navigație* suprafața de comandă funcții  → .

Atingeți suprafața de comandă funcții  se va evidenția cu alb.

Dezactivarea are loc de asemenea prin deplasarea hărții, eventual se va modifica manual scara hărții.

Imaginea hărții la cotă redusă

- În meniul principal *Navigație*, atingeți suprafața de comandă funcții **A** → .

Scara hărții se micșorează pentru câteva secunde, după care revine la normal.

Modificarea orientării hărții

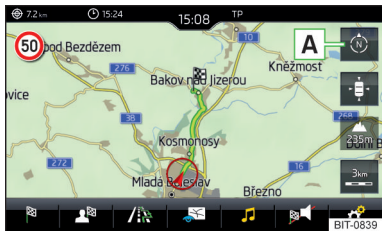



Fig. 221
Modificarea orientării hărții

Modificarea orientării hărții este posibilă în următoarele condiții.

- ✓ Harta se găsește în reprezentarea 2D.
- ✓ Harta este centrată (suprafața de comandă funcții  este dezactivată).
- ✓ Scara hărții este max. 10 km.



Dacă scara hărții este mai mare de 10 km, harta va fi orientată automat pe direcția nord.

O modificare a orientării hărții este posibilă în reprezentarea 2D numai dacă harta este centrată (suprafața de comandă funcții  este ascunsă » [pagina 192, Centrea hărții](#)).



Dacă scara hărții este mai mare de 10 km, harta va fi orientată automat pe direcția nord.

- Pentru **modificarea orientării hărții** atingeți în meniul principal *Navigație* suprafața de comandă funcții  **A** » fig. 221.

Harta orientată spre nord

Simbolul  al poziției autovehiculului se rotește, în timp ce harta și simbolul stelei polare  nu se rotesc.

Harta orientată din punctul de vedere al direcției de deplasare

Harta precum și simbolul stelei polare  se rotesc, în timp ce simbolul  poziției autovehiculului nu se rotește.

Centrea hărții

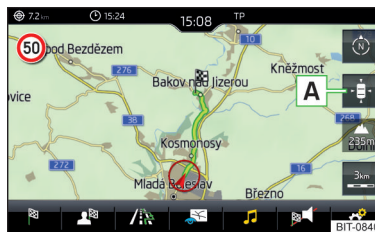



Fig. 222
Centrea hărții

Harta deplasată se poate centra pe poziția autovehiculului, destinației sau traseului.

- Pentru **centrea hărții**, atingeți suprafața de comandă funcții  **A** » fig. 222.

Opțiuni de reprezentare a hărții în fereastra suplimentară

Este valabil pentru Infotainment Columbus.

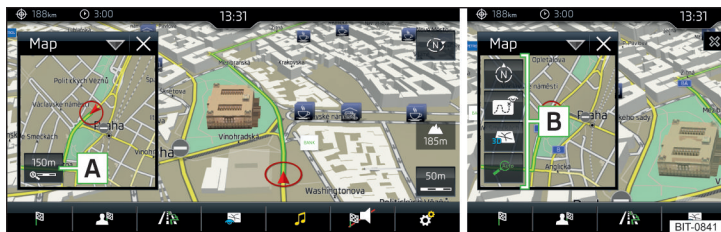

Fig. 223 Hartă în fereastra suplimentară

▶ Atingeți suprafața de comandă funcții **A** » fig. 223 în fereastra suplimentară.

În funcție de context, se afișează unele dintre următoarele suprafețe de comandă funcții în zona **B**.

- 🗺️ Reprezentarea hărții cu traseul de la poziția actuală a autovehiculului și până la destinație
- 📍 Modificarea orientării hărții
- 2D - reprezentarea bidimensională a hărții
- 3D - reprezentarea tridimensională a hărții
- 🔄 Activarea/dezactivarea modificării automate a scării

Afișarea destinațiilor speciale

Sistemul Infotainment oferă posibilitatea de a afișa simbolurile destinațiilor speciale pe harta din ecranul Infotainment.

- ▶ Pentru **activarea/dezactivarea** afișării, atingeți scurt suprafața de comandă funcții în meniul principal **Navigație** → **Dest. spec.**
- ▶ Pentru **selectarea destinațiilor speciale care urmează să fie afișate**, atingeți în meniul principal **Navigație** suprafața de comandă funcții → **Hartă** → **Selec-tare categorii pt destinații speciale** și selectați categoriile dorite (maxim 10).

afișare indicatoare rutiere

Infotainment oferă posibilitatea de a afișa în timpul ghidării în traseu, pe ecranul Infotainment, indicatoarele rutiere memorate în datele de navigație sau recunoscute de către camera video din față **G** » fig. 204 la pagina 182.

▶ Pentru **activarea/dezactivarea** afișării indicatoarelor rutiere, atingeți în meniul principal **Navigație** suprafața de comandă funcții → **Hartă** → **Afișare indica-toare rutiere**.

Există posibilitatea setării, la unele autovehicule, a unei **avertizări de depășire a vitezei permise**, limitate printr-un indicator de trafic pentru **viteză**.

▶ Atingeți câmpul sensibil **CAR** și apoi suprafața de comandă funcții → **Asis-tență șofer** → **Avertizare viteză**.

Pentru **regimul de tractare** recomandăm activarea recunoașterii indicatoarelor rutiere relevante pentru regimul de tractare.

▶ Atingeți câmpul sensibil **CAR** și apoi suprafața de comandă funcții → **Asis-tență șofer** → **Afișare indicatoare rutiere relevante pt. remorcă**.

Ghidare în traseu

Introducere în temă

Prin pornirea ghidării în traseu către o destinație rezultă un **traseu**. Traseului îi pot fi adăugate și alte **destinații intermediare**.

Ghidarea în traseu are loc astfel

- ▶ Prin recomandările grafice de deplasare de pe ecranul Infotainment și de pe afișajul panoului de bord.
- ▶ Prin anunțurile sistemului de navigație.

Infotainment încearcă să facă în continuare posibilă o ghidare în traseu și atunci când datele de navigație sunt incomplete sau când nu există niciun fel de date pentru domeniul dat.

Traseul va fi calculat de fiecare dată de la început, când se ignoră recomandările pentru șofer sau când se abate de la traseul stabilit.

! ATENȚIE

Anunțurile date de sistemul de navigație pot uneori să difere de situația actuală (de exemplu din cauza datelor de navigație învechite).

detalii destinație

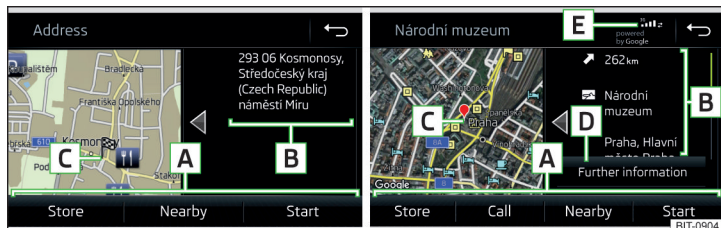

Fig. 224 Detalii ale: în datele de navigație/destinații căutate online

În detaliile destinației » fig. 224 se afișează următoarele opțiuni de meniu și informații.

- A** Zona cu suprafețe de comandă funcții
- B** Informații detaliate despre destinație
- C** Poziția destinației pe hartă
- D** Informații detaliate privind destinația (dacă sunt disponibile)
- E** Starea serviciilor online

Afișarea detaliilor destinației

Detaliile destinației pot fi afișate într-unul din următoarele feluri.

- ▶ În timpul introducerii destinației.
- ▶ Prin atingerea suprafeței de comandă funcții > în lista cu destinații.
- ▶ Prin apăsarea câmpului sensibil **(NAV)** în meniul principal *Navigație* (nu este valabil pentru Infotainment Columbus) - se afișează detaliile ultimei destinații.

Suprafețe de comandă funcții

Cu ajutorul suprafețelor de comandă funcții, în zona **A** se pot executa, în funcție de context, următoarele funcții.

- ▶ Pornirea/oprirea ghidării în traseu.
- ▶ Căutare unei destinații în apropiere » [pagina 184](#).
- ▶ Setarea opțiunilor traseului.
- ▶ Memorarea destinației.

- ▶ Editarea destinației (destinația se poate șterge, redenumi sau memora ca destinație favorită).
- ▶ Selectarea numărului de telefon al destinației speciale (atunci când la Infotainment este conectat un telefon » [pagina 163](#), *cuplare și conectare*).

Calcularea traseului și inițierea ghidării în traseu

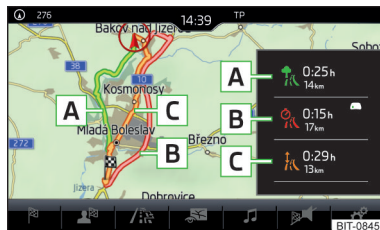

Fig. 225
Trasee alternative

Calcularea traseelor se realizează pe baza opțiunilor de traseu setate. Opțiunile de traseu se pot seta: → **Opțiuni traseu**.

Trasee alternative

Dacă este activată selectarea traseelor alternative, după calcularea unui nou traseu se va afișa următorul meniu » [fig. 225](#).

- A** - traseu economic cu timp de deplasare cât mai redus și cu cea mai scurtă distanță de deplasare - traseul este evidențiat cu verde
- B** - cel mai rapid traseu spre destinație, chiar dacă pentru aceasta este nevoie să se parcurgă un drum ocolitor - traseul este evidențiat cu roșu
- C** - traseul cel mai scurt până la destinație, chiar dacă pentru aceasta este nevoie de un timp de deplasare mai lung - traseul este evidențiat cu portocaliu

În suprafețele de comandă funcții ale traseelor alternative se vor afișa informații referitoare la lungimea traseului și la timpul de deplasare estimat, precum și următoarele simboluri (valabil pentru Infotainment Columbus).

- Utilizarea autostrăzilor cu taxă
- Utilizarea trenurilor/bacurilor
- Utilizarea unui tunel
- Utilizarea drumurilor naționale cu taxă
- Utilizarea drumurilor naționale cu vigneta

Există posibilitatea de a selecta o rută alternativă deja calculată, înainte de a se închea calcularea restului de trasee.

Prin selectarea tipului de traseu se pornește ghidarea în traseu.

Dacă în termen de 30 s de la calcularea traseului nu se realizează nicio selecție de traseu, se va porni automat ghidarea în traseu, conform tipului de traseu preferat, setat.

Calcularea traseului pentru regimul de tractare

Pentru conducerea cu o remorcă, respectiv cu un alt accesoriu atașat la priza pentru remorcă, recomandăm activarea detectării remorcii, eventual setarea vitezei maxime pentru regimul de tractare.

- ▶ Pentru calcularea traseului pentru regimul de tractare, atingeți în meniul principal **Navigație** suprafața de comandă funcții → **Opțiuni traseu** → .
- ▶ Pentru setarea vitezei maxime pentru regimul de tractare, atingeți câmpul senzitiv **CAR** și apoi suprafața de comandă funcții → **Asistență șofer** → **Detectare remorcă** → **Viteză maximă pentru remorcă**.

Modul demo

Modul Demo prezintă o simulare de conducere pentru destinația introdusă. Funcția oferă posibilitatea de a parcurge ruta calculată „ca situație model”.

Dacă modul Demo este activat, înainte de pornirea ghidării în traseu se afișează un meniu pentru ghidarea în traseu în modul Demo sau în modul Normal.

- ▶ Pentru **activare/dezactivare** atingeți în meniul principal **Navigație** suprafața de comandă funcții → **Setări extinse** → **Mod demo**.

Dacă modul Demo este activat se poate defini punctul de pornire al traseului.

- ▶ În meniul principal **Navigație**, atingeți suprafața de comandă funcții → **Setări extinse** → **Definire punct pornire mod demo**.
- ▶ Definiți punctul de pornire prin introducerea adresei sau prin intermediul poziției actuale a autovehiculului.
- ▶ Atât timp cât modul Demo este activat, poate fi setat și punctul de pornire al modului Demo prin atingerea punctului dorit de pe hartă și selectarea opțiunii de meniu **Definire punct pornire mod demo** » [pagina 186](#), *Introducere destinație prin intermediul punctului de pe hartă*.

Recomandări grafice pentru șofer

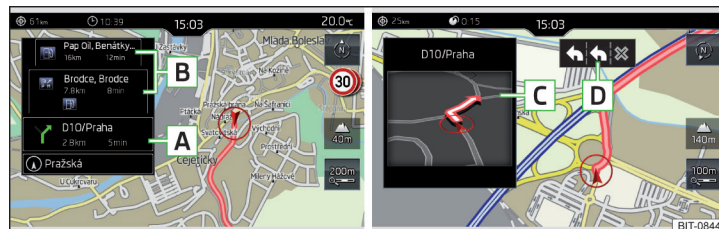

Fig. 226 Recomandări pentru șofer/detalii recomandări pentru șofer

Afișarea recomandărilor grafice pentru șofer se realizează în fereastra suplimentară **Manevră**, precum și pe afișajul panoului de bord.

În fereastra suplimentară **Manevră** se vor afișa următoarele recomandări de deplasare » [fig. 226](#).

- A** Numele de stradă/numărul străzii poziției actuale a autovehiculului
- B** Recomandări pentru șofer cu numele străzii/numărul străzii, cu distanța de parcurs și durata de deplasare până la locul de manevră
- C** Detalii recomandare pentru șofer (se afișează în apropierea manevrei)
- D** Recomandarea benzii

De asemenea, Infotainment atrage atenția în fereastra suplimentară **Manevră** cu privire la blocajele din traseu recepționate prin TMC, precum și la autostrăzi, parcuri, benzinării sau restaurante.

Restricții de viteză

Când funcția este activată → **Setări extinse** → **Indicație: trecere graniță** limitările de viteză specifice țării se vor afișa la traversarea graniței țării.

Aceste restricții de viteză pot fi afișate prin atingerea suprafeței de comandă funcții → **Viteză maximă** în meniul principal **Navigație**.

Anunțuri de navigație

Infotainment emite anunțuri de navigație în timpul ghidării în traseu.

Anunțurile de navigație sunt generate de către Infotainment. Nu se poate asigura întotdeauna inteligibilitatea ireproșabilă a anunțurilor (de ex. numele străzilor sau al orașelor).

Ultimul anunț al sistemului de navigație poate fi repetat în meniul principal *Navigație* prin atingerea suprafeței de comandă funcții  → .

Momentul în care se va face anunțul de navigație depinde de tipul de stradă pe care se circulă și de viteza de deplasare.

Tipul anunțurilor de navigație se poate seta în:  → **Anunțuri navigație**.

I Indicație

Ghidarea în traseu pe traseul cel mai des circulat se face fără anunțuri ale sistemului de navigație.

Rutele cele mai frecvente

Traseele efectuate cel mai frecvent sunt memorate automat de către Infotainment. Dintre acestea pot fi oferite până la 3 trasee care corespund cel mai bine orei și zilei actuale, precum și poziției autovehiculului.

O ghidare în traseu la unul din traseele efectuate cel mai frecvent poate fi pornită atât timp cât **nu are loc o ghidare în traseu**.

- ▶ Pentru afișarea meniului cu traseele cel mai des circulat, apăsați în fereastra suplimentară pe suprafața de comandă funcții **Trasee frecvente** → **Afișare pe hartă**.
- ▶ Selectați traseul dorit.

Urmează un calcul al rutei selectate și începe ghidarea în traseu.

Afișajul meniului în fereastra suplimentară poate fi activat/dezactivat în meniul principal *Navigație*, prin atingerea suprafeței de comandă funcții  → **Opțiuni traseu** → **Trasee frecvente activare/dezactivare**.

Traseele frecvente memorate pot fi șterse în meniul principal *Navigație*, prin atingerea suprafeței de comandă funcții  → **Administ. memorie** → **Ștergere date utilizator** → **Trasee frecvente**.

I Indicație

Ghidarea în traseu pe traseul cel mai des circulat se face fără anunțuri ale sistemului de navigație.

Încheierea ghidării în traseu

Ghidarea în traseu se poate încheia în unul din următoarele feluri.

- ▶ Se va atinge destinația finală a călătoriei.

- ▶ În meniul principal *Navigație*, prin atingerea suprafeței de comandă funcții  → **Oprire prezentare traseu**.
- ▶ Prin decuplarea contactului pentru mai mult de 120 min.

Înteruperea ghidării în traseu

Dacă se va dezactiva și apoi reactiva ghidarea în traseu, atunci aceasta se va continua în unul din următoarele feluri, în funcție de durata întreruperii.

- ▶ În termen de 15 min. - ghidarea în traseu se continuă ținând cont de traseul calculat.
- ▶ De la 15 min până la 120 min - după confirmarea mesajului pe ecranul Infotainment, se va continua ghidarea în traseu ținând cont de traseul calculat.
- ▶ După 120 min - se termină ghidarea în traseu.

Traseu

Plan traseu

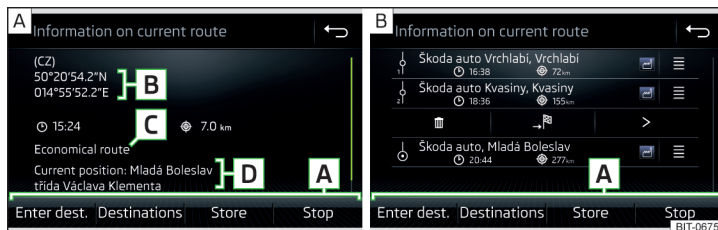



Fig. 227 **Plan traseu: o destinație a traseului/mai multe destinații ale traseului**

În timpul ghidării în traseu, se poate afișa **planul traseului** (informații referitoare la traseul actual).

- ▶ În meniul principal *Navigație*, atingeți suprafața de comandă funcții  → **Plan traseu**.

O destinație a traseului

În planul traseului se afișează la destinație următoarele informații > [fig. 227 - A](#).

- A** Zona cu suprafețe de comandă funcții
- B** Informații despre destinație

🕒/🕒 Ora estimată a sosirii la destinație/timpul de deplasare rămas până la destinație

📍 Distanța rămasă până la destinație

C Tipul de traseu selectat (economic, cel mai rapid, cel mai scurt)

D Poziția actuală a autovehiculului (adresa/coordonate GPS)

Afișarea orei de sosire sau a timpului de deplasare rămas se pot seta după cum urmează.

▶ În meniul principal *Navigație*, atingeți suprafața de comandă funcții  → **Setări extinse** → **Afișare timp**.

Mai multe destinații ale traseului

În planul traseului se afișează la destinațiile respective următoarele informații » [fig. 227](#) - **B**.

A Zona cu suprafețe de comandă funcții

📍 Destinație intermediară (cu număr curent)

📍 Destinație finală a călătoriei

🕒 Ora estimată a sosirii la destinație/la destinația intermediară

📍 Distanța de parcurs până la destinație/destinația intermediară

☰ Schimbarea destinațiilor între ele

🗑 Ștergerea destinației

▶ Continuarea ghidării în traseu începând de la destinația selectată (se va sări peste destinațiile intermediare anterioare).

> Afișarea detaliilor destinației » [pagina 194](#)

Introducerea destinației în traseu

▶ În zona **A** atingeți suprafața de comandă funcții **Introducere destinație** și introduceți o nouă destinație.

▶ **sau:** În zona **A** atingeți suprafața de comandă funcții **Destinații** și selectați o destinație din lista destinațiilor memorate.

Fiecare destinație următoare se va introduce pe lista de destinații, pe prima poziție.

Schimbarea destinațiilor între ele

▶ Suprafața de comandă funcții respectivă  și deplasați destinația în poziția dorită.

În cazul destinațiilor deja parcurse de pe traseu, sub numele destinației se afișează indicația **Destinație atinsă**. Nu mai este posibil să se schimbe aceste destinații între ele.

Memorarea traseului

▶ În zona **A** atingeți suprafața de comandă funcții **Memorare**.

▶ Traseul editat poate fi memorat ca traseu nou sau poate înlocui traseul existent, memorat.

Traseul va fi memorat în lista traseelor » [pagina 198](#).

Încheierea ghidării în traseu

▶ În zona **A** atingeți suprafața de comandă funcții **Oprire**.

Modificare traseu pe hartă

Este valabil pentru Infotainment Columbus.

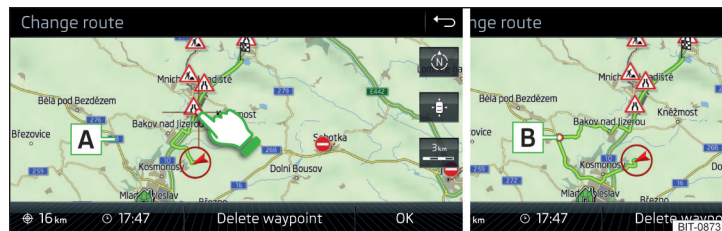



Fig. 228 Modificare traseu pe hartă / punct de trecere traseu

În timpul ghidării în traseu, există posibilitatea de a modifica un traseu în care nu există destinații intermediare, prin introducerea unui punct de trecere în traseu.

Introducere punct de trecere

▶ În meniul principal *Navigație*, atingeți suprafața de comandă funcții  → **Modificare traseu pe hartă**.

▶ Atingeți ecranul în zona traseului și deplasați cruciulița reticulară în zona dorită de pe hartă (de exemplu **A**) » [fig. 228](#).

Punctul de trecere **B** » [fig. 228](#) este introdus în traseu.

▶ Atingeți suprafața de comandă funcții **OK**.

Urmează o recalculare a traseului și începe ghidarea în traseu.

Adaptare punct de trecere

▶ În meniul principal *Navigație*, atingeți suprafața de comandă funcții  → **Modificare traseu pe hartă**.

- › Atingeți punctului de trecere **B** și deplasați-l în alt loc de pe hartă.
- › Atingeți suprafața de comandă funcții **OK**.

Urmează o recalculare a traseului și începe ghidarea în traseu.

Ștergere punct de trecere

- › În meniul principal *Navigație*, atingeți suprafața de comandă funcții **↻** → **Modificare traseu pe hartă**.
- › Atingeți suprafața de comandă funcții **Ștergere punct de drum**.
- › Atingeți suprafața de comandă funcții **OK**.

Urmează o recalculare a traseului și începe ghidarea în traseu.

listă trasee

În lista de trasee există posibilitatea de a genera, importa, memora, șterge sau iniția ghidarea în traseu.

Traseu nou

- › În meniul principal *Navigație*, atingeți suprafața de comandă funcții **↻** → **Trasee** → **Traseu nou**

Introduceți o destinație în unul dintre următoarele moduri.

- › Atingeți suprafața de comandă funcții **Introducere destinație** și introduceți o destinație nouă.
- › **sau:** Atingeți suprafața de comandă funcții **Destinații** și selectați o destinație din lista destinațiilor memorate.
- › Pentru memorarea traseului creat, atingeți suprafața de comandă funcții **Memorare**.
- › Atingeți suprafața de comandă funcții **Pornire** pentru a porni o ghidare în traseu.

Import trasee

Condiția pentru importul traseelor este activarea serviciilor Infotainment Online » [pagina 13](#).

Un traseu stabilit în profilul de utilizator de pe pagina de internet ŠKODA Connect Portal și transmis apoi către Infotainment poate fi preluat în memoria Infotainment încă **înainte de cuplarea contactului**.

Dacă traseul a fost generat cu contactul cuplat, și a fost transmis la Infotainment, importarea acestui traseu în Infotainment va fi posibil după decuplarea contactului (minim 15 minute) și recuplarea lui.

- › Cuplați contactul. Dacă survine un nou traseu, pe ecranul Infotainment apare **automat** un mesaj cu privire la opțiunea de a importa traseul respectiv.

Dacă se respinge importul imediat al acestui traseu, el poate fi importat ulterior **manual** după cum urmează.

- › În meniul principal *Navigație*, atingeți suprafața de comandă funcții **↻** → **Trasee**, pentru a verifica dacă este disponibil un nou traseu.
- › **sau:** Atingeți câmpul senzitiv **(MENU)** și apoi suprafața de comandă funcții **☰** → **☰**.
- › Atingeți suprafața de comandă funcții **Importare trasee**.

Dacă apare un nou traseu, Infotainment va emite un mesaj corespunzător.

- › Atingeți suprafața de comandă funcții **Accesare** pentru a iniția importul traseului.

După realizarea importului, traseul respectiv va fi afișat în lista traseelor memorate.

Administrarea traseelor memorate

- › În meniul principal *Navigație*, atingeți suprafața de comandă funcții **↻** → **Trasee**.
- › Selectați traseul dorit și apoi una din funcțiile următoare.

Ștergere - ștergere traseu memorat

Editare - editare traseu » [pagina 196](#), *Plan traseu*

Pornire - calcularea traseului și pornirea ghidării în traseu » [pagina 194](#), *Calcularea traseului și inițierea ghidării în traseu*

Mod de referință

Introducere în temă

Este valabil pentru Infotainment Columbus.

Acest regim este adecvat pentru ghidarea în traseu cu străzi neasfaltate sau în zone pentru care nu sunt disponibile hărți valabile.

Infotainment permite înregistrarea traseelor de referință parcurse, pe baza punctelor de drum (referințelor) introduse automat sau manual.

Apoi există posibilitatea pornirii ghidării în traseu la traseul de referință memorat, sau a memorării traseului de referință pe cardul SD.

Meniul principal

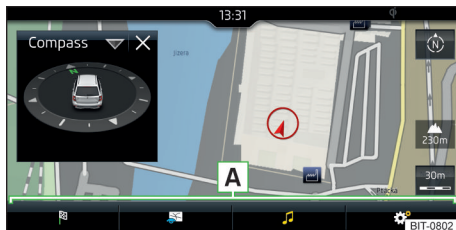

Fig. 229
Mod de referință: Meniul principal

➤ În meniul principal **Navigație**, atingeți suprafața de comandă funcției  → **Activare mod puncte de drum**.

Se afișează meniul principal » [fig. 229](#).

În timpul unei **ghidări în traseu în curs**, aceasta se va încheia la selectarea meniului **Mod de referință**.

Descrierea suprafețelor de comandă funcției [A](#) » [fig. 229](#)

 În funcție de context:

- ▶ **Nu are loc o ghidare în traseu** - Pornirea înregistrării unui traseu cu puncte de drum / Administrarea traseelor cu puncte de drum memorate / Părăsirea meniului
- ▶ **Are loc înregistrarea unui traseu cu puncte de drum** - Întreruperea înregistrării unui traseu cu puncte de drum / Setarea manuală a punctelor de drum / Părăsirea meniului
- ▶ **Are loc o ghidare în traseu** - Oprirea ghidării în traseu / Ignorarea următorului punct de drum / Părăsirea meniului

 Setarea reprezentării hărții / Activarea/dezactivarea ferestrei suplimentare / Activarea/dezactivarea afișării pe hartă a destinațiilor speciale

 Operarea redării **Radio/Media**

 Setarea **Navigației** nu este disponibilă în meniul **Mod de referință**

Înregistrarea punctelor de drum

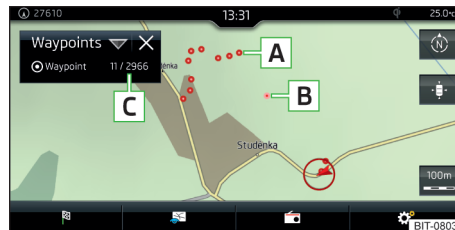



Fig. 230
Înregistrarea unui traseu de referință

Pornirea înregistrării unui traseu de referință

▶ În meniul principal **Mod de referință**, atingeți suprafața de comandă funcției  → **Înregistrare traseu de referință**.

Selectați unul dintre următoarele tipuri de înregistrare.

- **Selectare pe hartă** - introduceți destinația pe hartă și porniți înregistrarea punctelor de drum
- **Pornire înregistrare** - pornirea înregistrării punctelor de drum fără înregistrarea destinației

Înregistrarea unui traseu de referință

După pornirea înregistrării unui traseu de referință, se pot afișa următoarele informații, în funcție de context » [fig. 230](#).

A Puncte de drum amplasate automat

B Puncte de drum amplasate manual

C Fereastra suplimentară **Pcte. drum** cu numărul punctelor de drum deja amplasate/numărul maxim admis de puncte de drum

Amplasarea manuală a unui punct de drum

▶ În meniul principal **Mod de referință**, atingeți suprafața de comandă funcției  → **Setare manuală punct de drum**.

Încheierea înregistrării

▶ În meniul principal **Mod de referință**, atingeți suprafața de comandă funcției  → **Oprire înregistrare**.

De asemenea, înregistrarea se va încheia și la părăsirea meniului **Mod de referință**. ▶

Punctele de drum înregistrate vor fi integrate, după terminarea înregistrării, într-un traseu de referință care va fi memorat în memoria traseelor de referință.

După încheierea înregistrării, aceasta nu va mai putea fi continuată. Va trebui să lansați o nouă înregistrare.



Fig. 231 Afișarea unui traseu de referință / Parcurgerea unui traseu de referință

Pornirea ghidării în traseu

- În meniul principal **Mod de referință**, atingeți suprafața de comandă funcției → **Memorie puncte de drum**.
- Selectați traseul dorit din lista afișată.
- Atingeți suprafața de comandă funcției >.
- Selectați unul dintre următoarele meniuri » fig. 231.

- **Inversare traseu** - inversarea ordinii punctelor de drum (pentru parcurgerea unui traseu de referință în sens invers)
- **Următ. pct. drum** - pentru ignorarea următorului punct de drum
- **Pornire** - pornire ghidare în traseu

Ghidarea în traseu

În timpul parcurgerii unui traseu de referință, Infotainment nu emite anunțuri de navigație.

Traseul de referință reprezentat pe ecranul Infotainment trebuie respectat cât mai exact posibil.

În timpul parcurgerii unui traseu cu puncte de drum, în fereastra suplimentară **Pcte. drum** se afișează direcția, precum și distanța până la următorul punct de drum, numărul punctului de drum următor, precum și numărul total al punctelor de drum » fig. 231.

Traseul cu puncte de drum „scade” succesiv din poziția actuală a autovehiculului spre următorul punct de drum „ » fig. 231.

Dacă următorul punct de drum este atins suficient de aproape, atunci ghidarea traseului se va continua spre următorul punct de drum.

Dacă se trece pe lângă un punct de drum, iar acesta „nu dispare” din traseul cu puncte de drum (de exemplu din cauză că distanța până la acest punct de drum a fost prea mare), atunci există posibilitatea „ignorării” acestui punct de drum și de continuare a ghidării în traseu spre următorul punct de drum.

- ▶ În meniul principal **Mod de referință**, atingeți suprafața de comandă funcției → **Omitere punct de drum**.

Încheierea ghidării în traseu

- ▶ În meniul principal **Mod de referință**, atingeți suprafața de comandă funcției → **Încheiere prezentare traseu**.

De asemenea, ghidarea în traseu se va încheia și la părăsirea **Mod de referință**.

Administrarea memoriei de trasee cu puncte de drum

- Pentru **afișarea unei liste memorate și importate cuprinzând trasee cu puncte de drum**, în meniul principal **Mod de referință** atingeți suprafața de comandă funcției → **Memorie puncte de drum**.

Pe suprafața de comandă funcției pentru traseul de referință apare numele traseului de referință, data și ora înregistrării, precum și numărul punctelor de drum.

- Selectați traseul cu puncte de drum dorit și apoi una din opțiunile de meniu următoare.

- Memorarea traseului cu puncte de drum pe cardul SD
- Ștergerea traseului cu puncte de drum
- Redenumirea traseului cu puncte de drum
- > Afișarea traseului de referință » fig. 231 la pagina 200

Importarea de pe cardul SD a traseului cu puncte de drum

- ▶ În meniul principal **Mod de referință**, atingeți suprafața de comandă funcții → **Memorie puncte de drum** → **Import**.
- ▶ Selectați sursa înregistrării unui traseu de referință și confirmați importul.

Rapoartele din trafic

lista mesajelor despre trafic

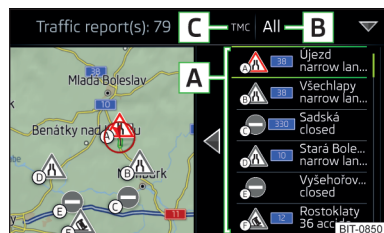

Fig. 232
Lista mesajelor despre trafic

Infotainment asigură recepția mesajelor despre trafic cu informații privind obstrucționări sau aglomerări prin intermediul TMC (Traffic Message Channel) sau online (când serviciile online Infotainment Online sunt activate » [pagina 13](#)).

- ▶ Pentru **afișarea listei cu mesaje despre trafic**, atingeți câmpul sensibil și apoi suprafața de comandă funcții .

În lista mesajelor despre trafic, precum și pe hartă se afișează maxim 6 mesaje, care sunt prevăzute cu o literă și cu simbolul unui blocaj în trafic (de exemplu , ,) » [fig. 232](#).

Prin intermediul unui anunț de navigație se atrage atenția asupra mesajelor despre trafic referitoare la traseu.

Sursa mesajului despre trafic

În poziția » [fig. 232](#) pot fi inserate următoarele simboluri.

TMC Mesaj despre trafic TMC (dacă simbolul este tăiat, înseamnă că Infotainment se află în afara razei de acțiune a furnizorilor de mesaje în cauză)

- Mesaje online despre trafic

Opțiunile de afișare

- ▶ **Nu are loc o ghidare în traseu** - se afișează toate mesajele despre trafic
- ▶ **Are loc o ghidare în traseu** - după atingerea suprafeței de comandă funcții » [fig. 232](#), în meniul afișat se pot alege, prin atingerea suprafeței de comandă funcții **Toate zonele**, toate mesajele din trafic, **sau** prin atingerea suprafeței de comandă funcții **Traseu**, numai mesajele din trafic disponibile pentru respectiva rută.

Un mesaj despre trafic poate conține câteva dintre următoarele informații.

- ▶ Simbolul blocajului de circulație
- ▶ Numărul străzii afectate
- ▶ Numele locului afectat
- ▶ Descrierea blocajului de circulație

Deosebirea pe bază de culori a importanței blocajului din trafic în cadrul unui anunț TMC

Simbolul blocajului din trafic (de exemplu , ,) este așezat în fața blocajului iar lungimea blocajului este reprezentată pe hartă, în dreapta traseului.

În funcție de context, simbolul blocajului din trafic este reprezentat într-unul din următoarele moduri.

Nu urmează ghidarea în traseu

- ▶ **Roșu** (roșu) - toate blocajele din trafic

Nu urmează o ghidare în traseu

- ▶ **Gri** - blocajul din trafic nu se află pe traseu
- ▶ **Roșu** - blocajul din trafic se află pe traseu, nu se recalculează ruta, iar traseul se va ghida prin blocajul din trafic
- ▶ **Portocaliu** - blocajul din trafic se află pe traseu, se recalculează ruta și se oferă o rută ocolitoare

Marcarea cromatică a severității blocajului din trafic într-un mesaj online

Marcarea cromatică a blocajului din trafic depinde de furnizorul de mesaje online despre trafic.

Pentru setarea mesajului privind blocajele din trafic, atingeți în meniul principal *Sistemul de navigație* suprafața de comandă funcții → **Hartă** → **Setări flux trafic**.

Actualizare

Lista cu mesajele despre trafic se actualizează continuu, în mod automat, de către Infotainment.

Detalii ale mesajului despre trafic

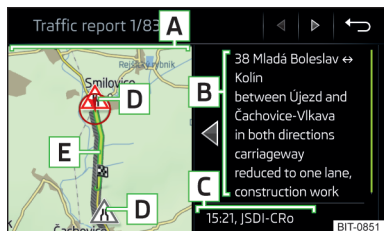

Fig. 233
Detaliu mesaj despre trafic

Afișarea unor detalii ale mesajului despre trafic este diferită dacă mesajul afe-
rent provine de la o sursă TMC sau de la o sursă online.

► Pentru a **afișa** acest lucru, selectați în lista mesajelor despre trafic mesajul
dorit.

► **sau:** atingeți pe hartă simbolul pentru blocaj în trafic.

În funcție de context, se vor afișa următoarele informații și suprafețe de co-
mandă funcții » fig. 233.

- A** Harta cu locul afectat
- B** Descrierea blocajului de circulație
- C** Momentul recepției și informații cu privire la furnizorul de mesaje despre
trafic (dacă furnizorul este ŠKODA Connect, este vorba de un mesaj on-
line despre trafic)
- D** Simbolul blocajului de circulație
- E** Lungimea blocajului din trafic

trase dinamic

Infotainment permite o evaluare a mesajelor despre trafic recepționate în tim-
pul ghidării în traseu. Dacă sunt îndeplinite următoarele condiții, se va calcula
un traseu alternativ și va fi emis un anunț corespunzător.

- ✓ Funcția Traseu dinamic este activată.
- ✓ Blocajul din trafic menționat în mesajul despre trafic, se află pe traseu.
- ✓ Blocajul din trafic este evaluat de către Infotainment cu importanță ridi-
cată.

► Pentru **activare/dezactivare** atingeți în meniul principal *Navigație* suprafața
de comandă funcții → *Opțiuni traseu* → *Traseu dinamic*.

introducere/eliminare manuală a blocajului pe/de pe traseu

Dacă s-a constatat un blocaj în trafic (de exemplu ambuteiaj) în timpul ghidării
în traseu, acest blocaj în trafic se poate introduce manual pe traseu.

După introducerea, Infotainment efectuează o recalculare a traseului și oferă
eventual un traseu ocolitor.

Introducerea blocajului din trafic

► În meniul principal *Navigație*, atingeți suprafața de comandă funcții → *Ambu-
teiaj în față*.

► Setați lungimea blocajului din trafic.

Blocajul din trafic se reprezintă pe hartă cu roșu, în partea dreaptă, de-a lungul
traseului.

Îndepărtarea blocajului din trafic

După ghidarea cu succes în traseu se va îndepărta blocajul din trafic de pe tra-
seu sau se poate îndepărta manual după cum urmează.

► În meniul principal *Navigație*, atingeți suprafața de comandă funcții → *Anula-
re "Ambuteiaj în față"*.

Sistemele autovehiculului



CAR - Setările autovehiculului

Introducere în temă

În meniul CAR se pot afișa date de deplasare și informații despre autovehicul și se pot seta unele sisteme ale autovehiculului.

Resetarea la setările de fabrică

Resetarea la setările din fabricație se poate realiza în Infotainment în meniul

CAR /  →  → **Setări de fabrică**.

Indicație

Setările sistemelor de vehicul pot fi executate numai cu contactul cuplat.

Meniul principal





Fig. 234
Suprafețele de comandă funcții
din meniul principal



➤ Atingeți tasta/ câmpul sensibil **CAR** / **MENU** → , se afișează meniul principal cu următoarele suprafețe de comandă funcții ➤ fig. 234.

 Selectarea următoarelor puncte de meniu

- ▶ Offroad
- ▶ Consumator confort
- ▶ Date de deplasare
- ▶ DriveGreen
- ▶ Stare autovehicul

 /  Controlul redării - radio/media

 /  În funcție de dotarea autovehiculului cu sistem manual de aer condiționat: Setarea încălzirii și ventilației în staționare / Operarea încălzirii parbrizului

-  Operarea încălzirii volanului
-  Setările sistemelor autovehiculului

În funcție de echipare există posibilitatea de a cupla/decupla contactul și de a porni/opri motorul prin intermediul **cheii de contact** sau a **butonului de pornire**.

ATENȚIE

- Nu opriți niciodată motorul înainte ca autovehiculul să se fi oprit din mișcare - Pericol de accident!
- În timpul deplasării cu motorul oprit, contactul trebuie să fie întotdeauna cuplat. În caz de contact luat se poate ajunge la blocarea mecanismului de direcție - Pericol de accident!
- Extrageți cheia de contact din butucul de contact abia atunci când autovehiculul s-a oprit » [pagina 210, Parcarea](#). În caz de contact luat se poate ajunge la blocarea mecanismului de direcție - Pericol de accident!
- Nu lăsați niciodată autovehiculul nesupravegheat cu motorul pornit - există pericol de accident, furt ș.a.
- Nu lăsați niciodată motorul să funcționeze în spații închise (de exemplu, în garaje) - există pericol de intoxicare și de moarte!

ATENȚIE

- Porniți motorul numai atunci când motorul este oprit și când autovehiculul staționează - există pericol de avariere a demarorului și a motorului!
- Nu porniți motorul prin tractarea autovehiculului - există pericolul de avarie la motor și catalizator! Pentru pornirea asistată puteți folosi bateria unui alt autovehicul.
- La autovehicule cu buton de pornire, aveți grijă unde se află cheia. Sistemul poate identifica cheia autorizată, chiar dacă aceasta a fost uitată pe acoperișul autovehiculului - există pericol de pierdere și deteriorare a cheii.

Indicație

Nu lăsați motorul să se încălzească în staționare. Dacă este posibil, plecați de pe loc imediat după pornirea motorului. Motorul atinge astfel mai repede temperatura sa de regim.

Imobilizatorul electronic și imobilizatorul volanului

 **Citiți și respectați mai întâi  și  de pe pagina 204.**

Prin intermediul imobilizatorului electronic (denumit în continuare numai imobilizator) și blocarea coloanei de direcție se îngreunează o tentativă de furt sau utilizarea neautorizată a autovehiculului.

Imobilizatorul

Imobilizatorul permite pornirea motorului exclusiv prin utilizarea cheii originale a autovehiculului.

Perturbare a funcționării imobilizatorului

La o defecțare a componentelor imobilizatorului din cheie nu este posibilă pornirea motorului. Pe afișajul panoului de bord apare un mesaj conform căruia imobilizatorul este activ.

Folosiți pentru pornire cealaltă cheie a autovehiculului, eventual solicitați asistența de specialitate a unui service.

Blocare coloană direcție - încuiere

- La autovehicule cu **butuc de contact**, scoateți cheia și rotiți volanul până când se blochează coloana de direcție.
- La autovehiculele cu **buton de pornire**, opriți motorul și deschideți portiera șoferului. Dacă este deschisă întâi portiera șoferului și apoi este decuplat contactul, blocarea coloanei de direcție se încuie automat abia după încuierea autovehiculului.

Blocare coloană direcție - descuiere

- La autovehicule cu **butuc de contact**, introduceți cheia în contact și cuplați contactul. Dacă acest lucru nu este posibil, mișcați puțin volanul, deblocând astfel blocarea coloanei de direcție.
- La autovehiculele cu **buton de pornire** urcați în autovehicul și închideți portiera șoferului. În anumite cazuri, blocarea coloanei de direcție se descuie numai la cuplarea contactului respectiv la pornirea motorului. ▶

! ATENȚIE

Nu lăsați niciodată autovehiculul să ruleze cu imobilizatorul volanului blocat - există pericol de accident!

Cuplarea/decuplarea contactului

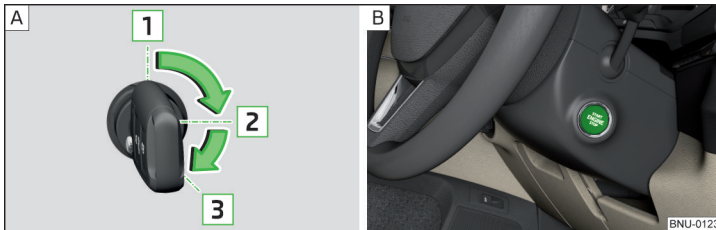

Fig. 235 Pozițiile cheii autovehiculului în butucul de contact / butonul de pornire

📖 Citiți și respectați mai întâi ! și ! de pe pagina 204.

Pozițiile cheii autovehiculului în butucul de contact » fig. 235 - A

- 1 Contact pus, motor oprit
- 2 Contact cuplat
- 3 Pornirea motorului

Cuplarea/decuplarea contactului la autovehicule cu buton de pornire

» Apăsăți butonul » fig. 235- B, contactul se cuplează/decuplează.

La autovehicule cu **transmisie manuală**, pentru cuplarea/decuplarea contactului nu trebuie acționat ambreiajul, deoarece în caz contrar are loc pornirea motorului.

La autovehicule cu **transmisie automată**, pentru cuplarea/decuplarea contactului nu trebuie apăsată pedala de frână, deoarece în caz contrar are loc pornirea motorului.

pornirea/oprirea motorului

📖 Citiți și respectați mai întâi ! și ! de pe pagina 204.

Înainte de pornirea motorului

- » Activați frâna de parcare.
- » La autovehiculele cu **transmisie manuală** aduceți maneta schimbătorului de viteze în poziția de ralanti, călcați până la limită și mențineți călcată pedala de ambreiaj, până când pornește motorul.
- » La autovehiculele cu **transmisie automată** aduceți maneta selectorului de viteze în poziția **P** sau **N** » !, apăsați și mențineți apăsată pedala de frână până când motorul a pornit.

Pornirea motorului

- » La autovehicule cu **butuc de contact**, rotiți cheia în poziția 3 » fig. 235 la pagina 205 - A, are loc procedura de pornire. Apoi eliberați cheia, motorul pornește automat.

Dacă motorul nu pornește în interval de 10 secunde, rotiți cheia în poziția 1. Reluați procedura de pornire după aproximativ 30 s.

- » La autovehiculele cu **buton de pornire**, apăsați scurt butonul » fig. 235 la pagina 205 - B, motorul pornește automat.

La autovehiculele cu **motor diesel** în timpul procesului de pornire se aprinde lampa de control a preîncălzirii cu incandescență . După stingerea lămpii de control, motorul pornește.

Oprirea motorului

- » Opriiți autovehiculul.
- » La autovehiculele cu **butuc de contact**, rotiți cheia în poziția 1 » fig. 235 la pagina 205 - A.
- » La autovehiculele cu **buton de pornire**, apăsați butonul » fig. 235 la pagina 205 - B, motorul este oprit simultan cu decuplarea contactului.

La autovehiculele cu cutie de viteze automată, cheia poate fi scoasă din contact numai dacă maneta selectorului de viteze se află în poziția **P** (valabil doar pentru anumite țări).

După ce motorul a fost puternic solicitat, nu opriiți motorul imediat ce autovehiculul s-a oprit, ci lăsați-l să meargă încă aproximativ 1 minut la ralanti. Astfel se evită o eventuală acumulare de căldură în motorul oprit.

Oprirea de urgență a motorului la autovehicule cu buton de pornire

Sistemul este prevăzut cu un sistem de siguranță împotriva opririi neintenționate a motorului, cu alte cuvinte motorul nu poate fi oprit în timpul rulării decât în caz de urgență.

► Mențineți apăsat butonul » fig. 235 la pagina 205 -  sau apăsați-l de două ori în interval de 1 secundă.

După oprirea în regim de urgență a motorului, imobilizatorul volanului rămâne deblocat.

ATENȚIE

La o temperatură exterioară mai mică de -10 °C, maneta selectorului de viteze trebuie să se afle, la pornirea unui autovehicul cu transmisie automată, în regimul P.

Indicație

- După pornirea motorului rece se poate ajunge pentru scurt timp la zgomote de funcționare amplificate.
- În timp ce se efectuează preîncălzirea, nu trebuie să fie conectați mării consumatori electrici – bateria autovehiculului este solicitată inutil.
- După decuplarea contactului, ventilatorul radiatorului mai poate funcționa încă 10 minute (chiar și întrerupt).

Probleme la pornirea motorului - autovehicule cu buton de pornire



Fig. 236
Pornirea motorului - Mențineți
cheia lângă buton

 Citiți și respectați mai întâi  și  de pe pagina 204.

Dacă nu este posibilă pornirea motorului iar pe afișajul tabloului de instrumente este afișat un mesaj cu privire la faptul că sistemul nu a recunoscut cheia sau că există o anomalie în sistem, se va încerca pornirea motorului în modul următor.

► Apăsați butonul de pornire cu cheie » fig. 236.

Dacă motorul nu pornește, atunci se solicită asistență din partea unei unități autorizate.

ATENȚIE

Este posibil ca sistemul să nu recunoască cheia atunci când bateria cheii este aproape descărcată sau semnalul este perturbat.

Sistemul START-STOP

Introducere în temă

Sistemul START-STOP (denumit în continuare numai Sistemul) reduce emisiile de CO₂ și de gaze poluante și economisește combustibilul.

Dacă sistemul recunoaște că funcționarea motorului nu este necesară în timpul unei opriri și staționări (de exemplu la semafor), sistemul va opri motorul și îl va porni la plecare.

Funcționarea sistemului depinde de mulți factori. Pe unii dintre ei trebuie să îi îndeplinească șoferul, ceilalți sunt condiționați de sistem și nu pot fi nici influențați și nici recunoscuți.

Din acest motiv, în situații care din punctul de vedere al șoferului sunt identice, sistemul poate reacționa diferit.

La **fiecare** cuplare a contactului (chiar și atunci când acesta a fost dezactivat manual, cu butonul ) sistemul de activează automat.

Indicație

Dacă motorul a fost oprit condiționat de sistem, contactul rămâne cuplat.

Modul de funcționare

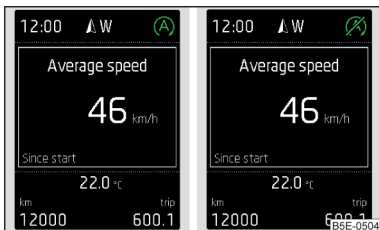

Fig. 237
Indicatoarele de pe afișaj

Autovehicule cu transmisie manuală

Motorul se **oprește** automat, de îndată ce autovehiculul se oprește complet, maneta schimbătorului de viteze se aduce în poziție de mers în gol și se eliberează pedala de ambreiaj.

Motorul **pornește** automat, de îndată ce se apasă pedala de ambreiaj.

Autovehiculele cu transmisie automată

Motorul se **oprește** automat de îndată ce autovehiculul se oprește complet și se acționează pedala de frână.

Motorul **pornește** automat de îndată ce este acționată pedala de accelerație sau este eliberată pedala de frână (cu funcția Auto Hold dezactivată).

Condiții pentru funcționarea sistemului

Pentru funcționarea corectă a sistemului sunt necesare următoarele condiții de bază.

- ✓ Portiera șoferului trebuie să fie închisă.
- ✓ Șoferul are centura de siguranță fixată.
- ✓ Viteza autovehiculului a fost mai mare de 4 km/h după ultima oprire.

Starea sistemului

La oprire se va afișa starea sistemului pe afișaj » [fig. 237](#).

- (A) Motorul este oprit automat, la demarare are loc procesul de repornire automată.
- (X) Motorul nu este oprit automat.

La oprire nu are loc oprirea motorului, atunci când există de ex. următoarele motive.

- ▶ Nu s-a atins încă temperatura motorului necesară pentru funcționarea ireproșabilă a sistemului.
- ▶ Starea de încărcare a bateriei autovehiculului este prea redusă.
- ▶ Consumul de curent este prea ridicat.
- ▶ Capacitate ridicată de climatizare/încălzire (turația ridicată a ventilatorului, diferență mare între temperatura interioară prescrisă și reală).

Dacă, după oprirea automată a motorului, sistemul recunoaște faptul că funcționarea motorului este indispensabilă (de ex. după apăsarea repetată a pedalei de frână), va avea loc pornirea automată a motorului.

Informații suplimentare despre starea actuală a sistemului se pot afișa pe ecranul Infotainment, în meniul → → → **Stare autovehicul**.

Dacă există o **perturbare a sistemului**, pe afișajul tabloului de instrumente se afișează un mesaj corespunzător. Solicitați asistența de specialitate a unui service.

i Indicație

- Dacă, atunci când motorul s-a oprit automat, se desface centura șoferului sau se deschide portiera șoferului pentru mai mult de 30 de secunde, motorul trebuie pornit manual.
- Dacă un autovehicul cu **transmisie automată** se deplasează cu o viteză mică (de exemplu în ambuteiaj) și după o acționare ușoară a pedalei de frână rămâne oprit, nu are loc oprirea automată a motorului. Prin apăsarea puternică a pedalei de frână urmează oprirea automată a motorului.
- La autovehiculele cu **transmisie automată** nu are loc o oprire automată a motorului, dacă sistemul recunoaște, după unghiul mare de virare, faptul că se efectuează o manevră.

Dezactivarea/activarea manuală a sistemului



Fig. 238
Tasta pentru sistemul START-STOP

► Pentru **dezactivare/activare** apăsați butonul  » **fig. 238**.

Când sistemul este dezactivat, se aprinde în buton simbolul .

Dacă se dezactivează motorul, acesta se reactivează automat după decuplarea și cuplarea contactului.

Indicație

Dacă sistemul dezactivează la motorul oprit automat, are loc procesul automat de pornire.

Frânarea și parcare

Introducere în temă

Uzura frânelor depinde de condițiile de exploatare și de stilul de conducere. În aceste condiții mai grele (de ex. circulare în oraș, stil de conducere sportiv) dispuneți verificarea stării frânelor de către o unitate autorizată, chiar și între intervalele de service.



Efectul de frânare poate fi întârziat din cauza **frânelor umede, respectiv înghețate iarna, sau acoperite cu un strat de sare**. Frânele se curăță și se usucă prin frânare repetată » .

Coroziunea discurilor de frână și murdărirea plăcuțelor este favorizată de duratele mari de staționare și de solicitarea redusă. Frânele se curăță prin frânare repetată » .

Înainte de a efectua o deplasare pe o **pantă lungă, respectiv pe o pantă abruptă**, reduceți viteza și cuplați în următoarea treaptă inferioară de viteză. Astfel este utilizată frâna de motor și se degrevează frânele. Dacă trebuie totuși frânat suplimentar, faceți asta la intervale de timp.

Indicator frânare de urgență - atunci când are loc o frânare maximă până la oprire, poate porni sistemul de avertizare de avarie, pentru a atenționa autovehiculele aflate în spate.

Plăcuțele de frână noi trebuie mai întâi să se „rodeze”, deoarece la început acestea nu asigură cel mai bun efect de frânare. Conduceți cu deosebită atenție pe parcursul primilor aproximativ 200 km.

Un **nivel de lichid de frână** prea mic poate provoca **perturbări ale sistemului de frânare**, pe tabloul de instrumente se aprinde lampa de control  » **pagina 41**,  **Instalația de frână**. Dacă lampa de control nu se aprinde și se percepe totuși lungirea distanței de frânare, se va adapta stilul de conducere în mod adecvat cauzei necunoscute a defecțiunii precum și efectului redus de frânare - se va solicita neîntârziat ajutorul unei unități specializate.

Servofrâna determină creșterea presiunii care se realizează prin apăsarea pedalei de frână. Servofrâna funcționează numai cu motorul pornit.

ATENȚIE

- Când motorul este oprit, trebuie să depuneți mai mult efort pentru frânare - Pericol de accident!
- În timpul procesului de frânare cu un autovehicul cu transmisie manuală, cu treaptă de viteză cuplată și la turații reduse, acționați pedala de ambreiaj. În caz contrar se poate ajunge la o limitare funcțională a servofrânei - există pericolul de accident!
- Nu acționați pedala de frână dacă nu trebuie să reduceți viteza autovehiculului. Acest lucru determină supraîncălzirea frânelor și astfel, creșterea distanței frânare și o uzură mai rapidă - există pericolul de accident!
- Frânările menite să curețe și să usuce instalația de frânare trebuie efectuate numai când condițiile de trafic permit acest lucru. Ceilalți participanți la trafic nu trebuie puși în pericol.
- Respectați recomandările privind plăcuțele de frână noi.

! ATENȚIE (continuare)

- La oprire și parcare trebuie activată frâna de parcare, în caz contrar autovehiculul se poate pune în mișcare - Pericol de accident!
- La montarea ulterioară a unui spoiler frontal, a capacelor integrale de roată ș.a.m.d. trebuie să vă asigurați că acest lucru nu dăunează aerisirii frânelor roților din față. În caz contrar poate apare supraîncălzirea frânei roților față - există pericolul de accident!

Frâna de parcare electrică



Fig. 239
Tasta frânei de parcare



Fig. 240 Acționarea frânei de parcare

 **Citiți și respectați mai întâi ! de pe pagina 208.**

Frâna de staționare asistată electronic (denumită în continuare numai frână de parcare) înlocuiește frâna de mână. Aceasta asigură autovehiculul împotriva deplasării nedorite, în timpul opririi sau parcării.

Frâna de parcare se poate utiliza atât când contactul este cuplat, cât și când acesta este decuplat.

Activarea

- ▶ Trageți butonul (P) în sensul săgeții 1 » fig. 240 și mențineți-l până când se aprind simbolul (P) din buton și lampa de control (P) din panoul de bord.

Dezactivarea automată

Frâna de parcare se dezactivează automat la plecarea de pe loc, dacă portiera șoferului este închisă, și eventual dacă șoferul și-a fixat centura de siguranță.

Dacă, la pornirea de pe loc în pantă, autovehiculul alunecă la vale de la sine, accelerați sau activați frâna de parcare.

Dezactivarea frânei de parcare se poate împiedica dacă, înainte de pornirea de pe loc, se menține tras butonul (P) în sensul săgeții 1 » fig. 240. Dezactivarea frânei de parcare se realizează numai după eliberarea tastei.

Dezactivarea manuală

- ▶ Când **contactul este cuplat**, acționați pedala de frână și apăsați simultan butonul (P) în sensul săgeții 2 » fig. 240.
- ▶ Când **motorul funcționează**, acționați pedala de frână sau de accelerație și apăsați butonul (P) în sensul săgeții 2.

Simbolul (P) din buton și lampa de control (P) din tabloul de instrumente se sting.

Funcția frână de urgență

Dacă, în timpul deplasării apare o anomalie la sistemul de frânare, frâna de parcare poate fi folosită pe post de frână de urgență » !.

- ▶ Trageți butonul (P) în sensul săgeții 1 » fig. 240 și mențineți-l (simultan se emite un semnal sonor), autovehiculul începe să frâneze **puternic**.

Procesul de frânare se întrerupe când se eliberează tasta sau dacă se acționează pedala de accelerație.

! ATENȚIE

- Funcția frânei de urgență trebuie utilizată numai în situații de urgență, când autovehiculul nu poate fi oprit de la pedala de frână.
- Nu introduceți obiecte în locașul de prindere din față butonului frânei de parcare - frâna de parcare se poate bloca!

i Indicație

- Când bateria autovehiculului este descărcată nu se poate elibera frâna de parcare. Conectați autovehiculul la o sursă de curent, de exemplu la bateria altui autovehicul » [pagina 289](#), *Pornirea asistată* și apoi dezactivați frâna de parcare.
- Zgomotele produse la activarea și dezactivarea frânei de parcare sunt normale și nu trebuie să vă îngrijoreze.

Funcția Auto Hold



Fig. 241
Tasta funcției Auto Hold

Citiți și respectați mai întâi ! de pe pagina 208.

Funcția Auto Hold (denumită în continuare numai sistem) împiedică deplasarea nedorită a autovehiculului când acesta stă pe loc. De exemplu, la semafor nu este necesar să asigurați autovehiculul de la pedala de frână sau cu frâna de parcare.

Pentru activarea, dezactivarea și funcționarea corectă a sistemului trebuie să se îndeplinească următoarele condiții.

- ✓ Portiera șoferului trebuie să fie închisă.
- ✓ Motorul funcționează (sau este oprit automat de către sistemul START-STOP).
- ✓ La autovehiculele cu transmisie automată, maneta selectorului de viteze **nu** trebuie să se afle în regimul **N** (în acest regim sistemul nu este disponibil).

Oprirea și pornirea

La oprirea autovehiculului, sistemul împiedică punerea în mișcare a autovehiculului. Pe panoul de bord se aprinde lampa de control . Pedala de frână poate fi eliberată.

Frânele autovehiculului se vor elibera la momentul pornirii. Lampa de control  din panoul de bord se stinge.

Dacă, la pornirea de pe loc în pantă, autovehiculul alunecă la vale de la sine, accelerați sau activați frâna de parcare.

Dacă autovehiculul este asigurat de către sistem și se deschide portiera șoferului sau se decuplează contactul, atunci autovehiculul va fi asigurat de către frâna de parcare împotriva deplasării nedorite.

În această situație se stinge lampa de control  din panoul de bord și se aprinde lampa de control .

Activarea/Dezactivarea

Activarea/dezactivarea sistemului se realizează prin apăsarea butonului  » [fig. 241](#).

Când sistemul este activ, în tastă luminează simbolul .

După decuplarea și cuplarea contactului, sistemul rămâne activat /dezactivat, în funcție de ultima setare.

! ATENȚIE

Confortul ridicat la oprire și pornirea de pe loc oferit de sistem nu trebuie să vă determine să conduceți riscant.

- Sistemul nu este în măsură să mențină autovehiculul pe loc în orice situație, de exemplu pe carosabil acoperit cu gheață sau alunecos, în rampe.
- La oprire și parcare trebuie să fiți atent ca autovehiculul să fie asigurat corect » [pagina 210](#), *Parcarea*.

! ATENȚIE

În anumite instalații de spălare este necesar ca autovehiculul să poată rula liber. Astfel, sistemul trebuie dezactivat la intrarea într-o instalație de spălare.

i Indicație

Sistemul este în măsură să asigure autovehiculul aproximativ 10 minute, apoi menținerea autovehiculului pe loc va fi asigurată automat de frâna de parcare.

Parcarea

Citiți și respectați mai întâi ! de pe pagina 208.

Pentru oprire și parcare identificați un loc cu teren adecvat » [!](#).

Efectuați acțiunile în vederea parcării numai în succesiunea prescrisă.

- Opriti autovehiculul și mențineți apăsată pedala de frână.

- › Activați frâna de parcare.
- › La autovehiculele cu **transmisie automată** aduceți maneta selectorului de viteze în poziția **P**.
- › Opriți motorul.
- › La autovehiculele cu **transmisie manuală**, cuplați **treapta 1-a de viteză** sau **treapta de marșarier R**.
- › Eliberați pedala de frână.

Dacă este activată frâna de parcare când autovehiculul se află pe o pantă prea înclinată, pe afișajul din tabloul de instrumente poate apărea un mesaj corespunzător. Căutați un loc de parcare cu o înclinare mai redusă.

! ATENȚIE

- Componentele instalației de evacuare a gazelor arse se pot încinge. De aceea, nu opriți niciodată autovehiculul în locuri în care partea inferioară a acestuia poate intra în contact cu materiale ușor inflamabile (ca de ex. iarbă uscată, frunze, combustibil scurs etc.) - pericol de incendiu și de rănire gravă!
- La părăsirea autovehiculului, nu lăsați niciodată nesupravegheate în autovehicul persoane care ar putea, de exemplu, să încuie autovehiculul sau să elibereze frâna - există pericolul de accident și accidentare!

Schimbarea manuală a treptelor de viteză și pedalele

📖 Introducere în temă

! ATENȚIE

Dacă se efectuează o oprire în pantă, atunci nu încercați niciodată să mențineți pe loc autovehiculul cu ajutorul pedalei de accelerație călcate până la limită - există pericol unei avarii la transmisie.

Schimbarea manuală a treptelor de viteză

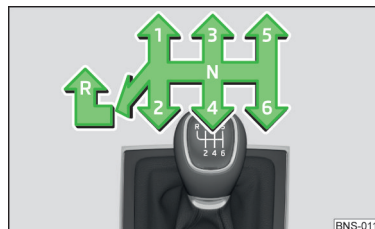

Fig. 242
Schema de selectare

📖 **Citiți și respectați mai întâi ! de pe pagina 211.**

Pe schimbătorul de viteze este reprezentată schema de selectare a treptelor individuale de viteză » fig. 242.

La selectare, țineți cont de recomandarea privind treapta de viteză » pagina 50.

Apăsați întotdeauna complet pedala de ambreiaj când schimbați treptele de viteză. Astfel se evită uzura excesivă a ambreiajului.

Cuplarea treptei marșarier

- › Opriți autovehiculul.
- › Călcați până la limită pedala de ambreiaj.
- › Aduceți maneta schimbătorului de viteze în poziția **N**.
- › Apăsați maneta schimbătorului de viteze în jos, complet spre stânga și apoi spre înainte, în poziția **R** » fig. 242.

Când este selectată treapta marșarier și contactul este pus, se aprind luminile pentru mersul înapoi.

! ATENȚIE

Nu cuplați niciodată treapta marșarier în timpul deplasării - există pericol de accident sau de deteriorare!

! ATENȚIE

Dacă nu schimbați treapta de viteză, nu țineți în timpul deplasării mâna pe maneta schimbătorului de viteze. Presiunea mâinii poate duce la uzura excesivă a mecanismului de schimbare a treptelor de viteză.

📖 **Citiți și respectați mai întâi**  **de pe pagina 211.**

Acționarea pedalelor nu trebuie îngreunată în nici un fel!

În spațiul pentru picioare al șoferului trebuie utilizat numai un covoraș (montat din fabrică sau din gama de accesorii originale ŠKODA) fixat în punctele de fixare corespunzătoare.

ATENȚIE

În spațiul pentru picioare al șoferului nu au voie să se afle obiecte, în caz contrar poate fi împiedicată utilizarea pedalelor - există pericolul de accident!

Transmisia automată

📖 Introducere în temă

Transmisia automată efectuează o schimbare automată a treptelor, în funcție de solicitarea motorului, de acționarea pedalei de accelerație, de viteza de deplasare și de regimul de deplasare selectat.

Regimurile transmisiei automate sunt setate prin intermediul manetei selectorului de viteze.

ATENȚIE

- Nu accelerați dacă, înainte de pornirea de pe loc, este selectată poziția selectorului de viteze pentru deplasarea înspre înainte - există pericol de accident!
- În timpul deplasării este interzisă poziționarea selectorului în poziția **R** sau **P** - există pericolul de accident!
- Dacă autovehiculul trebuie să rămână pe loc cu motorul pornit în poziția selectată **D**, **S**, **R** sau Tiptronic, acesta trebuie asigurat împotriva punerii în mișcare prin intermediul pedalei de frână sau prin intermediul funcției Auto Hold. La turațiile de ralanti transmisia de putere nu se întrerupe - autovehiculul se târăște.
- La părăsirea autovehiculului, se va selecta întotdeauna poziția **P** a selectorului de viteze. În caz contrar, autovehiculul s-ar putea pune în mișcare - Pericol de accident.

ATENȚIE

- Dacă în timpul deplasării se dorește re poziționarea manetei selectorului de viteze din poziția **N** în poziția **D** / **S**, motorul trebuie să funcționeze la ralanti.
- Dacă se efectuează o oprire în pantă, atunci nu încercați niciodată să mențineți pe loc autovehiculul cu ajutorul pedalei de accelerație călcate până la limită - există pericol unei avarii la transmisie.

Selectarea poziției manetei selectorului de viteze

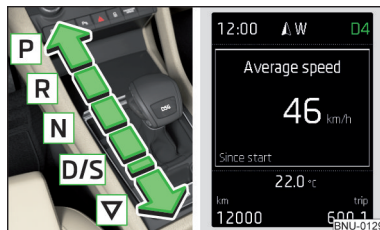

Fig. 243
Pozițiile manetei selectorului de viteze / indicatoarele de pe afișaj

📖 **Citiți și respectați mai întâi**  **și**  **de pe pagina 212.**

Prin deplasare, maneta selectorului de viteze poate fi adusă în una din următoarele poziții » fig. 243. În unele poziții trebuie apăsat butonul de blocare » pagina 213, *Blocarea selectorului de viteze*.

Când contactul este cuplat, pe afișaj se afișează regimul transmisiei, precum și treapta de viteză actual selectată » fig. 243.

- P** **Parcare** - poziția poate fi selectată numai când autovehiculul staționează Angrenajele sunt blocate mecanic.
- R** **Treapta marșarier** - poziția poate fi selectată numai când autovehiculul staționează și cu motorul la turația de ralanti.
- N** **Neutru (poziția de mers în gol)** - transferul de putere asupra roților tractoare este întrerupt.
- D/S** **Deplasarea înainte / programul sport** - în poziția **S**, schimbarea treptelor are loc **la turații mai ridicate ale motorului** decât în regimul **D**
- ▽ (poziție de revenire) - selectare între pozițiile **D** și **S**.

Dacă cu motorul pornit se selectează regimul de deplasare Sport » pagina 246, *Selectarea regimului de deplasare (Driving Mode Selection)*, transmisia cupează automat în regimul **S**.

Regimul E pentru conducerea economică

Dacă se selectează regimul de deplasare Eco, respectiv Individual (propulsie - Eco) » [pagina 246](#) și dacă maneta selectorului de viteze se află în poziția **D/S**, atunci transmisia cuplează automat în regimul **E**. Acest regim nu se poate selecta cu maneta selectorului de viteze.

Treptele de mers înainte comută automat într-o treaptă superioară sau inferioară în regimul **E** la **turații mai reduse ale motorului** decât în regimul **D**.

Blocarea selectorului de viteze



Fig. 244
Tasta de blocare

📖 **Citiți și respectați mai întâi** și **de pe pagina 212.**

Maneta selectorului de viteze este blocată în regimul **P** și **N**, pentru ca regimul pentru deplasarea înainte să nu se selecteze din greșeală și autovehiculul să se pună în mișcare în acest fel.

Maneta selectorului de viteze se blochează numai cu autovehiculul staționat respectiv la viteze de până la 5 km/h.

Blocarea manetei selectorului de viteze se semnalizează prin aprinderea lămpii de control

Eliberarea manetei selectorului de viteze din regimul P sau N

➤ Călcați până la limită pedala de frână și apăsați simultan tasta de blocare, în sensul săgeții » [fig. 244](#).

Pentru re poziționarea manetei selectorului de viteze din regimul **N** în **D/S** trebuie doar acționată pedala de frână.

Maneta selectorului de viteze nu se blochează la comutarea rapidă cu trecere prin poziția pentru regimul **N** (de exemplu, din **R** în **D/S**). Astfel se face posibilă de exemplu deblocarea autovehiculului blocat într-o acumulare de zăpadă.

Dacă maneta selectorului de viteze se află pentru mai mult de 2 secunde în regimul **N**, iar pedala de frână nu este acționată, se activează blocarea schimbătorului de viteze.

Dacă maneta selectorului nu poate fi scoasă în modul uzual din poziția **P**, aceasta poate fi deblocată de urgență » [pagina 294](#)

Indicație

Pentru comutarea manetei selectorului din poziția **P** în poziția **D/S** sau invers, se va mișca rapid maneta selectorului de viteze. Astfel se împiedică selectarea din greșeală a regimului **R**, respectiv **N**.

Schimbarea manuală a treptelor de viteze (Tiptronic)



Fig. 245 Maneta selectorului de viteze/volanul multifuncțional

📖 **Citiți și respectați mai întâi** și **de pe pagina 212.**

Sistemul Tiptronic permite selectarea manuală a treptelor cu ajutorul manetei selectorului de viteze sau a comutatoarelor basculante de sub volanul multifuncțional.



Comutarea pe schimbare manuală prin intermediul manetei selectorului

➤ Apăsați selectorul de viteze din poziția **D/S** spre dreapta (spre stânga la autovehicule cu volan pe dreapta). Se păstrează treapta de viteză cuplată.





Comutarea pe schimbare manuală a treptelor prin intermediul comutatoarelor basculante de sub volan

➤ Pentru **comutare** trageți scurt unul din comutatoarele basculante / spre volan » [fig. 245](#).

➤ Pentru **renunțarea** la schimbarea manuală a treptelor, trageți comutatorul basculant spre volan pentru mai mult de 1 s. ▶

Dacă nu acționați niciun comutator basculant   într-un anumit interval, regimul manual de schimbare a treptelor de viteze se dezactivează automat.

Schimbarea treptelor

- ▶ Pentru **schimbare în sus**, apăsați scurt maneta selectorului spre înainte  sau trageți scurt comutatorul basculant  spre volan » [fig. 245](#).
- ▶ Pentru **schimbare în jos**, apăsați scurt maneta selectorului spre înapoi  sau trageți scurt comutatorul basculant  spre volan » [fig. 245](#).

Treapta de viteză actual selectată se afișează pe afișajul » [fig. 243 la pagina 212](#).

La selectare, țineți cont de recomandarea privind treapta de viteză » [pagina 50](#).

La accelerare, transmisia automată va selecta treapta superioară următoare, cu puțin înainte de atingerea turației maxime permise a motorului. În cazul în care s-a selectat o treaptă inferioară de viteză, cutia de viteze selectează treapta numai atunci când motorul nu va mai putea fi supraturat.

Indicație

Poate fi avantajos, de exemplu la deplasarea în pantă, să se utilizeze schimbarea manuală a treptelor de viteză. Prin selectarea unei trepte inferioare se diminuează solicitarea frânelor și uzura acestora.

Demararea și conducerea

 **Citiți și respectați mai întâi  și  de pe pagina 212.**

Pornirea de pe loc și oprirea temporară

- ▶ Apăsați pedala de accelerație și mențineți-o apăsată.
- ▶ Porniți motorul.
- ▶ Apăsați butonul de blocare și aduceți maneta selectorului de viteze în poziția dorită » [pagina 212](#).
- ▶ Eliberați pedala de frână și accelerați.

La oprirea temporară (de exemplu în intersecții) nu trebuie selectat regimul **N**. Trebuie însă apăsată pedala de frână, pentru a asigura autovehiculul împotriva rularii.

Accelerare maximă în timpul deplasării (funcție Kick-down)

La acționarea completă a pedalei de accelerație în modul pentru deplasare înainte se activează funcția Kick-down.

Schimbarea treptelor este adaptată în modul corespunzător, pentru a obține accelerația maximă.

Accelerare maximă la pornirea de pe loc (funcție Launch-control)

Funcția Launch-control este disponibilă în regimul **S** sau Tiptronic.



- ▶ Dezactivați ASR-ul » [pagina 217](#), *Sistemele de frână și de stabilizare*.
- ▶ Apăsați pedala de frână cu piciorul stâng și mențineți-o apăsată.
- ▶ Apăsați complet pedala de frână cu piciorul drept.
- ▶ Eliberați pedala de frână - autovehiculul pleacă de pe loc cu accelerația maximă.

Deplasarea în poziția neutră („rulare liberă“)

La eliberarea pedalei de accelerație, autovehiculul se mișcă fără efectul de frânare al motorului.

Condiții de funcționare

- ▶ Maneta selectorului de viteze se află în poziția **D/S**.
- ▶ Este selectat regimul de deplasare Eco, respectiv Individual (este selectat propulsie Eco) » [pagina 246](#), *Selectarea regimului de deplasare (Driving Mode Selection)*.
- ▶ Viteza de deplasare este de peste 20 km/h.
- ▶ La priza remorcii nu este racordată o remorcă sau un alt accesoriu.

Treapta de viteză se cuplează din nou automat, prin acționarea pedalei de accelerație sau de frână, respectiv prin tragerea comutatorului basculant   spre volan » [pagina 213](#), *Schimbarea manuală a treptelor de viteze (Tiptronic)*.

ATENȚIE

O accelerație puternică poate duce (de ex. pe carosabil alunecos) la pierderea controlului asupra autovehiculului - există pericolul de accident!

Rodajul motorului și conducerea economică

Rodajul motorului

Pe parcursul primilor 1500 km, stilul de conducere decide asupra calității procesului de rodare, când motorul este nou.



Pe parcursul primilor 1000 km nu solicitați motorul cu mai mult de 3/4 din turația maxim admisă a motorului și renunțați la tractarea unei remorci.

În intervalul de **1000 până la 1500 km** solicitarea motorului poate fi crescută până la turația maxim admisă a motorului.

Sfaturi pentru conducerea economică

Consumul de combustibil depinde de stilul de conducere, de starea carosabilului, de condițiile meteorologice și altele.

Pentru a conduce economic trebuie respectate următoarele indicații.

- ▶ Evitați accelerarea și frânarea necesară.
- ▶ Respectați treapta de viteză recomandată » pagina 50.
- ▶ Evitați accelerarea la maxim și vitezele ridicate.
- ▶ Reduceți funcționarea în gol a motorului.
- ▶ Evitați deplasarea pe distanțe scurte.
- ▶ Asigurați presiunea corectă în anvelope » pagina 278.
- ▶ Evitați balastul inutil.
- ▶ Demontați suportul pentru portbagaj de acoperiș înainte de a pleca la drum, dacă acesta nu este necesar.
- ▶ Mențineți consumatorii electrice porniți (de exemplu, încălzirea în scaune) nu mai atât timp cât este nevoie. În Infotainment, în meniul **CAR** /  →  → **Consumator confort** este posibilă afișarea a până la trei consumatori care prezintă actualmente cel mai mare consum de combustibil.
- ▶ Înainte de a porni sistemul de răcire aerisii scurt, nu utilizați sistemul de răcire cu geamurile deschise.
- ▶ Nu lăsați geamurile deschise atunci când vă deplasați cu viteză ridicată.

Funcția DriveGreen

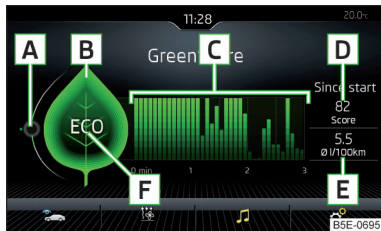



Fig. 246
Afișarea pe ecranul Infotainment

Funcția DriveGreen (în continuare doar DriveGreen) evaluează economicitatea deplasării pe baza informațiilor referitoare la modul de conducere.

DriveGreen se poate afișa pe ecranul Infotainment, în meniul **CAR** /  →  → DriveGreen.

A Afișajul fluidității manierei de conducere

Când se conduce într-o manieră fluidă, indicatorul se află pe centru (în apropierea punctului verde). La accelerări, indicatorul se deplasează în jos, la frânare în sus.

B „Frunza verde“

Cu cât frunza este mai verde, cu atât mai economică este maniera de conducere. În caz de un stil de conducere mai puțin economic frunza nu este colorată verde respectiv este posibil să nu fie afișată deloc.

C diagramă cu bare

Cu cât bara este mai înaltă, cu atât este mai economic stilul de conducere. Fiecare bară indică economicitatea deplasării în etape de 5 secunde, bara actuală se află în stânga.

D evaluarea pe puncte (0 - 100)

Cu cât valoarea este mai mare, cu atât este mai economic stilul de conducere. La apăsarea suprafeței de comandă funcției **D** se afișează o prezentare detaliată a evaluării economicității deplasării din ultimele 30 de minute.

Dacă deplasarea a durat mai puțin de 30 de minute, prezentarea evaluării va fi inclusă în datele deplasării anterioare (bare verde închis).

E consumul mediu de combustibil de la pornire

La acționarea suprafeței de comandă funcției **E** se afișează o prezentare detaliată a consumului mediu de combustibil din ultimele 30 de minute.

Dacă deplasarea a durat mai puțin de 30 de minute, consumul mediu va fi inclus în datele deplasării anterioare (bare verde închis).

F simboluri

Pe ecran pot fi afișate următoarele patru simboluri, care informează despre stilul de conducere actual.

ECO Mod economic de conducere

 Viteza actuală are o influență negativă asupra consumului de combustibil

 Deplasarea nu este fluidă, evitați accelerările și frânările inutile

»4 Recomandarea treptei de viteze

Sfaturi pentru conducerea economică

La atingerea frunzei **B** sunt afișate sfaturi pentru conducerea economică. ▶

i Indicație

La resetarea memoriei pentru deplasările singulare „de la pornire” se resetează și consumul mediu **E**, evaluarea deplasării **D**, precum și diagrama **C**.

Evitarea producerii defecțiunilor la autovehicul

Indicații de conducere

Deplasați-vă doar pe străzile și pe terenurile care corespund parametrilor autovehiculului dumneavoastră » [pagina 304](#), *Datele tehnice*.

Șoferul este mereu responsabil pentru decizia pe care o ia în ceea ce privește capacitatea sa de a se deplasa în condițiile date.

În cazul deplasărilor pe străzi neasfaltate, vă recomandăm să activați regimul Offroad » [pagina 220](#).

! ATENȚIE

- Adaptați întotdeauna viteza și stilul de conducere la condițiile curente de vizibilitate, meteorologice, de carosabil și de trafic. Viteza prea ridicată sau manevrele greșite pot cauza accidentarea pasagerilor și defecțiuni grave autovehiculului.
- Materialele inflamabile precum frunzele uscate sau ramurile, agățate sub podeaua autovehiculului, se pot aprinde de la componentele fierbinți ale autovehiculului - Pericol de incendiu!

! ATENȚIE

- Respectați garda la sol a autovehiculului! La trecerea peste obiecte mai mari decât garda la sol a autovehiculului, acestea pot deteriora autovehiculul.
- Obiectele prinse sub podeaua autovehiculului trebuie îndepărtate cât mai repede posibil. Aceste obiecte pot provoca daune la autovehicul (de ex. la componentele sistemului de alimentare cu combustibil sau a sistemului de frânare).

Trecerea prin apă

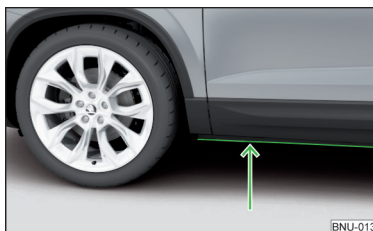

Fig. 247
Înălțimea maximă permisă a apei la traversarea vadurilor

Pentru a împiedica producerea de deteriorări la autovehicul la traversarea prin vaduri (de ex. a străzilor inundate), trebuie respectate următoarele.

- Înainte de traversarea zonei inundate, stabiliți adâncimea apei. Nivelul apei poate să ajungă maxim până la marginea inferioară a pragului » [fig. 247](#).
- Conduceți cu viteză maximă de pas, în caz contrar se poate forma un val în fața autovehiculului, care poate conduce la pătrunderea apei în sistemele autovehiculului (de ex. sistemul de aspirație a aerului în motor).
- Nu vă opriți niciodată în apă, nu va deplasați în marșarier și nu opriți niciodată motorul.

! ATENȚIE

- Urmarea pătrunderii apei în sistemele autovehiculului (de ex. în sistemul de aspirație a aerului în motor) pot fi daune grave la autovehicul!
- Autovehiculele care vin din față produc valuri, care pot depăși înălțimea apei permisă pentru autovehiculul dumneavoastră.
- Nu traversați prin apă sărată, sarea poate provoca coroziune. Un autovehicul care a intrat în contact cu apa sărată se spală temeinic cu apă dulce.

Sistemele de asistență

Indicații cu caracter general

Introducere în temă

! ATENȚIE

- Sistemele de asistență servesc doar pentru asistență și nu îl absolvă pe șofer de răspunderea pentru condusul autovehiculului.
- Siguranța mărită, precum și protecția mărită a pasagerilor oferite de sistemele de asistență nu trebuie să vă determine să vă asumați riscuri inutile - Pericol de accident!
- Adaptați întotdeauna viteza și stilul de conducere la condițiile curente de vizibilitate, meteorologice, de carosabil și de trafic.
- Sistemele de asistență sunt supuse limitărilor de ordin fizic și a celor condiționate de sistem. Din acest motiv, șoferul poate percepe anumite reacții ale sistemului în anumite situații ca fiind nedorite sau întârziate. De aceea trebuie să fiți mereu atent și pregătit să interveniți!
- Activați, dezactivați și reglați sistemele de asistență numai astfel încât să aveți în orice situație din trafic controlul total deplin asupra autovehiculului - Există pericol de accidente!

Senzor radar



Fig. 248
Locul de montare al senzorului radar

📖 Citiți și respectați mai întâi **!** de pe pagina 217.

Senzorul radar (denumit în continuare numai senzor) înregistrează situația traficului din fața autovehiculului prin unde electromagnetice. Radarul se află sub un capac » fig. 248.

Senzorul este parte componentă a sistemelor ACC » pagina 238 și Front Assist » pagina 243.

Funcționarea senzorului poate fi afectată sau indisponibilă în cazul unuia dintre următoarele evenimente.

- ▶ Capacul senzorului este murdar (de ex. cu noroi, zăpadă ș.a.).
- ▶ Zona din fața și din jurul capacului senzorului este acoperită (de ex. de un autocolant, faruri suplimentare ș.a.).
- ▶ Condiții slabe de vizibilitate (de exemplu în caz de ceață, ploaie torențială, cădere abundentă de zăpadă).
- ▶ În cazuri excepționale, senzorul poate fi acoperit sub capac (de exemplu de zăpadă).

Când capacul senzorului, respectiv senzorul este acoperit sau murdar, pe afișajul panoului de bord apare mesajul corespunzător al sistemului ACC » pagina 243, Anomalii în funcționare sau Front Assist » pagina 245, Anomalii în funcționare.

! ATENȚIE

- Dacă bănuieți că a fost deteriorat senzorul, dezactivați sistemul ACC și Front Assist » pagina 240 » pagina 245. Dispuneți verificarea senzorului de către o unitate autorizată.
- În cazul unui impact resp. a daunelor în partea din față sau de jos a autovehiculului poate fi perturbată funcționarea senzorului - există pericolul de accident! Dispuneți verificarea senzorului de către o unitate autorizată.
- Nu acoperiți zona din fața și din jurul capacului senzorului. Aceasta poate duce la afectarea funcționării senzorului - Pericol de accident!

! ATENȚIE

Îndepărtați zăpada, utilizând o mătură de mână, și gheața, cu un spray de degivrare fără solvenți, de pe capacul senzorului.

Sistemele de frână și de stabilizare

Introducere în temă

Sistemele de frână și de stabilizare se activează automat la fiecare cuplare a contactului, dacă nu se menționează altceva.

Semnalarea defectelor este descrisă în capitolul » pagina 39, Lămpi de control. ▶

! ATENȚIE

Se vor respecta indicațiile generale referitoare la utilizarea sistemelor de asistență » [pagina 217](#), ! în capitolul *Introducere în temă*.

Controlul stabilității (ESC)

📖 **Citiți și respectați mai întâi ! de pe pagina 218.**

ESC îmbunătățește stabilitatea autovehiculului în situații limită de deplasare dinamică (de exemplu la începutul derapării autovehiculului), prin frânarea roților individuale, pentru a păstra direcția de deplasare.

În timpul unei intervenții ESC, lampa de control 🚗 de pe panoul de bord se aprinde intermitent.

ESC Sport



Fig. 249
Tastele sistemului ESC Sport / ASR

📖 **Citiți și respectați mai întâi ! de pe pagina 218.**

ESC Sport permite un stil de conducere mai sportiv. Dacă este activat ESC Sport, în caz de supravirare sau subvirare ușoară a autovehiculului nu se realizează intervenții ESC, iar ASR este limitat astfel încât să permită patinarea roților punții antrenate.

Activarea

› Mențineți apăsată tasta 🚗 » [fig. 249](#).

› **sau:** În Infotainment în meniul / atingeți suprafața de comandă funcții 🚗 → Sistem ESC: → ESC Sport.

La **activare**, pe panoul de bord **se aprinde** lampa de control 🚗 și pe ecranul panoului de bord se afișează un mesaj corespunzător.

Dezactivarea

› Apăsați tasta 🚗 » [fig. 249](#).

› **sau:** În Infotainment în meniul / atingeți suprafața de comandă funcții 🚗 → Sistem ESC: → Activat.

La **dezactivare**, pe panoul de bord **se stinge** lampa de control 🚗 și pe ecranul panoului de bord se afișează un mesaj corespunzător.

Sistemul antiblocare (ABS)

📖 **Citiți și respectați mai întâi ! de pe pagina 218.**

ABS împiedică blocarea roților la frânare. Astfel acesta îl sprijină pe șofer să mențină controlul asupra autovehiculului.

Intervenția ABS se face sesizată printr-o **mişcare pulsatorie a pedalei de frână** care este însoțită de zgomote.

La intervenția ABS nu frânați în intervale și nici nu diminuați presiunea din frână.

Reglarea momentului motor (MSR)

📖 **Citiți și respectați mai întâi ! de pe pagina 218.**

MSR împiedică tendința de blocare a roților tractoare la schimbarea în jos a treptelor sau în cazul în care accelerația este redusă brusc (de ex. pe carosabil acoperit cu gheață sau alunecos din orice altă privință).

În cazul în care roțile tractoare se blochează este mărită automat turația motorului. Astfel este redus efectul frânei de motor iar roțile se pot învârti din nou liber.

sistemul de control al tracțiunii (ASR)



📖 **Citiți și respectați mai întâi ! de pe pagina 218.**

ASR împiedică patinarea roților punții antrenate. ASR reduce forța de antrenare transferată pe roțile care patinează. Astfel se facilitează, de exemplu, deplasarea pe carosabil cu aderență redusă.

În timpul unei intervenții ASR, lampa de control 🚗 de pe panoul de bord luminează intermitent.

Dezactivarea

› Apăsați tasta  » [fig. 249 la pagina 218.](#)

› **sau:** În Infotainment în meniul  /  atingeți suprafața de comandă funcții  → Sistem ESC: → ASR oprit.

La **dezactivare**, pe panoul de bord **se aprinde** lampa de control  și pe ecranul panoului de bord se afișează un mesaj corespunzător.

Activarea

› Apăsați tasta  » [fig. 249 la pagina 218.](#)

› **sau:** În Infotainment în meniul  /  atingeți suprafața de comandă funcții  → Sistem ESC: → Activat.

La **activare**, pe panoul de bord **se stinge** lampa de control  și pe ecranul panoului de bord se afișează un mesaj corespunzător.

În mod normal, ASR-ul trebuie să fie întotdeauna activ. Este bine să dezactivați sistemul de exemplu numai în următoarele situații.

▶ La depășirea cu lanțuri pentru zăpadă.

▶ La depășirea printr-un strat înalt de zăpadă sau pe teren foarte necompactat.

▶ „Eliberarea” autovehiculului blocat.

Blocarea electronică a diferențialului (EDS și XDS+)

 **Citiți și respectați mai întâi  de pe pagina 218.**

EDS împiedică patinarea roții respective a punții antrenate. EDS frânează roata care eventual patinează și transmite forța de tracțiune pe cealaltă roată de tracțiune. Astfel se facilitează deplasarea pe carosabil cu aderență variabilă a roților individuale ale punții antrenate.

Pentru ca frânele roții frânate să nu se încălzească prea tare, EDS-ul se deconectează automat. Imediat ce frâna s-a răcit, are loc reactivarea automată a EDS.

XDS+ este o extensie a blocării electronice a diferențialului (EDS). XDS+ reacționează printr-o intervenție în frânare, asupra roții din interiorul virajului de pe puntea tractoare, pentru eliberarea roților la parcurgerea cu viteză a virajelor. Prin frânarea fiecărei roți separat, se împiedică supravirarea sau subvirarea autovehiculului. Acest lucru are un efect pozitiv asupra stabilității la rulare și manevrabilității autovehiculului.

Sistemul activ de asistare a direcției (DSR)

 **Citiți și respectați mai întâi  de pe pagina 218.**

În situații critice, funcția DSR transmite șoferului o recomandare de manevră pentru stabilizarea autovehiculului. DSR-ul se activează de exemplu la frânări puternice pe carosabil cu suprafețe diferite pe partea stângă și dreaptă a autovehiculului.

Sistemul de asistență la frânare (HBA)

 **Citiți și respectați mai întâi  de pe pagina 218.**

HBA-ul crește efectul de frânare și ajută la scurtarea distanței de frânare.

Sistemul HBA este declanșat prin acționarea rapidă a pedalei de frână. Pentru atingerea celei mai scurte distanțe de frânare posibile trebuie să se acționeze pedala de frână în continuare, până când autovehiculul staționează.

După eliberarea pedalei de frână se dezactivează automat funcționarea HBA-ului.

Sistemul de asistență la pornirea în rampă

 **Citiți și respectați mai întâi  de pe pagina 218.**

Sistemul de asistență la pornirea în rampă (în continuare numai sistem) face posibil ca, la demararea în rampă, să se deplaseze piciorul de pe pedala de frână pe cea de accelerație, fără ca autovehiculul să alunece la vale.

Autovehiculul continuă să fie frânat de către sistem pentru încă circa 2 secunde după eliberarea pedalei de frână.

Sistemul este activ începând de la rampe cu înclinația de 5%, atunci când portiera șoferului este închisă. Sistemul este activ numai la pornirea de pe loc cu fața sau cu spatele, în rampe.

Frâna pentru coliziuni multiple (MCB)

 **Citiți și respectați mai întâi  de pe pagina 218.**

MCB servește la frânarea și stabilizarea autovehiculului în urma unei coliziuni, prin intervenții automate de frânare. Astfel se reduce riscul unei coliziuni succesive datorită deplasării necontrolate a autovehiculului. ▶

Intervențiile automate de frânare pot fi efectuate numai atunci când sunt îndeplinite următoarele condiții de bază.

- ✓ S-a produs o coliziune frontală, laterală sau din spate de o anumită amploare.
- ✓ Viteza de coliziune a fost de peste 10 km/h.
- ✓ Frânele, ESC, precum și alte instalații electrice necesare rămân în stare de funcționare după coliziune.
- ✓ Nu se acționează pedala de accelerație.

Stabilizarea remorcii (TSA)

📖 **Citiți și respectați mai întâi** **!** de pe pagina 218.

TSA servește la stabilizarea remorcii în situații în care se ajunge la balansarea remorcii și ulterior la balansarea întregului ansamblu autovehicul/remorcă.

TSA frânează separat roțile autovehiculului tractor, pentru a amortiza mișcarea de balans a întregului ansamblu autovehicul/remorcă.

Pentru o funcționare TMC corectă sunt necesare următoarele condiții de bază.

- ✓ Dispozitivul de tractare a fost livrat din fabricație sau a fost achiziționat din Accesorii Originale ŠKODA.
- ✓ Remorca să fie conectată electric prin intermediul prizei la autovehiculul tractor.
- ✓ ASR este activat.
- ✓ Viteza este mai mare de 60 km/h.

Informații suplimentare » [pagina 256](#), *Dispozitivul de tractare și remorca.*

Regimul Offroad

📖 Introducere în temă

Regimul Offroad cuprinde funcții care ajută la parcurgerea porțiunilor dificile în cazul unei deplasări pe străzi neasfaltate.

Dar chiar dacă regimul Offroad este activat, autovehiculul dumneavoastră nu se transformă în autovehicul de teren.

! ATENȚIE

Se vor respecta indicațiile generale referitoare la utilizarea sistemelor de asistență » [pagina 217](#), **!** în capitolul *Introducere în temă.*

! ATENȚIE

- Regimul Offroad nu este destinat utilizării pe străzi obișnuite.
- Pentru a garanta funcționarea corectă a regimului Offroad trebuie să se monteze același tip de anvelope acreditate de către compania ŠKODA AUTO la toate cele patru roți.

Modul de funcționare

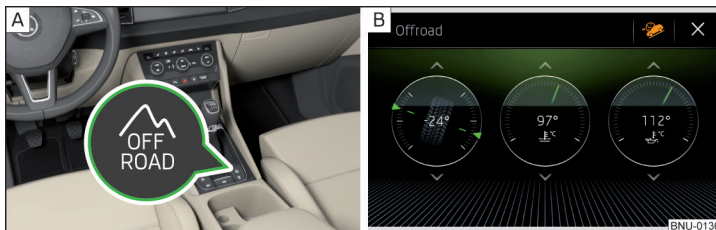

Fig. 250 Tasta Offroad / ecranul Infotainment: Afișare la activare

📖 **Citiți și respectați mai întâi** **!** și **!** de pe pagina 220.

Regimul Offroad intervine la o viteză de până la 30 km/h.

Vă recomandăm, să activați modul Offroad la orice deplasare pe străzile neasfaltate.

▶ Pentru **activare/dezactivare** apăsați tasta » [fig. 250 - A](#).

La **activare se aprinde** în panoul de bord lampa de control pentru regimul Offroad , precum și a asistentului la coborârea în pantă . Pe ecranul Infotainment se inserează afișajele pentru regimul Offroad » [fig. 250 - B](#).

În regimul Offroad, sunt integrate următoarele funcții.

- ▶ Sistemul de asistență la deplasarea în pantă » [pagina 221](#)
- ▶ ESC Offroad » [pagina 221](#)
- ▶ ASR Offroad » [pagina 221](#)
- ▶ EDS Offroad » [pagina 222](#)
- ▶ ABS Offroad » [pagina 222](#)

i Indicație

Dacă motorul este „sufocat“ în timpul deplasării în regim Offroad, trebuie ca după un nou start al motorului să verificați dacă regimul Offroad a rămas activat, resp. dacă este nevoie să-l activați din nou.

Sistemul de asistență la deplasarea în pantă

 **Citiți și respectați mai întâi  și  de pe pagina 220.**

Sistemul de asistență la deplasarea în pantă (numit în continuare doar asistentul) menține o viteză constantă pe pantele abrupte, la deplasarea cu fața sau cu spatele, prin acționarea automată a frânelor la toate cele patru roți.

În timpul unei intervenții a sistemului, lampa de control **albă**  se aprinde în panoul de bord.

Intervenția asistentului are loc automat în următoarele condiții.

- ✓ Motorul funcționează.
- ✓ Regimul Offroad este activat.
- ✓ Panta este de minimum 10 %.
- ✓ Nu se acționează nici pedala de accelerație, nici cea de frână.

Dezactivarea/activarea sistemelor de asistență în Infotainment

În Infotainment în meniul  /  atingeți suprafața de comandă funcții .

Starea sistemului de asistență este afișată prin decolorarea suprafeței de comandă funcții  de pe ecranul Infotainment.

Suprafața de comandă funcții	Culoarea	Semnificație
	gri	sistemul de asistență nu este activat (regimul Offroad nu este activat)
	alb	sistemul de asistență este dezactivat (în regimul Offroad activat)
	portocaliu	sistemul de asistență este pregătit să intervină (în regimul Offroad activat)

Viteza autovehiculului

Abordați deplasarea în pantă cu viteză adecvată de aproximativ 2 - 30 km/h, asistentul pentru deplasarea în pantă menține această viteză constantă la deplasarea în pantă.

Dacă la autovehiculele cu **transmisie manuală** este cuplată o treaptă de deplasare înainte (sau treapta marșarier), viteza trebuie să fie suficient de ridicată, pentru a evita o „gâtuire a motorului“.

Viteza de deplasare se poate modifica prin acționarea pedalei de frână sau de accelerație. Intervenția asistentului se reia după eliberarea pedalei.

! ATENȚIE

Pentru funcționarea corectă a asistentului, suprafața benzii carosabilului trebuie să fie suficient de aderentă. Din motive legate de legile fizicii, asistentul nu își poate îndeplini corect funcția pe teren alunecos (ca de ex. gheață, noroi, ș.a.). - Pericol de accident!

i Indicație

Dacă asistentul tocmai frânează automat vehiculul, lampa de frână nu se aprinde.

ESC Offroad

 **Citiți și respectați mai întâi  și  de pe pagina 220.**

Sistemul ESC Offroad ușurează deplasarea pe terenuri neconsolidate, nerealizând intervenții ESC în caz de supravirare/subvirare a autovehiculului.

ASR Offroad

 **Citiți și respectați mai întâi  și  de pe pagina 220.**

Sistemul ASR Offroad ușurează demararea și deplasarea pe terenuri neconsolidate, lăsând să patineze parțial roțile.

i Indicație

În cazul sistemului ASR dezactivat » [pagina 218](#), regimul Offroad lucrează fără sprijinul ASR Offroad.

EDS Offroad

 **Citiți și respectați mai întâi**  și  de pe pagina 220.

Sistemul EDS Offroad îl sprijină pe șofer la deplasarea pe un teren cu aderență diferită sub roțile de antrenare, sau la traversarea dunelor de pământ.

O roată, respectiv roțile care derapează se frânează mai devreme și cu o forță mai ridicată decât o face sistemul EDS standard.

ABS Offroad

 **Citiți și respectați mai întâi**  și  de pe pagina 220.

Sistemul ABS Offroad îl sprijină pe șofer la frânarea pe un teren necompactat (ca de ex. pe pietriș, zăpadă etc.).

Printr-o blocare controlată a roților din fața roții frânate, sistemul generează o „pană” din materialul acumulat, care scurtează calea de frânare.

Efectul maxim al sistemului se atinge, dacă roțile din față sunt orientate drept înainte.

Afișarea Offroad în Infotainment



Fig. 251
Offroad - afișaj Infotainment

 **Citiți și respectați mai întâi**  și  de pe pagina 220.

Afișajul regimului Offroad din Infotainment servește la evaluarea situației actuale de deplasare.

▶ Pentru **afișarea** în Infotainment, atingeți în meniul  suprafața de comandă funcții →  → **Offroad**.

Printr-o glisare a degetului perpendicular pe ecran pot fi inserate trei dintre afișajele de mai jos  » fig. 251.

- ▶ Busolă (valabil pentru Infotainment Amundsen, Columbus)
- ▶ Altimetru (valabil pentru Infotainment Amundsen, Columbus)
- ▶ Indicator pentru unghiul de rotație a volanului
- ▶ Indicatorul temperaturii lichidului de răcire
- ▶ Indicator pentru temperatura uleiului

Sistemul de asistență la parcare (ParkPilot)

 **Introducere în temă**

Sistemul de asistență la parcare (denumit în continuare doar sistem) atrage atenția în timpul efectuării manevrelor de parcare, asupra obstacolelor din vecinătatea autovehiculului, prin intermediul semnalelor acustice, respectiv prin afișarea pe ecranul Infotainment.

ATENȚIE



- Se vor respecta indicațiile generale referitoare la utilizarea sistemelor de asistență » [pagina 217](#),  în capitolul *Introducere în temă*.
- Este posibil ca persoane sau obiecte care se deplasează să nu poată fi sesizate de către senzorii de sistem.
- Suprafețele anumitor obiecte sau ale îmbrăcăminteii, pot reflecta în anumite situații, semnalele sistemului. Există pericolul ca astfel de persoane sau obiecte să nu poată fi sesizate de către senzorii sistemului.
- Sursele sonore externe pot brui semnalele senzorilor sistemului. Există pericolul ca obstacolele să nu poată fi sesizate de către senzorii sistemului.
- Înainte de efectuarea manevrelor, asigurați-vă că în spatele și în fața autovehiculului nu există niciun obstacol de dimensiuni reduse, de exemplu, pietre, stâlpi subțiri ș.a. Este posibil ca acest obstacol să nu fie neapărat recunoscut de senzorii sistemului.

⚠ ATENȚIE

- Mențineți senzorii sistemului » **fig. 252 la pagina 223** curați, fără zăpadă sau gheață și nu îi acoperiți cu niciun fel de obiecte, pentru a nu limita funcționarea sistemului.
- În condiții de vreme nefavorabilă (ploaie torențială, vapori de apă, temperaturi foarte reduse/foarte ridicate ș. a.), funcționarea sistemului poate fi influențată - „recunoașterea incorectă a obstacolelor“.
- Accesoriile montate suplimentar în partea din spate a autovehiculului (de ex. suportul pentru biciclete) pot afecta negativ funcționarea sistemului.

Setări în Infotainment

📖 **Citiți și respectați mai întâi** ⚠ și ⚡ **de pe pagina 222.**

➤ În Infotainment în meniul /  atingeți suprafața de comandă funcții  → **Parcare și manevrare.**

- **ParkPilot** - setarea sistemului de asistență la parcare
 - **Activare automată** - activarea/dezactivarea afișajului micșorat al sistemului de asistență la parcare (la deplasarea înainte)
 - **Volum sonor față** - reglarea volumului semnalelor sonore pentru recunoașterea obstacolelor din față
 - **Tonalitate față** - reglarea volumului semnalelor sonore pentru recunoașterea obstacolelor din față
 - **Volum sonor spate** - reglarea volumului semnalelor sonore pentru recunoașterea obstacolelor din spate
 - **Tonalitate spate** - reglarea volumului semnalelor sonore pentru recunoașterea obstacolelor din spate
- **Reducere volum Entertainment (parcare)** - reducerea volumului sonor audio (de ex. volumul sonor radio) la sistemul de asistență la parcare activat
- **Funcție frânare manevre** - activarea/dezactivarea frânării de urgență automate

Modul de funcționare

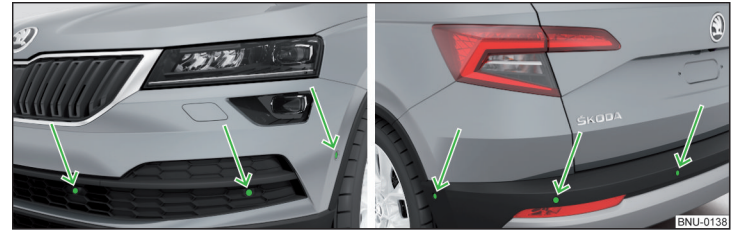

Fig. 252 **Locul de amplasare al senzorilor de pe partea stângă a autovehiculului: față/spate**

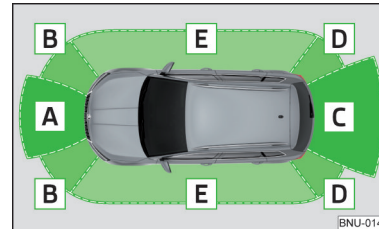

Fig. 253 **Zonele baleiate și raza de acțiune a senzorilor**

📖 **Citiți și respectați mai întâi** ⚠ și ⚡ **de pe pagina 222.**

Sistemul calculează cu ajutorul undelor de ultrasunete distanța dintre bara de protecție și un obstacol. Senzorii cu ultrasunete se găsesc în bara de protecție spate, respectiv și în bara de protecție față, în funcție de dotarea autovehiculului » **fig. 252.**

În funcție de dotare, pot exista următoarele variante de sistem » fig. 253.

- ▶ Varianta 1: avertizează împotriva obstacolelor, în zonele **C, D.**
- ▶ Varianta 2: avertizează împotriva obstacolelor, în zonele **A, B, C, D.**
- ▶ Varianta 3: avertizează împotriva obstacolelor, în zonele **A, B, C, D, E.**

Raza de acțiune aproximativă a senzorilor (în cm)

Zona » fig. 253	Varianta 1 (4 senzori)	Varianta 2 (8 senzori)	Varianta 3 (12 senzori)
A	-	120	120
B	-	60	90
C	160	160	160
D	60	60	90
E	-	-	90

Semnalele acustice

Odată cu micșorarea distanței față de obstacol, se scurtează intervalul dintre semnalele acustice. Începând de la o distanță de aproximativ 30 cm față de obstacol, se emite un ton continuu - zonă periculoasă. **În acest moment nu continuați deplasarea în direcția obstacolului.**

Semnalele acustice pot fi setate în Infotainment » [pagina 223](#).

Regimul de tractare

În regimul de tractare, respectiv în cazul unui alt accesoriu conectat la priză de motorie sunt active numai zonele **A** și **B** » [fig. 253](#) ale sistemului.

i Indicație

- Dacă în cazul autovehiculelor cu **varianta 3**, după activarea sistemului nu se afișează toate câmpurile din jurul autovehiculului, autovehiculul trebuie deplasat câțiva metri înainte, respectiv înapoi.
- Semnalele sonore pentru recunoașterea obstacolelor din față sunt mai puternic reglate din fabricație decât cele pentru recunoașterea obstacolelor din spate.
- Setarea semnalelor acustice este (în funcție de tipul sistemului Infotainment) memorată în contul activ de utilizator al sistemului de personalizare » [pagina 56](#).

Afișajul de pe ecranul Infotainment

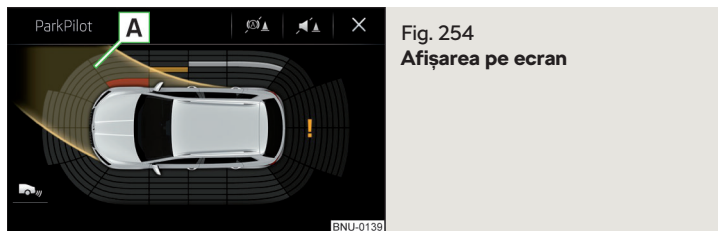

Citiți și respectați mai întâi și de pe pagina 222.

Suprafețe de comandă funcții și avertizări » [fig. 254](#)

- Reprezentarea carosabilului.
- În funcție de tipul Infotainment: Dezactivarea afișajului sistemului de asistență la parcare.
- Dezactivarea/Activarea semnalelor acustice ale sistemului de asistență la parcare.
- Activarea/dezactivarea frânării de urgență automate.
- Comutarea la camera retrovizoare.
- În zona de coliziune se află un obstacol (distanța până la obstacol este mai mică de 30 cm). Nu continuați deplasarea în direcția obstacolului!
- Pe traseul de deplasare se află un obstacol (distanța până la obstacol este mai mare de 30 cm).
- În afara traseului de deplasare se află un obstacol (distanța până la obstacol este mai mare de 30 cm).
- Anomalie în sistem (nu se vor mai semnala obstacolele).

Afișarea carosabilului

Afișarea carosabilului **A** » [fig. 254](#) prezintă carosabilul pe care s-ar deplasa autovehiculul menținând volanul în poziția respectivă și în funcție de poziția schimbătorului de viteze/manetei selectorului de viteze.

Dacă schimbătorul de viteze se află în poziția neutră resp. maneta selectorului în poziția **N**, se afișează carosabilul din față.

Activare/dezactivare



Fig. 255
Tasta sistemului (variantele 2, 3)

 **Citiți și respectați mai întâi  și  de pe pagina 222.**

Activarea

Activarea sistemului are loc prin cuplarea treptei marșarier, iar la autovehiculele cu **variantele 2 și 3** prin apăsarea butonului **P** » [fig. 255](#).

La activare se emite un semnal acustic iar pe buton se aprinde simbolul **P**.

Dezactivarea

La autovehiculele cu **varianta 1** sistemul se dezactivează prin decuplarea treptei de marșarier.

La autovehiculele cu **varianta 2 și 3** sistemul se dezactivează prin apăsarea butonului **P** sau automat la o viteză de mai mare de 15 km/h (simbolul **P** din buton se stinge).

Afișarea unei defecțiuni

Autovehiculele cu **varianta 1**

- ▶ După activarea sistemului se emite aproximativ 3 secunde un semnal sonor (în apropierea autovehiculului nu se găsesc obstacole).

Autovehiculele cu **variantele 2 și 3**

- ▶ După activarea sistemului, în tastă clipește simbolul **P**.
- ▶ Pe afișajul panoului de bord apare un mesaj în legătură cu o anomalie la sistemul ParkPilot (concomitent se emite un semnal sonor).

Solicitați asistența de specialitate a unui service.

Indicație

Sistemul se poate activa cu butonul **P** numai la o viteză mai mică de 15 km/h.

Activarea automată a sistemului la deplasarea înainte

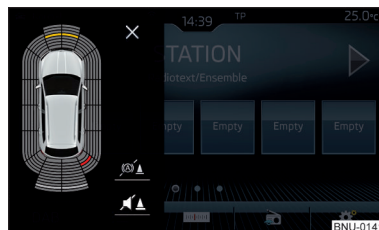

Fig. 256
Afișajul Infotainment: afișare la activarea automată

 **Citiți și respectați mai întâi  și  de pe pagina 222.**

Activarea automată a sistemului are loc la deplasarea înainte cu o viteză mai mică de 10 km/h, când autovehiculul se apropie de un obstacol.

După activare, în zona stângă a afișajului Infotainment se afișează următoarele » [fig. 256](#).

Semnale acustice se emit începând de la o distanță de aproximativ 50 cm față de obstacol.

Afișarea automată poate fi activată/dezactivată în Infotainment » [pagina 223](#).

Indicație

Setarea (activarea/dezactivarea) afișării automate este (în funcție de tipul sistemului Infotainment) memorată în contul activ de utilizator al sistemului de personalizare » [pagina 56](#).

frânarea de urgență automată

 **Citiți și respectați mai întâi  și  de pe pagina 222.**

Dacă la mersul înainte sau în marșarier cu o viteză de sub 8 km/h sistemul recunoaște un pericol de coliziune, are loc o frânare de urgență automată pentru a reduce consecințele coliziunii.

Dezactivarea/activarea

Funcția de frânare poate fi dezactivată/activată în Infotainment, în meniul **Parcare și manevrare** » [pagina 223](#).

După decuplarea și cuplarea contactului, funcția rămâne activată/dezactivată, în funcție de setarea anterioară decuplării contactului. ▶

Funcția de frânare poate fi dezactivată o dată prin suprafața de comandă funcției  » [fig. 254](#) la pagina 224.

Asistent pentru ieșirea din parcare și asistentul pentru supravegherea „unghiului mort“

Introducere în temă



Fig. 257
Locul de amplasare al senzorilor radar

Asistentul pentru ieșirea din parcare și asistentul pentru supravegherea „unghiului mort“ funcționează pe baza informațiilor de la senzorii radar din bara de protecție spate » [fig. 257](#). Senzorii radar nu sunt vizibili din exterior.

Asistență la ieșirea din parcare

Asistentul la ieșirea din parcare (denumit în continuare numai sistem) avertizează la ieșirea dintr-un spațiu de parcare transversal, asupra autovehiculelor care vin din stânga și din dreapta.

Dacă este necesar, sistemul va încerca, prin frânare automată, să evite o coliziune, resp. să diminueze urmările acesteia.

Asistent pentru supravegherea „unghiului mort“

Asistentul pentru supravegherea „unghiului mort“ (denumit în continuare numai sistem) atrage atenția asupra autovehiculelor care se deplasează în aceeași direcție pe banda alăturată și se află în așa-numitul unghi mort.

„Unghiul mort“ este acea zonă care nu este vizibilă nici prin oglinda retrovizoare, nici direct din autovehicul.

ATENȚIE

Se vor respecta indicațiile generale referitoare la utilizarea sistemelor de asistență » [pagina 217](#),  în capitolul *Introducere în temă*.

ATENȚIE

- În cazul unui impact resp. a daunelor în partea din spatele autovehiculului poate fi perturbată funcționarea sistemelor - există pericolul de accident! Autovehiculul trebuie verificat de către un atelier autorizat.
- Nu acoperiți zona senzorului - funcționarea sistemelor poate fi limitată.
 - Îndepărtați imediat zăpada, gheața și alte obstacole asemănătoare din zona senzorului.

ATENȚIE

- Asistentul pentru supravegherea „unghiului mort“ are limite fizice și impuse de sistem. Astfel sistemul avertizează prea târziu, sau nu avertizează deloc asupra unui autovehicul de pe banda alăturată, în următoarele situații.
- Când se apropie un autovehicul cu viteză foarte mare.
 - În viraje foarte strânse sau la deplasarea în cerc.

ATENȚIE

- Dacă este conectată o remorcă sau un alt accesoriu la priza pentru remorcă, cele două sisteme nu sunt disponibile.
- În condiții de vreme nefavorabilă (ploaie torențială, vapori de apă, temperaturi foarte reduse/foarte ridicate ș. a.), funcția sistemelor poate fi perturbată - „recunoașterea incorectă a autovehiculelor“.
- Accesoriile montate suplimentar în partea din spate a autovehiculului (de ex. suportul pentru biciclete) pot afecta funcționarea sistemelor.

Asistentul la ieșirea din parcare - modul de funcționare

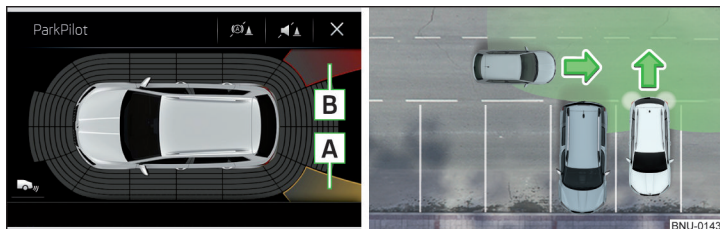

Fig. 258 Afășajul Infotainment: Indicator avertizare / situație de conducere

Citiți și respectați mai întâi și de pe pagina 226.

Când este cuplat contactul, se supraveghează zona de lângă și din spatele autovehiculului. Dacă se recunoaște un autovehicul care se apropie din direcție laterală înspre spatele autovehiculului » fig. 258, sistemul avertizează asupra acestui fapt.

Avertizare - Autovehicul cu sistem de asistență la parcare

Se emite un semnal continuu și pe ecranul Infotainment apare unul din cele două niveluri de avertizare » fig. 258.

- A S-a recunoscut un autovehicul care se apropie. Nu continuați deplasarea în marșarier și verificați zona din jurul autovehiculului.
- B S-a recunoscut un autovehicul în zona de coliziune. Nu continuați deplasarea în marșarier .

Avertizare - Autovehicul fără sistem de asistență la parcare

Se emite un semnal acustic și pe afășajul din panoul de bord se afișează o indicație pentru șofer, cu privire la observarea traficului.

Frânarea automată de urgență

Dacă șoferul nu reacționează la avertizare și sistemul recunoaște o coliziune iminentă, va declanșa o frânare automată, dacă viteza de deplasare este de până la 10 km/h. Pe afășajul panoului de bord se va afișa un mesaj corespunzător.

Asistentul pentru supravegherea „unghiului mort” - modul de funcționare

Citiți și respectați mai întâi și de pe pagina 226.

La viteze mai mari de 15 km/h, sistemul supraveghează zona de lângă și din spatele autovehiculului. Concomitent se măsoară și distanța și diferența de viteză dintre autovehiculul dumneavoastră și celălalt autovehicul din zona supravegheată.

Sistemul supraveghează banda alăturată din partea stângă și dreaptă, la deplasarea pe o bandă de circulație cu o lățime normală.

Dacă se recunoaște un autovehicul în zona de „unghi mort”, sistemul avertizează asupra acestui autovehicul prin intermediul lămpii de control din oglinda exterioară.

Limitările sistemului

Sistemul nu este în măsură să recunoască lățimea exactă a benzii de circulație. De aceea, acesta poate reacționa de ex. în următoarele cazuri la un autovehicul aflat pe o bandă mai îndepărtată.

- ▶ La deplasarea pe un carosabil cu benzi înguste sau la marginea benzii.
- ▶ În cazul deplasării în curbă.

Sistemul poate reacționa la alte obiecte de pe marginea străzii, ca de exemplu parapeti metalici înalți, panouri fonoabsorbante ș.a.

Asistentul pentru supravegherea „unghiului mort” - Situații de conducere și avertizări



Fig. 259 Situație din trafic/Lampa de control din oglinda exterioară stângă indică asupra situației din trafic



Fig. 260 Situație din trafic/Lampa de control din oglinda exterioară dreapta indică asupra situației din trafic

Citiți și respectați mai întâi și de pe pagina 226.

În următoarele situații de trafic, lămpile de control din oglinzile exterioare avertizează asupra recunoașterii unui autovehicul în „unghiul mort“.

- ▶ Autovehiculul dumneavoastră este depășit de autovehiculul » fig. 259.
- ▶ Autovehiculul dumneavoastră depășește autovehiculul cu o viteză mai mare cu max. 10 km/h » fig. 260. Dacă în timpul procesului de depășire viteza este și mai mare, atunci nu se va produce avertizarea prin intermediul lămpii de control.

Afișajul de avertizare are loc întotdeauna în oglinda exterioară de pe partea autovehiculului în care s-a recunoscut un autovehicul în „unghiul mort“.

Cu cât este mai mare diferența de viteză dintre cele două autovehicule, cu atât mai devreme se produce avertizarea cu privire la autovehiculul care vă depășește, prin intermediul lămpii de control.

Două zone de avertizare

aprinsă - a fost recunoscut un autovehicul în „unghiul mort“.

aprinsă intermitent - a fost recunoscut un autovehicul în „unghiul mort“ și lumina de semnalizare este activată.

Avertizare extinsă la autovehiculele cu Lane Assist

aprinsă intermitent și atunci când volanul este rotit în direcția autovehiculului din „unghiul mort“. Pentru aceasta Lane Assist » pagina 248 trebuie să fie activat și să se fi recunoscut linia de demarcație dintre autovehicule.

Dacă autovehiculul dumneavoastră depășește această linie de demarcație, sistemul avertizează printr-o scurtă vibrație a volanului.

Indicație

Luminozitatea lămpii de control depinde de reglajul sistemului de iluminare al autovehiculului. Când este aprinsă faza scurtă sau faza lungă, luminozitatea lămpii de control este mai redusă.

activare/dezactivare

Citiți și respectați mai întâi și de pe pagina 226.

Activarea/dezactivarea sistemelor poate fi realizată într-unul din următoarele moduri.

- ▶ Pe afișajul panoului de bord » pagina 55, *Opțiunea de meniu Asistenți*.
- ▶ În Infotainment în meniul / → → **Asistență șofer** (valabil pentru asistentul pentru supravegherea „unghiului mort“).
- ▶ În Infotainment în meniul / → → **Parcare și manevrare** (valabil pentru asistentul la ieșirea din parcare).

După decuplarea și cuplarea contactului, sistemele rămâne activate/dezactivate, în funcție de setarea de dinainte de decuplarea contactului.

Indicație

La activarea asistentului pentru supravegherea „unghiului mort“ se aprind scurt lămpile de control din ambele oglinzi exterioare.

Anomalii în funcționare

Citiți și respectați mai întâi și de pe pagina 226.

Dacă sistemele nu sunt disponibile, pe afișajul panoului de bord se afișează mesajul corespunzător.

Senzor acoperit/murdar

Dacă senzorul este murdar sau acoperit, este afișat un mesaj cu privire la faptul că senzorul nu are vizibilitate. Curățați perimetrul senzorului, respectiv îndepărtați obstacolul perturbator » fig. 257 la pagina 226.

Sisteme nedisponibile

Dacă sistemele nu sunt disponibile, se afișează un mesaj cu privire la indisponibilitate. Oprii autovehiculul, oprii și reporniți motorul. Dacă sistemele continuă să nu fie disponibile, solicitați asistența unei unități de service. ▶

Perturbare de funcționare a sistemului

În cazul unei anomalii în sistem este afișat un mesaj de eroare. Solicitați asistență de specialitate a unui service.

Camera retrovizoare

Introducere în temă

Camera retrovizoare (denumită în continuare numai sistem) îl ajută pe șofer la parcare și efectuarea manevrelor, prin afișarea zonei din spatele autovehiculului pe ecranul Infotainment (denumit în continuare numai ecran).

ATENȚIE

- Se vor respecta indicațiile generale referitoare la utilizarea sistemelor de asistență » [pagina 217](#), **I** în capitolul *Introducere în temă*.
- Camera nu are voie să fie murdară sau acoperită, în caz contrar funcționarea sistemului poate fi afectată în mod serios - există pericolul de accident. Informații privind curățarea » [pagina 263](#).

ATENȚIE

- Imaginea camerei este distorsionată, diferă față de imaginea reală. Din acest motiv indicațiile de pe afișaj sunt adecvate numai condiționat pentru a aprecia distanța față de autovehiculele care circulă din spate.
- Unele obiecte (ca de pildă stâlpii subțiri, gardurile din plasă de sârmă, grilajele sau denivelările din carosabil) pot să nu fie suficient de bine vizibile, din cauza rezoluției pe care o are ecranul.
- În cazul unei coliziuni, respectiv unei deteriorări a părții din spate a autovehiculului, este posibil să se deplaseze camera video din poziția ei corectă. În acest caz trebuie să dispuneți verificarea sistemului de către o unitate autorizată.

Indicație

Camera poate fi prevăzută cu un sistem de curățare » [pagina 80](#). Stropirea are loc automat, la stropirea lunetei.

Modul de funcționare

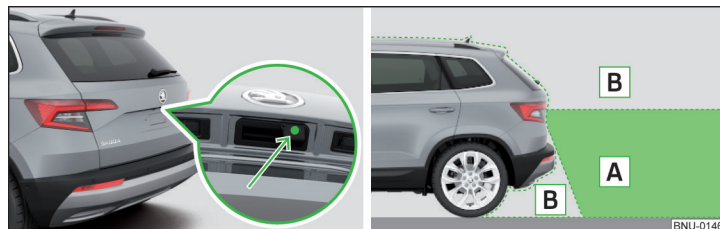

Fig. 261 Locul de amplasare al camerei / zona scanată din spatele autovehiculului

Citiți și respectați mai întâi **I și **J** de pe pagina 229.**

Camera pentru recunoașterea zonei din spatele autovehiculului este amplasată în mânerul capotei portbagajului » [fig. 261](#).

Zona din spatele autovehiculului » [fig. 261](#)

- A** Zona de recunoaștere a camerei video
- B** Suprafața din exteriorul zonei de recunoaștere a camerei video

Sistemul îl poate ajuta pe șofer la parcare și la efectuarea manevrelor, în următoarele condiții.

- ✓ Contactul este cuplat.
- ✓ Este cuplată treapta marșarier.
- ✓ Capota portbagajului este complet închisă.
- ✓ Viteza de deplasare este de sub 15 km/h.
- ✓ Zona din spatele autovehiculului este vizibilă clar.
- ✓ Zona de parcare/manevrare se vede bine și este dreaptă.

Indicație

- Afișarea de pe ecran poate fi întreruptă prin apăsarea tastei simbol **P** » [fig. 255 la pagina 225](#).
- După decuplarea treptei de marșarier are loc afișarea automată pe ecran a sistemului de asistență la parcare (variante 2, 3) » [pagina 223](#).

Linii de orientare și suprafețe de comandă funcții

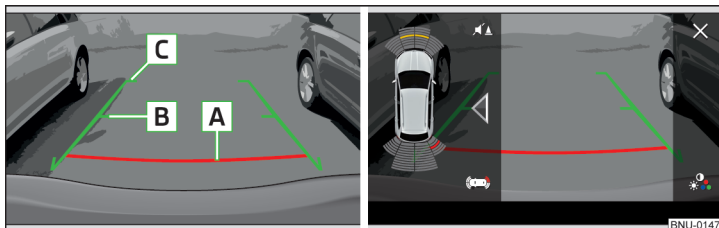

Fig. 262 Afîșajul Infotainment: Linii de orientare / suprafețe de comandă funcții

Citiți și respectați mai întâi și de pe pagina 229.

Pe ecran, împreună cu zona supravegheată din spatele autovehiculului, se afișează și liniile de orientare.

Distanța liniilor de orientare din spatele autovehiculului » fig. 262

- A** Distanța este de aproximativ 40 cm (limită de distanță de siguranță).
- B** Distanța este de aproximativ 100 cm.
- C** Distanța este de aproximativ 200 cm.

Distanța poate varia în funcție de nivelul de încărcare a autovehiculului precum și de înclinația carosabilului.

Distanța dintre liniile laterale corespunde aproximativ lățimii autovehiculului, inclusiv oglinzile exterioare.

Suprafețe de comandă funcții » fig. 262

/ În funcție de tipul Infotainment: Dezactivarea afișării zonei din spatele autovehiculului

Setările ecranului - luminozitate, contrast, culoare

/ Dezactivarea/Activarea semnalelor acustice ale sistemului de asistență la parcare

/ Decuplarea/cuplarea afișării micșorate a sistemului de asistență la parcare

Comutarea pe afișarea sistemului de asistență la parcare

ATENȚIE

Obiectele afișate pe ecran pot fi mai apropiate sau mai îndepărtate decât par. Această situație se întâlnește în special în următoarele cazuri.

- Obiecte aflate în fața autovehiculului (de exemplu, partea posterioară a unui camion, și similar.).
- La deplasarea de pe o suprafață orizontală, pe o rampă sau pe o pantă.
- La deplasarea din pantă sau din rampă pe o suprafață orizontală.

Sistemul de asistență direcție la parcare

Introducere în temă

Sistemul de asistență direcție la parcare (denumit în cele ce urmează numai sistem) îl sprijină pe șofer la parcare în spații de parcare paralele sau transversale, precum și la ieșirea dintr-un spațiu de parcare paralel.

Sistemul preia **numai** rotirea automată a volanului la parcare, respectiv la ieșirea din locurile de parcare. Șoferul acționează pedala de frână, accelerație respectiv ambreiaj precum și schimbătorul de viteză/maneta selectorului de viteze.

Starea în care volanul este operat de către sistem, se numește în continuare **procesul de parcare**.

Sistemul de asistență direcție la parcare este o extensie a sistemului de asistență la parcare » [pagina 222](#) și funcționează pe baza datelor transmise de senzorii cu ultrasunete.

Din acest motiv, citiți cu atenție și capitolul referitor la sistemul de asistență la parcare și respectați indicațiile de siguranță prezentate acolo.

ATENȚIE

- Se vor respecta indicațiile generale referitoare la utilizarea sistemelor de asistență » [pagina 217](#), în capitolul *Introducere în temă*.
- În timpul procesului de parcare, sistemul efectuează automat mișcări rapide de manevră. Nu băgați mâna în roata volanului - Pericol de rănire!
- În timpul procesului de parcare pe teren necompactat sau alunecos (pietriș, zăpadă, gheață ș.a.) este posibilă o abatere de la carosabilul calculat. De aceea, în astfel de situații vă recomandăm să renunțați la utilizarea sistemului.

! ATENȚIE

Evaluarea corectă a spațiului de parcare și manevra de parcare depind de dimensiunile roților autovehiculului.

- Sistemul funcționează corect doar atunci când pe autovehicul sunt montate roți de tipodimensiunea aprobată de către ŠKODA AUTO.
- Renunțați la folosirea sistemului dacă sunt montate lanțuri antiderapante sau o roată de urgență.
- Dacă sunt montate alte roți decât cele autorizate de ŠKODA AUTO, poziția rezultantă a autovehiculului în parcare se poate abate ușor. Acest lucru se poate remedia prin calibrarea sistemului într-un atelier specializat.

! ATENȚIE

Dacă alte autovehicule parchează pe bordură sau în spatele dumneavoastră, sistemul poate să ghideze autovehiculul dumneavoastră peste bordură sau mai departe de aceasta - există pericolul de deteriorare a roților. Eventual interveniți la timp.

i Indicație

- Vă recomandăm, să efectuați procesul de parcare la o viteză de până la 5 km/h.
- Procesul de parcare poate fi întrerupt oricând prin apăsarea butonului **P** » [fig. 263 la pagina 231](#) sau prin intervenție asupra volanului.

Modul de funcționare



Fig. 263
Tasta sistemului

📖 **Citiți și respectați mai întâi ! și ! de pe pagina 230.**

Asistarea din partea sistemului se realizează în modul următor.

- ▶ În timpul căutării spațiului pentru parcare are loc o măsurare și evaluare a mărimii acestuia.
- ▶ Pe afișajul din panoul de bord (denumit în continuare numai afișaj) se vor afișa spațiile adecvate de parcare și se va recomanda un regim de parcare.
- ▶ Pe afișaj se vor prezenta indicațiile și informațiile de la pornire, precum și din timpul procesului de parcare.
- ▶ Roțile față sunt virate automat în timpul procesului de parcare, pe baza traiectoriei calculate.

Condiții pentru funcționarea sistemului

Sistemul poate căuta un spațiu pentru parcare numai atunci când se îndeplinesc următoarele condiții.

- ✓ Sistemul este activat.
- ✓ Viteza de deplasare este mai mică de 40 km/h (parcare laterală).
- ✓ Viteza de deplasare este mai mică de 20 km/h (parcare transversală).
- ✓ Distanța până la un șir de autovehicule parcate este de aproximativ 0,5-1,5 m.
- ✓ ASR-ul este activat » [pagina 218](#).

Sistemul poate executa o procedură de parcare numai atunci când se îndeplinesc următoarele condiții.

- ✓ Viteza de deplasare este de sub 7 km/h.
- ✓ Procesul de parcare durează mai puțin de 6 minute.
- ✓ Nu are loc intervenția șoferului asupra volanului.
- ✓ ASR-ul este activat » [pagina 218](#).
- ✓ Are loc o intervenție asupra ASR.
- ✓ La priza remorcii nu este racordată o remorcă sau un alt accesoriu.

Activarea/Dezactivarea

Sistemul poate fi activat/dezactivat prin apăsarea butonului **P** » [fig. 263](#).

Când sistemul este activ, în tastă luminează simbolul **P**.

Găsirea spațiului de parcare

Citiți și respectați mai întâi și de pe pagina 230.

Sistemul caută un spațiu de parcare într-un șir de autovehicule parcate paralel și transversal, pe partea șoferului sau a pasagerului din față.

Procedul la căutarea unui spațiu de parcare

- ▶ Treceți încet pe lângă un șir de autovehicule parcate.
- ▶ Activați sistemul de la butonul P[⊕] » fig. 263 la pagina 231.

Sistemul caută automat un spațiu de parcare pe partea pasagerului din față.

Când sistemul găsește un spațiu de parcare, pe afișaj apare regimul de parcare recomandat » fig. 265 la pagina 232 - [A] sau » fig. 266 la pagina 233 - [A].

Acționați semnalizarea pentru partea șoferului dacă doriți să căutați spațiu pentru parcare pe această parte de stradă. Afișajul se modifică și sistemul începe căutarea unui spațiu pentru parcare pe partea șoferului.

i Indicație

Dacă în timpul căutării spațiului pentru parcare, pe afișaj apare simbolul ⊖ (km/h), trebuie să se reducă viteza de deplasare sub 40 km/h (parcarea laterală), respectiv sub 20 km/h (parcarea transversală).

Schimbarea regimului de parcare

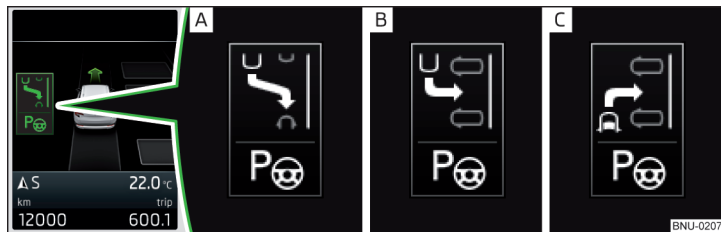

Fig. 264 Meniurile cu regimurile de parcare: Indicatoarele de pe afișaj

Citiți și respectați mai întâi și de pe pagina 230.

În timpul căutării spațiului pentru parcare și înainte de pornirea procesului de parcare, pe afișaj se poate afișa un meniu cu un alt regim de parcare adecvat.

Regimurile de parcare » fig. 264

- [A] Parcarea laterală cu spatele
- [B] Parcarea transversală cu spatele
- [C] Parcarea transversală cu fața

Regimul de parcare se poate schimba apăsând butonul P[⊕] » fig. 263 la pagina 231.

După derularea tuturor regimurilor de parcare propuse, la o nouă apăsare butonul P[⊕] are loc dezactivarea sistemului.

Dacă se dorește revenirea la regimul de parcare propus inițial, trebuie apăsător din nou butonul P[⊕].

Parcarea

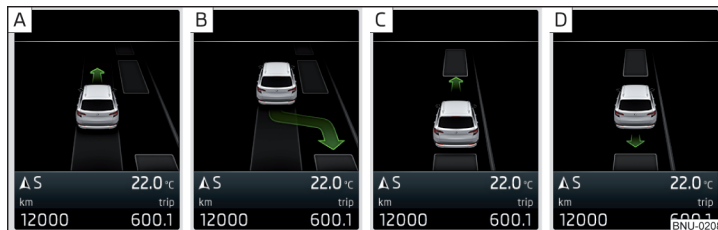

Fig. 265 Parcarea laterală: Indicatoarele de pe afișaj

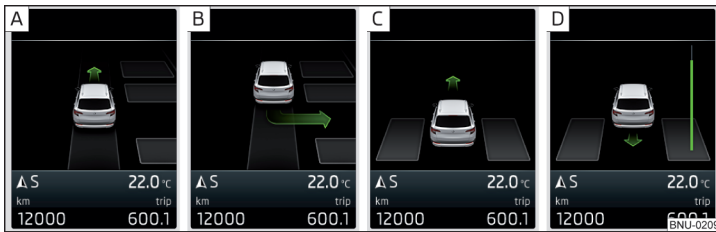

Fig. 266 Parcarea transversală: Indicatoarele de pe afișaj

Citiți și respectați mai întâi și de pe pagina 230.

Sistemul îl ajută pe șofer la parcare cu spatele în spațiul de parcare găsit într-un șir de autovehicule parcate lateral sau transversal.

Indicatoarele de pe afișaj » fig. 265 sau » fig. 266

- A** Spațiu de parcare recunoscut cu indicația de a continua deplasarea
- B** Spațiul de parcare recunoscut, cu indicația de deplasare în marșarier
- C** Indicație de a intra cu fața în spațiul de parcare
- D** Indicație de a intra cu spatele în spațiul de parcare

Procedul la parcare cu spatele

Spațiul de parcare găsit este afișat pe ecran » fig. 265 - **A** sau » fig. 266 - **A**.

- » Continuați deplasarea înainte, până când pe afișaj apare indicatorul - **B**.
- » Opriti și aveți grijă ca autovehiculul să nu se mai deplaseze spre înainte până la pornirea procesului de parcare.
- » Cuplați treapta marșarier, respectiv aduceți maneta selectorului de viteze în poziția **R**.
- » De îndată ce pe afișaj apare următorul anunț: **Intervenție direcție activă. Urmăr. perim.**, eliberați volanul, direcția este preluată de sistem.
- » Observați perimetrul direct al autovehiculului și șofați cu grijă în marșarier.

La nevoie, procesul de parcare se poate continua cu următorii pași.

- » Dacă pe afișaj luminează intermitent săgeata care indică înspre înainte - **C**, atunci cuplați treapta 1-a de viteză, respectiv aduceți maneta selectorului de viteze în poziția **D/S**.

Pe afișaj se afișează simbolul (pedala de frână).

- » Apăsăți pedala de frână și așteptați până când volanul se rotește automat în poziția necesară, se stinge simbolul .
- » Deplasați-vă cu precauție.
- » Dacă pe afișaj clipește săgeata care indică înspre în spate - **D**, cuplați din nou treapta marșarier, respectiv aduceți maneta selectorului de viteze în poziția **R**.

Pe afișaj se afișează simbolul (pedala de frână).

- » Apăsăți pedala de frână și așteptați până când volanul se rotește automat în poziția necesară, se stinge simbolul .
- » Deplasați-vă cu precauție în marșarier.

Acești pași pot fi repetați de mai multe ori, succesiv.

De îndată ce procesul de parcare este încheiat, se emite un semnal acustic și pe afișaj se afișează mesajul corespunzător.

Parcarea cu fața

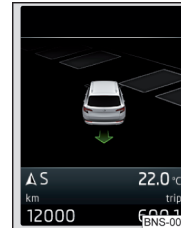

Fig. 267
Parcarea transversală cu fața: Indicatoarele de pe afișaj

Citiți și respectați mai întâi și de pe pagina 230.

Sistemul îl ajută pe șofer la parcare cu fața în spațiul de parcare găsit într-un șir de autovehicule parcate transversal.

De îndată ce sistemul găsește un spațiu pentru parcare, selectați de la butonul **P** » fig. 263 la pagina 231 regimul de parcare cu fața » fig. 264 la pagina 232 - **C**. Pe afișaj se afișează » fig. 267.

În continuare procesul de parcare se va desfășura analog parcării cu spatele.

- » Urmați indicațiile de sistem afișate pe afișaj.

De îndată ce procesul de parcare este încheiat, se emite un semnal acustic și pe afișaj se afișează mesajul corespunzător.

Activarea sistemului prin intermediul butonului **P** este posibilă și atunci când autovehiculul a fost deja deplasat parțial într-un spațiu de parcare.

ieșirea dintr-un loc de parcare situat paralel față de carosabil

 **Citiți și respectați mai întâi  și  de pe pagina 230.**

Sistemul îl ajută pe șofer la ieșirea dintr-un spațiu de parcare lateral.

Procesul de ieșire din parcare

► Apăsăți tasta **P** » **fig. 263** la pagina 231.

Pe afișaj apare mesajul: **Semnalizați și cuplați marșarierul.**

► Acționați lampa de semnalizare pentru partea carosabilului pe care se dorește ieșirea din locul de parcare.

► Cuplați treapta marșarier, respectiv aduceți maneta selectorului de viteze în poziția **R**.

În continuare procesul de parcare se va desfășura analog parcării cu spatele.

► Urmați indicațiile de sistem afișate pe afișaj.

De îndată ce procesul de parcare este încheiat, se emite un semnal acustic și pe afișaj se afișează mesajul corespunzător.

Dacă locul de parcare este prea mic, un proces de ieșire din parcare cu ajutorul sistemului nu este posibil. Pe afișajul panoului de bord se va afișa un mesaj corespunzător.

Sprjinirea automată a frânării

 **Citiți și respectați mai întâi  și  de pe pagina 230.**

Sprjinirea automată a frânării la depășirea vitezei

Dacă se depășește pentru prima oară viteza de 7 km/h în timpul manevrei de parcare, sistemul reduce viteza automat sub 7 km/h. Astfel se evită întreruperea procesului de parcare.

Frânarea automată de urgență

Dacă în timpul procesului de parcare, sistemul constată un pericol de accident, are loc o frânare de urgență automată, pentru a reduce urmările accidentului.

Procesul de parcare se întrerupe prin frânarea de urgență.

ATENȚIE

Dacă se întrerupe procesul de parcare, de ex. în urma celei de-a doua depășiri a limitei de 7 km/h, sistemul nu declanșează frânarea de urgență automată!

Anomalii în funcționare

 **Citiți și respectați mai întâi  și  de pe pagina 230.**

Dacă sistemul nu este disponibil, pe afișajul panoului de bord se afișează mesajul corespunzător.

Sistemul nu este disponibil

Dacă sistemul nu este disponibil, deoarece la autovehicul există o perturbare, se afișează un mesaj cu privire la indisponibilitate. Solicitați asistența de specialitate a unui service.

Perturbare de funcționare a sistemului

În cazul unei anomalii în sistem este afișat un mesaj de eroare. Solicitați asistența de specialitate a unui service.

Sistemul de menținere automată a vitezei de deplasare

Introducere în temă

Sistemul de menținere automată a vitezei de deplasare (GRA) menține viteza setată, fără a fi necesară acționarea pedalei de accelerație. Starea în care GRA menține viteza, se numește în cele ce urmează drept **Menținere**.

ATENȚIE

- Se vor respecta indicațiile generale referitoare la utilizarea sistemelor de asistență » **pagina 217**,  în capitolul *Introducere în temă*.
- După acționarea pedalei de ambreiaj nu are loc o întrerupere a menținerii! Dacă, de exemplu, se cuplează o altă treaptă de viteză și se eliberează pedala de ambreiaj, menținerea continuă.

Modul de funcționare

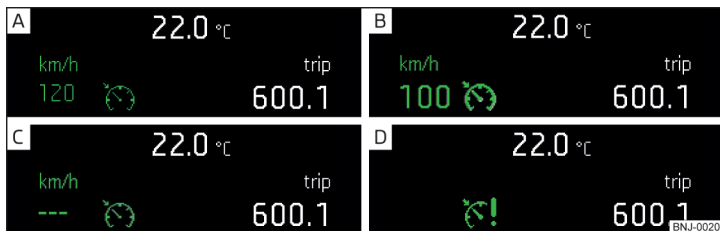

Fig. 268 Afişajul panoului de bord: Exemple de afişări de stare a sistemului de menținere automată a vitezei de deplasare (GRA)

Citiți și respectați mai întâi de pe pagina 234.

Afișajele de stare ale GRA » fig. 268

- A** Viteză setată, menținere inactivă (pe afişajul color, cifrele indicatorului de viteză sunt reprezentate gri).
- B** Reglarea activă (pe afişajul color, cifrele indicatorului de viteză sunt afișate evidențiat).
- C** Nu este setată nicio viteză.
- D** Defecțiune de sistem - solicitați asistență din partea unui service autorizat.

Condițiile de bază pentru pornirea reglării

- ✓ GRA este activat.
- ✓ La autovehiculele cu **transmisie manuală** este cuplată treapta a 2-a de viteză, sau o treaptă superioară.
- ✓ La autovehiculele cu **cutie de viteze automată**, maneta selectorului de viteze se găsește în poziția **D/S** sau în poziția Tiptronic.
- ✓ Viteza actuală este mai mare de 20 km/h.

Acest lucru se întâmplă totuși numai măsura în care este permis de puterea motorului sau efectul de frânare al motorului.

ATENȚIE

Dacă puterea motorului, respectiv efectul de frânare al motorului nu sunt suficiente pentru a menține viteza setată, preluați operarea pedalei de accelerație și de frână!

Descrierea modului de operare

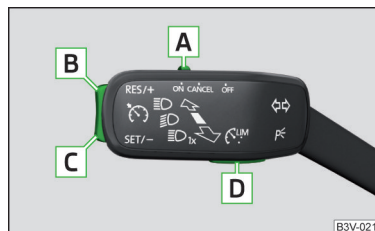

Fig. 269 Elementele de comandă ale sistemului de menținere automată a vitezei de deplasare

Citiți și respectați mai întâi de pe pagina 234.

Prezentare generală a elementelor de operare a GRA » fig. 269

- A** ON Activarea GRA (menținere inactivă)
- CANCEL** Întreruperea reglării (poziție amortizată)
- OFF** Dezactivarea GRA (ștergerea vitezei setate)
- B** RES/+ Reluarea menținerii^{a)}/creșterea vitezei
- C** SET/- Pornirea menținerii/reducerea vitezei
- D** Comutarea între GRA și limitarea vitezei » pagina 236

^{a)} Dacă nu este setată nicio viteză, atunci se preia viteza curentă.

După pornirea reglării, sistemul de menținere automată a vitezei de deplasare (GRA) setează autovehiculul la viteza curentă, în panoul de bord se aprinde lampa de control .

Întreruperea automată a menținerii are loc atunci când apare unul din evenimentele următoare.

- ▶ Se acționează pedala de frână.
- ▶ La intervenția unuia dintre sistemele de asistență la frânare (de exemplu, ESC).
- ▶ La o declanșare a airbagului.

ATENȚIE

- Pentru a evita activarea necontrolată a sistemului de menținere automată a vitezei de deplasare, deconectați întotdeauna sistemul după utilizare.
- Nu reluați procesul de reglare, dacă viteza setată este prea mare pentru conjunctura existentă în trafic.

i Indicație

- În timpul menținerii, viteza poate fi crescută prin acționarea pedalei de accelerație. După eliberarea pedalei de accelerație, viteza scade la valoarea memorată anterior.
- Prin acționarea tastei **D** » fig. 269 în timpul reglării, aceasta se întrerupe și se dezactivează limitatorul de viteză.

Limitatorul de viteză

Introducere în temă

Limitatorul de viteză limitează viteza maximă de deplasare la limita de viteză setată.

Această limită de viteză poate fi depășită numai dacă se apasă complet pedala de accelerație.

Starea în care limitatorul de viteză împiedică o posibilă depășire a limitei de viteză setate se numește în cele ce urmează **Reglare**.

! ATENȚIE

Se vor respecta indicațiile generale referitoare la utilizarea sistemelor de asistență » pagina 217, **!** în capitolul *Introducere în temă*.

Modul de funcționare

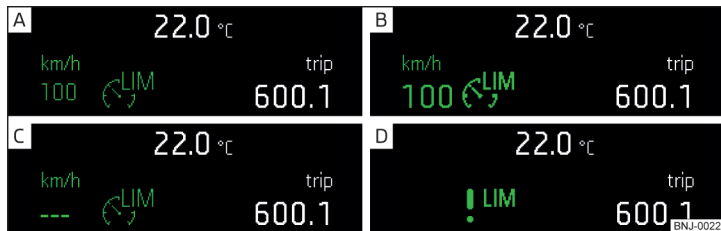

Fig. 270 Afișajul panoului de bord: Exemple de afișări de stare ale limitatorului de viteză

 **Citiți și respectați mai întâi **!** de pe pagina 236.**

Afișări de stare ale limitatorului de viteză » fig. 270

- A** Limita de viteză setată, reglarea inactivă (pe afișajul color, cifrele indicatorului de viteză sunt reprezentate gri).
- B** Reglarea activă (pe afișajul color, cifrele indicatorului de viteză sunt afișate evidențiat).
- C** Nu este setată nicio limită de viteză.
- D** Defecțiune de sistem - solicitați asistență din partea unui service autorizat.

Condițiile de bază pentru pornirea reglării

- ✓ Limitatorul de viteză este activat.
- ✓ Viteza actuală este mai mare de 30 km/h.

La pornirea reglării se memorează viteza curentă ca și limită de viteză iar în panoul de instrumente se aprinde lampa de control .

Depășirea limitei de viteză în timpul reglării

Dacă în timpul reglării este necesară o depășire a limitei de viteză (de exemplu la depășire), se va apăsa complet pedala de accelerație.

La depășirea limitei de viteză (de ex. la coborârea unei pante) se emite un semnal acustic și se aprinde intermitent lampa de control  din panoul de bord.

Reglarea se reia din nou de îndată ce viteza a scăzut sub limita setată.

Descrierea modului de operare - varianta fără GRA

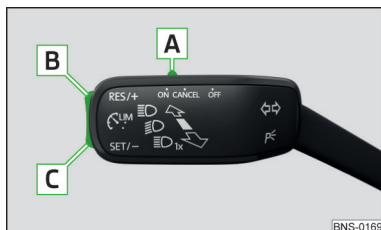

Fig. 271
Elementele de comandă ale limitatorului de viteză (variante fără GRA)

Citiți și respectați mai întâi de pe pagina 236.

Prezentare generală a elementelor de operare ale limitatorului de viteză

» fig. 271

- A ON** Activați limitatorul de viteză
- CANCEL** Întreruperea reglării (poziție amortizată)
- OFF** Dezactivarea limitatorului de viteză (ștergerea limitei setate)
- B RES/+** Reluarea reglării^{a)} / mărirea limitei de viteză - apăsare (în pași de 1 km/h), menținere apăsată (în pași de 10 km/h)
- C SET/-** Inițierea reglării / reducerea limitei de viteză - apăsare (în pași de 1 km/h), menținere apăsată (în pași de 10 km/h)

^{a)} Dacă nu este setată nicio limită de viteză, atunci se setează viteza curentă ca limită de viteză.

Descrierea modului de operare - varianta cu GRA

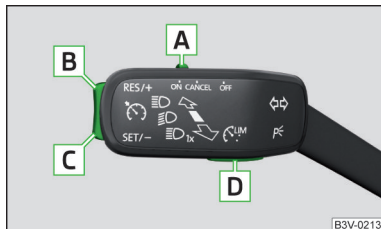

Fig. 272
Elementele de comandă ale limitatorului de viteză (variante cu GRA)

Citiți și respectați mai întâi de pe pagina 236.

Prezentare generală a elementelor de operare ale limitatorului de viteză

» fig. 272

- A ON** Activare GRA (condiție necesară pentru activarea limitatorului de viteză)
Pentru **activarea limitatorului de viteză**, se reglează comutatorul în poziția **ON** și apoi se acționează tasta **D**.
- CANCEL** Întreruperea reglării (poziție amortizată)
- OFF** Dezactivarea limitatorului de viteză (ștergerea limitei setate)
- B RES/+** Reluarea reglării^{a)} / mărirea limitei de viteză - apăsare (în pași de 1 km/h), menținere apăsată (în pași de 10 km/h)
- C SET/-** Inițierea reglării / reducerea limitei de viteză - apăsare (în pași de 1 km/h), menținere apăsată (în pași de 10 km/h)
- D** Comutarea între GRA și limitatorul de viteză

^{a)} Dacă nu este setată nicio limită de viteză, atunci se setează viteza curentă ca limită de viteză.

Indicație

Prin acționarea tastei **D** » fig. 272 în timpul reglării, aceasta se întrerupe și se activează GRA.

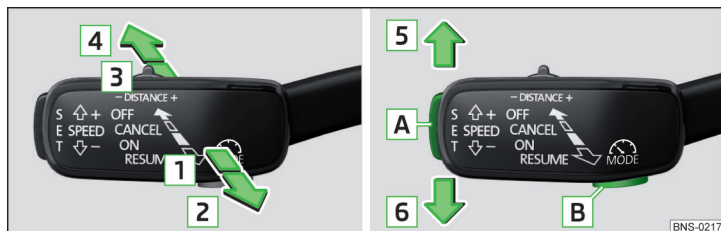

Fig. 273 Elementele de comandă ale limitatorului de viteză (varianta cu ACC)

Citiți și respectați mai întâi de pe pagina 236.

Prezentare generală a elementelor de operare ale limitatorului de viteză

» fig. 273

- 1 ON** Activare ACC (condiție necesară pentru activarea în continuare a limitatorului de viteză)
Pentru **activarea limitatorului de viteză**, se reglează maneta în poziția **ON** și apoi se acționează tasta **B**.
- 2 RESUME** Reluarea reglării^{a)} / măriti limita de viteză în trepte de câte 1 km/h (poziție amortizată)
- 3 CANCEL** Întreruperea reglării (poziție amortizată)
- 4 OFF** Dezactivarea limitatorului de viteză (ștergerea limitei setate)
- 5 SPEED +** Mărirea limitei de viteză în trepte de 10 km/h
- 6 SPEED -** Reducerea limitei de viteză în trepte de 10 km/h
- A SET** Inițiere reglare / reducerea limitei de viteză în trepte de 1 km/h
- B MODE** Comutarea între ACC și limitatorul de viteză

^{a)} Dacă nu este setată nicio limită de viteză, atunci se setează viteza curentă ca limită de viteză.

Introducere în temă

Reglarea automată a distanței (denumită în continuare numai ACC) poate menține viteza setată și simultan distanța față de autovehiculele care se deplasează în față, fără a fi necesară acționarea pedalei de accelerație sau de frână.

Zona din fața autovehiculului, precum și distanța față de autovehiculul aflat în față se va supraveghea de către un senzor radar » [pagina 217](#).

Starea în care ACC menține viteza, respectiv distanța, va fi denumită în cele ce urmează drept **menținere**.

ATENȚIE

- Se vor respecta indicațiile generale referitoare la utilizarea sistemelor de asistență » [pagina 217](#), în capitolul *Introducere în temă*.
- Șoferul trebuie să fie întotdeauna pregătit să preia operarea pedalei de accelerație și de frână.
- ACC nu reacționează la apropierea de un obstacol fix (de exemplu, capătul unui ambuteiaj, un autovehicul aflat în pană sau un autovehicul care așteaptă la semafor).
- ACC nu reacționează la obiectele care traversează sau care vin din față.
- Dacă nu este suficientă decelerarea ACC, frânați imediat autovehiculul prin acționarea frânei de picior.

ATENȚIE

- Din rațiuni de siguranță nu utilizați ACC în următoarele condiții.
- La încadrarea pe benzile de virare, pe ieșirile de pe autostradă sau în zonele unde se repară șoseaua, se va evita utilizarea vitezei memorate, pentru a evita accelerările nedorite.
- Condiții slabe de vizibilitate (de exemplu în caz de ceață, ploaie torențială, cădere abundentă de zăpadă).
- Carosabil accidentat (de exemplu gheață, carosabil alunecos, pietriș, străzi desfundate).
- La deplasarea în curbe „strânse“ sau pe rampe foarte înclinate/pe pante abrupte.

! ATENȚIE (continuare)



- La deplasarea prin locuri în care se află obiecte metalice (de ex. hale metalice, linii de tren și tramvai ș.a.).
- La deplasarea prin spații închise foarte compartimentate (de exemplu garaje mari, feriboturi pentru autovehicule, tuneluri ș.a.)

i Indicație

- ACC este prevăzut mai ales pentru utilizarea pe autostrăzi.
- ACC reduce viteza prin intermediul unei decelerări automate, respectiv printr-o intervenție de frânare. Dacă se realizează o reducere automată a vitezei cu ajutorul frânei, se aprinde lampa de frână.
- Dacă se defectează mai mult de o lampă de frână a autovehiculului sau a remorcii tractate, ACC nu este disponibil.
- Menținerea se întrerupe automat la intervenția unuia dintre sistemele de asistență la frânare (de exemplu ESC), sau la depășirea turației maxime admise a motorului.

setări în Infotainment

📖 **Citiți și respectați mai întâi ! de pe pagina 238.**

➤ În Infotainment în meniul  /  atingeți suprafața de comandă funcții  → **Asistență șofer.**

- ACC (reglarea automată a distanței) - setarea ACC
 - **Program depl.:** - reglarea accelerării autovehiculului cu ACC activat (la autovehiculele cu selectare a regimului de deplasare se efectuează această reglare » [pagina 246](#))
 - **Ultima distanță selectată** - activarea/dezactivarea ultimei trepte de distanță selectate
 - **Distanță:** - reglarea distanței față de autovehiculele care circulă în față

Modul de funcționare

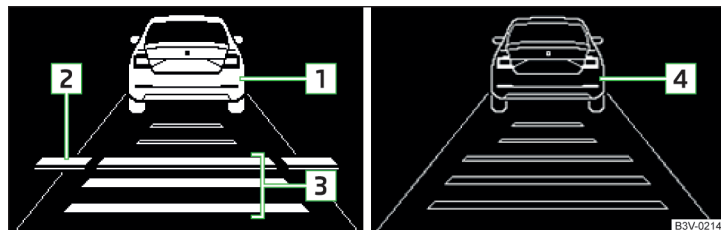

Fig. 274 Afișajul panoului de bord: Exemple de afișaje ACC

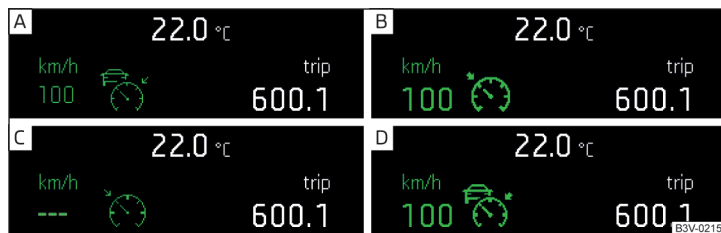

Fig. 275 Afișajul panoului de bord: exemple de afișări de stare ale ACC

📖 **Citiți și respectați mai întâi ! de pe pagina 238.**

ACC permite reglarea unei viteze între 30-160 sau 30-210 km/h (în funcție de echipare), precum și a distanței până la autovehiculul din față.

ACC poate sesiza cu ajutorul senzorului radar un autovehicul care se deplasează în față, până la o distanță de 150 m.

Afișajele ACC » fig. 274

- 1 Autovehicul recunoscut (menținere activă)
- 2 Linia care marchează deplasarea distanței la setare » [pagina 241](#), *Reglarea distanței*
- 3 Distanța setată față de autovehiculul care se deplasează în față
- 4 Autovehicul recunoscut (menținere inactivă)

Afișările de stare ale ACC » fig. 275

- A Menținerea inactivă (pe afișajul color, cifrele indicatorului de viteză sunt afișate gri).
- B Menținerea activă - nu s-a recunoscut niciun autovehicul (pe afișajul color, cifrele indicatorului de viteză sunt afișate evidențiat).
- C Menținere inactivă - nicio viteză memorată.
- D Menținerea activă - autovehicul recunoscut (pe afișajul color, cifrele indicatorului de viteză sunt afișate evidențiat).

Indicație pentru reducerea vitezei

Dacă întârzierea ACC față de autovehiculul care se deplasează în față nu este suficientă, pe panoul de bord se aprinde lampa de control  și pe afișaj apare indicația de acționare a pedalei de frână.

Menținere în funcție de autovehiculul de pe banda alăturată

În timpul menținerii, autovehiculul dumneavoastră poate fi reglat în funcție de autovehiculul de pe banda alăturată.

Acest caz poate apare la viteze de peste 80 km/h, dacă autovehiculul dumneavoastră se deplasează mai repede decât autovehiculul de pe banda de pe partea șoferului. Pe afișaj va apărea autovehiculul recunoscut pe banda alăturată.

i Indicație

Unele afișări ale ACC de pe afișajul panoului de bord pot fi acoperite de afișarea altor funcții. Un afișaj ACC se va activa scurt, automat, în cazul unei modificări a stării ACC-ului.

Oprirea și demararea automate

 **Citiți și respectați mai întâi  de pe pagina 238.**

Autovehiculele cu **transmisie automată** pot fi decelerate cu ajutorul ACC până la oprire și pot fi puse apoi din nou în mișcare.

Decelerarea până la staționare

Dacă un autovehicul care se deplasează în față decelerează până la oprire, ACC decelerează autovehiculul propriu până la oprire.

Demararea după o fază de oprire

De îndată ce autovehiculul din față se repune în mișcare după o pauză de câteva secunde, se pune în mișcare și autovehiculul dumneavoastră și se reglează în continuare viteza.

Dacă autovehiculul din față se repune în mișcare după o pauză mai lungă, pentru a continua menținerea trebuie să se acționeze pedala de accelerație, sau să se aducă maneta în poziția **RESUME** » pagina 240.

Prezentarea generală a operării

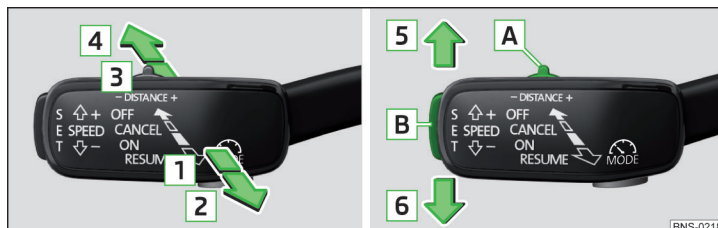

Fig. 276 manetă de operare

 **Citiți și respectați mai întâi  de pe pagina 238.**

Prezentarea generală a funcțiilor ACC care se operează prin intermediul pârghiei » fig. 276

- 1 ON** Activarea ACC (Reglare inactivă)
- 2 RESUME** Pornirea reglării (reluare)/mărire viteza în trepte de câte 1 km/h (poziție amortizată)
- 3 CANCEL** Întreruperea reglării (poziție amortizată)
- 4 OFF** Dezactivarea ACC
- 5 SPEED +** Mărirea vitezei în trepte de 10 km/h
- 6 SPEED -** Reducerea vitezei în trepte de 10 km/h
- A - DISTANCE +** Reglarea treptei de distanță
- B SET** Inițiere reglare / reducerea vitezei în trepte de 1 km/h

Dacă se aduce maneta din poziția **OFF** direct în poziția amortizată **RESUME**, se memorează viteza actuală și se pornește reglarea.

Pornirea reglării

 **Citiți și respectați mai întâi  de pe pagina 238.**

Condițiile de bază pentru pornirea reglării

- ✓ ACC este activat.
- ✓ La autovehiculele cu **transmisie manuală** este cuplată treapta a doua de viteză sau o treaptă superioară iar viteza este mai mare de 30 km/h.
- ✓ La autovehiculele cu **cutie de viteze automată**, maneta selectorului de viteză se găsește în poziția **D/S** sau în poziția Tiptronic.

Pornirea reglării

- Acționați tasta **SET** » [fig. 276 la pagina 240](#).
- **sau:** Maneta în poziția de revenire **RESUME** » [fig. 276 la pagina 240](#).

ACC preia viteza curentă de deplasare și realizează reglarea, în panoul de instrumente se aprinde lampa de control .

Reglarea este inițiată prin aducerea manetei în poziția **RESUME**, iar dacă este deja memorată o viteză, ACC preia această viteză și efectuează menținerea.

Indicație

Dacă la autovehiculele cu transmisie automată menținerea pornește la o viteză de sub 30 km/h, se va memora viteza de 30 km/h. Viteza crește automat la 30 km/h, respectiv se reglează în funcție de viteză autovehiculului care se deplasează în față.

Întreruperea/reluarea reglării

 **Citiți și respectați mai întâi  de pe pagina 238.**

Întreruperea reglării

- Reglați maneta în poziția amortizată **CANCEL** » [fig. 276 la pagina 240](#).
- **sau:** Acționați pedala de frână.

Reglarea se întrerupe, viteza rămâne memorată.

Reluarea reglării

- Porniți reglarea » [pagina 241](#), *Pornirea reglării*.

Indicație

Reglarea se întrerupe de asemenea și dacă este apăsată pedala de ambreiaj mai mult de 30 s sau dacă este dezactivat ASR.

Reglarea/modificarea vitezei dorite

 **Citiți și respectați mai întâi  de pe pagina 238.**

Viteza dorită se reglează sau se modifică de la maneta de operare » [fig. 276 la pagina 240](#).

Reglarea/modificarea vitezei în trepte de 10 km/h (SPEED) - Premise

- ✓ ACC este activat.

Mărirea /reducerea vitezei în pași de 1 km/h (RESUME/SET) - Premise

- ✓ ACC este activat.
- ✓ Urmează reglarea autovehiculului.

Modificarea vitezei prin preluarea vitezei actuale (SET) - Premise

- ✓ ACC este activat.
- ✓ Autovehiculul se deplasează cu o **altă** viteză decât cea memorată.

Indicație

- Dacă în timpul reglării se modifică viteza prin acționarea pedalei de accelerație, reglarea se va întrerupe temporar. După eliberarea pedalei de accelerație, reglarea se reia automat.
- Dacă în timpul reglării se reduce viteza prin acționarea pedalei de frână, reglarea se va întrerupe. Reglarea trebuie repornită, pentru a se relua » [pagina 241](#).
- Dacă autovehiculul se reglează la o viteză mai redusă decât cea memorată, prin prima apăsare a tastei **SET** se memorează viteza actuală, prin-o nouă apăsare a tastei **SET** se reduce viteza în trepte de câte 1 km/h.

Reglarea distanței

 **Citiți și respectați mai întâi  de pe pagina 238.**

ACC permite setarea a cinci trepte de distanță până la autovehiculul din față.

Distanța se poate regla într-un domeniu cuprins între 1 și 3,6 s.

Setarea distanței în Infotainment

- În Infotainment, meniul ACC, selectați opțiunea de meniu **Distanță**: și setați distanța » [pagina 239](#), *setări în Infotainment*.

Setarea distanței de la manetă

- Comutatorul **DISTANCE** se aduce în poziția de revenire – sau + » [fig. 276 la pagina 240](#).

Pe ecranul panoului de bord apare linia **2** » fig. 274 la pagina 239, care marchează deplasarea distanței.

» Cu comutatorul **DISTANCE** de la manetă reglați linia **2** la treapta de distanță dorită.

i Indicație

- Dacă se modifică distanța în Infotainment, modificarea se face simțită abia după activarea ulterioară a ACC.
- Setarea distanței este (în funcție de tipul de Infotainment) memorată în conținutul activ de utilizator al sistemului de personalizare » pagina 56.

Situații de trafic speciale

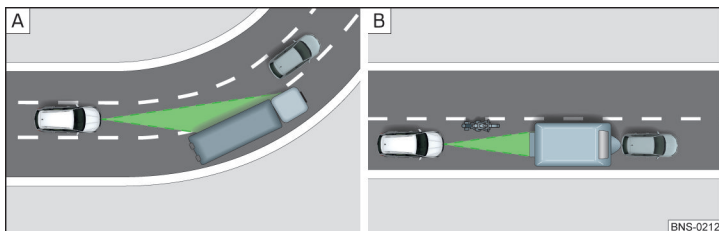

Fig. 277 Deplasarea în curbă / autovehicule înguste sau care circulă decalat

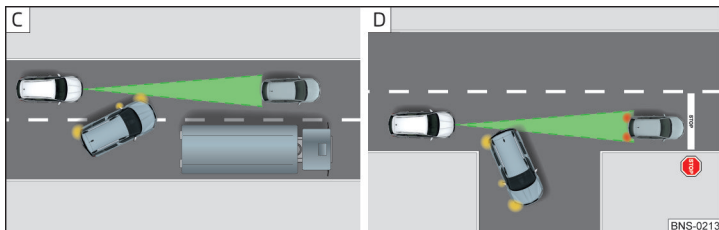

Fig. 278 Schimbarea benzii altor autovehicule / autovehicule în staționare

📖 Citiți și respectați mai întâi ! de pe pagina 238.

Următoarele și situațiile (asemănătoare) din trafic necesită atenția deosebită și eventual intervenția șoferului (frânare, accelerare ș.a.m.d).

La deplasarea în curbe

La intrarea sau la ieșirea într-o curbă, resp. din curbă mai lungă, se poate întâmpla ca un autovehicul de pe banda alăturată să intre în zona baleiată de senzorul radar » fig. 277 - **A**. Autovehiculul propriu va circula în funcție de acest autovehicul.

Autovehicule înguste sau care circulă decalat

Autovehiculele înguste sau care se deplasează decalat pe bandă pot fi recunoscute de ACC abia atunci când intră în zona baleiată de radar » fig. 277 - **B**.

Schimbarea benzii de către alte autovehicule

Autovehiculele care trec pe banda dumneavoastră la distanță mică, » fig. 278 - **C**, nu trebuie să fie recunoscute la timp de ACC.

Autovehiculele aflate în staționare

ACC nu recunoaște obiectele fixe! Dacă un autovehicul sesizat de către ACC virează sau se deplasează înspre lateral și dacă în fața acestui autovehicul se află un autovehicul în staționare » fig. 278 - **D**, atunci ACC nu reacționează la autovehiculul aflat în staționare.

Autovehicule cu încărcătură specială sau cu echipamente suplimentare speciale

Este posibil ca ACC să nu recunoască încărcătura sau componentele suplimentare speciale ale altor autovehicule, care depășesc înspre lateral, înspre în spate sau înspre în sus contururile respectivelor autovehicule.

Depășirea și regimul de tractare remorcă

📖 Citiți și respectați mai întâi ! de pe pagina 238.

La depășire

Dacă viteza menținută a autovehiculului este mai mică decât cea memorată și se acționează semnalizarea, ACC evaluează această situație drept intenția șoferului de a iniția o manevră de depășire. ACC accelerează automat autovehiculul și reduce astfel distanța față de un autovehicul care se deplasează în față.

Dacă autovehiculul propriu trece pe banda de depășire și dacă nu se sesizează niciun autovehicul care se deplasează în față, ACC accelerează până la atingerea vitezei setate și menține constantă această viteză. ▶

Un proces de accelerare se poate întrerupe oricând, prin acționarea pedalei de frână sau a punctului de presiune **CANCEL** de la maneta de operare » [fig. 276 la pagina 240](#).

Regimul de tractare

La tractarea unei remorci sau când în priză pentru remorcă este cuplat un alt accesoriu, reglarea ACC intervine cu dinamică redusă. De aceea trebuie să se adapteze stilul de conducere la aceste limitări.

Anomalii în funcționare

 **Citiți și respectați mai întâi  de pe pagina 238.**

Dacă ACC nu este disponibil, pe afișajul panoului de bord se aprinde lampa de control  și se afișează un mesaj corespunzător.

Senzor acoperit/murdar

Dacă masca senzorului respectiv senzorul este murdar sau acoperit, este afișat un mesaj cu privire la faptul că senzorul nu are vizibilitate. Curățați masca senzorului, respectiv îndepărtați obstacolul perturbator » [fig. 248 la pagina 217](#).

Dacă lipsa vizibilității apare iarna, cauza poate fi acumularea de zăpadă pe senzor, sub capac. ACC va deveni funcțional după topirea zăpezii de pe senzor.

ACC indisponibil

Dacă ACC nu este disponibil, se afișează un mesaj cu privire la indisponibilitate. Opriți autovehiculul, opriți și reporniți motorul. Dacă ACC continuă să nu fie disponibil, solicitați asistența unei unități de service.

Perturbare ACC

În cazul unei perturbări ACC este afișat un mesaj de eroare. Solicitați asistența de specialitate a unui service.

Front Assist

Introducere în temă

Front Assist (denumit în continuare doar sistem) avertizează cu privire la pericolul unei coliziuni cu un autovehicul sau cu un obstacol aflat în fața autovehiculului, încearcă, după caz, prin intermediul unei frânări automate să evite o coliziune, respectiv să diminueze urmările acesteia.

Zona din fața autovehiculului se supraveghează de către un senzor radar » [pagina 217](#).

ATENȚIE



- Se vor respecta indicațiile generale referitoare la utilizarea sistemelor de asistență » [pagina 217](#),  în capitolul *Introducere în temă*.
- Sistemul nu reacționează la autovehicule care traversează sau care vin din față.

ATENȚIE

Dacă se defectează mai mult de o lampă de frână a autovehiculului sau a remorcii cuplate electric, sistemul nu este disponibil.

setări în Infotainment

 **Citiți și respectați mai întâi  și  de pe pagina 243.**

▶ În Infotainment în meniul   atingeți suprafața de comandă funcții  → **Asistență șofer.**

- **Front Assist (sistem urmărire perimetru)** (FrontAssist - sistemul de monitorizare a zonei înconjurătoare) - setarea asistentului pentru monitorizarea distanței față de autovehiculele care circulă în față
 - **Activ** - activarea/dezactivarea asistentului
 - **Preavertizare** - Activarea/dezactivarea setării treptei de distanță la care are loc o avertizare
 - **Afișare avertizare distanță** - activarea/dezactivarea afișării avertizării de distanță

Modul de funcționare

 **Citiți și respectați mai întâi  și  de pe pagina 243.**

Asistarea din partea sistemului se realizează în modul următor.

- ▶ Atrage atenția cu privire la o distanță periculoasă față de autovehiculul care circulă în față.
- ▶ Avertizează cu privire la o coliziune iminentă.
- ▶ Sprijină în cazul unei frânări declanșate de șofer.
- ▶ Dacă șoferul nu reacționează la pericolul recunoscut, se declanșează o frânare automată.

Sistemul poate lucra numai atunci când sunt îndeplinite următoarele condiții de bază.

- ✓ Sistemul este activat.
- ✓ ASR-ul este activat » [pagina 218](#).
- ✓ Autovehiculul circulă spre înainte cu o viteză mai mare de 5 km/h.

i Indicație

Sistemul poate fi afectat negativ sau indisponibil, de exemplu la o deplasare în curbe „strânse“ sau la o intervenție a ESC » [pagina 218](#).

Avertizarea distanței

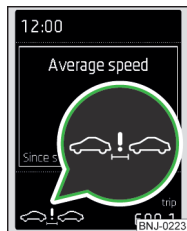

Fig. 279
Afișajul panoului de bord: Avertizare de distanță

📖 Citiți și respectați mai întâi ! și ! de pe pagina 243.

Dacă se reduce distanța de siguranță față de autovehiculul care se deplasează în față, se aprinde pe ecran lampa de avertizare » [fig. 279](#).

Măriți imediat distanța, dacă este posibil, respectând situația din trafic actuală!

Distanța la care se afișează avertizarea depinde de viteza actuală a autovehiculului.

Avertizarea poate avea loc într-o plajă de viteze de la aproximativ 60 km/h până la 210 km/h.

Avertizarea și frânarea automată



Fig. 280
Afișajul panoului de bord: Preavertizare, resp. frânare de urgență la o viteză redusă

📖 Citiți și respectați mai întâi ! și ! de pe pagina 243.

Frânarea de urgență la viteză redusă

În cazul în care există pericolul de coliziune în plaja de viteze de la aprox. 5 km/h până la 50 km/h, sistemul va iniția o frânare automată.

La frânarea automată, se aprinde pe ecran lampa de control » [fig. 280](#).

Preavertizarea

Dacă sistemul recunoaște un pericol de coliziune, pe ecran apare lampa de control » [fig. 280](#) și se emite un semnal acustic.

Afișarea de preavertizare poate avea loc în următoarele situații.

- ▶ În cazul unui pericol de coliziune cu un obstacol **aflat în mișcare**, în plaja de viteze de la aproximativ 30 km/h până la 210 km/h.
- ▶ În cazul unui pericol de coliziune cu un obstacol **staționar**, într-o plajă de viteze de deplasare de la aproximativ 30 km/h până la 80 km/h.

În cazul afișării unei preavertizări se va acționa pedala de frână sau se va evita obstacolul!

Avertizarea imediată și frânarea automată - un obstacol aflat în mișcare

Dacă șoferul nu reacționează la preavertizare, în cazul riscului de coliziune cu un obstacol în mișcare, sistemul produce automat o smucitură de frânare scurtă, prin intermediul unei intervenții active de frânare, pentru a avertiza din nou asupra pericolului unei posibile coliziuni.

Dacă șoferul nu reacționează la avertizarea acută, sistemul începe să frâneze automat autovehiculul. ▶

Frânarea automată - un obstacol staționar

Dacă șoferul nu reacționează la preavertizarea în caz de pericol de coliziune cu un obstacol staționar, într-o plajă de viteze de deplasare de la aproximativ 30 km/h până la 60 km/h, sistemul declanșează o frânare automată.

Informații privind frânarea automată

În cazul intervențiilor automate asupra frânelor, presiunea în instalația de frânare crește și pedala de frână nu poate fi acționată prin cursa normală a pedalei.

Acțiunile automate de frânare pot fi întrerupte prin acționarea pedalei de ambreiaj sau prin mișcarea volanului.

Sprrijinirea frânării

Dacă șoferul frânează insuficient în cazul unui pericol de coliziune iminentă, sistemul mărește automat forța de frânare.

Sprrijinirea frânării se realizează numai atâta timp cât pedala de frână se apasă puternic.

recunoașterea pietonilor

 **Citiți și respectați mai întâi  și  de pe pagina 243.**

Sistemul de recunoaștere a pietonilor poate să sprijine șoferul în evitarea pietonilor care traversează strada, resp. în reducerea consecințelor unui accident.

Sistemul avertizează față de o coliziune iminentă, pregătește autovehiculul pentru o frânare de urgență, sprijină frânarea sau execută o frânare automată.

Frânarea de urgență la viteză redusă

În cazul în care există pericolul de coliziune în plaja de viteze de la aprox. 5 km/h până la 30 km/h, sistemul va iniția o frânare automată.

La frânarea automată, se aprinde pe ecran lampa de control  » **fig. 280 la pagina 244.**

Preavertizarea și frânarea automată

Dacă sistemul identifică un pericol de coliziune într-un interval de viteză de 30 km/h - 65 km/h, lampa de control de pe ecran se aprinde  » **fig. 280 la pagina 244** și se emite un semnal acustic.

În cazul afișării unei preavertizări se va acționa pedala de frână sau se va evita obstacolul!

Dacă șoferul nu reacționează la o preavertizare, sistemul începe să frâneze automat autovehiculul.

Dezactivarea/activarea

 **Citiți și respectați mai întâi  și  de pe pagina 243.**

- ▶ Pe afișajul panoului de bord, la opțiunea de meniu **Asistență**.
- ▶ În Infotainment, meniul *Front Assist (sistemul urmărire perimetru)* la opțiunea de meniu **Activ** » **pagina 243, setări în Infotainment.**

Sistemul se activează automat la fiecare cuplare a contactului.

Sistemul trebuie dezactivat numai în cazuri excepționale » .

ATENȚIE

În următoarele situații Front Assistant ar trebui dezactivat, din rațiuni de siguranță.

- Când autovehiculul este tractat.
- Când autovehiculul se află pe un stand de verificare cu role.
- Dacă a avut loc o avertizare nejustificată, respectiv o intervenție a sistemului.
- La manipularea autovehiculului pe un tren de marfă, pe un feribot pentru autovehicule ș.a.

Anomalii în funcționare

 **Citiți și respectați mai întâi  și  de pe pagina 243.**

Dacă sistemul nu este disponibil, pe afișajul panoului de bord se afișează mesajul corespunzător.

Senzor acoperit/murdar

Dacă masca senzorului respectiv senzorul este murdar sau acoperit, este afișat un mesaj cu privire la faptul că senzorul nu are vizibilitate. Curățați masca senzorului, respectiv îndepărtați obstacolul perturbator » **fig. 248 la pagina 217.**

Dacă lipsa vizibilității apare iarna, cauza poate fi acumularea de zăpadă pe senzor, sub capac. Sistemul va deveni funcțional după topirea zăpezii de pe senzor.

Sistemul nu este disponibil

Dacă sistemul nu este disponibil, se afișează un mesaj cu privire la indisponibilitate. Oprii autovehiculul, oprii și reporniți motorul. Dacă sistemul continuă să nu fie disponibil, solicitați asistența unei unități de service.

Selectarea regimului de deplasare (Driving Mode Selection)

Introducere în temă

Prin selectarea regimului de deplasare, comportamentul în deplasare poate fi adaptat la stilul de conducere dorit.

Sunt disponibile următoarele regimuri de deplasare **Eco**, **Normal**, **Sport**, **Individual** și **Snow**.

Regimul **Snow** este disponibil numai la autovehiculele cu tracțiune integrală.

ATENȚIE

Se vor respecta indicațiile generale referitoare la utilizarea sistemelor de asistență » [pagina 217](#), [!](#) în capitolul *Introducere în temă*.

Regimul Eco

[!](#) **Citiți și respectați mai întâi** [!](#) **de pe pagina 246.**

Regimul este adecvat pentru un stil de conducere lejer și ajută la economisirea de combustibil.

Selectarea acestui regim privește mai ales modul de funcționare al următoarelor sisteme.

Tracțiune

Accelerarea autovehiculului se realizează mai lejer decât în regimul **Normal**.

Recomandarea treptei de viteză se comandă în așa fel, încât să se obțină un consum de combustibil cât mai redus posibil » [pagina 50](#).

Dacă s-a dezactivat manual sistemul START-STOP » [pagina 208](#), acesta se va activa automat

Transmisia automată se setează automat în regimul **E** » [pagina 213](#).

Reglarea automată a distanței (ACC)

Accelerarea autovehiculului se realizează la reglarea distanței mai lejer decât în regimul **Normal** » [pagina 238](#).

Sistemul de aer condiționat (Climatronic)

Instalația de climatizare se comandă în așa fel, încât să economisească energie. Din acest motiv, temperatura dorită a spațiului interior se poate atinge, de exemplu, mai târziu decât în regimul **Normal**.

i Indicație

Accelerarea maximă a autovehiculului (Funcția Kick-down) este disponibilă și în regimul de deplasare **Eco**.

Regimul Normal

[!](#) **Citiți și respectați mai întâi** [!](#) **de pe pagina 246.**

Regimul este adecvat pentru un stil de conducere obișnuit.

Regimul Sport

[!](#) **Citiți și respectați mai întâi** [!](#) **de pe pagina 246.**

Regimul este adecvat pentru un stil de conducere sportiv.

Selectarea acestui regim privește mai ales modul de funcționare al următoarelor sisteme.

Mecanismul de direcție

Servodirecția se reduce puțin, adică pentru manevrarea volanului este necesară aplicarea unei forțe mai ridicate.

Tracțiune

Accelerarea autovehiculului se realizează mai dinamic decât în regimul **Normal**.

Reglarea automată a distanței (ACC)

Accelerarea autovehiculului se realizează la reglarea distanței mai repede decât în regimul **Normal** » [pagina 238](#).

Farurile Full LED

Farurile se adaptează stilului de conducere mai dinamic decât în regimul **Normal** » [pagina 73](#).

Protecția proactivă a pasagerilor

Primul nivel de protecție se dezactivează » [pagina 247](#).

Regimul Individual

[!](#) **Citiți și respectați mai întâi** [!](#) **de pe pagina 246.**

În regimul **Individual**, fiecare sistem se poate regla separat » [pagina 247](#), *Setările regimului Individual*.

Regimul Snow

Citiți și respectați mai întâi **de pe pagina 246.**

Regimul este adecvat deplasării pe un carosabil alunecos sau acoperit cu zăpadă.

Profilul de conducere **Snow** nu permite selectarea regimului **S** la cutiile de viteză automate.

Selectarea regimului și afișajele Infotainment

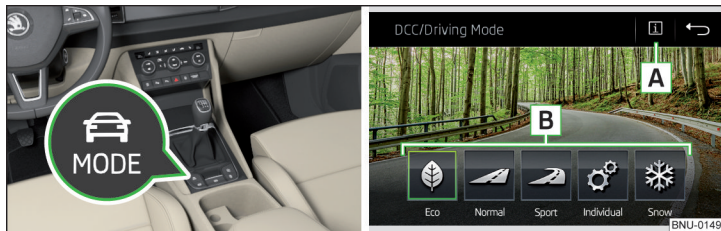

Fig. 281 Tasta pentru selectarea regimului de deplasare / Afișajele de pe ecranul Infotainment

Citiți și respectați mai întâi **de pe pagina 246.**

Afișarea meniului regimului de deplasare

► Apăsați tasta » fig. 281.

Pe ecranul Infotainment se afișează următoarele suprafețe de comandă funcții » fig. 281.

A Informații privind setarea regimului selectat momentan
Setarea regimului **Individual**

B Meniul regimului de deplasare

Selectarea regimului de deplasare se realizează într-una din variantele de mai jos.

► Prin acționarea repetată a tastei .

► Prin atingerea suprafeței de comandă funcții corespunzătoare de pe ecranul Infotainment » fig. 281.

După decuplarea și cuplarea contactului, motorul se va seta pe **Normal** în regimul actual de deplasare. Pentru a modifica setarea motorului, trebuie selectat din nou regimul de deplasare respectiv.

i Indicație

- Regimul de deplasare actual selectat se afișează în Infotainment în bara de stare, lângă simbolul .
- Regimul de deplasare selectat resp. setarea regimului **Individual** sunt memorate în contul activ de utilizator al sistemului de personalizare » pagina 56.

Setările regimului Individual

Citiți și respectați mai întâi **de pe pagina 246.**

În regimul **Individual** pot fi setate următoarele puncte de meniu.

- **Direcție:** - setarea caracteristicilor servodirecției
- **Propulsie:** - setarea caracteristicilor de propulsie
- **ACC:** - reglarea accelerației autovehiculului când reglarea automată a distanței este activată
- **Faruri adaptive dinam.:** - setarea caracteristicii farului Full LED
- **Climatizare:** - setarea caracteristicilor Climatronic
- **Resetare mod** - setarea tuturor punctelor de meniu din regimul **Individual** în **Normal**
 - **Întrerupere** - păstrarea setării curente
 - **Resetare** - setarea tuturor punctelor de meniu în modul **Normal**

Protecție proactivă ocupanți (Crew Protect Assist)

Introducere în temă

Protecția proactivă a pasagerilor (denumită în continuare numai sistem) mărește protecția pasagerilor de pe locurile din față, în situațiile care ar putea duce la o coliziune sau la o răsturnare.

! ATENȚIE

Se vor respecta indicațiile generale referitoare la utilizarea sistemelor de asistență » pagina 217, în capitolul *Introducere în temă*.

I Indicație

- Durata de viață a componentelor sistemului se supraveghează electronic. Informații suplimentare » [pagina 43](#), Sisteme de siguranță.
- Dacă airbagul frontal al pasagerului din față este dezactivat, este dezactivată și funcția dispozitivului de pretensionare a centurii de siguranță pentru scaunul pasagerului din față.

Modul de funcționare

Citiți și respectați mai întâi de pe pagina 247.

În situații de deplasare critice (de exemplu în caz de frânare de urgență sau la o schimbare bruscă a direcției de deplasare) următoarele măsuri se pot lua individual sau simultan, pentru a reduce riscul de răniri grave.

- ▶ Centurile de siguranță fixate ale pasagerului față și șoferului se vor **întinde** automat peste corp.
- ▶ Geamurile deschise ale portierelor acționate electric se vor închide automat până când mai rămâne o fantă de aproximativ 5 cm.
- ▶ Se închide trapa glisantă/ rabatabilă.

De îndată ce a trecut situația critică din trafic, se desfac din nou centurile de siguranță.

Sistemul funcționează pe două niveluri de protecție.

Primul nivel de protecție

Sistemul acționează în situații care s-ar putea înregistra în cazul unui stil de conducere mai dinamic. Astfel acesta ajută în primul rând la menținerea șoferului și pasagerului față în poziția corectă.

Primul nivel de protecție se poate dezactiva într-unul din următoarele moduri.

- ▶ În Infotainment în meniul / atingeți suprafața de comandă funcții → **Asistență șofer**.
- ▶ Dezactivarea ASR » [pagina 218](#).
- ▶ Prin selectarea regimului de deplasare **Sport** » [pagina 247](#).

După decuplarea și recuplarea contactului, dacă nu este selectat modul de deplasare **Sport**, are loc activarea sistemului la ambele nivele de protecție.

Cel de-al doilea nivel de protecție

Sistemul intervine abia atunci când situația se evaluează ca fiind foarte critică (de exemplu în cazul unei frânări de panică la o viteză ridicată).

Acest nivel de protecție nu se poate dezactiva.

Autovehiculele cu sistem Front Assist

La autovehiculele cu sistemul Front Assist, sistemul va interveni numai atunci când se va recunoaște pericolul unei coliziuni cu un obstacol aflat în fața autovehiculului.

sistemul de asistență pentru menținerea benzii (Lane Assist)

Introducere în temă



Fig. 282
Senzor pentru Lane Assist

Sistemul de asistență pentru menținerea benzii (denumit în continuare numai sistem) ajută la menținerea autovehiculului între liniile de demarcație ale unei benzi de circulație.

Sistemul recunoaște liniile de demarcație ale benzii de circulație, cu ajutorul unui senzor » [fig. 282](#).

Dacă autovehiculul se apropie de o linie de demarcație recunoscută, sistemul execută o mișcare **ușoară** a volanului în sens opus liniei de demarcație. Această intervenție de corectare asupra volanului poate fi oricând anulată manual.

ATENȚIE

- Se vor respecta indicațiile generale referitoare la utilizarea sistemelor de asistență » [pagina 217](#), în capitolul *Introducere în temă*.
- Sistemul poate menține autovehiculul pe banda de circulație, însă nu preia conducerea autovehiculului. Șoferul este mereu responsabil cu conducerea autovehiculului.
- Unele obiecte sau marcaje de pe carosabil pot fi recunoscute ca fiind linii de demarcație - urmarea poate fi o intervenție eronată asupra volanului.

! ATENȚIE

În următoarele situații este posibil ca sistemul să nu sesizeze deloc linia de demarcație resp. să o sesizeze greșit.

- Condiții slabe de vizibilitate (de exemplu în caz de ceață, ploaie torențială, cădere abundentă de zăpadă).
- La deplasarea în curbe „strânse“.
- Senzorul este orbit de soare sau de traficul din sens opus.
- Vizibilitatea senzorului este limitată de un obstacol sau de un autovehicul aflat în față.

! ATENȚIE

Nu aplicați în fața senzorului de pe parbriz obiecte, pentru a nu afecta funcționarea sistemului.

i Indicație

- Sistemul nu este prevăzut pentru deplasarea pe autostrăzi și străzi cu marcaje longitudinale de înaltă calitate.
- Sistemul poate recunoaște atât linii continue, cât și linii întrerupte.

setări în Infotainment

📖 Citiți și respectați mai întâi **!** și **!** de pe pagina 248.

➤ În Infotainment în meniul **CAR** / **☺** atingeți suprafața de comandă funcții **☺** → **Asistență șofer**.

- **Lane Assist (asistent menținere bandă)**- setarea sistemului de asistență pentru menținerea benzii
 - **Activ** - activarea/dezactivarea asistentului
 - **Menținere adaptivă a benzii** - activarea/dezactivarea ghidării adaptive pe bandă

Modul de funcționare

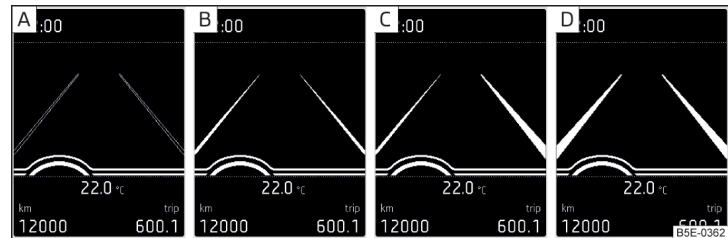

Fig. 283 Afishaajul monocromat al panoului de bord: Exemple de afishaaje de sistem

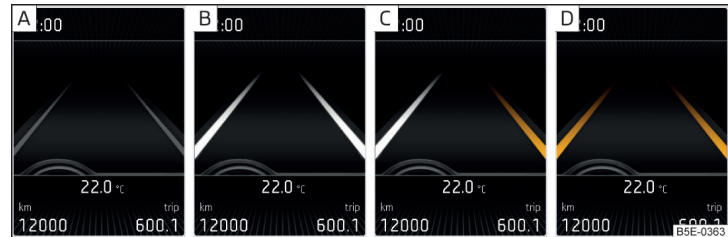

Fig. 284 Afishaajul color al panoului de bord: Exemple de afishaaje de sistem

📖 Citiți și respectați mai întâi **!** și **!** de pe pagina 248.

Afishaaje de sistem » fig. 283 și » fig. 284

- A** Sistemul este activat, dar nu și gata de intervenție.
- B** Sistemul este activat și gata de intervenție.
- C** Sistemul intervine - la apropierea de linia de demarcația din dreapta.
- D** Are loc menținerea adaptivă a benzii.

Sistemul poate acționa numai prin îndeplinirea următoarelor condiții de bază.

- ✓ Sistemul este activat.
- ✓ Viteza de deplasare depășește aprox. 65 km/h (nu este valabil pentru auto-vehicule cu sistem de asistență în ambuteiaje » [pagina 251](#)).
- ✓ Se recunoaște linia de demarcație cel puțin pe o parte a benzii de circulație.
- ✓ Măinile șoferului sunt pe volan.
- ✓ Banda de circulație este mai lată decât de aproximativ 2,5 m.

Dacă înainte de trecerea a fost activată semnalizarea (de exemplu pentru schimbarea direcției de mers), la apropierea de linia de demarcație nu se execută nicio intervenție asupra volanului. Sistemul acceptă situația ca pe o schimbare de bandă intenționată.

Lămpile de control din instrumentul multifuncțional

 Sistemul este activat, dar nu și gata de intervenție.

 Sistemul este activat și gata de intervenție, sau tocmai intervine.

Ghidarea adaptivă pe bandă

Menținerea adaptivă a benzii ajută, prin intervenții asupra volanului, la menținerea poziției selectate de către șofer, între liniile de demarcație recunoscute.

Dacă se modifică poziția din cadrul benzii de carosabil, sistemul se adaptează într-un timp scurt și menține poziția nou aleasă.

Vibrarea volanului

În următoarele cazuri se poate întâmpla ca sistemul să atenționeze prin vibrarea volanului cu privire la faptul că este necesară intervenția șoferului.

- ▶ Sistemul nu este în măsură să mențină autovehiculul pe bandă, prin intervenții asupra volanului.
- ▶ În timpul unei intervenții intensive condiționate de sistem asupra volanului, sistemul nu recunoaște brusc liniile de demarcație.

! ATENȚIE

Funcția sistemului poate fi limitată, de exemplu în șanțuri, dacă se șofează pe un carosabil alunecos sau când există vânt lateral.

Activare/dezactivare

 **Citiți și respectați mai întâi  și  de pe pagina 248.**

Activarea/dezactivarea sistemului poate fi realizată într-unul din următoarele moduri.

- ▶ Pe afișajul panoului de bord » [pagina 55](#), *Opțiunea de meniu Asistenți*.
- ▶ În Infotainment » [pagina 249](#), *setări în Infotainment*.

În Infotainment se poate activa/dezactiva și ghidarea adaptivă pe bandă.

Reglajul sistemului se păstrează după decuplarea și cuplarea contactului.

i Indicație

Setarea sistemului este (în funcție de tipul sistemului Infotainment) memorată în contul activ de utilizator al sistemului de personalizare » [pagina 56](#).

Perturbări în funcționare

 **Citiți și respectați mai întâi  și  de pe pagina 248.**

Dacă sistemul nu este disponibil, pe afișajul panoului de bord se afișează mesajul corespunzător.

Senzor acoperit/murdar

Dacă parbrizul este murdar, înghețat sau aburit în zona senzorului, este afișat un mesaj cu privire la faptul că senzorul nu are vizibilitate. Curățați parbrizul, respectiv îndepărtați obstacolul din zona senzorului.

Sistemul nu este disponibil

Dacă sistemul nu este disponibil, se afișează un mesaj cu privire la indisponibilitate. Încercați să activați din nou sistemul. Dacă sistemul continuă să nu fie disponibil, solicitați asistența unei unități de service.

Perturbare de funcționare a sistemului

În cazul unei anomalii în sistem este afișat un mesaj de eroare. Solicitați asistența de specialitate a unui service.

Solicitare cu privire la preluarea volanului

Dacă sistemul a recunoscut că nu se află nicio mână pe volan, acesta nu poate funcționa corect. Este afișat un mesaj cu solicitarea de preluare a volanului. Așezați mâinile pe volan.

Sistemul de asistență în ambuteiaje

Introducere în temă

ATENȚIE

- Se vor respecta indicațiile generale referitoare la utilizarea sistemelor de asistență » [pagina 217](#),  în capitolul *Introducere în temă*.
- Șoferul trebuie să țină mereu mâinile pe volan și să fie mereu pregătit pentru a prelua el înșuși ghidarea autovehiculului (accelerarea sau frânarea).

Indicație

Sistemul este prevăzut mai ales pentru utilizarea pe autostrăzi.

Modul de funcționare

Citiți și respectați mai întâi de pe pagina 251.

Asistentul pentru ambuteiaje (numit în continuare doar sistem) ajută, la viteze sub 65 km/h, la menținerea autovehiculului în cadrul benzii de circulație și în același timp la menținerea distanței față de autovehiculul din față.

Cu acest sistem pot fi echipate numai autovehiculele cu **transmisie automată**.

Sistemul de asistență în ambuteiaje este o extensie a sistemelor Lane Assist » [pagina 248](#) și ACC » [pagina 238](#) și funcționează utilizând funcțiile acestor două sisteme.

Din acest motiv, citiți cu atenție și capitolele referitoare la sistemul Lane Assist și ACC și respectați indicațiile de siguranță descrise.

Condiții de funcționare

Citiți și respectați mai întâi de pe pagina 251.

Activarea sistemului are loc automat, prin îndeplinirea următoarelor condiții de bază.

- ✓ Lane Assist este activat cu menținerea adaptivă a benzii, liniile de demarcație sunt recunoscute pe ambele părți ale autovehiculului » [pagina 248](#).
- ✓ ACC este activat și reglajul este în curs » [pagina 238](#).
- ✓ Viteza de deplasare să fie sub 65 km/h.

Sistemul de asistență pentru situațiile de urgență

Introducere în temă

ATENȚIE

- Se vor respecta indicațiile generale referitoare la utilizarea sistemelor de asistență » [pagina 217](#),  în capitolul *Introducere în temă*.
- Sistemul este prevăzut exclusiv pentru situații de urgență, când șoferul nu mai este în stare să preia controlul asupra autovehiculului. Nu încercați niciodată să testați funcționarea sistemului - Pericol de accident!

Modul de funcționare

Citiți și respectați mai întâi de pe pagina 251.

Sistemul de asistență pentru situațiile de urgență (denumit în continuare numai sistem) recunoaște inactivitatea șoferului, care poate fi determinată, de exemplu de pierderea cunoștinței. Sistemul ia măsuri pentru decelerarea autovehiculului, până la oprirea totală.

Cu acest sistem pot fi echipate numai autovehiculele cu **transmisie automată**.

Sistemul de asistență pentru situațiile de urgență este o extensie a sistemelor Lane Assist » [pagina 248](#) și ACC » [pagina 238](#) și funcționează utilizând funcțiile acestor două sisteme.

Din acest motiv, citiți cu atenție și capitolele referitoare la sistemul Lane Assist și ACC și respectați indicațiile de siguranță descrise.

Intervenția sistemului

Când sistemul recunoaște inactivitatea șoferului, el atrage atenția asupra acestui aspect printr-un semnal sonor și un mesaj pe afișajul panoului de bord. În acest timp, sistemul menține autovehiculul pe banda de circulație.

Dacă șoferul nu preia comanda nici după încă o avertizare, sistemul începe să frâneze automat autovehiculul și, după ce acesta s-a oprit, acționează frâna de parcare.

La frânarea automată are loc activarea luminilor de avarie.

Acțiunile automate de frânare pot fi întrerupte prin acționarea pedalei de ambreiaj sau prin mișcarea volanului.

Condiții de funcționare

 **Citiți și respectați mai întâi**  **de pe pagina 251.**

Sistemul poate acționa numai prin îndeplinirea următoarelor condiții de bază.



- ✓ Lane Assist este activat și linia de demarcație a fost recunoscută pe cel puțin o parte a benzii de circulație » [pagina 248](#).
- ✓ ACC este activat și reglajul este în curs » [pagina 238](#).

Recunoașterea indicatoarelor de trafic

Introducere în temă

Recunoașterea indicatoarelor rutiere (denumită în continuare numai sistem) afișează diferite indicatoare rutiere (de exemplu restricții de viteză) pe afișajul panoului de bord și avertizează, după caz, la depășirea vitezei.

ATENȚIE

- Se vor respecta indicațiile generale referitoare la utilizarea sistemelor de asistență » [pagina 217](#),  în capitolul *Introducere în temă*.
- Indicatoarele rutiere verticale au mereu întâietate în fața indicatoarelor rutiere afișate pe afișaj. Responsabil cu evaluarea corectă a situației din trafic răspunde este mereu șoferul.
- Informațiile cu privire la viteză de pe indicatoarele rutiere afișate se referă la unitățile de viteză uzuale în țara respectivă. De exemplu, afișarea  de pe afișaj poate face astfel referire la km/h sau mph, în funcție de țară.

ATENȚIE

- În următoarele situații este posibil ca sistemul să nu afișeze deloc indicatoarele rutiere resp. să le afișeze greșit.
- Condiții slabe de vizibilitate (de exemplu în caz de ceață, ploaie torențială, cădere abundentă de zăpadă).
 - Senzorul este orbit de soare sau de traficul din sens opus.
 - Vizibilitatea senzorului este limitată de un obstacol sau de un autovehicul aflat în față.
 - Viteză mare de deplasare.

ATENȚIE (continuare)



- Indicatoarele rutiere sunt acoperite (de ex. de copaci, zăpadă sau murdărie).
- Indicatoarele rutiere nu corespund normelor (rotunde, cu margine roșie) sau sunt deteriorate.
- Indicatoarele de trafic sunt fixate de indicatoare cu neon care luminează intermitent.
- Indicatoarele rutiere au fost modificate (datele de navigație nu mai sunt actuale).

Indicație

Sistemul este disponibil doar în anumite țări.

Setări în Infotainment

 **Citiți și respectați mai întâi**  **de pe pagina 252.**

- › În Infotainment în meniul  /  atingeți suprafața de comandă funcții  → **Asistență șofer.**
- **Recunoaștere indicatoare rutiere** - setarea asistentului de recunoaștere a indicatoarelor de trafic
 - **Afișare pe tabloul de bord** - Activarea/dezactivarea afișării suplimentare a indicatoarelor de trafic pe ecranul panoului de bord
 - **Avertizare viteză:** - setarea unei avertizări la depășirea vitezei permise
 - **Avertizare la mai mult de** - setarea punctului de avertizare cu opțiunea de depășire a vitezei permise cu 0 până la 20 km/h
 - **Detectare remorcă**
 - **Afișare indicatoare rutiere relevante pt. remorcă** - activarea/dezactivarea afișării indicatoarelor rutiere relevante pentru regimul de tractare
 - **Utilizare pentru calcul traseu** - activarea/dezactivarea luării în considerare a remorcii la calcularea traseului de către sistemul de navigație
 - **Viteză maximă pentru remorcă** - setarea vitezei maxime pentru regimul de tractare

Modul de funcționare



Fig. 285
Senzor pentru recunoașterea indicatoarelor rutiere

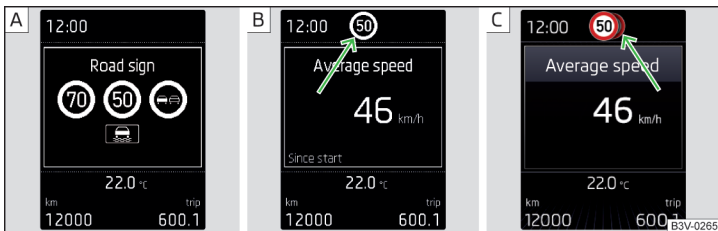

Fig. 286 Afișajul panoului de bord: Exemple de afișare

 **Citiți și respectați mai întâi  de pe pagina 252.**

Descrierea afișajelor și indicatoarele rutiere afișate

Indicatoarele de pe afișaj » [fig. 286](#)

- A** Afișarea indicatoarelor rutiere recunoscute » [pagina 52](#), *Date de deplasare (afișajul multifuncțional)*
- B** Afișare suplimentară (afișaj monocromatic)
- C** Afișare suplimentară (afișaj color)

Sistemul poate afișa pe afișaj următoarele indicatoare rutiere recunoscute (indicatoare rutiere verticale).

- ▶ Limitele de viteză.
- ▶ Interdicțiile de depășire.

În plus, se mai pot afișa indicatoare suplimentare (de ex. limitare de viteză în caz de umezeală sau indicatoare rutiere cu valabilitate temporară).

Sistemul prezintă doar indicatoare rutiere care se află în „raza de vizibilitate“ a senzorului » [fig. 285](#).

Datele de la senzor sunt completate cu datele de la sistemul de navigație Infotainment. De aceea indicatoare de trafic cu indicații referitoare la viteză se pot afișa și pe segmente de traseu fără indicatoare de trafic.

Avertizare la depășirea vitezei permise

Avertizarea la depășirea vitezei permise (pe baza indicatorului rutier recunoscut) poate fi activată și setată în Infotainment » [pagina 252](#).

Regimul pentru regimul de tractare

La autovehicule cu dispozitiv de tractare montat din fabricație, există posibilitatea activării sau dezactivării în Infotainment a afișajului indicatoarelor rutiere valabile pentru regimul de tractare și a setării vitezei maxime pentru regimul de tractare » [pagina 252](#), *Setări în Infotainment*.

Indicație

Dacă ne aflăm de ex. pe o autostradă fără limitări de viteză, pe ecranul panoului de bord se afișează un semn de circulație referitor la încheierea tuturor limitărilor.

Afișajul suplimentar

 **Citiți și respectați mai întâi  de pe pagina 252.**

Dacă nu se afișează în acest moment opțiunea de meniu Indicatoare rutiere » [fig. 286 la pagina 253](#) - **A**, atunci indicatorul rutier cu limitarea de viteză se afișează în zona de sus a ecranului » [fig. 286 la pagina 253](#) - **B**, **C**.

Dacă se recunosc simultan mai multe indicatoare rutiere, pe ecranul color se afișează parțial și următorul indicator » [fig. 286 la pagina 253](#) - **C**.

Toate indicatoarele rutiere recunoscute pot fi afișate la opțiunea de meniu Recunoaștere indicatoare rutiere, prin intermediul afișajului multifuncțional » [fig. 286 la pagina 253](#) - **A**.

Afișajul suplimentar poate fi activat/dezactivat în Infotainment » [pagina 252](#).

Indicație

Setarea (activarea/dezactivarea) afișării suplimentare este (în funcție de tipul sistemului Infotainment) memorată în contul activ de utilizator al sistemului de personalizare » [pagina 56](#).

Perturbări în funcționare și mesaje cu indicații

 **Citiți și respectați mai întâi  de pe pagina 252.**

Dacă sistemul nu este disponibil, pe afișajul panoului de bord se afișează mesajul corespunzător.

Senzor acoperit/murdar

Dacă apare o indicație privind curățarea parbrizului, curățați parbrizul sau eliminați obstacolul din zona de acțiune a senzorului.

Perturbare de funcționare a sistemului

Dacă apare un mesaj de eroare, apălați la un atelier specializat.

Limitările sistemului

Sistemul afișează un mesaj cu privire la limitarea sistemului în următoarele situații.

▶ Când hărțile nu sunt actualizate.

▶ Autovehiculul se află într-o zonă pentru care nu există hărți.

Asistentul pentru recunoașterea stării de oboseală

Asistentul pentru recunoașterea stării de oboseală (denumit în continuare doar sistem) recomandă șoferului să facă o pauză atunci când, pe baza comportamentului de conducere, pot fi sesizate reacții de oboseală ale șoferului.

Sistemul evaluează comportamentul de conducere la viteze de 60-200 km/h.



Condiții în care are sistemul recunoaște o pauză în deplasare

▶ Se oprește și se decuplează contactul.

▶ Se oprește, se scoate centura de siguranță și se deschide portiera șoferului.

▶ Se efectuează o oprire timp de mai mult de 15 minute.

Dacă nu se îndeplinește niciuna dintre aceste condiții sau dacă nu se modifică comportamentul de conducere, atunci în interval de 15 minute sistemul mai emite încă o dată o recomandare de pauză.

Sistemul se poate activa/dezactiva în Infotainment din meniul   →  →  → **Asistență șofer.**

Recomandare pauze

Pe afișajul panoului de bord apare pentru câteva secunde simbolul  și un mesaj referitor la oboseala detectată. Suplimentar se emite un semnal acustic.

ATENȚIE

- Se vor respecta indicațiile generale referitoare la utilizarea sistemelor de asistență » [pagina 217](#),  în capitolul *Introducere în temă*.
- Șoferul este întotdeauna răspunzător pentru capacitatea de conducere. Nu conduceți niciodată când vă simiți obosit.
- Sistemul nu poate recunoaște toate cazurile în care este necesară o pauză.
- Pe parcursul deplasărilor pe distanțe lungi trebuie astfel planificate pauze suficiente de lungi.
- La așa numita ațipire nu are loc nicio avertizare din partea sistemului.

Indicație

- În anumite situații, sistemul poate evalua greșit comportamentul de conducere și poate astfel emite în mod eronat o recomandare de pauză.
- Sistemul este prevăzut mai ales pentru utilizarea pe autostrăzi.

Supravegherea presiunii în anvelope

Introducere în temă

Supravegherea presiunii în anvelope (în cele ce urmează numai sistem) supraveghează presiunea din anvelope în timpul deplasării.

La o modificare a presiunii în anvelope se aprinde lampa de control  din panoul de bord și se emite un semnal acustic » [pagina 43](#).

Sistemul poate funcționa corect numai atunci când anvelopele au presiunea de umplere prescrisă și dacă aceste valori ale presiunii sunt memorate în sistem.

Valorile presiunii în anvelope se vor memora mereu în sistem, atunci când se înregistrează unul dintre următoarele evenimente.

- ▶ Modificarea presiunii în anvelope.
- ▶ Înlocuirea uneia sau a mai multor roți.
- ▶ Modificarea poziției unei roți pe autovehicul.
- ▶ Aprinderea lămpii de control  în panoul de bord.

! ATENȚIE

- Se vor respecta indicațiile generale referitoare la utilizarea sistemelor de asistență » [pagina 217](#), ! în capitolul *Introducere în temă*.
- Șoferul este mereu răspunzător pentru asigurarea presiunii corecte în anvelope. Presiunea în anvelope se va verifica în mod regulat » [pagina 278](#).
- Sistemul nu poate avertiza în cazul unei pierderi rapide de presiune dintr-o anvelopă, de exemplu la o pană de cauciuc explozivă.
- Înainte de memorarea valorilor presiunii trebuie să se verifice anvelopele cu privire la presiunea de umplere prescrisă » [pagina 278](#). La memorarea de valori incorecte ale presiunii este posibil ca sistemul să nu emită nicio avertizare, nici chiar la o presiune în anvelopă prea redusă.

! ATENȚIE

Pentru a asigura o funcționare corectă a sistemului, valorile presiunii în anvelope se vor memora după parcurgerea a câte 10.000 km sau 1x pe an.

memorarea presiunii în anvelope și a afișajului Infotainment



Fig. 287

Tasta de memorare / exemplu pentru afișajul de pe ecran: se atrage atenția asupra unei modificări a presiunii anvelopei din stânga față

📖 **Citiți și respectați mai întâi ! și ! de pe pagina 255.**

Procedura la memorarea valorilor presiunii din anvelope

- Asigurați în toate anvelopele presiunea recomandată.
- Cuplați contactul și porniți Infotainment.
- În Infotainment în meniul **CAR** / 🚗 atingeți suprafața de comandă funcții 🚗 → **Stare autovehicul**.
- Cu ajutorul suprafețelor de comandă funcții ◀▶ selectați punctul de meniu *Indicator sist. control presiune în anv.*
- Atingeți suprafața de comandă funcții (L) **SET** » [fig. 287](#).

În continuare urmați indicațiile afișate pe ecran.

Un mesaj de pe ecran informează cu privire la memorarea valorilor presiunii în anvelope.

i Indicație

Când lampa de control luminează (L) în panoul de bord, pe Infotainment se poate afișa anvelopa afectată » [fig. 287](#).

Dispozitivul de tractare și remorca

Dispozitivul de tractare

Introducere în temă

Sarcina maximă pe cupla de tractare în regimul de tractare remorcă depinde de varianta de motorizare, precum și de echiparea autovehiculului. Datele valabile pentru autovehiculul dumneavoastră trebuie căutate în documentația tehnică a autovehiculului, în declarația de conformitate (așa numitul document COC) sau la o unitate ŠKODA.

Alte date (de ex. cele trecute pe plăcuța de identificare tip a dispozitivului de tractare) se referă doar la valorile de testare ale dispozitivului.

ATENȚIE

Dacă dispozitivul de tractare este deteriorat sau incomplet, nu trebuie utilizat - există pericolul de accident.

Deplierea și plierea tijei cuplei



Fig. 288 Tija cuplei: rabatarea în afară



Fig. 289 Tija cuplei: rabatarea spre înăuntru

Citiți și respectați mai întâi ! de pe pagina 256.

Cupla sferică basculabilă nu este detașabilă. Fixarea corectă a acesteia în ambele poziții este indicată printr-o lampă de control.

Deplierea tijei cuplei

- ▶ Trageți comutatorul în sensul săgeții **1** » fig. 288 » **!**. Tija cuplei iese în afară în sensul săgeții **2** și lampa de control → din interiorul comutatorului **clipește**.
- ▶ Apăsăți tija cuplei în sensul săgeții **3**, până când se fixează cu declic. Lampa de control → din interiorul comutatorului **se aprinde**.

Aducerea tijei cuplei la poziția de repaus

Nu este permisă cuplarea unei remorci sau a altui accesoriu la tija cuplei. În priză cu 13 pini nu trebuie să fie introdusă nicio fișă sau adaptor.

- ▶ Trageți comutatorul în sensul săgeții **4** » fig. 289. Tija cuplei se deblochează și lampa de control → din interiorul comutatorului **clipește**.
- ▶ Introduceți tija cuplei sub bara de protecție în sensul săgeții **5**, până când se fixează cu declic. Lampa de control → din interiorul comutatorului **se aprinde**.

Verificarea fixării

Când tija cuplei nu este fixată corect, lampa de control din interiorul comutatorului clipește, iar după cuplarea contactului se emite un semnal acustic și pe afișajul panoului de bord apare un mesaj corespunzător. ▶

! ATENȚIE

- Atenție la manipularea dispozitivului de tractare - Pericol de rănire.
- La deplierea tije cuplei, nu stați în zona centrală a barei de protecție din spate; există pericolul de rănire a picioarelor.
- Nu manipulați comutatorul, atâta timp cât este cuplată o remorcă sau un alt accesoriu la tija cuplei. Tija cuplei se poate desprinde - există pericol de rănire și accident.
- Dacă lampa de control din comutator nu luminează sau nu clipește sau dacă tija cuplei nu se poate bloca, nu o utilizați. Solicitați asistența de specialitate a unui service.

i Indicație

Când dispozitivul de tractare nu este utilizat, rabatați întotdeauna tija cuplei sub bara de protecție.

Sarcina de sprijin cu accesorii montate

📖 Citiți și respectați mai întâi ! de pe pagina 256.

La utilizarea accesoriilor (de ex. suport pentru biciclete) se va avea în vedere lungimea maximă a acestora precum și masa totală maximă permisă incl. sarcina.

Lungimea maximă a accesoriilor montate (măsurată de la cupla sferică a dispozitivului de tractare) este de **70 cm**.

Masa totală autorizată a accesoriilor montate, inclusiv încărcătura, corespunde sarcinii maxime pe cupla de tractare în regimul de tractare remorcă, însă nu trebuie să depășească **75 kg**. Acest lucru este valabil și în cazul în care sarcina maximă pe cupla de tractare în regimul de tractare remorcă de de ex. de 80 kg.

Această valoare este valabilă pentru situația în care centrul de greutate al încărcăturii se află la maxim 30 cm de cupla sferică a dispozitivului de tractare.

Cu cât distanța dintre centrul de greutate al încărcăturii și cupla sferică a dispozitivului de tractare este mai mare, cu atât masa totală autorizată a accesoriilor incl. încărcătura, scade (de ex. la o distanță de 60 cm față de cupla sferică, masa scade la jumătate).

! ATENȚIE

Nu depășiți niciodată **masa totală admisă** a accesoriului, inclusiv sarcina, precum și **lungimea maximă** a accesoriului - există pericol de deteriorare a dispozitivului de tractare și a autovehiculului.

i Indicație

Vă recomandăm să folosiți accesoriul din gama Accesorii Originale ŠKODA.

utilizarea dispozitivului de tractare

Cuplarea și decuplarea remorcii (accesoriilor)

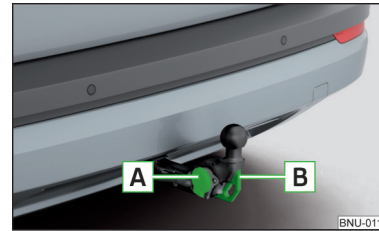

Fig. 290
Carcasa prizei cu 13 pini, inelul de siguranță

Cuplarea/decuplarea

- Depliați tija cuplei » [pagina 256](#).
- Introduceți remorca (accesoriile) pe cupla sferică.
- desfaceți capacul de protecție al prizei și introduceți fișa remorcii (accesoriilor) în priza cu 13 pini **A** » [fig. 290](#). (În cazul în care remorca/accesoriile dispun de o fișă cu 7 pini, puteți folosi un adaptor corespunzător, din gama de accesorii originale ŠKODA).
- Agățați cablul de siguranță al remorcii în inelul de siguranță **B** (cablul de siguranță trebuie să **atârne** față de autovehicul în toate pozițiile remorcii).

Decuplarea se efectuează în ordine inversă.

Oglinzile retrovizoare exterioare

În cazul în care zona din spatele remorcii nu este vizibilă, trebuie să montați oglinzi exterioare suplimentare. ▶

Farurile

Partea din față a autovehiculului se poate ridica atunci când remorca (accesoriile) este cuplată iar lumina îi poate orbi pe ceilalți participanți la trafic. Reglați nivelul fasciculului farurilor » [pagina 71](#), *Operarea funcției de iluminare*¹⁾.

Alimentarea cu tensiune a circuitului electric al remorcii/accesoriilor

Atunci când este stabilită conexiunea electrică între autovehicul și remorcă (accesorii), remorca (accesoriile) este alimentată cu tensiune de către autovehicul (cu contactul cuplat precum și decuplat).

Când motorul este oprit, bateria autovehiculului se descarcă datorită consumatorilor porniți.

Când nivelul de încărcare a bateriei autovehiculului este redus, se întrerupe alimentarea cu energie a remorcii (accesoriilor).

! ATENȚIE

- Circuitul electric al remorcii (accesoriilor) conectat greșit poate conduce la accidente, precum și la accidentări grave prin electrocutare.
- Nu efectuați modificări la instalația electrică a autovehiculului și a remorcii (accesoriilor) - există pericolul de accidente sau accidentări grave prin electrocutare.

! ATENȚIE (continuare)

- După conectarea electrică a autovehiculului și remorcii (accesoriilor) trebuie verificată funcționarea sistemului de iluminare a remorcii/accesoriilor.
- Nu utilizați niciodată inelul de siguranță pentru tractare - există pericolul de accident!

! ATENȚIE

- Circuitul electric al remorcii (accesoriilor) conectat greșit poate conduce la incapacitatea de funcționare a sistemului electronic al autovehiculului.
- Puterea totală absorbită a consumatorilor conectați la rețeaua de curent a remorcii/accesoriilor nu trebuie să depășească maximum 350 W, în caz contrar există pericolul de avariere a instalației electrice a autovehiculului.

Încărcarea remorcii

Corectați **presiunea în anvelope** la autovehicul pentru „încărcare maximă” » [pagina 278](#).

Repartizarea încărcăturii

Repartizați încărcătura în remorcă în așa fel încât obiectele grele să fie cât mai aproape de puntea remorcii. Asigurați încărcătura împotriva alunecării.

Varianta autovehicul gol și remorcă încărcată, este total nefavorabilă. Dacă toți trebuie să vă deplasați în această combinație, conduceți cu foarte mare atenție.

! ATENȚIE

- O încărcătură nefixată poate afecta serios stabilitatea și siguranța de deplasare - există pericol de accident!

Sarcina remorcată

Sarcina tractată nu trebuie depășită în nici un caz. ▶

¹⁾ Nu este valabil pentru autovehicule cu faruri Full LED.

Sarcina tractată admisă

Motor	Cutie de viteze	Sarcina tractată admisă, cu frânare (kg) la rampe până la 12 %.	Sarcina tractată admisă, fără frânare (kg)
1,0 l/85 kW TSI	CM	1200	660
1,5 l/110 kW TSI ACT	DSG	1500 / 1200 ^{a)}	690
1,6 l/85 kW TDI CR	CM	1500	710
2,0 l/110 kW TDI CR	MG 4x4	2000	750
	DSG 4x4	2000	750

a) Valoarea valabilă pentru autovehiculul dumneavoastră trebuie căutată în documentația tehnică a autovehiculului, în declarația de conformitate (așa numitul document COC) sau la o unitate ŠKODA.

Tractarea unei remorci

Viteza autovehiculului

Ca măsură de precauție, când conduceți cu remorcă nu depășiți 100 km/h.

Reduceți imediat viteza imediat ce simțiți cea mai mică mișcare oscilatorie a remorcii. Nu încercați să „stabilizați” un ansamblu cu remorcă prin accelerare.

Frânele

Frânați din timp! La remorcile echipate cu **frâne inerțiale**, frânați mai întâi ușor și apoi ferm. Astfel sunt evitate șocurile de frânare datorate blocării roților remorcii.

Înainte de a aborda o pantă, selectați o treaptă inferioară de viteze, pentru a utiliza suplimentar și frâna de motor.

! ATENȚIE

Circulați cu mare atenție atunci când aveți remorcă.

! ATENȚIE

La utilizarea frecventă a remorcii, autovehiculul este solicitat peste medie, de aceea dispuneți verificarea autovehiculului și între intervalele de service.

Instalația de alarmă antifurt

Se declanșează alarma, dacă la autovehiculul cu instalație de avertizare antifurt activată (numită în continuare sistem de alarmă) se întrerupe conexiunea electrică cu autovehiculul (accesoriile).

Dezactivați întotdeauna sistemul de alarmă înainte de a cupla sau decupla o remorcă (accesorii) » [pagina 62](#).

Condiții pentru racordarea unei remorci (accesoriu) la sistemul de alarmă.

- ✓ Autovehiculul este dotat din fabricație cu sistem de alarmă și cu un dispozitiv de tractare.
- ✓ Remorca (accesoriul) este conectată electric prin intermediul prizei la autovehiculul tractor.
- ✓ Instalațiile electrice ale autovehiculului și remorcii (accesoriului) sunt în stare de funcționare.
- ✓ Autovehiculul a fost încuiat și sistemul de alarmă este activ.
- ✓ Remorca (accesoriul) nu este echipat cu lămpi spate LED.

Indicații de utilizare

Îngrijirea și întreținerea

Lucrări de service, adaptări și modificări tehnice

Introducere în temă

Indicațiile și directivele ŠKODA AUTO trebuie respectate în cazul utilizării accesoriilor precum și în cadrul executării de adaptări, reparații sau modificări tehnice ale autovehiculului dumneavoastră.

Respectarea acestor indicații și directive se realizează în interesul asigurării siguranței în trafic și a unei bune stări tehnice a autovehiculului.

ATENȚIE

- Dispuneți efectuarea de adaptări, reparații și modificări tehnice ale autovehiculului doar un atelier specializat. Lucrările executate necorespunzător (inclusiv intervențiile la componentele electronice și software-ul acestora) pot avea ca urmare perturbări - există pericolul de accident și de uzură excesivă a pieselor!
- Vă recomandăm să utilizați pentru autovehicul numai accesorii originale ŠKODA și piese de schimb originale ŠKODA. Pentru acestea sunt garantate fiabilitatea, siguranța și adecvarea pentru autovehiculul dumneavoastră.
- Nu utilizați produse care nu sunt omologate de ŠKODA AUTO, deși poate fi vorba despre produse care dispun de o autorizație de funcționare, sau care sunt omologate de institutul de verificare de stat.

Utilizarea autovehiculului în alte condiții meteorologice

 **Citiți și respectați mai întâi  de pe pagina 260.**

Dacă doriți să utilizați autovehiculului dumneavoastră în țări cu alte condiții meteorologice decât cele pentru care a fost conceput, adresați-vă unui partener ŠKODA. El vă consiliază dacă trebuie luate anumite măsuri pentru a asigura funcționalitatea completă a autovehiculului și a evita deteriorările (de ex. înlocuirea lichidului de răcire, a bateriei etc).

Partener de service ŠKODA

 **Citiți și respectați mai întâi  de pe pagina 260.**

Toți partenerii de service ŠKODA lucrează conform indicațiilor și directivelor de la ŠKODA AUTO. Toate serviciile de service și reparație sunt executate astfel la timp și la calitate corespunzătoare. Respectarea liniilor directe și a îndrumărilor se întâmplă în interesul asigurării siguranței în trafic și a unei bune stări tehnice a autovehiculului.

De aceea, vă recomandăm să vă adresați unui partener de service ŠKODA pentru toate adaptările, reparațiile și modificările tehnice ale autovehiculului.

Piese originale ŠKODA

 **Citiți și respectați mai întâi  de pe pagina 260.**

Vă recomandăm utilizarea pentru autovehiculul dumneavoastră a pieselor originale ŠKODA, pentru că aceste piese sunt omologate de ŠKODA AUTO. Aceste piese corespund exact prevederilor impuse de ŠKODA AUTO și sunt identice cu piesele existente pe autovehiculele produse în serie.

Pentru aceste piese, ŠKODA AUTO garantează siguranța, fiabilitatea și durata de funcționare lungă.

Partenerii service autorizați ŠKODA garantează pentru toate defectele pieselor originale ŠKODA pe o perioadă de 2 ani de la achiziționarea acestora, în conformitate cu prevederile legale privind răspunderea pentru produsele defecte, cu condiția ca în contractul de vânzare-cumpărare să nu fie stabilit altceva.

Accesoriile originale ŠKODA

 **Citiți și respectați mai întâi  de pe pagina 260.**

Dacă doriți să vă echipați autovehiculul cu accesorii, respectați următoarele.

Vă recomandăm să folosiți pentru autovehiculul dumneavoastră accesorii originale ŠKODA. Pentru aceste accesorii ŠKODA AUTO garantează fiabilitatea precum și siguranța și compatibilitatea cu tipul autovehiculului dvs. În cazul altor produse, în ciuda supravegherii continue a pieței, nu putem nici aprecia, nici garanta compatibilitatea acestora cu autovehiculul dumneavoastră, deși poate fi vorba despre produse care dispun de o aprobare de funcționare, sau care au fost omologate de Autoritatea Națională de Omologare. ▶

Partenerii service autorizați ŠKODA răspund pentru toate defectele accesoriilor originale ŠKODA pe o perioadă de 2 ani de la montarea, respectiv predarea acestora, în conformitate cu prevederile legale privind răspunderea pentru produsele defecte, cu condiția ca în contractul de vânzare-cumpărare sau în alte convenții să nu fie stabilit altceva.

Spoiler

 **Citiți și respectați mai întâi  de pe pagina 260.**

ATENȚIE

Dacă autovehiculul dumneavoastră este echipat cu un spoiler original pe bara de protecție față, în combinație cu spoilerul de pe capota portbagajului, atunci se respectă următoarele indicații - în caz contrar există pericolul de accidente și accidentări grave!

- Autovehiculul trebuie echipat cu spoiler pe bara de protecție față numai în combinație cu spoilerul corespunzător de pe capota portbagajului.
- Un spoiler original nu poate fi montat independent pe bara de protecție din față (nici în lipsa unui spoiler pe capota portbagajului) și nici în combinație cu un spoiler necorespunzător pe capota portbagajului.
- Consultați partenerul de service ŠKODA pentru eventuale reparații, înlocuirea, adăugarea sau îndepărtarea spoilerelor.
- Lucrările efectuate neprofesionist la spoilerile autovehiculului dumneavoastră pot avea ca urmare perturbări în funcționare.

Protecția componentelor

 **Citiți și respectați mai întâi  de pe pagina 260.**

Unele componente electronice ale autovehiculului (de ex. panoul de bord) sunt dotate din fabricație cu o protecție pentru componente. Aceasta asigură limitarea funcțională a acestor componente în cazul montării nelegitime în alt autovehicul (de ex. după un furt) sau la utilizarea în afara autovehiculului.

Airbaguri

 **Citiți și respectați mai întâi  de pe pagina 260.**

ATENȚIE

- Adaptările, reparațiile și modificările tehnice executate necorespunzător pot provoca deteriorări, perturbări în funcționare și pot afecta semnificativ efectul sistemelor de airbag - există pericolul de accidente și răniri mortale!
- O modificare a suspensiilor roților autovehiculului, inclusiv utilizarea combinațiilor jantă-anvelopă neomologate, poate modifica modul de funcționare a sistemului airbag - există pericolul de accident și răniri mortale!

ATENȚIE

- Nu este permis să se efectueze niciun fel de modificări asupra părților componente ale sistemului airbag, la bara de protecție față precum și la caroserie.
- Toate lucrările executate asupra sistemului airbag, inclusiv operațiile de montare și demontare a pieselor care nu constituie în sine obiectul reparației (de ex. demontarea volanului) trebuie realizate numai de către unitățile autorizate.
- Este interzisă intervenția asupra părților componente ale sistemului airbag - deoarece se poate produce o declanșare a airbagurilor.
- După ce airbagul s-a declanșat, dispuneți înlocuirea sistemului.

ATENȚIE

- Sistemul airbag funcționează pe baza unor senzori de presiune amplasați în portierele din față. Din acest motiv, nu trebuie aduse modificări portierelor sau capitonajului portierelor (de exemplu montarea unor difuzoare suplimentare). Defecțiunile rezultate în urma acestor operațiuni, pot influența negativ funcționarea sistemului airbag - există pericolul de accidente și accidentări mortale! Din acest motiv trebuie respectate următoarele indicații.
- Toate lucrările necesare la portierele din față și la capitonajele lor trebuie realizate în ateliere service specializate.
 - Nu circulați niciodată cu capitonajul portierelor demontat sau cu deschideri în capitonaje.

Întreținerea și curățarea

Introducere în temă

Întreținerea periodică și temeinică contribuie la menținerea valorii autovehiculului dumneavoastră.

La utilizarea substanțelor de întreținere se vor respecta instrucțiunile de utilizare de pe ambalaj. Recomandăm utilizarea de substanțe de conservare din gama de accesorii originale ŠKODA.

ATENȚIE

- În cazul utilizării greșite, materialele folosite pot deveni dăunătoare sănătății.
- Nu lăsați produsele pentru îngrijirea autovehiculului la îndemâna persoanelor care nu sunt complet independente, de ex. copii - pericol de intoxicație!

ATENȚIE

- Pe suprafețele vopsite nu folosiți bureți pentru insecte, bureți abrazivi de bucătărie sau alte mijloace asemănătoare - există pericolul de deteriorare a stratului de vopsea.
- Nu utilizați substanțe agresive de curățat sau solvenți chimici - există pericolul de deteriorare a materialului curățat.

Indicație

Vă recomandăm să solicitați curățarea și întreținerea autovehiculului la un partener de service ŠKODA.

Spălarea autovehiculului

 **Citiți și respectați mai întâi  și  de pe pagina 262.**

Cea mai bună protecție a autovehiculului față de influențele dăunătoare ale mediului înconjurător este spălarea frecventă.

Cu cât se mențin mai mult timp pe autovehicul resturile de insecte, excrementele de păsări, sarea și alte depuneri agresive, cu atât este mai puternic efectul distrugător al acestora. Temperaturile ridicate, de exemplu, prin expunerea îndelungată la soare, măresc acest efect.

La finalul anotimpului rece se recomandă de asemenea o curățare temeinică a autovehiculului pe dedesubt.

Spălarea manuală

Curățați autovehiculul de sus în jos, cu un burete moale sau cu o mânășă pentru spălare și apă din belșug, cu detergenți prevăzuți în acest scop. Spălați bine buretele sau mânășa de spălare la intervale scurte de timp.

Utilizați un alt burete pentru roți, praguri și zona de jos a autovehiculului.

Clătiți bine autovehiculul după spălare și la final ștergeți-l cu o lavetă prevăzută în acest sens.

Instalațiile automate de spălare

Înainte de spălării autovehiculului se vor lua măsurile de precauție obișnuite (de ex. închiderea geamurilor și a trapei glisante/rabatabile etc.).

Dacă autovehiculul dumneavoastră este echipat cu accesorii deosebite (de exemplu spoiler, suport pentru portbagaj de plafon, antenă radio ș.a.) este recomandabil să vorbiți înainte cu cel care deservește instalația de spălare.

După spălarea automată cu conservare, curățați și degresați lamelele ștergătoarelor de parbriz cu detergenții prevăzuți în acest scop.

Dispozitive de spălat cu înaltă presiune

Dacă folosiți la spălarea autovehiculului un dispozitiv de spălare sub presiune, respectați neapărat instrucțiunile de utilizare ale dispozitivului. Acest lucru se aplică îndeosebi pentru indicații referitoare la **presiune și distanța de spălare** față de suprafața autovehiculului.

ATENȚIE

- Spălarea autovehiculului iarna: Umezeala și gheața din instalația de frână pot avea o influență negativă asupra frânării - există pericolul de accident!
- La curățarea părții de jos a autovehiculului sau a interiorului pasajelor roților, procedați cu atenție - există pericolul de accidentare la piesele metalice tăioase!

ATENȚIE

- Spălarea autovehiculului nu trebuie să se facă în plin soare, nu se va exercita presiune asupra caroseriei, la spălare. Temperatura apei pentru spălarea autovehiculului nu trebuie să depășească 60 °C - există pericolul de deteriorare a stratului de vopsea.
- Înainte de intrarea într-o instalație automată de spălare, rabatați oglinzile exterioare - există pericolul de deteriorare.

⚠️ ATENȚIE

Spălarea autovehiculului cu sisteme de curățare sub presiune

- Nu este permisă spălarea foliilor cu sisteme de curățare sub presiune - există pericol de deteriorare.
- Când spălați autovehiculul iarna, aveți grijă ca jetul de apă să nu cadă direct pe butucul încuietorii sau pe rostul portierelor sau al clapetelor - există pericol de îngheț!
- În timpul curățării mențineți mereu o distanță de stropire suficient de ridicată, în special față de senzorii sistemului de asistență la parcare, față de obiectivul camerei retrovizoare, față de piesele exterioare de decor și de protecție din material plastic (de exemplu suporturi pentru portbagaj de acoperiș, eleroane, baghete de protecție), precum și față de alte piese ale autovehiculului din materiale nemetalice, ca de pildă furtunuri din cauciuc sau materiale de antifonare.
- La spălarea autovehiculului, nu îndreptați jetul de apă direct pe tija rabatabilă a cuplei sau pe priza pentru remorcă - Pericol de deteriorare a garniturilor sau de îndepărtare a vaselinei.

Îngrijirea exteriorului autovehiculului

📖 Citiți și respectați mai întâi 🚫 și 📖 de pe pagina 262.

Componentă autovehicul	Stare de fapt	remediu
Vopseaua	combustibil scurs	apă curată, lavetă (curățare cât mai curând)
	nu se formează picături de apă pe vopsea	se conservă cu ceară (minim bianual), ceara se aplică pe caroseria curată și uscată
	vopsea mătuțită	Se utilizează substanță de polișare, apoi se conservă (dacă substanța de polișare nu conține componente de conservare)
Componentele din material plastic	murdărie	apă curată, lavetă/burete eventual substanțe de curățare adecvate
piese cromate și eloxate	murdărie	apă curată, lavetă eventual substanțe de curățare adecvate, apoi polișare cu o lavetă uscată moale
folii	murdărie	burete moale și soluție slabă de săpun ⁹⁾

Componentă autovehicul	Stare de fapt	remediu
Geamurile și sticlele oglinzilor exterioare	murdărie	se spală cu apă curată și se șterge cu o lavetă prevăzută în acest scop
faruri/lămpi	murdărie	burete moale și soluție slabă de săpun ⁹⁾
Camera retrovizoare	murdărie	se spală cu apă curată și se usucă cu o lavetă moale
	Zăpadă/gheață	mătură / spray de dezghețare special
Încuietorea portierelor	Zăpadă/gheață	spray de dezghețare special
Ștergătoare / lamele ștergătoare de parbriz	murdărie	soluție de curățare geamuri, burete sau lavetă
Roțile	murdărie	apă curată, apoi conservare cu mijloace prevăzute în acest scop

⁹⁾ O soluție slabă de săpun constă din 2 linguri de săpun cu pH neutru la 1 litru de apă caldă.

Cricul nu necesită întreținere. Dacă este necesar, se vor gresa piesele cricului cu o vaselină adecvată.

Dispozitivul de tractare nu necesită întreținere. Cupla sferică a dispozitivului de tractare trebuie gresată, dacă este necesar, cu o vaselină adecvată.

Conservarea cavităților

Toate cavitățile autovehiculului care ar putea fi atacate de coroziune, sunt deja protejate permanent din fabrică cu ceară de conservare.

Dacă la temperaturi înalte se scurge puțină ceară din locașuri, ea trebuie îndepărtată cu un curățător din material plastic și cu benzină ușoară.

Protejarea podelei

Partea inferioară a autovehiculului este protejată deja din fabrică, pe termen lung, împotriva influențelor chimice și mecanice.

Vă recomandăm să verificați stratul protector – de preferință la începutul și la sfârșitul anotimpului rece. ▶

Durata de viață a foliilor

Influențele mediului înconjurător (de ex. radiațiile solare, umiditatea, poluarea aerului, lovitură de piatră) acționează asupra duratei de viață a foliilor. Foliile îmbătrânesc și devin sfărâmițoase, lucru absolut normal și care nu reprezintă o defecțiune.

Radiația solară poate și ea să influențeze intensitatea culorii foliilor.

La transportarea unei încărcături pe suportul pentru portbagaj de acoperiș (de ex. cutie pentru acoperiș ș.a.), există un pericol mai mărit de deteriorare a foliilor (de ex. prin loviturile de pietre de la încărcătura fixată).

! ATENȚIE

■ Stratul de vopsea al autovehiculului

- Solicitați remedierea daunelor cât mai curând posibil.
- Părțile vopsite mat nu trebuie tratate cu soluții de lustruire sau cu ceară solidă.
- Nu lustruiți autovehiculul în zone cu mult praf - există pericolul de zgâriere a vopselei.
- Nu aplicați materiale de întreținere a vopselei pe chedere de ușă și ghidaje de geam.

■ Componentele din material plastic

- Nu utilizați substanțe de întreținere a vopselei.

■ Piese cromate și eloxate

- Nu lustruiți autovehiculul în zone cu mult praf - există pericolul de zgâriere a suprafețelor.

■ folii

Respectați instrucțiunile de mai jos, în caz contrar există pericolul de deteriorare a foliilor.

- Nu utilizați pentru curățare lavete sau bureți murdari.
- Pentru îndepărtarea gheții și zăpezii, nu utilizați raclete sau alte mijloace.
- Nu lustruiți foliile
- Nu spălați foliile cu un curățător sub presiune.

■ Garnituri din cauciu

- Nu tratați chederele portierelor și ghidajele de geam cu niciun fel de substanțe - poate fi atacat stratul de lac de protecție.

■ Geamurile portierelor și sticlele oglinzilor exterioare

- Nu curățați niciodată partea interioară a geamurilor cu obiecte de răzuit - există pericolul de deteriorare a filamentelor de încălzire sau a antenei.
- Nu utilizați lavete care au fost utilizate pentru polișarea caroseriei - acestea ar putea murdări geamurile și înrăutăți vizibilitatea.

■ faruri/lămpi

- Nu uscați farurile/lămpile prin ștergere, nu utilizați obiecte ascuțite - există pericolul de deteriorare a stratului de lac de protecție și a formării de fisuri la dispersoarele farurilor.

■ Camera retrovizoare

Respectați instrucțiunile de mai jos, în caz contrar există pericolul de deteriorare a camerei.

- Nu îndepărtați zăpada/gheața cu apă caldă/fierbinte.
- Pentru curățare nu utilizați niciodată apă sub presiune sau jet de aburi.
- Pentru curățare nu utilizați detergenți abrazivi.

■ Încuietoarea portierelor

- Aveți grijă ca la spălarea autovehiculului să pătrundă cât se poate de puțină apă în butucii de încuietoare - există pericolul de înghețare a butucilor de încuietoare!

■ Roțile

- O murdărire puternică a roților se poate manifesta sub forma dezechilibrării roților - urmarea poate fi o vibrație care poate provoca uzura prematură a sistemului de direcție.

Îndepărtarea gheții și zăpezii de pe geamuri

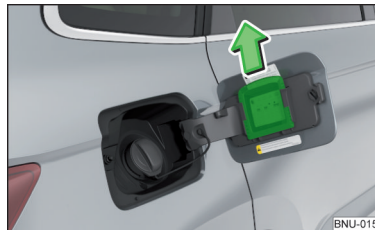

Fig. 291
Locul de montare al racletei,
scoaterea racletei

📖 **Citiți și respectați mai întâi ! și ! de pe pagina 262.**

Pentru îndepărtarea zăpezii și a gheții de pe geamuri și oglinzi, folosiți o racletă din plastic. Aceasta se poate afla pe interiorul clapetei rezervorului.

➤ Deschideți clapeta rezervorului și împingeți racleta în sensul săgeții » fig. 291. ▶

! ATENȚIE

- Mișcați racleta într-o singură direcție, în caz contrar există pericolul de deteriorare a suprafeței geamurilor.
- Nu îndepărtați zăpada/gheața de pe suprafețele pe care este depusă murdărie grosieră (de ex. pietriș fin, nisip, sare) - există pericolul de deteriorare a suprafeței.
- Îndepărtați zăpada/gheața cu atenție, în caz contrar există pericolul de deteriorare a autocolantelor aplicate din fabrică pe autovehicul.

Îngrijirea interioară a autovehiculului

 **Citiți și respectați mai întâi  și  de pe pagina 262.**

Componentă autovehicul	Stare de fapt	remediu
piele naturală / piele ecologică / Alcantara® / materiale textile	praf, murdărirea suprafețelor	Aspirator
	murdărie (proaspătă)	apă, eventual lavetă ușor umectată din bumbac/lână cu soluție slabă de săpun ^{a)} , apoi ștergere cu lavetă moale
	pete persistente	soluții de curățare speciale
	îngrijire (piele naturală)	tratați periodic pielea cu o substanță de îngrijire pentru piele / utilizați după fiecare curățare o cremă de îngrijire, cu protecție contra radiațiilor ultraviolete și cu efect de impregnare
	îngrijire (Alcantara® / materiale textile)	îndepărtați firele de păr persistente cu o „mănușă de curățare“ îndepărtați scamele de pe materialele textile cu ajutorul unei perii
Componentele din material plastic	murdărie	apă, lavetă ușor umectată sau burete eventual substanțe de curățare adecvate
Geamurile	murdărie	se spală cu apă curată și se șterge cu o lavetă prevăzută în acest scop

Componentă autovehicul	Stare de fapt	remediu
husele scaunelor cu încălzire electrică	murdărie	substanțe de curățare speciale
Centurile de siguranță » 	murdărie	lavetă moale și soluție slabă de săpun ^{a)}

^{a)} O soluție slabă de săpun constă din 2 linguri de săpun cu pH neutru la 1 litru de apă caldută.

! ATENȚIE

- Nu curățați centurile de siguranță chimic, deoarece substanțele chimice ar putea distruge țesătura.
- La temperaturi interioare ridicate, substanțele parfumate și odorizantele pot avea efect dăunător sănătății.

! ATENȚIE

■ Piele naturală / piele ecologică / Alcantara® / materiale textile

- Evitați expunerea îndelungată la soare, eventual protejați aceste materiale prin acoperire, pentru a evita decolorarea materialelor.
 - Petele proaspete (de pastă de pix, ruj, cremă de ghetă etc.) trebuie îndepărtate cât mai repede posibil.
 - Se va avea grijă ca, la curățare, pielea să nu se ude nicăieri în profunzime și ca apa să nu pătrundă prin cusături - există pericolul de deteriorare a pielii!
 - Nu curățați capitonajul plafonului cu peria - există pericolul de deteriorare a suprafeței capitonajului.
 - Nu utilizați pentru husele de scaune din Alcantara® niciun substanțe de curățare pentru piele, ceară, cremă de ghetă, substanțe de îndepărtat pete ș.a.
 - Coloranții din unele materiale (precum denimul închis la culoare) nu sunt suficient de stabili - astfel, husele se pot păta vizibil. Nu este vorba despre o deficiență a materialului husei.
 - Accesorii ascuțite de la obiectele de vestimentație (de ex. fermoarele, niturile, curelele ascuțite) pot deteriora materialul huselor. O astfel de deteriorare nu poate fi tratată ca și reclamație justificată.
- ### ■ Componentele din material plastic
- Nu așezați substanțe parfumate și odorizante pe planșa de bord - există pericol de deteriorare a planșei de bord.

■ Geamurile

- Nu aplicați etichete autocolante pe grila de încălzire sau pe antena de geam - există pericol de deteriorare.

■ husele scaunelor cu încălzire electrică

- Nu curățați cu apă sau alte lichide - există pericolul de deteriorare a sistemului de încălzire.
- Nu uscați prin activarea sistemului de încălzire.

■ Centurile de siguranță

- După curățare, lăsați centurile să se usuce înainte de a le rula.

i Indicație

În timpul exploatării autovehiculului, pe componentele din piele și Alcantara® pot apărea mici modificări observabile (de exemplu cute sau riduri).

Verificarea și completarea

Combustibilul

Introducere în temă

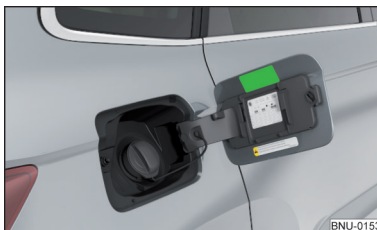

Fig. 292
Autocolant cu combustibilul
prevăzut

Pe interiorul clapetei rezervorului este menționat combustibilul prescris pentru autovehiculul dumneavoastră » fig. 292.

Capacitatea rezervorului la autovehiculele cu tracțiune pe față este de aproximativ **50 litri**, la autovehiculele cu tracțiune integrală de aproximativ **55 litri**, din care aproximativ **6 litri** reprezintă rezerva.

! ATENȚIE

Combustibilii resp. vaporii de combustibil sunt explozivi - există pericol de moarte!

! ATENȚIE

- Nu circulați niciodată până la golirea completă a rezervorului! Datorită alimentării neregulate cu combustibil se poate ajunge la rateuri la aprindere - există pericolul deteriorare a motorului, precum și a instalației de evacuare a gazelor arse.
- Ștergeți imediat combustibilul scurs pe vopseaua autovehiculului - există pericolul de deteriorare a vopselei.
- Dacă doriți să vă utilizați autovehiculul în altă țară decât cea prevăzută pentru exploatarea autovehiculului, adresați-vă unui partener ŠKODA. Acesta vă va comunica dacă în respectiva țară este disponibil combustibil prevăzut de producător, și eventual dacă producătorul permite exploatarea autovehiculului cu un alt combustibil.

Alimentare cu benzină și motorină

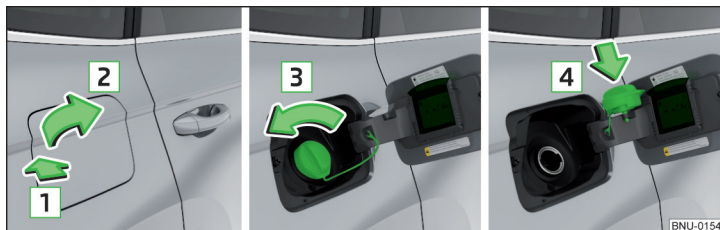

Fig. 293 Deschiderea clapetei rezervorului de combustibil/Deșurubarea bușonului rezervorului de combustibil/Introducerea bușonului rezervorului de combustibil în clapeta rezervorului de combustibil

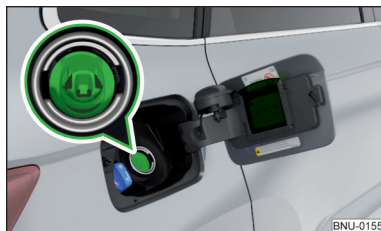

Fig. 294
Ștuț de umplere cu combustibil la autovehiculele cu motoare diesel

Citiți și respectați mai întâi și de pe pagina 266.

Efectuați alimentarea în următoarele condiții.

- ✓ Autovehiculul este decuiat.
- ✓ Contactul este decuplat.
- ✓ Încălzirea și ventilația în staționare sunt dezactivate.
- Apăsați clapeta rezervorului în sensul săgeții și deschideți-o în sensul săgeții » fig. 293.
- Rotiți bușonul rezervorului de combustibil în sensul săgeții .
- Scoateți bușonul rezervorului de combustibil și introduceți-l în degajarea din clapeta rezervorului, în sensul săgeții .
- Introduceți până la limita pistolului de alimentare în ștuțul de alimentare cu combustibil și alimentați.

De îndată ce pistolul de alimentare s-a oprit pentru prima dată, rezervorul de combustibil este plin. Nu continuați alimentarea.

- Scoateți pistolul de alimentare din ștuțul de umplere cu combustibil și reintroduceți-l în pompa de alimentare.
- Introduceți bușonul rezervorului de combustibil pe ștuțul de umplere cu combustibil și rotiți în sens contrar săgeții , până la fixarea sigură.
- Închideți clapeta rezervorului, până când se fixează ferm.

Ștuțul de alimentare cu combustibil la autovehiculele cu motoare diesel
Ștuțul de alimentare cu combustibil la autovehiculele cu motoare diesel poate fi dotat cu un ștuț împotriva alimentării greșite » fig. 294.

Dacă pistolul pentru motorină nu poate fi introdus ușor în ștuțul de alimentare cu combustibil, acesta trebuie mișcat încolo și înapoi, apăsând puțin, până când intră corect.

Diametrul pistolului stației de alimentare cu motorină poate fi în unele țări identic cu cel al pistolului de alimentare cu benzină. La deplasarea în aceste țări se va solicita unui service autorizat demontarea ștuțului împotriva alimentării greșite.

Benzină fără plumb

Citiți și respectați mai întâi și de pe pagina 266.

Pe interiorul clapetei rezervorului este menționat combustibilul prescris pentru autovehicul » fig. 292 la pagina 266.

Autovehiculul poate funcționa numai cu **benzină fără plumb** care conține **maxim 10 % bioetanol (E10)**.

Benzina fără plumb trebuie să fie conformă cu standardul european **EN 228** (în Germania este valabil DIN 51626-1, respectiv E10 pentru benzină fără plumb cu cifra octanică 95 și 91 sau DIN 51626-2, respectiv E5 pentru benzină fără plumb cu cifră octanică 95 și 98).

Benzină prescrisă 95/min. 92 resp. 93 RON/COR

Vă recomandăm să utilizați benzina **95 COR**.

Opțional poate fi utilizată benzina **92**, respectiv **93 COR** (pierdere redusă de putere, consum ușor mai ridicat de combustibil).

În **caz de urgență** poate fi utilizată benzina **91 COR** (pierdere redusă de putere, consum ușor mai ridicat de combustibil) » .

Benzină prescrisă min. 95 RON/COR

Folosiiți benzină de minimum **95 COR**.

În **caz de urgență** poate fi utilizată benzina **91, 92** resp. **93 COR** (pierdere redusă de putere, consum ușor mai ridicat de combustibil) » **!**

Benzină prescrisă 98/(95) RON/COR

Vă recomandăm să utilizați benzina **98 COR**.

Opțional poate fi utilizată benzina **95 COR** (pierdere redusă de putere, consum ușor mai ridicat de combustibil).

În **caz de urgență** poate fi utilizată benzina **91, 92** resp. **93 COR** (pierdere redusă de putere, consum ușor mai ridicat de combustibil) » **!**

! ATENȚIE

Respectați indicațiile de mai jos, în caz contrar există pericolul de deteriorare a motorului precum și deteriorarea instalației de evacuare a gazelor arse.

■ Dacă utilizați benzină cu cifră octanică mai mică decât cea recomandată, nu circulați decât cu turație medie și sarcină redusă a motorului. Îndată ce este posibil, alimentați benzină cu cifra octanică prescrisă.

■ Benzina cu o cifră octanică **mai mică** de **91 COR** nu are voie să fie utilizată nici măcar în caz de urgență!

■ Dacă s-a alimentat un alt combustibil decât benzina fără plumb, în conformitate cu normele menționate mai sus (de exemplu, benzină cu plumb), atunci nici nu porniți motorul și nici nu puneți contactul.

! ATENȚIE

Aditivii pentru benzină (aditivi)

■ Benzina fără plumb, în conformitate cu normele prescise, îndeplinește toate condițiile pentru o funcționare fără probleme a motorului. De aceea, recomandăm să nu adăugați aditivi în benzină - există pericolul deteriorare a motorului sau a instalației de evacuare a gazelor arse.

■ **Nu este permisă utilizarea următorilor aditivi - există pericolul deteriorare a motorului sau a instalației de evacuare a gazelor arse!**

■ Aditivi cu conținut de metale (aditivi metalici), mai ales cei cu conținut de mangan și fier.

■ Combustibili cu conținut metalic (de ex. LRP - lead replacement petrol).

i Indicație

■ Benzina fără plumb cu o cifră octanică mai mare decât cea prescrisă, poate fi folosită fără restricții.

■ În cazul autovehiculelor cu benzina prescrisă de **COR 95/min 92 sau 93**, utilizarea de benzină cu o cifră octanică mai ridicată decât **COR 95** nu sporește puterea și nici nu diminuează consumul de combustibil al autovehiculului.

■ În cazul autovehiculelor prevăzute a funcționa cu benzină **COR min. 95**, utilizarea de benzină cu o cifră octanică mai ridicată decât **COR 95** poate duce la sporierea puterii și la diminuarea consumului de combustibil al autovehiculului.

Motorină

📖 Citiți și respectați mai întâi ! și ! de pe pagina 266.

Pe interiorul clapetei rezervorului este menționat combustibilul prescris pentru autovehicul » **fig. 292 la pagina 266.**

Autovehiculul poate funcționa numai cu **motorină** care corespunde standardului **EN 590** (în Germania și DIN 51628, în Austria ÖNORM C 1590, în Rusia GOST R 52368-2005/EN 590:2004).

Motorina poate conține **maxim 7 % biodiesel (B7** - în Germania conform standardului DIN 52638, în Austria ÖNORM C 1590, în Franța EN 590).

Exploatarea în condiții meteorologice diferite

Utilizați numai motorină corespunzătoare condițiilor meteorologice actuale sau preconizate. Se va întreba personalul din stațiile de alimentare, dacă motorina oferită corespunde acestor condiții.

! ATENȚIE

Respectați indicațiile de mai jos, în caz contrar există pericolul de deteriorare a motorului precum și deteriorarea instalației de evacuare a gazelor arse.

■ Dacă s-a alimentat un alt combustibil decât motorină, în conformitate cu normele de mai sus (de exemplu, benzină), atunci nici nu porniți motorul și nici nu puneți contactul!

■ Nu este permisă utilizarea biocombustibilului **RME!**

ATENȚIE

Adaosuri pentru motorină (aditivi)

■ Motorina, în conformitate cu normele prescrise, îndeplinește toate condițiile pentru o funcționare fără probleme a motorului. De aceea, recomandăm să nu adăugați aditivi în motorină - există pericolul deteriorare a motorului sau a instalației de evacuare a gazelor arse.

AdBlue® și completarea

Introducere în temă

Pentru a reduce emisiile de gaze poluante la motoarele diesel cu catalizator SCR, în instalația de evacuare a gazelor se va pulveriza o soluție de uree - AdBlue®.

Folosiți numai AdBlue® care corespunde **standardului** ISO 22241-1. Nu adăugați aditivi la AdBlue®.

Consumul **AdBlue®** depinde de maniera de conducere, temperatura de funcționare a sistemului și de condițiile de mediu.

Capacitatea rezervorului de AdBlue® este de aproximativ **12 litri**.

ATENȚIE

AdBlue® este iritant pentru piele, ochi și căile respiratorii. În cazul contactului AdBlue® cu ochii sau pielea, spălați imediat locul respectiv cu apă. După caz, solicitați asistență medicală.

ATENȚIE

AdBlue® atacă suprafețele unor materiale (de exemplu zonele vopsite, masele plastice, tapițeriile). Curățați locurile afectate de AdBlue® cu o lavetă umedă și cu apă rece în cantitate suficientă. Îndepărtați AdBlue® uscat folosind apă caldă și un burete.

Indicație

- Soluția AdBlue® îngheață începând cu temperaturi de -11 °C. Sistemul dispune de o încălzire automată care asigură capacitatea de funcționare la temperaturi scăzute.
- Vă recomandăm să achiziționați canistre cu AdBlue® din Accesorii Originale ŠKODA.

■ Durata de viață a soluției AdBlue® este de 4 ani. Dacă nu se consumă cantitatea din rezervor în acest interval de timp, apălați la un atelier specializat pentru a înlocui soluția AdBlue. Nu folosiți pentru completare soluție AdBlue® cu termenul de valabilitate expirat.

■ AdBlue® este marcă înregistrată a VDA. AdBlue® este cunoscut și sub denumirea de AUS 32 (Aqueous Urea Solution) sau DEF (Diesel Exhaust Fluid).

Verificarea nivelului de umplere

 **Citiți și respectați mai întâi  și  de pe pagina 269.**

Nivelul de AdBlue® se va supraveghea automat.

Când distanța care se mai poate parcurge cu cantitatea de AdBlue® din rezervor scade la 2400 km, pe panoul de bord se aprinde lampa de control  și apare un mesaj pentru completarea de AdBlue®.

În panoul de bord se afișează de asemenea și valoarea cantității minime sau maxime de completare cu AdBlue®.

În cazul în care distanța care mai poate fi parcursă cu cantitatea de AdBlue® din rezervor scade la 0 km, **nu se va mai putea porni motorul**. În acest caz, completați cu soluție AdBlue® până la nivelul maxim, dacă este posibil.

Distanța care se mai poate parcurge cu cantitatea de AdBlue® din rezervor se poate afișa prin intermediul datelor de deplasare » [pagina 52](#).



Fig. 295 Deschiderea clapetei rezervorului de combustibil/Deșurubarea bușonului rezervorului de combustibil/Introducerea bușonului rezervorului de combustibil în clapeta rezervorului de combustibil

Citiți și respectați mai întâi și de pe pagina 269.

Puteți completa singuri cantitatea de AdBlue® în benzinărie cu ajutorul unei pompe sau a unui recipient de completare sau apălați la un atelier specializat pentru completare.

Vă recomandăm să folosiți pentru completare o canistră din gama Accesorii Originale ŠKODA.

La completarea cu AdBlue® trebuie să se țină cont de indicația afișată în panou de bord împreună cu lampa de control referitoare la cantitatea minimă sau maximă de AdBlue®.

Completați AdBlue® în următoarele condiții.

- ✓ Autovehiculul staționează pe o suprafață plană.
- ✓ Contactul este decuplat.

Completarea

- Apăsați clapeta rezervorului în sensul săgeții și deschideți-o în sensul săgeții » fig. 295.
- Rotiți bușonul rezervorului de combustibil în sensul săgeții .
- Scoateți bușonul rezervorului de combustibil și introduceți-l în degajarea din clapeta rezervorului, în sensul săgeții .
- Introduceți AdBlue® prin ștuțul dintr-un recipient de completare sau cu un pistol (respectați indicațiile de pe recipient sau țineți cont de indicațiile operatorului stației de alimentare).

Rezervorul AdBlue® este plin când din canistră numai mai curge AdBlue®, respectiv la prima închidere a pistolului de alimentare utilizat corect. Nu continuați completarea cu AdBlue®.

- După alimentarea cu AdBlue®, introduceți dopul în ștuțul de alimentare și rotiți contrar sensului săgeții până se fixează.
- Închideți clapeta rezervorului, până când se fixează ferm.

Înainte de pleca mai departe cuplați numai contactul pentru 30 s, pentru ca sistemul să poată recunoaște completarea efectuată. Abia după aceea demarați motorul.

Compartimentul motor

Introducere în temă

ATENȚIE

Nu acoperiți niciodată motorul cu materiale suplimentare de amortizare (de exemplu cu un capac) - Pericol de incendiu!

ATENȚIE

La efectuarea lucrărilor în compartimentul motor se vor respecta indicații enumerate în continuare - există pericolul de accidentare sau incendiu. Compartimentul motorului autovehiculului este o zonă periculoasă!

ATENȚIE

Indicații înainte începerii lucrului în compartimentul motorului

- Opriti contactul și scoateți cheia din contact, la autovehiculele cu sistem KESSEY, deschideți portiera șoferului.
- Activați frâna de parcare.
- În cazul autovehiculelor cu **transmisie manuală** aduceți schimbătorul de viteze în poziția de ralanti. La autovehiculele cu **transmisie automată** aduceți maneta selectorului de viteze în poziția **P**.
- Lăsați motorul să se răcească.
- Nu deschideți niciodată capota motorului dacă din compartimentul motorului ies aburi sau lichid de răcire - există pericolul de opărire! Așteptați până când nu mai ies aburi/lichid de răcire.

! ATENȚIE

Indicații referitoare la lucrul în compartimentul motorului

- Țineți toate persoanele departe de compartimentul motorului.
- Nu atingeți componentele fierbinți ale motorului - Pericol de arsură!
- Nu introduceți niciodată mâna în ventilatorul radiatorului. Ventilatorul radiatorului se mai poate cupla brusc și după aproximativ 10 minute de la decuplarea contactului!
- Nu fumați în apropierea motorului și renunțați la manipularea focului deschis sau surselor de scânteie.
- Nu uitați obiecte (ca de pildă lavete sau scule) în compartimentul motor. Există pericol de incendiu și pericol de avariere a motorului.
- Citiți și respectați informațiile și instrucțiunile de avertizare de pe recipientele de lichide.

! ATENȚIE

Indicații referitoare la lucrările în compartimentul motor în timpul funcționării motorului

- Dacă trebuie lucrat în compartimentul motor cu motorul pornit, trebuie avut grijă la **componentele de motor care se află în mișcare de rotație și la instalația electrică** - există pericol de moarte!
- Nu atingeți niciodată conductorii electrici ai instalației de aprindere.
- Evitați producerea scurtcircuitelor în instalația electrică, mai ales la baterie.

! ATENȚIE

Completați numai lichide de lucru cu specificația corectă - există pericolul de avariere a autovehiculului!

i Indicație

- Lichidele de funcționare cu specificațiile corecte se pot procura din accesoriile originale ŠKODA resp. din piesele originale ŠKODA.
- Recomandăm înlocuirea lichidelor de lucru către o unitate autorizată.

deschiderea și închiderea capotei

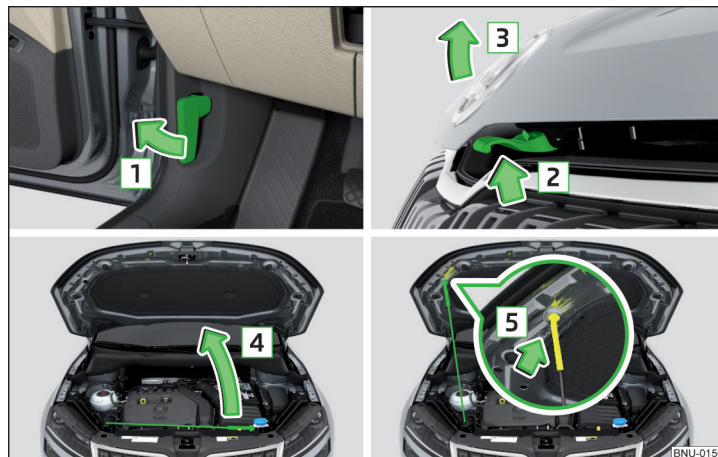

Fig. 296 Deschiderea capotei

📖 Citiți și respectați mai întâi **!** și **i** de pe pagina 270.

Deschiderea capotei

- Asigurați-vă că brațele ștergătoarelor nu sunt ridicate de pe parbriz - există pericolul deteriorării capotei motorului.
- Deschideți portiera din față și trageți de maneta de deblocare aflată sub planșa de bord în sensul săgeții **1** » fig. 296.
- Apăsăți maneta de deblocare în sensul indicat de săgeata **2**, capacul se deblochează.
- Ridicați capota în sensul săgeții **3**.
- Extrageți din suportul său reazemul de capotă de motor, în sensul săgeții **4**.
- Asigurați capota motorului deschisă prin introducerea reazemului în orificiu, în sensul săgeții **5**.

Închiderea capotei

- Ridicați capota motorului.
- Desprindeți reazemul de capotă de motor și apăsați-l în suportul prevăzut. ▶

➤ Lăsați capota motorului să cadă în încuietore de la o înălțime de aproximativ 20 cm.

➤ Verificați dacă capota motorului s-a închis.

Dacă nu este închisă bine capota motorului, pe ecranul panoului de bord se afișează grafic un autovehicul cu capota deschisă.

! ATENȚIE

- Nu circulați niciodată cu capota motorului închisă insuficient – există pericolul de accident!
- Aveți grijă ca la închiderea capotei motorului să nu fie strivite părți ale corpului – există pericol de accidentare!

! ATENȚIE

La închiderea capotei motorului „nu apăsați“ - pericol de deteriorare a capotei.

Prezentare generală a compartimentului motor

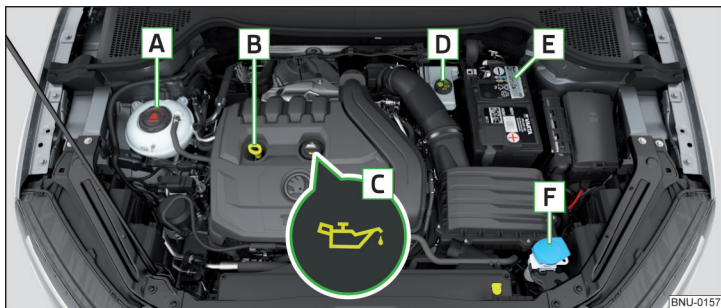

Fig. 297 Exemplu de dispunere în compartimentul motor

📖 Citiți și respectați mai întâi ! și ! de pe pagina 270.

- | | | |
|---|--|-----|
| A | Vas de expansiune a lichidului de răcire _____ | 274 |
| B | Joja de ulei de motor _____ | 273 |
| C | Orificiul de umplere cu ulei de motor _____ | 273 |
| D | Rezervor lichid frână _____ | 275 |
| E | Bateria autovehiculului _____ | 275 |
| F | Rezervorul lichidului de spălare _____ | 272 |

272 Indicații de utilizare

Lichidul de spălare geamuri

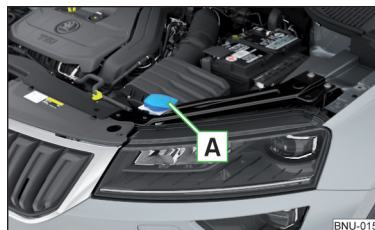

Fig. 298
Rezervorul lichidului de spălare

📖 Citiți și respectați mai întâi ! și ! de pe pagina 270.

Rezervorul lichidului de spălare A se află în compartimentul motor » fig. 298.

Conținutul recipientului este de 3 litri, iar la autovehiculele cu instalație de spălare a farurilor, de 5 litri.

Utilizați numai lichid de spălare geamuri adecvat condițiilor meteorologice actuale sau prezonitate. Vă recomandăm să folosiți lichidul de spălare geamuri din gama Accesorii Originale ŠKODA.

! ATENȚIE

- Dacă autovehiculul este echipat cu instalație de spălare a farurilor, utilizați numai tipuri de lichide de spălare geamuri care nu atacă stratul de policarbonat al farurilor - în caz contrar există pericolul de deteriorare a farurilor.
- La completarea lichidului, nu scoateți sita din ștuțul rezervorului - se poate ajunge la murdărirea sistemului de spălare și la apariția anomaliilor de funcționare în instalația de spălare a parbrizului.

Uleiul de motor

Specificație

Dacă doriți să aflați ce tip de ulei de motor puteți utiliza pentru autovehiculul dumneavoastră, adresați-vă unei unități specializate.

Dacă uleiul respectiv nu este disponibil, puteți utiliza și alte uleiuri. Pentru a evita avarii ale motorului, până la următorul schimb de ulei se poate adăuga numai **maxim 0,5 l** de ulei de motor cu următoarele specificații: ▶

- ▶ Motoare pe benzină: VW 504 00, VW 502 00, VW 508 00, ACEA A3/ACEA B4 sau API SN, (API SM);
- ▶ Motoare diesel: VW 507 00, ACEA C3 sau API CJ-4.

La motoare diesel **fără filtru de particule diesel (DPF)** se poate utiliza opțional uleiul de motor VW 505 01.

Verificarea și completarea

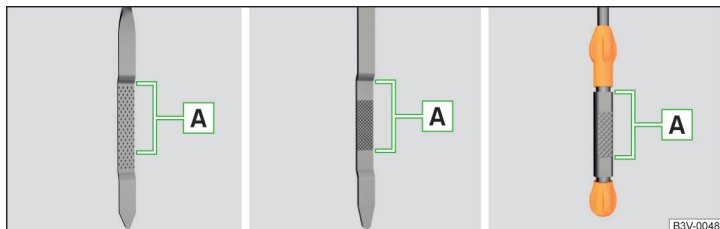

Fig. 299 Variante de joje de ulei

Motorul consumă, în funcție de modul de conducere și de condițiile existente, o cantitate de ulei (până la 0,5 l/1 000 km). În primii 5 000 km, consumul poate fi mai mare.

Solicitați **schimbarea uleiului** la un atelier specializat, în cadrul inspecției tehnice.

Verificați și completați uleiul în următoarele condiții.

- ✓ Autovehiculul staționează pe o suprafață plană.
- ✓ S-a atins temperatura de regim a motorului.
- ✓ Motorul este oprit.

Verificarea nivelului

- ▶ Așteptați câteva minute, până când uleiul de motor se scurge înapoi în baia de ulei.
- ▶ Scoateți joja de ulei și ștergeți-o cu o lavetă curată.
- ▶ Împingeți joja de ulei până la limită și scoateți-o din nou.
- ▶ Citiți nivelul uleiului și împingeți joja de ulei înapoi.

Nivelul de ulei trebuie să se situeze în zona **A** » fig. 299. Dacă nivelul de ulei este sub zona **A**, completați ulei.

Completarea

- ▶ Deșurubați capacul orificiului de umplere cu ulei **C** » fig. 297 la pagina 272.
- ▶ Completați uleiul corespunzător specificațiilor în porții de câte 0,5 litri » pagina 272.
- ▶ Verificați nivelul uleiului.
- ▶ Însurubați la loc, cu atenție, capacul orificiului de umplere cu ulei de motor.

! ATENȚIE

La efectuarea lucrărilor în compartimentul motor trebuie respectate următoarele indicații de avertizare » pagina 270.

! ATENȚIE

- Nivelul uleiului nu trebuie să fie în niciun caz în afara zonei **A** » fig. 299 - în caz contrar există pericolul deteriorării motorului, precum și a instalației de evacuare a gazelor arse.
- Dacă completarea cu ulei de motor nu este posibilă sau dacă nivelul uleiului de motor se află deasupra domeniului **A**,  nu continuați deplasarea! Opriți motorul și apelați la asistență din partea unei unități specializate.
- Nu adăugați aditivi la uleiul de motor - există pericolul unei avarieri a motorului.

i Indicație

- Un nivel prea scăzut de ulei de motor este semnalat în panoul de bord prin aprinderea lămpii de control  precum și prin afișarea mesajului corespunzător » pagina 46. Cu toate acestea, vă recomandăm să verificați regulat nivelul uleiului, cu joja de ulei.
- Vă recomandăm să folosiți ulei din gama Accesorii Originale ŠKODA.

Lichidul de răcire

Introducere în temă

Lichidul de răcire asigură răcirea motorului și este compus din apă și aditiv de lichid de răcire (cu substanțe aditive, care protejează sistemul de răcire împotriva coroziunii și care împiedică depunerile de calcar).

Procentul aditivului din lichidului de răcire trebuie să fie între 40 și 60 %.

Raportul corect de amestec între apă și aditiv de lichid de răcire se verifică, după caz se corectează, în caz de necesitate, de către o unitate autorizată. ▶

! ATENȚIE

- La efectuarea lucrărilor în compartimentul motor trebuie respectate următoarele indicații de avertizare » [pagina 270](#).
- Nu deschideți niciodată capacul vasului de expansiune al lichidului de răcire, atâta timp cât motorul este cald. Sistemul de răcire se află sub presiune - există pericolul de opărire respectiv accidentare datorită stropilor de lichid de răcire!
- Pentru a vă proteja de stropi de lichid de răcire, acoperiți bușonul la deschidere cu o lavetă.
- Lichidul de răcire precum și vaporii de lichid de răcire dăunează sănătății - evitați contactul cu lichidul de răcire. În caz de contact cu ochii sau cu pielea, spălați imediat locul afectat de lichid de răcire cel puțin câteva minute în continuu cu multă apă și solicitați asistență medicală.

! ATENȚIE

Nu acoperiți radiatorul și nu montați piese (de exemplu faruri suplimentare) în fața prizelor de aer - există pericolul supraîncălzirii motorului.

Verificarea și completarea

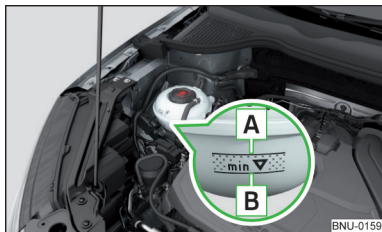

Fig. 300
Vasul de expansiune a lichidului de răcire

📖 **Citiți și respectați mai întâi ! și ! de pe pagina 274.**

Verificați și completați lichidul de răcire în următoarele condiții.

- ✓ Autovehiculul staționează pe o suprafață plană.
- ✓ Motorul nu este cald (când motorul este la temperatura de regim, rezultatul verificării poate fi inexact).
- ✓ Motorul este oprit.

Verificarea nivelului lichidului de răcire - nivelul lichidului de răcire trebuie să se afle între marcajele **A** și **B** » [fig. 300](#). Dacă nivelul lichidului de răcire se află sub marcajul **B**, completați lichidul de răcire.

Completarea

În vasul de expansiune trebuie să existe mereu o cantitate mică de lichid de răcire » [!](#).

- Așezați o lavetă pe capacul vasului de expansiune a lichidului de răcire și deșurubați **cu grijă** capacul.
- Completați cu lichid de răcire nou cu specificația corectă.
- Înșurubați bușonul la loc, până când se fixează ferm.

Specificația lichidului de răcire este menționată pe vasul de expansiune a lichidului de răcire » [fig. 300](#).

Dacă nu este disponibil lichidul de răcire prevăzut, completați numai cu apă distilată respectiv demineralizată și corectați cât mai curând concentrația corectă de apă și aditiv de răcire, la o unitate autorizată.

! ATENȚIE

■ Dacă vasul de expansiune este gol, nu completați cu lichid de răcire. Sistemul s-ar putea ventila - există pericol de deteriorare a motorului! **!** Nu continuați deplasarea! Opriți motorul și apelați la asistență din partea unei unități specializate.

■ Nu adăugați lichid de răcire deasupra marcajului **A** » [fig. 300](#). Lichidul de răcire ar putea fi împins din sistemul de răcire, atunci când se încălzește - există pericolul de deteriorare a pieselor din compartimentul motor.

■ Dacă completarea cu lichid de răcire nu este posibilă, **!** nu continuați deplasarea! Opriți motorul și apelați la asistență din partea unei unități specializate.

■ Un aditiv de lichid de răcire care nu corespunde specificațiilor corecte, poate diminua efectul de protecție împotriva coroziunii a sistemului de răcire - există pericolul de deteriorare a sistemului de răcire precum și a motorului.

■ Dacă s-a completat cu altă apă decât apă distilată (demineralizată), lichidul de răcire trebuie înlocuit complet, de către o unitate de specialitate - există pericolul de deteriorare a motorului.

■ Pierderile de lichid de răcire sunt cauzate de **neatenșitățile** din sistemul de răcire - există pericolul de deteriorare a motorului. Completați lichidul de răcire și solicitați asistența de specialitate a unei unități de service. ▶

i Indicație

Un nivel prea scăzut de lichid de răcire este semnalat în panoul de bord prin aprinderea lămpii de control  precum și prin afișarea mesajului corespunzător » [pagina 46](#). Cu toate acestea, vă recomandăm să verificați, la intervale regulate, nivelul lichidului de răcire direct la vas.

Lichidul de frână



Fig. 301
Rezervorul de lichid de frână

Verificați lichidul de frână în următoarele condiții.

- ✓ Autovehiculul staționează pe o suprafață plană.
- ✓ Motorul este oprit.

Verificarea nivelului lichidului de frână - nivelul lichidului de frână trebuie să se afle între marcajele „MIN” și „MAX” » [fig. 301](#).

Specificație - lichidul de frână trebuie să corespundă normei **VW 501 14** (această normă corespunde cerințelor normei FMVSS 116 DOT4).

Înlocuirea lichidului de frână se realizează în cadrul unei inspecții tehnice.

! ATENȚIE

- Dacă se depășește termenul de înlocuire a lichidului de frână, la frânări puternice se pot forma bule de aer în instalația de frână. Acest lucru poate determina o frânare necorespunzătoare - Pericol de accident!
- La efectuarea lucrărilor în compartimentul motor trebuie respectate următoarele indicații de avertizare » [pagina 270](#).
- Dacă nivelul lichidului scade vizibil în scurtă vreme sau scade sub marcajul „MIN” » [fig. 301](#), este posibil ca instalația de frână să fi devenit neetanșă.  Nu continuați deplasarea - există pericolul de accident! Solicitați asistența de specialitate a unui service.

i Indicație

Un nivel prea scăzut de lichid de frână este semnalat în panoul de bord prin aprinderea lămpii de control  precum și prin afișarea mesajului corespunzător » [pagina 41](#). Cu toate acestea, vă recomandăm să verificați, la intervale regulate, nivelul lichidului de frână direct la rezervor.

Bateria autovehiculului

Introducere în temă





Bateria autovehiculului reprezintă sursa de curent pentru pornirea motorului, precum și pentru alimentarea consumatorilor electrici din autovehicul.

Deconectarea automată a consumatorilor - protecția la descărcare a bateriei autovehiculului

Sistemul rețelei de bord încearcă, în modul următor, să împiedice descărcarea bateriei autovehiculului, atunci când aceasta este puternic solicitată.

- ▶ Prin creșterea turației de ralanti a motorului.
- ▶ Prin limitarea consumului unor consumatori.
- ▶ Prin decuplarea unor consumatori (încălzirea în scaune, încălzirea lunetei) pentru cât timp este necesar.

Simboluri de avertizare pe bateria autovehiculului

Simbol	Semnificație
	Purtați întotdeauna ochelari de protecție!
	Electrolitul este foarte caustic. Folosiți întotdeauna mănuși și ochelari de protecție!
	Evitați focul, scânteele, lumina aprinsă alimentată de bateria autovehiculului și nu fumați!
	La încărcarea bateriei autovehiculului se produce un amestec de gaze deosebit de exploziv!
	Nu lăsați copiii să se apropie de bateria autovehiculului!

! ATENȚIE

Acidul bateriei este foarte caustic - există pericolul de accidentare, pericol de arsuri provocate de acid sau de otrăvire! Vaporii caustici din aer irită și deteriorează căile respiratorii și ochii. Se vor respecta următoarele indicații de avertizare.

- La manevrarea bateriei se poartă mănuși, ochelari de protecție și echipament de protecție pentru piele.
- În caz de contact cu ochii sau cu pielea, spălați imediat locul respectiv cel puțin câteva minute în continuu cu multă apă. Solicitați neîntârziat asistență medicală.
- Nu lăsați bateria autovehiculului la îndemâna persoanelor care nu sunt complet independente (de ex. a copiilor).
- Nu răsturnați bateria, deoarece electrolitul se poate scurge prin orificiile de aerisire ale bateriei.

! ATENȚIE

În cazul lucrărilor la bateria autovehiculului există pericolul de explozie, incendiu, accidentare sau de arsuri produse de acizi! Se vor respecta următoarele indicații de avertizare.

- Se va renunța la fumat, manipularea focului deschis sau a luminii și la activități ce produc scântei.
- **O baterie descărcată poate îngheța ușor.** Nu încărcați niciodată o baterie înghețată sau dezghețată. O baterie înghețată se va înlocui.
- Nu utilizați o baterie de autovehicul defectă.
- Nu conectați între ele bornele bateriei, prin șuntarea bornelor se produce un scurtcircuit.

! ATENȚIE

Asigurați-vă ca electrolitul să nu intre în contact cu autovehiculul - există pericolul de deteriorare a autovehiculului.

i Indicație

- Recomandăm efectuarea tuturor lucrărilor cu privire la bateria autovehiculului de către o unitate autorizată.
- O baterie mai veche de 5 ani ar trebui înlocuită.

Verificarea stării tehnice

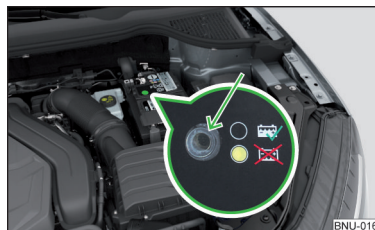

Fig. 302
Bateria autovehiculului: Indicatorul nivelului electrolitului

Citiți și respectați mai întâi și de pe pagina 276.

Starea bateriei este verificată în mod regulat în cadrul inspecțiilor tehnice la o unitate specializată.

Verificarea nivelului acidului

La baterii auto cu indicator de nivel pentru electrolit, se poate verifica nivelul electrolitului pe baza decolorării acestui indicator. La baterii cu denumirea „AGM” nu se verifică nivelul electrolitului.

Bulele de aer pot afecta culoarea din indicator. De aceea, înainte de verificare, ciocăniți ușor indicatorul » [fig. 302](#).

Colorarea neagră - nivelul electrolitului în ordine.

Colorare incoloră sau galben deschis - nivelul de electrolit prea scăzut, bateria trebuie înlocuită.

Descărcarea bateriei

În cazul în care se circulă preponderent pe distanțe scurte, bateria de pornire nu se încarcă suficient.

Dacă temperaturile ambiante sunt scăzute, capacitatea bateriei scade.

Dacă autovehiculul nu este utilizat pentru mai mult de 3 până la 4 săptămâni, deconectați borna minus \ominus a bateriei sau încărcați continuu bateria, cu un curent de intensitate redusă.







Încărcarea

 **Citiți și respectați mai întâi  și  de pe pagina 276.**

Încărcați bateria de pornire numai atunci când contactul și toți consumatorii sunt decuplați.

Respectați instrucțiunile stabilite de producătorul redresorului.

Procesul de încărcare

- ▶ La autovehicule **cu** sistem START-STOP sau cu încălzire în staționare, conectați fișa  a redresorului la borna  a bateriei, fișa  a redresorului la punctul de masă al motorului » [pagina 290](#).
- ▶ La autovehicule **fără** sistem START-STOP sau cu încălzire în staționare, conectați fișele redresorului la bornele corespunzătoare ale bateriei ( la ,  la ).
- ▶ Introduceți cablul de rețea al redresorului în priză și porniți aparatul.
- ▶ După încărcare: decuplați mai întâi redresorul și scoateți cablul de rețea din priză.
- ▶ Deconectați fișele redresorului de pe bateria de pornire.

Până la încărcarea completă a bateriei autovehiculului, trebuie setat un curent de încărcare de 0,1 ori mai mare față de capacitatea bateriei (sau mai puțin).

ATENȚIE

- La încărcarea bateriei de pornire se degajă oxigen - există pericolul de explozie. Explozia poate fi provocată și de producerea de scântei, de ex. la deconectarea sau desprinderea fișei cablului.
- Așa numita „încărcare rapidă” a bateriei de pornire este un proces **periculos**, necesită un redresor special și cunoștințe de specialitate. De aceea, adresați-vă unei unități specializate pentru a efectua „încărcarea rapidă”.



Deconectarea/conectarea și înlocuirea

 **Citiți și respectați mai întâi  și  de pe pagina 276.**

Noua baterie a autovehiculului trebuie să aibă aceeași capacitate, tensiune, intensitate și dimensiune ca bateria inițială.

Recomandăm **înlocuirea** bateriei de către o unitate autorizată.

- ▶ La **deconectarea** bateriei decuplați contactul și deconectați întâi borna minus  și abia apoi borna plus  a bateriei.

- ▶ La **conectarea** bateriei, conectați mai întâi borna plus  și abia apoi borna minus  a bateriei.

După deconectarea și conectarea la loc a bateriei autovehiculului, următoarele funcții, respectiv dispozitive pot fi parțial sau complet nefuncționale.

Funcție/dispozitiv	Punerea în funcțiune
Macara geam	» pagina 68
Trapa panoramică glisantă/rabatabilă	» pagina 70
Rulou parasolar	» pagina 70
Setarea orei	» pagina 50

ATENȚIE

- Deconectați bateria autovehiculului numai atunci când contactul este decuplat și consumatorii electrici oprite - există pericolul de deteriorare a instalației electrice a autovehiculului.
- Înainte de deconectarea bateriei, închideți capota electrică a portbagajului, toate geamurile, trapa glisantă/rabatabilă și ruloul parasolar electric - în caz contrar pot apare perturbări în funcționarea acestor echipamente.
- Nu este în nici un caz permisă inversarea cablurilor - există pericol de incendiu.

Indicație

După deconectarea și conectarea la loc a bateriei autovehiculului, recomandăm verificarea autovehiculului de către o unitate autorizată, pentru a asigura deplina funcționalitate a autovehiculului.

Roțile

Jante și anvelope

Indicații de utilizare a roților

Anvelopele noi nu au încă aderența optimă în primii 500 km, de aceea este necesar ca deplasarea să se realizeze cu atenție sporită.

Anvelopele cu adâncimea profilului căii de rulare cea mai mare trebuie montate întotdeauna la roțile din față.

Jantele și șuruburile de roată sunt adaptate constructiv jantelor. Vă recomandăm să folosiți jante și șuruburi de roată din gama de accesorii originale ŠKODA.

Roțile, respectiv anvelopele trebuie păstrate întotdeauna la loc răcoros, uscat și întunecos. Anvelopele în sine trebuie păstrate în picioare.

Durata de viață a anvelopelor

Anvelopele se învechesc și își pierd astfel proprietățile inițiale, chiar și atunci când nu sunt utilizate. Nu utilizați anvelope mai vechi de 6 ani.

Data de fabricație este indicată pe flancul anvelopei (eventual pe **partea interioară**). De ex. **DOT ... 10 17...** înseamnă că anvelopa a fost fabricată în cea de-a 10-a săptămână a anului 2017.

Deteriorări ale anvelopelor

Vă recomandăm să verificați regulat anvelopele și jantele cu privire la daune (de ex. fisuri, deformări ș.a.).

Îndepărtați imediat corpurile străine din profilul anvelopei (de exemplu pietrele mici ș.a.).

Nu îndepărtați corpurile străine care **pătrund până în anvelopă** (de exemplu cuie ș.a.) și solicitați asistență din partea unei unități specializate.

Montarea anvelopelor noi

Echipați toate cele patru roți doar cu anvelope radiale aprobate de același tip, dimensiune (circumferință) și același profil pe fiecare punte.

La montarea de anvelope noi, acestea se vor înlocui punte cu punte.

Anvelopele cu sens precizat de rotație

Unele anvelope pot fi cu sens de rotație precizat. Sensul de rotație este marcat pe **flancul anvelopei, prin săgeți**.

Sensul de rotație astfel dat trebuie neapărat respectat, în caz contrar pot fi afectate următoarele proprietăți ale anvelopelor.

- ▶ Stabilitatea la rulare.
- ▶ Aderența la șosea.
- ▶ Zgomotele de rulare precum și uzura anvelopelor.

! ATENȚIE

Nu circulați niciodată cu anvelope deteriorate care sunt mai vechi de 6 ani - pericol de accident.

! ATENȚIE

- Anvelopele se vor proteja împotriva contactului cu substanțe care le-ar putea deteriora (de exemplu ulei, vaselină și combustibil). Dacă anvelopele intră în contact cu astfel de substanțe, vă recomandăm să dispuneți verificarea lor la o unitate autorizată.
- Nu utilizați anvelope cu suprafață șlefuită sau lustruită în condiții de iarnă - există pericolul de deteriorare a jantelor (de ex. datorită materialului antidera-pant).

Presiunea din anvelope

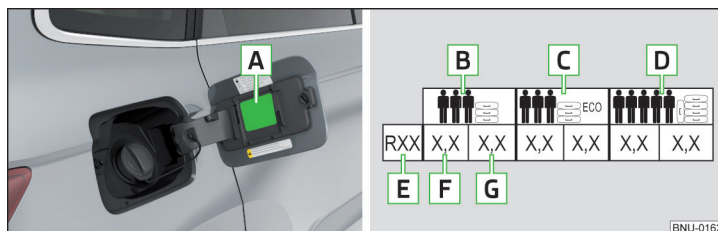

Fig. 303 Eticheta cu tabelul valorilor presiunii în anvelope/umflarea anvelopelor

Valorile prescrise ale presiunii din anvelope sunt menționate pe eticheta cu pictograme **A** » fig. 303 (pentru anumite țări pictogramele sunt înlocuite de un text).

Presiunea în anvelope se va adapta mereu în funcție de încărcătură.

- B** Presiune pentru încărcătură la jumătate din capacitate
- C** Presiunea de umplere pentru exploatarea ecologică (consum de combustibil și emisii de noxe ușor reduse)
- D** Presiune pentru încărcătură maximă
- E** Diametrul anvelopei, în țoli
Aceste date au doar scop informativ pentru presiunea prevăzută în anvelope. Nu reprezintă o enumerare a tipodimensiunilor de anvelope pentru autovehiculul dumneavoastră. Acestea sunt menționate în documentația tehnică a autovehiculului, precum și în declarația de conformitate (în așa numitul document COC).
- F** Presiunea în anvelopele din față
- G** Presiunea în anvelopele din spate

Verificarea presiunii în anvelope

Verificați presiunea în anvelope (inclusiv din roata de rezervă sau de urgență) cel puțin o dată pe lună și, suplimentar, înainte de fiecare călătorie mai lungă.

Presiunea se verifică întotdeauna cu anvelopele reci. Dacă este cazul, nu reduceți presiunea mărită, dacă anvelopa este caldă.

La autovehiculele cu supravegherea presiunii din anvelope se vor memora în sistem valorile presiunii în anvelope pentru fiecare modificare a presiunii » [pagina 254](#).

! ATENȚIE

- Nu circulați cu presiune incorectă în anvelope – există pericolul de accident.
- Dacă se pierde foarte repede presiune din anvelope (de ex. la o deteriorare a anvelopei), se va încerca oprirea autovehiculului cu grijă, fără manevre bruște și fără a frâna brusc - există pericolul de accident.

i Indicație

Declarația de conformitate (așa-numitul document COC) poate fi procurată de la o unitate ŠKODA (valabil numai pentru unele țări și unele variante de model).

Uzura anvelopelor și permutarea roților

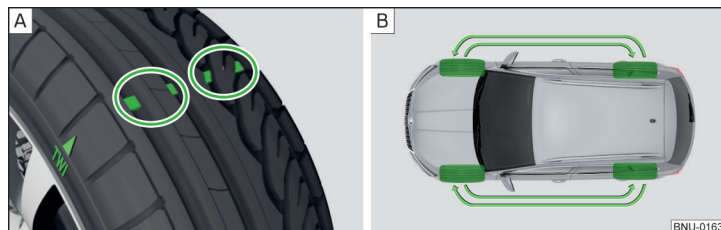

Fig. 304 Indicator de uzură anvelope / permutarea roților

Uzura anvelopelor crește în următoarele situații.

- ▶ Presiune incorectă în anvelope.
- ▶ Stil de conducere (de ex. deplasare rapidă în curbe, accelerare/frânare bruscă).
- ▶ Echilibrare incorectă a roților (dispuneți echilibrarea roților după înlocuirea/repararea anvelopelor sau în cazul în care constatați „vibrații” în sistemul de direcție).
- ▶ Montarea greșită a roților.

La baza profilului anvelopelor se află **indicatori de uzură**, care indică adâncimea minimă admisă a profilului » [fig. 304 - \[A\]](#). O anvelopă va fi considerată a fi uzată atunci când acest indicator se află la nivel cu profilul anvelopei. Marcajele de pe flancurile pneurilor indică locul plasării acestor indicatori, prin intermediul literelor „TWI” și/sau altor simboluri (de exemplu Δ).

Pentru o uzură uniformă a tuturor anvelopelor, vă recomandăm **permutarea roților** la fiecare 10.000 km conform schemei » [fig. 304 - \[B\]](#).

! ATENȚIE

- Înlocuiți anvelopele cel târziu atunci când acestea sunt uzate până la indicatorul de uzură - există pericolul de accident.
- O montare greșită a roților influențează negativ comportamentul de rulare - există pericolul de accident.
- Vibrațiile neobișnuite și tendința de „abatere” de la direcția de deplasare pot semnala o defecțiune la anvelopă. Reduceți viteza și opriți! Dacă nu sunt vizibile din exterior daune la anvelope, solicitați asistența de specialitate a unei unități de service.

Roata de rezervă

O **roată de rezervă completă** este identică cu roțile montate la autovehicul.

O **roată de rezervă necompletă** dispune de o plăcuță de avertizare amplasată pe jantă. Utilizați această roată numai pentru deplasarea până la primul atelier de profil, întrucât nu este concepută pentru o utilizare îndelungată.

Indicații pentru utilizarea unei roți de rezervă necomplete

- ▶ Nu acoperiți plăcuța de avertizare.
- ▶ În timpul deplasării fiți extrem de atenți.

Umflați roata de rezervă la presiunea maximă recomandată » [pagina 278](#).

! ATENȚIE

O roată de rezervă necompletă se poate utiliza scurt, în caz de pană și prin respectarea unei maniere de conducere foarte atente.

Roata de rezervă de urgență

Roata de rezervă dispune de o plăcuță de avertizare amplasată pe jantă. Utilizați această roată numai pentru deplasarea până la primul atelier de profil, întrucât nu este concepută pentru o utilizare îndelungată.

Roata de urgență este considerabil mai îngustă decât roțile originale.

Indicații pentru utilizarea unei roți de urgență

- ▶ Nu acoperiți plăcuța de avertizare.
- ▶ În timpul deplasării fiți extrem de atenți.
- ▶ Presiunea recomandată pentru roata de urgență R 18 este de 4,2 bar.

! ATENȚIE

- Respectați indicațiile trecute pe plăcuță de avertizare de pe roata de urgență.
- Nu circulați niciodată cu mai mult de o roată de urgență montată!
- La deplasarea cu roată de urgență, evitați accelerările puternice, frânările bruște și virajele strânse.
- Renunțați la utilizarea de lanțuri antiderapante pe roata de urgență.

Inscripționarea anvelopelor

Explicarea inscripționării anvelopelor - de ex. 215/55 R 17 94 V

215	Lățimea anvelopei în mm
55	Raportul înălțime/lățime în %
R	Indicele pentru tipul anvelopei - Radial
17	Diametrul jantei în țoli
94	Index de sarcină
V	Simbolul de viteză

Indicele de sarcină portantă - indică capacitatea portantă maximă permisă a unei anvelope individuale

Index de sarcină	92	93	94	95	97	98	99
Sarcină (în kg)	630	650	670	690	730	750	775

Simbol de viteză - acesta indică viteza maximă a autovehiculului cu anvelopele montate pentru categoria respectivă

Simbol viteză	S	T	U	H	V	W	Y
Viteză maximă (în km/h)	180	190	200	210	240	270	300

! ATENȚIE

Nu depășiți niciodată **capacitatea portantă** și **viteza** maximă admisă a anvelopelor montate - există pericolul de accident.

Exploatarea în condiții meteo de iarnă

Anvelope pentru toate anotimpurile -(sau de „iarnă“)



Prin utilizarea anvelopelor pentru toate anotimpurile sau de „iarnă“ (marcate cu **M+S** cu simbolul de vârf de munte/fulg de nea ) se îmbunătățesc caracteristicile de deplasare ale autovehiculului în condiții de iarnă. ▶

Pentru a obține cele mai bune caracteristici de rulare, se vor utiliza pe toate cele patru roți anvelope pentru toate anotimpurile sau de „iarnă“ cu o adâncime minimă a profilului de 4 mm.

Dacă sunt montate anvelopele de „iarnă“, montați la timp la loc anvelopele de vară, deoarece pe străzi curate și la temperaturi de peste 7 °C, caracteristicile de rulare sunt mai bune cu anvelope de vară, distanța de frânare este mai scurtă, zgomotul de rulare este mai redus, uzura anvelopelor este mai mică.

Simbolul de viteză

Se pot utiliza anvelope pentru toate anotimpurile sau de „iarnă“ (marcate cu **M+S** și un simbol de vârf de munte/fulg de zăpadă ) dintr-o categorie de viteză inferioară decât cea menționată în documentația tehnică a autovehiculului, cu condiția ca limita de viteză maxim admisă pentru aceste anvelope să nu fie depășită, dacă viteza maximă posibilă a autovehiculului este mai ridicată.

Limitarea vitezei pentru anvelopele pentru toate anotimpurile sau de „iarnă“ poate fi setată în Infotainment în meniul   →  → **Anvelope**.

Dacă autovehiculul este echipat cu anvelope pentru toate anotimpurile sau de „iarnă“ dintr-o categorie mai mică de viteză decât viteza maximă indicată a autovehiculului (nu se aplică la anvelopele cu care a fost livrat din fabrică), se va aplica în habitaclu, în loc vizibil, în câmpul vizual al șoferului, o etichetă de avertizare cu valoarea maximă a vitezei pentru categoria de viteză a anvelopelor montate. Eticheta de avertizare (autocolant) poate fi înlocuită, valoarea maximă a vitezei pentru categoria de viteză a anvelopelor montate se poate seta în Infotainment (valabil numai pentru unele țări). Această etichetă stabilește viteza maximă admisă a autovehiculului cu anvelopele pentru toate anotimpurile sau de „iarnă“, care nu trebuie să fie depășită.

Lanțurile antiderapante

Lanțurile antiderapante îmbunătățesc caracteristicile de rulare în condiții de iarnă.

Înainte de montarea lanțurilor antiderapante, demontați capacele integrale de roți.

Utilizați numai lanțuri antiderapante ale căror inele și încuietori nu sunt mai mari de 12 mm.

Tracțiunea față

Lanțurile antiderapante pot fi montate numai la roțile din față și numai pe următoarele combinații de anvelope și jante.

Dimensiunea jantei	Adâncimea de presare ET	Dimensiunile anvelopei
6J x 16	43 mm	215/60 R16

Tracțiunea integrală

Lanțurile de zăpadă pot fi montate pe roțile punții din față, precum și din spate.

Utilizarea lanțurilor antiderapante la roțile față este posibilă numai la anumite combinații de jante/anvelope.

Dimensiunea jantei	Adâncimea de presare ET	Dimensiunile anvelopei
6J x 16	43 mm	215/60 R16

! ATENȚIE

Nu utilizați lanțurile pe drumuri neacoperite de zăpadă și gheață - este influențat comportamentul la rulare și există pericolul de deteriorare a anvelopelor.

Reparații efectuate de utilizator

Dotare de urgență și reparații efectuate de utilizator

Dotare de urgență

Amplasarea trusei de prim-ajutor și a triunghiului reflectorizant

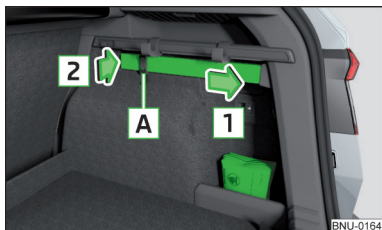

Fig. 305
Amplasarea trusei de prim-ajutor și a triunghiului reflectorizant

Informațiile următoare sunt valabile pentru trusa de prim-ajutor și triunghiul reflectorizant din gama de accesorii originale ŠKODA.

Amplasarea trusei de prim ajutor

Trusa de prim-ajutor poate fi fixată cu ajutorul unei benzi elastice în partea dreaptă a portbagajului » fig. 305.

Amplasarea triunghiului reflectorizant

Triunghiul reflectorizant poate fi fixat în partea dreaptă a portbagajului » fig. 305.

- › Introduceți un capăt al triunghiului reflectorizant în locaș în direcția săgeții **1**.
- › Așezați celălalt capăt în adâncitură în sensul săgeții **2** și asigurați-l cu banda **A**.

Pentru **scoatere**, trebuie să se desprindă mai întâi siguranța benzii.

! ATENȚIE

Fixați întotdeauna ferm trusa de prim ajutor și triunghiul reflectorizant - în cazul unei manevre bruște de frânare sau a unui impact, acestea pot produce accidentarea pasagerilor.

Amplasarea vestei reflectorizante



Fig. 306
Compartimentul de depozitare din portiera din față pentru vesta reflectorizantă

Vesta reflectorizantă se poate depozita în sertarul de depozitare **A** din interiorul compartimentului de depozitare din portiera față » fig. 306.

Pentru pasagerii de pe locurile din spate există posibilitatea depozitării vestei reflectorizante în compartimentul de depozitare din portiera spate.

Extinctorul

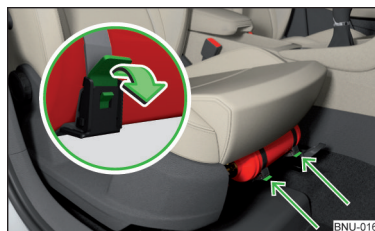

Fig. 307
Desprinderea extinctorului

Extinctorul este fixat cu două chingi într-un suport sub scaunul pasagerului din față.

- › Pentru **scoaterea** extinctorului, desprindeți siguranțele de la cele două chingi în sensul săgeții » fig. 307 și scoateți extinctorul.
- › Pentru **fixare**, așezați extinctorul din nou în suport și asigurați-l cu chingile.

Instrucțiunile de utilizare sunt aplicate pe extingător.

Atenție la data de valabilitate a extinctorului. După expirarea acestei date nu este asigurată funcționarea corectă a dispozitivului.

! ATENȚIE

Fixați întotdeauna ferm extingtorul - în cazul unei manevre bruște de frână sau a unui impact, acesta poate produce accidentarea pasagerilor.

Trusa de scule

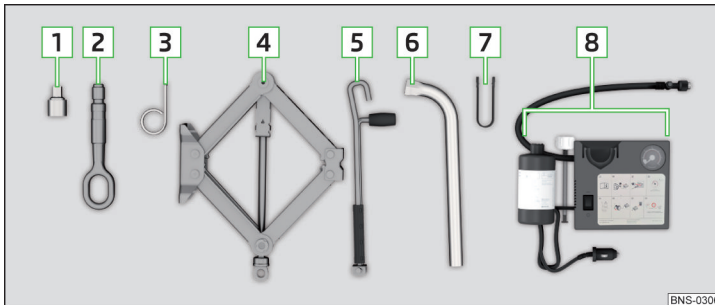

BNS-0306

Fig. 308 Trusa de scule

Cutia cu trusa de scule se află în zona roții de urgență, resp. de rezervă. Eventual trusa de scule este depozitată într-o geantă în portbagaj.

În funcție de dotare, în trusa de scule nu trebuie să fie cuprinse toate componentele următoare.

- 1 Adaptorul pentru prezoanele antifurt
- 2 Cârligul de tractare
- 3 Mâner pentru extragerea capacelor de roată
- 4 Cric cu plăcuță de indicații
- 5 Manivela cricului
- 6 Cheie de roți
- 7 Clește extractor pentru capacele șuruburilor de roți
- 8 Setul de pană

! ATENȚIE

- Cric livrat din fabrică este prevăzut numai pentru tipul dumneavoastră de autovehicul. Nu-l folosiți în nici un caz pentru ridicarea altor autovehicule sau a sarcinilor - există pericolul de accidentare.
- Așezați sculele întotdeauna în siguranță în adâncitura din compartimentul de depozitare din zona roții de urgență, resp. de rezervă sau în geantă. Aceasta se va depozita în portbagaj.

! ATENȚIE

Înainte de a-l depozita în cutie, readuceți cricul în poziția inițială, prin înșurubare cu sculele din trusa de scule - în caz contrar există pericolul de deteriorare a cutiei.

i Indicație

Declarația de conformitate este atașată cricului sau mapei de bord.

Înlocuirea roților

Pregătirea

Din motive de siguranță, înainte de înlocuirea roților în trafic, se vor respecta următoarele indicații.

- Parcați autovehiculul pe cât posibil cât mai departe de trafic - alegeți în acest scop o suprafață plană și fermă.
- Oprii motorul.
- La autovehiculele cu **transmisie manuală**, cuplați **treapta 1-a de viteză**.
- La autovehiculele cu **transmisie automată** aduceți maneta selectorului de viteze în poziția **P**.
- Activați frâna de parcare.
- Porniți luminile de avarie și amplasați triunghiul reflectorizant la distanța prescrisă.
- **Toți ocupanții autovehiculului** trebuie să coboare. În timpul înlocuirii roții, pasagerii trebuie să staționeze în afara carosabilului (de exemplu în spatele parapetilor metalici).
- Dacă tractați o remorcă, decuplați-o.

Înlocuirea roții

- Scoateți roata de rezervă/urgență » [pagina 284](#).

- › Scoateți capacul de roată » [pagina 285](#), respectiv capacele șuruburilor » [pagina 285](#).
- › Slăbiți șuruburile de roată » [pagina 286](#) » **!**.
- › Ridicați autovehiculul » [pagina 286](#) până când roata care trebuie înlocuită nu mai atinge solul.
- › Deșurubați șuruburile și așezați-le pe o suprafață curată (lavetă, hârtie ș.a.).
- › Scoateți cu grijă roata defectă.
- › Montați roata de rezervă/urgentă și strângeți ușor șuruburile de roată.
- › Coborâți cricul.
- › Strângeți șuruburile de roată, cu cheia, succesiv, încrucișat („în cruce“) » [pagina 286](#).
- › Montați la loc capacul de roată » [pagina 285](#), respectiv capacele șuruburilor » [pagina 285](#).

La montarea unei roți cu anvelopă cu sens predeterminat, se va respecta sensul de rotație » [pagina 278](#).

Toate șuruburile de roată trebuie să fie curate și să se înșurubeze ușor. Dacă șuruburile de roată sunt corodate și se desfac greoi, acestea trebuie înlocuite.

! ATENȚIE

- Slăbiți numai puțin șuruburile de roată (circa o rotație), înainte de a ridica autovehiculul. În caz contrar s-ar putea desprinde roata și ar putea cădea - există pericolul de accident.
- În nici un caz să nu gresați sau ungeți șuruburile - există pericolul de accident.

Lucrări ulterioare

După înlocuirea roții se vor efectua următoarele lucrări.

- › Depozitați roata schimbată în locașul de sub podeaua portbagajului și fixați-o cu un șurub (introduceți piciorul de sprijin al podelei portbagajului la loc în șurub).
- › Fixați trusa de scule în locul destinat ei.
- › Verificați și adaptați presiunea de umplere la roata montată, iar la autovehiculele cu sistem de monitorizare a presiunii în anvelope, memorați presiunile în sistem » [pagina 254](#).
- › Verificați momentul de strângere al șuruburilor de roată cât mai curând. Momentul de strângere prevăzut este de **140 Nm**.

Înlocuirea anvelopei defecte. Nu recomandăm repararea anvelopei.

! ATENȚIE

Dacă momentul de strângere este prea mare, șuruburile de roată pot deteriora filetul, determinând deformarea permanentă a suprafețelor de contact de pe jante. În cazul unui moment de strângere prea mic, roțile se pot desprinde în timpul rulării - există pericolul de accident. Până la verificarea momentului de strângere, deplasați-vă cu deosebită atenție și numai cu viteză medie.

scoaterea/depunerea roții de urgență/rezervă

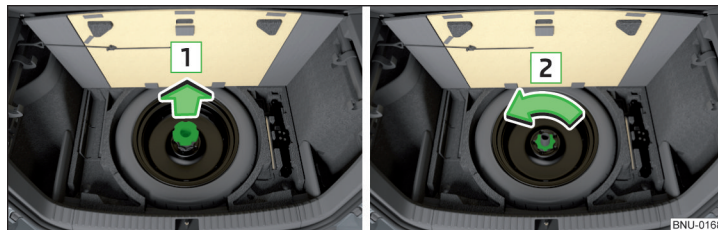

Fig. 309 Scoaterea roții

Roata este situată într-un locaș aflat sub podeaua portbagajului și este fixată cu un șurub de siguranță » [fig. 309](#).

Scoaterea roții

- › Ridicați podeaua portbagajului.
- › Piciorul de sprijin al podelei portbagajului se scoate în sensul săgeții **1**, iar șurubul se desface în sensul săgeții **2** » [fig. 309](#).

Depozitarea roții

- › Introduceți roata cu partea exterioră în jos, în locașul roții de rezervă.
- › Înșurubați șurubul de siguranță în sensul opus săgeții **2**, până la capăt » [fig. 309](#).
- › Remontați piciorul de sprijin al podelei portbagajului, în sens contrar săgeții **1**.
- › Pliati la loc podeaua portbagajului.

scoaterea/fixarea roții la autovehiculele cu sistem de sonorizare

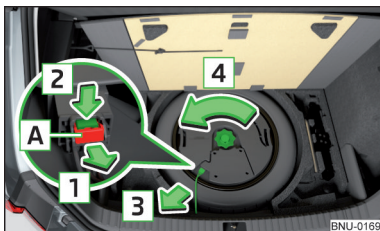

Fig. 310
Scoaterea roții

Roata este situată în portbagaj, într-un locaș aflat sub podeaua portbagajului și este fixată cu un șurub de siguranță.

Scoaterea roții

- Ridicați podeaua portbagajului.
- Trageți elementul de blocare **A** din conector în sensul săgeții **1** » fig. 310.
- Apăsăți elementul de blocare de pe conector în sensul săgeții **2** și extrageți conectorul în sensul săgeții **3**.
- Deșurubați șurubul de siguranță în sensul săgeții **4**.
- Scoateți difuzorul de frecvențe joase.
- Scoateți roata.

Depozitarea roții

- Introduceți roata cu partea exterioară în jos, în locașul roții de rezervă.
- Montați difuzorul de frecvențe joase.
- Înșurubați șurubul de siguranță în sensul opus săgeții **4**, până la capăt » fig. 310.
- Introduceți conectorul în difuzorul de frecvențe joase.
- Asigurați elementul de blocare **A** în sensul opus săgeții **1**.
- Pliati la loc podeaua portbagajului.

Capacele integrale de roți

Detășarea capacului

- Agățați brida pentru detașarea capacelor de roată de marginea unuia dintre orificiile de aerisire din capacul de roată.
- Introduceți cheia prin mâner, sprijiniți-o de roată și scoateți capacul.

Montarea capacului

- Aplicați capacul pe jantă, pe zona destinată ventilului.

- Apăsăți capacul pe jantă, astfel încât să se fixeze pe întreaga circumferință.

Pe partea din spate a capacelor de roți livrate din fabrică sau din gama de accesorii originale ŠKODA, poziția șuruburilor de roată antifurt este notată prin intermediul unui simbol. În cazul utilizării șuruburilor de roți antifurt, acestea se vor monta în acest loc » **!**

! ATENȚIE

Recomandăm utilizarea de capace de roată din gama de accesorii originale ŠKODA. La alte capace de roată este posibil să nu se poată asigura o alimentare suficientă cu aer a instalației de frână - în acest caz există pericol de accidentare.

! ATENȚIE

- Dacă se aplică capacul de roată în altă poziție decât în cea marcată pentru șurubul de roată antifurt, atunci există pericol de deteriorare a capacului de roată.
- Apăsăți doar cu mâna, nu loviți capacele integrale de roți - altfel există pericolul deteriorării capacului de roată.

i Indicație

Recomandăm utilizarea de capace de roată din gama de accesorii originale ŠKODA.

Capacele de mascare ale șuruburilor de roți



Fig. 311
Scoaterea capacului

- Pentru **detașarea capacului** aplicați clema de demontare până la capăt pe capac și detașați capacul în sensul săgeții » fig. 311.
- Pentru **montare**, apăsați capacul până la capăt pe șuruburile de roată.

Șuruburi de roată antifurt

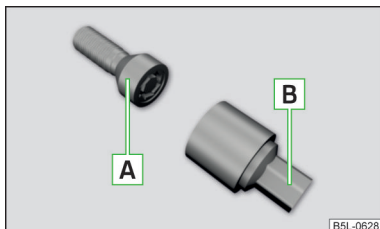

Fig. 312
Șuruburile de roți antifurt și
adaptorul

Șuruburile de roată antifurt protejează roțile împotriva unui furt. Acestea pot fi **slăbite/strânse** numai cu adaptorul **B** » fig. 312.

- » Introduceți adaptorul **B** în șurubul de roată antifurt **A**, până la capăt.
- » Introduceți cheia până la capăt pe adaptor **B** și desfaceți/strângeți șurubul de roată.
- » Detașați adaptorul.

Adaptorul pentru șuruburile de roată antifurt se va purta mereu în autovehicul, pentru cazul în care va fi necesară efectuarea unei înlocuiri de roată!

În cazul capacelor de roți livrate din fabricație sau din gama de accesorii originale ŠKODA, șuruburile de roată antifurt se vor monta corespunzător poziției marcate pe partea din spate a capacului de roată..

i Indicație

Recomandăm păstrarea etichetei cu codul corespunzător. Pe baza acestui cod se poate procura un adaptor de schimb din gama de accesorii originale ŠKODA.

Slăbirea/strângerea șuruburilor de roată



Fig. 313
Slăbirea șuruburilor de roată

- » Introduceți cheia de roți pe șurub până la capăt. Utilizați pentru șuruburile de roată antifurt adaptorul corespunzător » fig. 312 la pagina 286.
- » Pentru **desfacerea șuruburilor de roată**, prindeți cu mâna capătul cheii și rotiți șurubul aproximativ o rotație în sensul săgeții » fig. 313.
- » Pentru **strângerea șuruburilor**, prindeți cheia de capăt și rotiți șurubul în sens opus săgeții » fig. 313, până când se strânge ferm.

! ATENȚIE

Dacă șuruburile nu se pot desface, puteți călca atent cu **picioarul** pe capătul cheii de roată. Țineți-vă de autovehicul și aveți grijă să aveți o poziție stabilă - există pericolul de accidentare.

Ridicarea autovehiculului pe cric

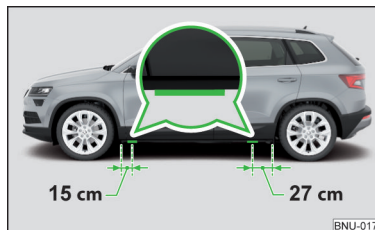

Fig. 314
Nervuri de fixare pentru cric

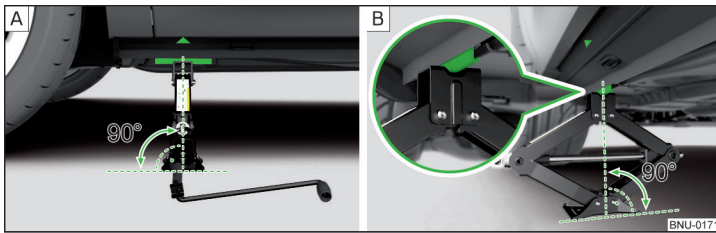

Fig. 315 aplicarea cricului

Înainte ca autovehiculul să fie ridicat, se vor respecta indicațiile de siguranță » **!**.

Pentru ridicarea autovehiculului se va utiliza cricul din trusa de scule. Fixați cricul în nervura de fixare situat cel mai aproape de roata defectă.

Nervurile de fixare pentru cric se află exact sub marcajul de pe lonjeronul inferior al autovehiculului » fig. 315 - [A].

- ▶ Introduceți manivela [5] în locașul de fixare de la cric [4] » pagina 283.
- ▶ Așezați placa de bază a cricului, pe întreaga sa suprafață, pe un teren plan, astfel încât cricul să se afle în poziție verticală în raport cu nervura de fixare » fig. 315 - [A].
- ▶ Ridicați cricul cu ajutorul manivelei, până când gheara cricului cuprinde nervura » fig. 315 - [B].
- ▶ Ridicați în continuare autovehiculul, până când roata se ridică puțin de la sol.

! ATENȚIE

Respectați următoarele instrucțiuni, în caz contrar există pericolul de accidentare.

- Asigurați autovehiculul împotriva rulării accidentale.
- Asigurați placa de bază a cricului împotriva alunecării.
 - Așezați întotdeauna un suport stabil cu suprafață mare sub cricul amplasat pe teren instabil (de ex. pietriș).
 - Așezați întotdeauna un suport antialunecare (de ex. un covoraș de cauciuc) sub cricul amplasat pe teren alunecos (de ex. pietre de pavaj).
- Autovehiculul se ridică pe cric cu portierele închise.
- Atunci când autovehiculul este ridicat, nu introduceți niciodată părți ale corpului (de exemplu brațele sau picioarele), sub autovehicul.
- Nu porniți niciodată motorul atunci când autovehiculul este suspendat.

! ATENȚIE

Se va avea grijă să se așeze corect cricul la nervura lonjeronului inferior - altfel există pericolul deteriorării autovehiculului.

Set de pană

! Introducere în temă

Următoarele informații se sunt valabile pentru setul de pană livrat din fabrică.

Cu ajutorul setului de pană pot fi etanșate perforări în anvelope cu un diametru maxim de circa 4 mm.

Repararea cu setul de pană **nu înlocuiește în niciun caz** repararea pe termen lung a anvelopei. Aceasta servește numai pentru deplasarea până la prima unitate autorizată.

O anvelopă remediată cu ajutorul trusei de depanare trebuie înlocuită cât mai curând, respectiv trebuie să vă informați la un atelier de specialitate cu privire la posibilitățile de reparare.

Nu îndepărtați corpurile străine care pătrund până în anvelopă (de exemplu cuie ș.a.).

Nu utilizați setul de pană în următoarele situații.

- ▶ Janta este deteriorată.
- ▶ Temperatura exterioară este mai scăzută decât temperatura minimă indicată în instrucțiunile de folosire a recipientului cu soluție de etanșare pentru anvelope.
- ▶ Perforări cu diametru mai mare de 4 mm.
- ▶ Defecțiuni pe flancul anvelopei.
- ▶ Dacă a expirat termenul de valabilitate (vezi butelia).

! ATENȚIE

- La contactul pielii cu substanța de etanșare, spălați imediat locurile afectate.
- Respectați indicațiile notate în Manualul de utilizare al producătorului trusei de depanare.

Descrierea setului de pană

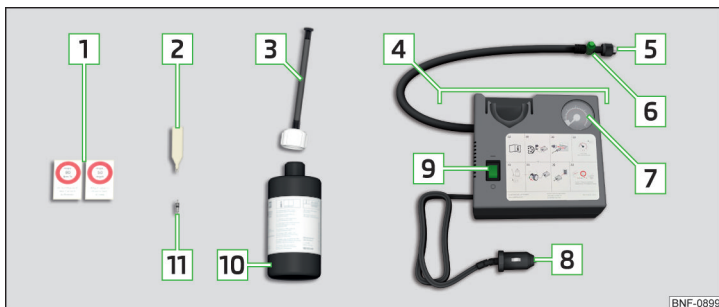

Fig. 316 Descrierea setului de pană

Citiți și respectați mai întâi ! de pe pagina 287.

Setul se află într-o cutie sub podeaua portbagajului.

- 1** Autocolant cu limita de viteză „maxim 80 km/h“ respectiv „maxim 50 mph“
- 2** Cheia de ventil
- 3** Furtunul de umplere cu capac
- 4** Compresorul de aer (dispunerea elementelor de comandă poate să difere în funcție de tipul compresorului livrat împreună cu autovehiculul).
- 5** Furtunul de presiune
- 6** Buton pentru reducerea presiunii în anvelope
- 7** Indicator de presiune
- 8** Fișa de conectare de 12 V
- 9** Comutatorul on/off
- 10** Recipientul cu soluție de etanșare
- 11** Ventilul de rezervă

i Indicație

Declarația de conformitate este atașată compresorului de aer sau mapei de bord.

Lucrări preliminare în vederea utilizării setului de pană

Citiți și respectați mai întâi ! de pe pagina 287.

Din motive de siguranță, înainte de reparația roților în trafic, se vor respecta următoarele indicații.

- › Parcați autovehiculul pe cât posibil cât mai departe de trafic - alegeți în acest scop o suprafață plană și fermă.
- › Oprțiți motorul.
- › La autovehiculele cu **transmisie manuală**, cuplați **treapta 1-a de viteză**.
- › La autovehiculele cu **transmisie automată** aduceți maneta selectorului de viteze în poziția P.
- › Activați frâna de parcare.
- › Porniți luminile de avarie și amplasați triunghiul reflectorizant la distanța prescrisă.
- › **Toți ocupanții autovehiculului** trebuie să coboare. În timpul reparației, pasagerii trebuie să staționeze în afara carosabilului (de exemplu în spatele parapeților metalici).
- › Dacă tractați o remorcă, decuplați-o.

Etanșarea și umflarea anvelopei

Citiți și respectați mai întâi ! de pe pagina 287.

Etanșarea

- › Deșurubați capacul ventilului anvelopei deteriorate.
- › Montați cheia de ventil **2** » **fig. 316 la pagina 288** pe ventil, astfel încât ventilul să intre în fanta cheii de ventil.
- › Deșurubați ventilul și așezați-l pe o suprafață curată (lavetă, hârtie ș.a.).
- › Scuturați de câteva ori bine recipientul **10**.
- › Înșurubați bine furtunul de umplere **3** pe recipientul de umplere a anvelopei **10**. Folia de la gura recipientului se va perfora.
- › Îndepărtați dopul de la furtunul de umplere **3** și introduceți recipientul pe ventil.
- › Țineți recipientul **10** răsturnat și introduceți în anvelopă toată soluția de etanșare din recipient.
- › Scoateți furtunul de umplere de pe ventilul roții.
- › Înșurubați la loc ventilul cu cheia de ventil **2**.

Umflarea

- › Înșurubați bine furtunul de umplere **5** » **fig. 316 la pagina 288** pe ventil. ▶

- În cazul autovehiculelor cu **transmisie manuală** aduceți schimbătorul de viteze în poziția neutră.
- La autovehiculele cu **transmisie automată** lăsați maneta selectorului de viteze în poziția **P**.
- Porniți motorul.
- Introduceți conectorul **8** în priză de 12 V » [pagina 101](#).
- Porniți compresorul de aer cu ajutorul comutatorului on/off **9**.
- De îndată ce s-a atins o presiune în anvelopă de 2,0 – 2,5 bari, opriți compresorul. Respectați durata maximă de funcționare a compresorului de aer în conformitate cu instrucțiunile producătorului setului de pană » **!**.
- Dacă nu s-a putut atinge presiunea aerului de 2,0 – 2,5 bari, deșurubați furtunul de presiune **5** de la ventilul roții.
- Deplasați-vă cu autovehiculul circa 10 metri înainte sau înapoi, pentru a permite soluției de etanșare să se „distribuie” uniform în anvelopă.
- Înșurubați din nou bine furtunul de presiune **5** la ventilul anvelopei și reluați procesul de umplere cu aer.
- Lipiți autocolantul corespunzător **1** pe planșa de bord, în câmpul vizual al șoferului.

Dacă s-a atins o presiune în anvelopă de 2,0 – 2,5 bari, puteți continua deplasarea cu max. 80 km/h, respectiv 50 mph.

! ATENȚIE

- Dacă nu puteți umfla roata la o presiune de minim 2,0 bar, înseamnă că deteriorarea este prea mare. Soluția de etanșare nu este în stare să etanșeze anvelopa. **!** Nu continuați deplasarea! Solicitați asistența de specialitate a unui service.
- Furtunul de presiune și compresorul de aer se pot încălzi în timpul umflării - Pericol de ardere.

! ATENȚIE

Opriți compresorul de aer cel târziu la expirarea duratei de funcționare în conformitate cu instrucțiunile producătorului setului de pană - în caz contrar există pericolul de deteriorare a compresorului! Înainte de repornire, lăsați compresorul de aer câteva minute să se răcească.

Indicație pentru deplasarea cu anvelope reparate

! Citiți și respectați mai întâi **!** de pe pagina 287.

Presiunea de umplere din anvelopa reparată se va verifica după 10 minute de deplasare.

Dacă presiunea în anvelopă este 1,3 bar sau mai redusă

- Anvelopa nu poate fi reparată suficient de bine cu ajutorul setului de depanare a anvelopelor. **!** **Nu continuați deplasarea!** Solicitați asistența de specialitate a unui service.

Dacă presiunea în anvelopă este 1,3 bari sau mai ridicată

- Corectați presiunea în anvelopă, aducând-o la valoarea corectă » [pagina 278](#).
- Conduceți cu atenție până la cel mai apropiat service autorizat, fără a depăși viteza de 80 km/h, respectiv 50 mph.

! ATENȚIE

O anvelopă umplută cu soluția de etanșare nu are aceleași caracteristici ca o anvelopă obișnuită. Din acest motiv trebuie respectate următoarele indicații.

- Nu depășiți viteza de 80 km/h, respectiv 50 mph.
- Evitați accelerarea puternică, frânările bruște și virajele razante.

Pornirea asistată

! Introducere în temă

! ATENȚIE

- La efectuarea lucrărilor în compartimentul motor trebuie respectate următoarele indicații de avertizare » [pagina 270](#).
- La manipularea bateriei de pornire trebuie respectate următoarele indicații de avertizare » [pagina 275](#).
- O baterie de autovehicul descărcată poate îngheța deja la temperaturi puțin sub 0 °C. Dacă bateria este înghețată nu executați pornirea asistată, cu ajutorul bateriei altui autovehicul - există pericolul de explozie și de arsuri provocate de acid!
- Nu folosiți niciodată pornirea asistată atunci când nivelul electrolitului este scăzut - există pericolul de explozie și arsuri provocate de acid!

Executarea pornirii asistate, cu ajutorul bateriei altui autovehicul

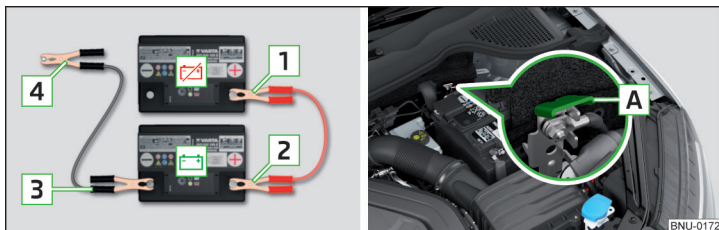

Fig. 317 Pornirea asistată: ⚡ - bateria descărcată, 🔋 - bateria furnizoare de curent/punctul de masă al motorului la sistem START-STOP

📖 Citiți și respectați mai întâi ! de pe pagina 289.

Dacă motorul nu pornește deoarece bateria autovehiculului este descărcată, puteți folosi bateria altui autovehicul pentru pornirea motorului. În acest scop sunt necesare cabluri cu secțiune suficient de mare și cu clești izolați.

Tensiunea nominală a celor două baterii trebuie să fie 12 V. **Capacitatea** (în Ah) bateriei de la care se ia curent nu trebuie să fie cu mult sub capacitatea bateriei descărcate.

Cablurile pentru pornirea asistată trebuie conectate respectând ordinea operațiilor.

- ▶ Fixați clema **1** la borna plus a bateriei descărcate.
- ▶ Fixați clema **2** la borna plus a bateriei furnizoare de curent.
- ▶ Fixați clema **3** la borna minus a bateriei furnizoare de curent.
- ▶ La autovehiculele **cu** sistem START-STOP conectați clema **4** la punctul de masă al motorului **A** » fig. 317.
- ▶ La autovehiculele **fără** sistem START-STOP, conectați clema **4** la o piesă metalică masivă, în contact cu blocul motor, respectiv direct la blocul motor.

Pornirea motorului

- ▶ Porniți motorul autovehiculului furnizor de curent și lăsați-l să meargă la ralanti.
- ▶ Inițiați pornirea motorului autovehiculului cu bateria descărcată.
- ▶ Dacă motorul nu pornește în decurs de 10 s, întrerupeți procesul de pornire și reluați procedura după o jumătate de minut.
- ▶ Detașați cablurile de pornire asistată **în ordine inversă** față de racordare.

! ATENȚIE

- ▶ Nu cuplați niciodată cablul de pornire asistată la borna minus al bateriei descărcate - există pericolul de explozie.
- ▶ Părțile neizolate ale cleștilor nu trebuie sub nicio formă atinse - Pericol de scurtcircuit!
- ▶ Cablul pentru pornire asistată conectat la polul plus al bateriei nu trebuie să intre în contact cu părți ale autovehiculului bune conducătoare de curent - Pericol de scurtcircuitare!
- ▶ Amplașați cablurile pentru pornirea asistată astfel încât să nu fie prinse de piesele aflate în mișcare de rotație din compartimentul motor - există pericolul de accidentare precum și pericolul de avariere a autovehiculului.

Tractarea autovehiculului

Indicații pentru tractare

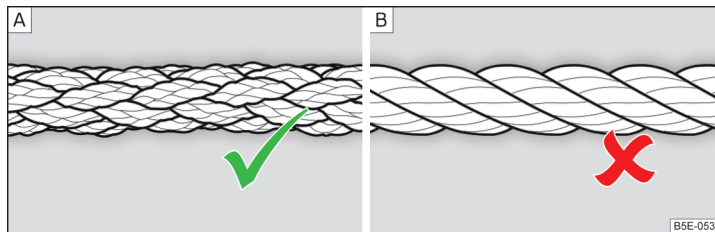

Fig. 318 Cablul de tractare împletit/cablul de tractare înfășurat

Pentru tractarea cu ajutorul unui cablu se va utiliza numai un cablu de tractare din fibre sintetice, împletit » fig. 318 - **A** » !.

Ancorați cablul de tractare, respectiv bara de tractare de **cârligul de tractare față** » pagina 291, **cârligul de tractare spate** » pagina 292 respectiv de **tija cuplei dispozitivului de tractare** » pagina 256.

Condiții pentru procesul de tractare.

- ✓ **Autovehiculele cu transmisie automată nu pot fi tractate cu puntea spate ridicată - există pericolul de deteriorare a transmisiei!**
- ✓ În cazul în care transmisia nu mai conține ulei, autovehiculul poate fi tractat numai cu puntea față ridicată, pe un transportor special sau pe o remorcă. ▶

- ✓ Viteza maximă de deplasare în timpul remorcării trebuie să fie de **50 km/h**.
- ✓ Dacă nu este posibilă o remorcare normală, sau dacă remorcarea trebuie făcută pe o distanță mai mare de 50 km, autovehiculul trebuie remorcat pe un transportor sau o remorcă specială.

Șoferul autovehiculului care tractează

- › La autovehiculele cu **cutie de viteze manuală**, cuplați lent ambreiajul, la pornirea de pe loc.
- › La autovehiculele cu **transmisie automată** accelerați cu deosebită atenție.
- › Demarați normal abia atunci când cablul este întins.

Șoferul autovehiculului tractat

- › Dacă este posibil, tractați autovehiculul cu motorul pornit. Servofrâna și servodirecția funcționează numai cu motorul pornit, în caz contrar pedala de frână trebuie apăsată cu o forță semnificativ mai mare și trebuie să depuneți mai mult efort la manevrarea volanului.
- › Dacă pornirea motorului nu este posibilă, cuplați contactul pentru a nu bloca volanul și pentru ca lămpile de semnalizare, ștergătoarele de parbriz și instalația de spălare a parbrizului să funcționeze.
- › Scoateți din viteză, respectiv la transmisia automată aduceți selectorul de viteze în poziția **N**.
- › Țineți întotdeauna întins cablul de tractare, în timpul tractării.

! ATENȚIE

- La tractare nu utilizați cablu de tractare înfășurat » **fig. 318** - **B**, cârligul de tractare s-ar putea desface la autovehicul - există pericol de accident.
- Cablul de tractare nu poate fi răsucit - există pericol de accident.

! ATENȚIE

- Nu porniți motorul prin tractare - există pericolul de avarie la motor. La pornirea asistată puteți folosi bateria unui alt autovehicul » **pagina 289, Pornirea asistată**.
- La executarea manevrelor de tractare pe drumuri neasfaltate, există pericolul suprasolicitării și deteriorării echipamentelor de fixare la ambele autovehicule.

i Indicație

Vă recomandăm să folosiți cablul de tractare din gama Accesorii Originale ŠKODA.

Cârligul de tractare față



Fig. 319 Scoaterea grilajului de protecție/montarea cârligului de tractare

Demontarea/montarea grilajului de protecție

- › Pentru **demontare**, introduceți etrierul pentru extragerea capacelor integrale de roată în grilajul de protecție și apoi scoateți grilajul în sensul săgeții **1** » **fig. 319**.
- › Pentru **montare**, introduceți grilajul de protecție în degajare și presăți-l cu grijă. Acesta trebuie să se fixeze bine.

Demontarea/montarea cârligului de tractare

- › Pentru **montare**, înșurubați manual cârligul de tractare, în sensul săgeții **2** » **fig. 319**, până la limită » **!**.
- › **Strângeți** cârligul de tractare, de exemplu cu cheia de roți sau cu un obiect similar. În acest scop introduceți cheia de roți prin cârlig.
- › Pentru **demontare** deșurubați cârligul de tractare în sens opus săgeții **2**.

! ATENȚIE

Cârligul de tractare trebuie strâns întotdeauna ferm, în caz contrar acesta se poate rupe la tractare sau la remorcare.

Cârligul de tractare spate

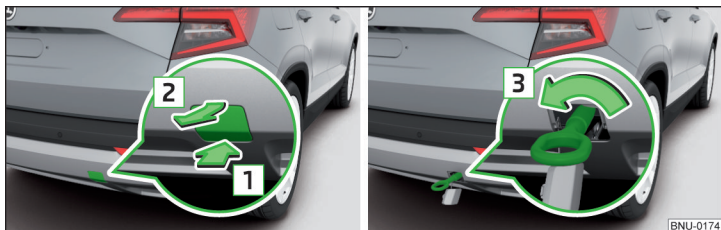

Fig. 320 Scoaterea capacului / montarea cârligului de tractare

Demontarea/introducerea capacului

- ▶ Pentru **detașare** apăsați pe capac în sensul săgeții **1** și scoateți-l în sensul săgeții **2** » fig. 320.
- ▶ Pentru **introducere** aplicați capacul în zona săgeții **1** și apoi apăsați pe marginea opusă a capacului. Capacul trebuie să se încastreze perfect.

Demontarea/montarea cârligului de tractare

- ▶ Pentru **montare**, înșurubați manual cârligul de tractare, în sensul săgeții **3** » fig. 320, până la limită » **!**
- ▶ **Strângeți** cârligul de tractare, de exemplu cu cheia de roți sau cu un obiect similar. În acest scop introduceți cheia de roți prin cârlig.
- ▶ Pentru **demontare** deșurubați cârligul de tractare în sens opus săgeții **3**.

Autovehicule cu un dispozitiv de remorcare

La autovehiculele cu dispozitiv de remorcare montat din fabricație, în spate nu se găsește niciun locaș pentru înșurubarea cârligului de tractare. Pentru tractare utilizați tija cuplei » [pagina 256](#), *Dispozitivul de tractare*.

! ATENȚIE

Cârligul de tractare trebuie strâns întotdeauna ferm, în caz contrar acesta se poate rupe la tractare sau la remorcare.

Înlocuirea bateriei/ acumulatorilor telecomenzii și a lămpii detașabile

! Introducere în temă

! ATENȚIE

- Bateria de schimb, resp. acumulatorii trebuie să corespundă specificațiilor inițiale.
- La schimbarea bateriei, respectiv acumulatorilor, țineți cont de polaritatea corectă.

i Indicație

- Vă recomandăm să vă adresați unei unități autorizate pentru înlocuirea bateriei respectiv a acumulatorilor.
- Înlocuirea bateriei din cheia cu ornament lipit este însoțită de distrugerea acestui capac. Un ornament de schimb poate fi achiziționat de la un partener ŠKODA.

Cheia cu profil rabatabil



Fig. 321 Ridicarea capacului / scoaterea bateriei

! **!** Citiiți și respectați mai întâi **!** de pe pagina 292.

- ▶ Rabatați profilul cheii în afară.
- ▶ Desprindeți capacul bateriei **A** » fig. 321 cu degetul mare sau cu o șurubelniță dreaptă, în zona **B**.
- ▶ Rabatați capacul bateriei în sensul săgeții **1**.
- ▶ Extrageți bateria descărcată în sensul săgeții **2** și introduceți o baterie nouă. ▶

- Așezați capacul bateriei **A** și apăsați pe acesta, până când se blochează cu zgomot specific.

În cazul în care, după înlocuirea bateriei, autovehiculul nu poate fi deschis/închis, cheia trebuie sincronizată » [pagina 62](#).

Telecomanda radio a încălzirii suplimentare (încălzirii în staționare)

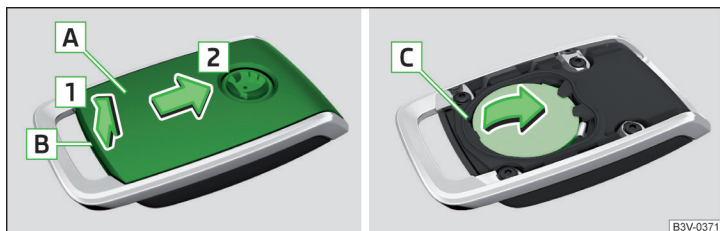

Fig. 322 Ridicarea capacului / scoaterea bateriei

📖 **Citiți și respectați mai întâi ! de pe pagina 292.**

- Cu o șurubelniță dreaptă subțire, desprindeți capacul **A** în zona **B** » [fig. 322](#).
- Desfaceți capacul în sensul săgeții **1** și împingeți-l afară în sensul săgeții **2**.
- Desprindeți bateria cu șurubelnița în zona **C** și înlocuiți-o.
- Introduceți capacul bateriei în sens opus săgeții **2** și apăsați pe aceasta, până când se blochează cu zgomot specific.

Lampa detașabilă



Fig. 323
Clema de blocare de pe capacul
acumulatorului

📖 **Citiți și respectați mai întâi ! de pe pagina 292.**

- Ridicați capacul acumulatorilor cu un obiect subțire, ascuțit, în locul clemei de fixare **A** » [fig. 323](#).
- Înlocuiți acumulatorii.
- Așezați capacul acumulatorilor la loc și apăsați-l până se fixează cu zgomot specific.

! ATENȚIE

Dacă utilizați un tip greșit de acumulator sau baterii nereîncărcabile, există pericolul de deteriorare a lămpii și a sistemului electric al autovehiculului.

Descuierea/încuierea în regim de urgență

Descuierea/încuierea portierei șoferului



Fig. 324 Mânerul portierei șoferului: Rabatarea capacului încuietorii / butucului încuietorii cu cheie

Portiera șoferului poate fi încuiată/descuiată de urgență prin intermediul butucului.

- Trageți de mânerul portierei și țineți mânerul tras.
- Introduceți cheia în fanta din partea de jos a capacului și rabatați capacul în sensul săgeții » [fig. 324](#).
- Eliberați mânerul portierei.
- La autovehiculele cu **volan pe stânga** introduceți cheia cu profil rabatabil **cu tastele orientate în sus** » [fig. 324](#) în butucul încuietorii și descuiați, respectiv încuiați autovehiculul.
- La autovehiculele cu **volan pe dreapta** introduceți cheia cu profil rabatabil **cu butoanele orientate în jos** în butucul încuietorii și descuiați, respectiv încuiați autovehiculul.

- › Trageți de mânerul portierei și țineți mânerul tras.
- › Montați la loc capacul.

! ATENȚIE

Atenție ca la descuierea/încuierea de urgență să nu se deterioreze vopseaua.

Încuierea portierei fără butuc al încuietorii

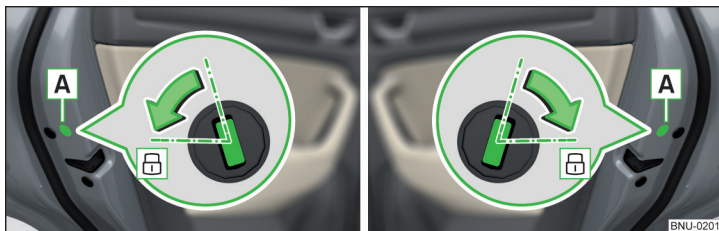

Fig. 325 Portiera stânga / dreapta

- › Deschideți portiera corespunzătoare.
- › În cazul autovehiculelor cu masca **A**, înlocuiți-o » fig. 325.
- › Introduceți cheia în fantă și rotiți-o în sensul săgeții (poziție de revenire).
- › Montați la loc masca **A**.

Prin închidere se încuie portiera.

Descuierea capotei portbagajului

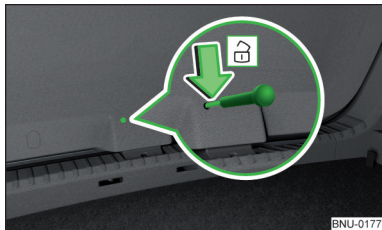

Fig. 326
Descuierea capotei

Capota portbagajului poate fi descuiată manual din interior.

- › Introduceți în orificiul din capitonajul capotei » fig. 326 o șurubelniță sau o altă unealtă asemănătoare, până la capăt.

- › Deblocați capota prin mișcare în sensul săgeții.

Deblocarea de urgență a selectorului de viteze

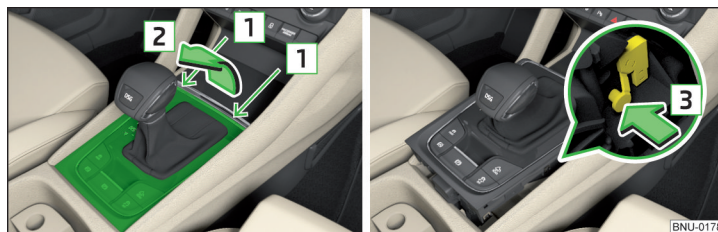

Fig. 327 Scoaterea capacului / deblocarea selectorului de viteze

- › Activați frâna de parcare.
- › Deschideți compartimentul de depozitare din consola centrală față.
- › Introduceți o șurubelniță dreaptă sau o sculă similară în fantă, în zona săgeților **1** » fig. 327 și desprindeți cu atenție capacul în sensul săgeții **2**.
- › Apăsați pe piesa galbenă din plastic în sensul săgeții **3**, simultan apăsați butonul de blocare din maneta selectorului de viteze și deplasați pârghia în poziția **N**.

Dacă se readuce maneta selectorului de viteze în poziția **P**, aceasta se blochează din nou.

! ATENȚIE

Aveți grijă, ca la ridicarea capacului să nu avariați piesele din zona manetei selectorului de viteze cu șurubelnița.

Înlocuirea lamelelor ștergătoarelor

📖 Introducere în temă

! ATENȚIE

Din motive de siguranță, lamelele ștergătoarelor trebuie schimbate o dată sau de două ori pe an.

Înlocuirea lamelelor ștergătoarelor parbrizului



Fig. 328
Reglarea poziției de service a brațelor ștergătoarelor de parbriz



Fig. 329 Înlocuirea lamelei ștergătoarelor de parbriz

Citiți și respectați mai întâi **I** de pe pagina 294.

Înainte de înlocuirea lamelelor ștergătoarelor de parbriz, închideți capota motorului și aduceți brațele ștergătoarelor de parbriz în poziția de service.

Setarea poziției de service

- › Cuplați și decuplați contactul.
- › În decurs de 10 secunde apăsați maneta de operare în sensul săgeții » fig. 328 și mențineți-o aproximativ 2 secunde.

Demontarea lamelei ștergătoarelor de parbriz

- › Ridicați brațul de ștergător de parbriz de pe parbriz, în sensul săgeții **1** » fig. 329.
- › Basculați lamela de ștergător până la limită, în același sens.
- › Țineți ferm brațul de ștergător și apăsați siguranța **A** în sensul săgeții **2**.
- › Detașați lamela ștergătorului în sensul indicat de săgeata **3**.

Fixarea lamelelor ștergătoarelor

- › Împingeți lamela ștergătorului în sensul săgeții **3**, până la fixare. Verificați dacă lamela ștergătorului este fixată corect.
- › Rabatați brațul ștergătoarelor înapoi pe geam.
- › Cuplați contactul și apăsați maneta de operare în sensul săgeții » fig. 328.

Brațele ștergătoarelor de parbriz se deplasează în poziția de bază.

Înlocuirea lamelei ștergătorului lunetei



Fig. 330 Înlocuirea lamelei ștergătorului de lunetă

Citiți și respectați mai întâi **I** de pe pagina 294.

Demontarea lamelei ștergătoarelor de parbriz

- › Ridicați brațul de ștergător de parbriz de pe parbriz, în sensul săgeții **1** » fig. 330.
- › Basculați lamela de ștergător până la limită, în același sens.
- › Țineți ferm brațul de ștergător și apăsați siguranța **A** în sensul săgeții **2**.
- › Detașați lamela ștergătorului în sensul indicat de săgeata **3**.

Fixarea lamelelor ștergătoarelor

- › Împingeți lamela ștergătorului în sensul săgeții **3**, până la fixare. Verificați dacă lamela ștergătorului este fixată corect.
- › Rabatați brațul ștergătoarelor înapoi pe geam.

Siguranțele fuzibile și lămpile cu incandescență

Siguranțe

Introducere în temă

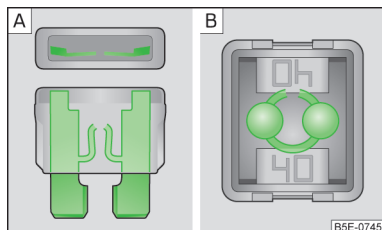

Fig. 331
Siguranță arsă

Fiecare circuit de curent este asigurat cu siguranțe fuzibile. O siguranță arsă se recunoaște după banda de metal topită » fig. 331 A/B.

! ATENȚIE

Înainte de executarea lucrărilor în compartimentul motorului, citiți și urmați indicațiile de avertizare » pagina 270.

! ATENȚIE

- Înlocuiți siguranța defectă cu o siguranță nouă cu amperaj **identic**.
- Dacă o siguranță nouă se arde după o perioadă scurtă de timp, trebuie solicitat ajutorul unei atelier specializat.
- „Nu reparați” siguranțele și nici nu le înlocuiți cu unele cu amperaj mai mare - există pericolul de incendiu și ar putea fi deteriorată un alt circuit electric.

i Indicație

- Vă recomandăm să aveți mereu siguranțe de rezervă la îndemână.
- O siguranță poate avea mai mulți consumatori. Un consumator poate avea mai multe siguranțe.

Siguranțele din planșa de bord - autovehicule cu volan pe stânga



Fig. 332 Compartimentul de depozitare de pe partea șoferului

📖 Citiți și respectați mai întâi ! și ! de pe pagina 296.

Panoul de siguranțe se află în spatele compartimentului de depozitare, pe partea șoferului.

Înlocuirea siguranțelor

- › Scoateți cheia de contact, stingeți lumina și dezactivați toți consumatorii electrici.
- › Deschideți compartimentul de depozitare de pe partea șoferului.
- › Apăsăți siguranța A în sensul săgeții 1 » fig. 332 și deschideți compartimentul în sensul săgeții 2.
- › Scoateți clema din material plastic aflată sub capacul panoului de siguranțe din compartimentul motor » fig. 335 la pagina 299.
- › Scoateți siguranța defectă cu ajutorul clemei, apoi introduceți o siguranță nouă.
- › Depozitați din nou clema la locul ei inițial.
- › Închideți compartimentul, apăsând în sensul săgeții 3, până la fixarea acestuia cu un zgomot specific.

Siguranțele din planșa de bord - autovehicule cu volan pe dreapta

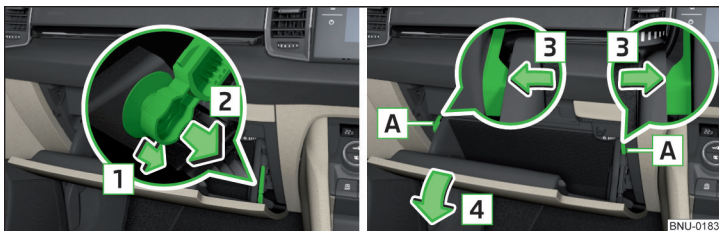

Fig. 333 Torpedoul de pe partea pasagerului față

📖 **Citiți și respectați mai întâi** **!** și **!** de pe pagina 296.

Panoul de siguranțe se află în spatele compartimentului de depozitare, pe partea pasagerului față.

Deschiderea compartimentului de depozitare și înlocuirea siguranței

- Scoateți cheia de contact, stingeți lumina și dezactivați toți consumatorii electrici.
- Deschideți compartimentul de depozitare de pe partea pasagerului din față.
- Deblocați tija de blocare în sensul săgeții **1** și desprindeți-o în sensul săgeții **2** » fig. 333.
- Deblocați tamponul limitator **A** în sensul săgeții **3**; compartimentul se lasă în direcția săgeții **4** în jos.
- Scoateți clema din material plastic aflată sub capacul panoului de siguranțe din compartimentul motor » fig. 335 la pagina 299.
- Scoateți siguranța defectă cu ajutorul clemei, apoi introduceți o siguranță nouă.
- Depozitați din nou clema la locul ei inițial.

Închiderea compartimentului de depozitare

- Închideți sertarul în sensul opus săgeții **4**.
- Depășiți momentul de rezistență al tamponului limitator **A**.
- Introduceți tija de blocare în sens opus săgeții **2** și blocați-o în sens opus săgeții **1**.
- Închideți compartimentul (pentru închidere este nevoie de o forță sporită), până când acesta se va fixa cu un sunet specific.

Disponerea siguranțelor în planșa de bord

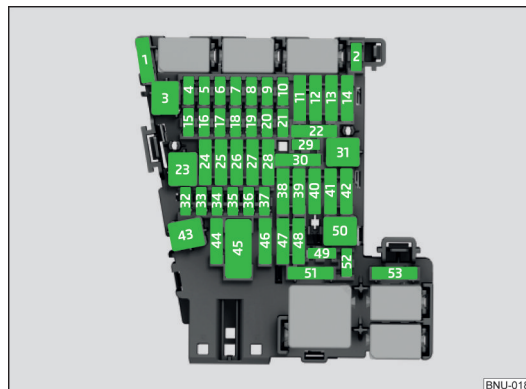

Fig. 334
Siguranțe

📖 **Citiți și respectați mai întâi** **!** și **!** de pe pagina 296.

Nr.	Consumator
1	SCR (AdBlue®)
2	Încălzirea volanului
3	Nealocat
4	Nealocat
5	Magistrala de date
6	Senzorul sistemului de alarmă
7	Sistemul de aer condiționat, receptorul telecomenzii radio pentru încălzirea în staționare, încălzirea lunetei, transmisia automată
8	Comutatorul de lumini, senzorul de ploaie, frâna de parcare, iluminarea ambientală, farurile din față
9	Maneta de operare de sub volan
10	Ecranul Infotainment
11	Lumini - stânga
12	Infotainment
13	Dispozitivul de pretensionare a centurii de siguranță - partea stângă

Nr.	Consumator
14	Radiatorul pentru sistemul de aer condiționat, încălzire
15	Blocare electrică a volanului
16	Mufele USB, mufa de diagnosticare, Phonebox
17	Panoul de bord, apel de urgență
18	Camera retrovizoare
19	Sistemul KESSY
20	SCR (AdBlue [®])
21	Tracțiunea integrală
22	Dispozitivul de tractare
23	Trapa panoramică glisantă/rabatabilă
24	Lumină - dreapta
25	Închiderea centralizată - portierele față și spate stânga, macara geam - stânga, oglinda exterioară stânga - încălzirea, funcția de pliere, reglarea lentilei oglinzii
26	Încălzirea scaunelor față
27	Iluminare interioară
28	Dispozitivul de tractare
29	Nealocat
30	Nealocat
31	Nealocat
32	Sistem de asistență la parcare, sistem de asistență direcție la parcare
33	Airbag
34	Sistemul de aer condiționat, întrerupătorul lămpilor de marșarier, oglindă cu efect heliomat automat, încălzirea scaunelor, frâna de parcare, comutatorul de lumini, bagheta cu taste, mufele USB
35	Conectorul de diagnoză, camera frontală, monitorizarea distanței (de ex. ACC, Front Assist)
36	Farul AFS - dreapta
37	Farul AFS - stânga
38	Dispozitivul de tractare

Nr.	Consumator
39	Închiderea centralizată - portierele față și spate dreapta, macara geam - dreapta, oglinda exterioară dreapta - încălzirea, funcția de pliere, reglarea lentilei oglinzii
40	Prizele de 12 V
41	Dispozitivul de pretensionare a centurii de siguranță - partea dreaptă
42	Încuietarea capotei portbagajului, încuierea ușilor din spate, încuierea clapetei gurii de alimentare cu combustibil, instalația de spălare a farurilor, a parbrizului și a lunetei
43	Amplificator muzică
44	Dispozitivul de tractare
45	Acționarea electrică a scaunului șoferului
46	Priza de 230 V
47	Ștergătorul de lunetă
48	Detectarea „unghiului mort“
49	Pornire motor, întrerupător pedală de ambreiaj
50	Deschiderea capotei portbagajului
51	Încălzirea scaunelor din spate
52	Nealocat
53	Încălzirea lunetei

Siguranțele din compartimentul motor



Fig. 335 Capacul panoului de siguranțe: detașarea capacului / clemă de material plastic pentru siguranțe

📖 Citiți și respectați mai întâi **!** și **!** de pe pagina 296.

Înlocuirea siguranțelor

- Scoateți cheia de contact, stingeți lumina și dezactivați toți consumatorii electrici.
- În același timp, comprimați tastele de blocare în sensul săgeții **1** și scoateți capacul în sensul săgeții **2** » fig. 335.
- Scoateți clema din material plastic aflată sub capacul panoului de siguranțe » fig. 335.
- Scoateți siguranța defectă cu ajutorul clemei, apoi introduceți o siguranță nouă.
- Depozitați din nou clema la locul ei inițial.
- Montați capacul, apăsați înăuntru butoanele de blocare ale capacului și blocați-le.

! ATENȚIE

Capacul panoului de siguranțe din compartimentul motorului trebuie introdus întotdeauna corect, în caz contrar ar putea intra apă în panoul de siguranțe - există pericolul de deteriorare a autovehiculului!

Disponerea siguranțelor în compartimentul motor

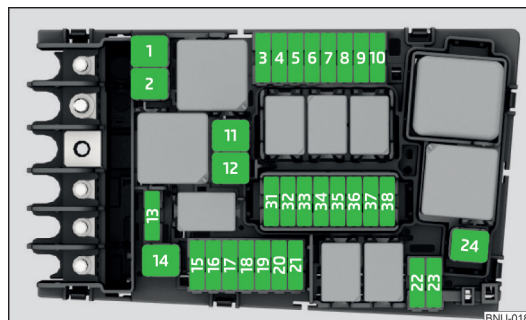

Fig. 336
Siguranțe

📖 Citiți și respectați mai întâi **!** și **!** de pe pagina 296.

Nr.	Consumator
1	ESC, frâna de parcare
2	ESC
3	Sistemul de comandă al motorului
4	Ventilatorul radiatorului, senzorul pentru nivelul și temperatura uleiului, încălzirea suplimentară electrică, SCR (AdBlue®), componentele motorului
5	Componente motor
6	Senzor de frână
7	Pompa de lichid de răcire, clapeta de gaze eșapate, componente ale motorului
8	Sondă lambda, senzor NOx
9	Instalația de preîncălzire, debitmetrul de aer, componentele motorului
10	Pompa de combustibil
11	Încălzirea suplimentară electrică
12	Încălzirea suplimentară electrică
13	Cutia de viteze automată
14	Încălzirea parbrizului

Nr.	Consumator
15	Claxon
16	Nealocat
17	ESC, sistemul de comandă a motorului, bobina releului principal
18	Magistrală de date, modul de date baterie
19	Ștergătoarele de parbriz
20	Instalația de alarmă antifurt
21	Nealocat
22	Sistemul de comandă al motorului
23	Demarorul
24	Încălzirea suplimentară electrică
31	Pompa de vacuum
32	Nealocat
33	Pompa de ulei pentru transmisia automată
34	Nealocat
35	Nealocat
36	Nealocat
37	Încălzire în staționare
38	Nealocat

Becurile

Introducere în temă

În acest Manual de utilizare am descris doar modalitatea de înlocuire a becurilor pe care le puteți schimba singuri și care nu prezintă complicații. Înlocuirea celorlalte becuri cu incandescență sau a lămpilor LED trebuie realizată la o unitate autorizată.

În caz de incertitudine vă recomandăm dispuneți înlocuirea becurilor la o unitate specializată sau să solicitați asistență de specialitate.

- ▶ Înainte de înlocuirea unui bec cu incandescență, decuplați contactul și stingeți luminile.
- ▶ Becurile defecte se vor înlocui cu becuri de aceeași capacitate. Denumirea se găsește pe soclul becului sau pe balonul din sticlă al becului.

300 Reparații efectuate de utilizator

Recomandăm ca după înlocuirea unui bec de la faza mică, faza mare sau farurile de ceață, să se efectueze reglarea farurilor la o unitate autorizată.

ATENȚIE

- Înaintea executării lucrărilor în compartimentul motorului, citiți și urmați indicațiile de avertizare » [pagina 270](#).
- Pot fi provocate accidente în cazul în care șoseaua nu este iluminată suficient iar autovehiculul nu este reperat deloc sau foarte slab de către ceilalți participanți la trafic.
- Becurile cu incandescență H7 și H8 se află sub presiune și pot exploda în timpul înlocuirii – există pericolul de rănire! De aceea recomandăm ca la înlocuirea becurilor să purtați mănuși și ochelari de protecție.

ATENȚIE

- Nu prindeți cu degetele goale balonul din sticlă al becului cu incandescență - chiar și cea mai mică murdărie diminuează durata de funcționare a becului cu incandescență. Folosiți o lavetă curată, un șervețel etc.
- Capacul becurilor trebuie introdus întotdeauna corect în far, în caz contrar ar putea intra apă în far - există pericolul de deteriorare a farului.

Indicație

Vă recomandăm să aveți în mașină tot timpul o cutie cu becuri de rezervă.

Disponerea becurilor în farurile cu halogen

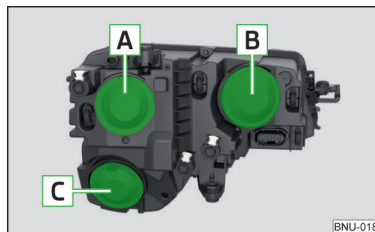

Fig. 337
Farul din stânga

 Citiți și respectați mai întâi  și  de pe pagina 300.

- A** Faza scurtă
- B** Faza lungă, lumina de semnalizare și de poziție
- C** Farurile de ceață

Înlocuirea becurilor pentru faza scurtă și lungă



Fig. 338 Înlocuirea becurilor pentru faza scurtă și lungă

📖 Citiți și respectați mai întâi **I** și **II** de pe pagina 300.

- › Scoateți capacul **A**, resp. **B** » fig. 337 la pagina 300.
- › Apăsați elementul de blocare **A** din conector în sensul săgeții **1** » fig. 338.
- › Extrageți conectorul, împreună cu becul cu incandescență, în sensul săgeții **2**.
- › Detașați conectorul.
- › Introduceți conectorul pe noul bec incandescent, astfel încât ciocul de fixare **B** de la bec să fie orientat în sus.
- › Introduceți conectorul cu noul bec incandescent în far și rotiți în sens contrar săgeții **2**, până la blocarea sigură.

Înlocuirea becului luminii de poziție

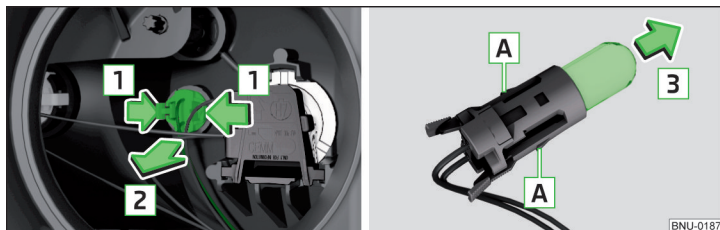

Fig. 339 Înlocuirea becului luminii de poziție

📖 Citiți și respectați mai întâi **I** și **II** de pe pagina 300.

- › Scoateți capacul de protecție **B** » fig. 337 la pagina 300.
- › Apăsați elementele de siguranță ale soclului în sensul săgeților **1** și scoateți cu atenție soclul cu becul.
- › Apucați soclul în zona **A**.
- › Scoateți becul defect din dulie în sensul săgeții **2**.
- › Introduceți un nou bec în dulie până la limită.
- › Împingeți la loc în far dulia împreună cu becul.
- › Așezați capacul de protecție **B** » fig. 337 la pagina 300.

Înlocuirea becului luminii de semnalizare față

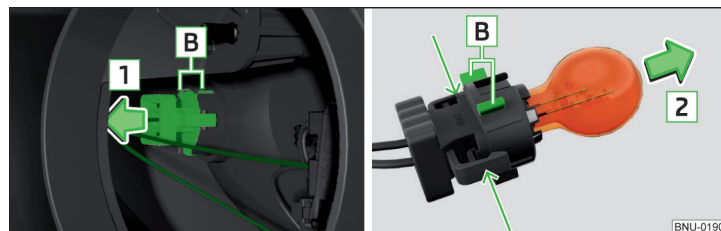

Fig. 340 Înlocuirea becului luminii de semnalizare față

📖 Citiți și respectați mai întâi **I** și **II** de pe pagina 300.

- › Scoateți capacul de protecție **B** » fig. 337 la pagina 300.
- › Scoateți dulia împreună cu becul, prin mișcări pendulatorii, în sensul săgeții **1** » fig. 340.
- › Apucați soclul împreună cu becul în locurile marcate de săgeți.
- › Scoateți becul defect din dulie în sensul săgeții **2**.
- › Introduceți un nou bec în dulie până la limită.
- › Împingeți soclul și becul cu elementele de fixare **B** în sus, astfel încât să intre în degajările de la reflector.
- › Așezați capacul de protecție **B** » fig. 337 la pagina 300.

Înlocuirea becului farului de ceață

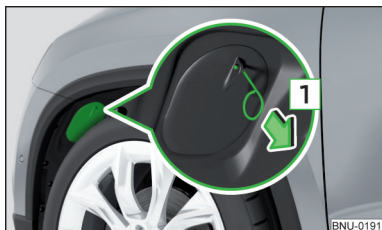

Fig. 341
Îndepărtarea apărătoarei din material sintetic



Fig. 342 Înlocuirea becului farului de ceață

Citiți și respectați mai întâi și de pe pagina 300.

Pentru schimbarea becului de la farul de ceață, trebuie demontată apărătoarea din pasajul roții față.

Scoateți capacul

- Aduceți roțile din față într-o poziție care să vă permită accesul la apărătoarea din pasajul roții față » fig. 341.
- Introduceți etrierul pentru extragerea capacelor integrale de roată în degajarea din capac.
- Demontați capacul prin tragerea de cârlig, în sensul săgeții **1**.

Înlocuirea becului

- Scoateți capacul de protecție **C** » fig. 337 la pagina 300.
- Rotiți soclul împreună cu becul incandescent până la limită în sensul săgeții **2** » fig. 342.
- Extrageți soclul împreună cu becul cu incandescentă, în sensul săgeții **3**.

- Deblocați elementul de blocare al conectorului în sensul săgeții **4**.
- Trageți conectorul, în sensul săgeții **5**.
- Introduceți conectorul la noul soclu al becului.
- Introduceți în far o duliie nouă împreună cu becul cu incandescentă și rotiți-o până la limită în sens opus săgeții **2**.

Introduceți capacul de protecție **C** » fig. 337 la pagina 300.

Montarea capacului

- Introduceți capacul și presați-l în deschiderea aferentă » fig. 341. Capacul trebuie să se fixeze bine.

Demontarea și montarea blocului optic spate

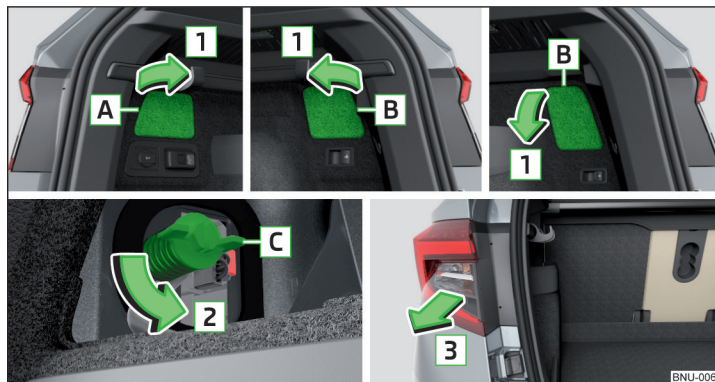

Fig. 343 Variante de deschidere a clapetei / demontarea lămpii

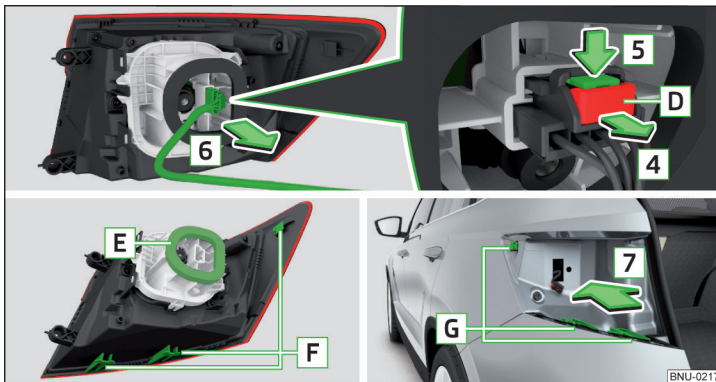

Fig. 344 Detașarea conectorului / montarea lămpii

📖 Citiți și respectați mai întâi **!** și **!** de pe pagina 300.

Demontarea

- Deschideți capota portbagajului.
- Deschideți clapeta **A** sau **B** în sensul săgeții **1** » fig. 343. Variantele de deschidere a clapetei din partea dreaptă **B** sunt diferite, în funcție de echipare.
- Deșurubați șurubul **C** în sensul săgeții **2**. Șurubul rămâne în caroserie, este prevăzut cu o siguranță împotriva pierderii.
- Prindeți lampa și scoateți-o cu atenție, în sensul săgeții **3**.
- Trageți elementul de blocare **D** din conector în sensul săgeții **4** » fig. 344.
- Apăsați elementul de siguranță de la conector în sensul săgeții **5** și extrageți conectorul în sensul săgeții **6**.

Montarea

- Împingeți conectorul contrar sensului săgeții **6** » fig. 344 în blocul optic.
- Asigurați elementul de blocare **D** în sensul opus săgeții **4**.
- Introduceți lampa cu elementele **F** în canelurile de ghidare **G** din caroserie și împingeți lampa în interior, cu atenție, până la limită, în sensul săgeții **7** » **!**
- Înșurubați șurubul **C** în sensul opus săgeții **2** » fig. 343.
- Închideți clapeta **A** sau **B** în sens opus săgeții **1** și introduceți-o în orificiul corespunzător.

! ATENȚIE

- Aveți grijă ca la remontarea lămpii să nu striviți cablajul între caroserie și lampă, iar garnitura **E** » fig. 344 să fie montată corect - în caz contrar există pericolul de pătrundere a apei și de deteriorare a instalației electrice.
- La demontarea și montarea blocului optic spate, aveți grijă să nu deteriorați vopseaua sau blocul optic.

Înlocuirea becurilor din blocul optic spate (lumina de semnalizare și de marșarier)

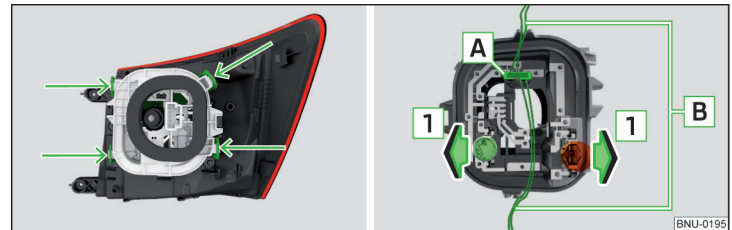

Fig. 345 Partea exterioră a lămpii/Suport cu becuri

📖 Citiți și respectați mai întâi **!** și **!** de pe pagina 300.

- Deblocați suportul becului în zonele marcate cu săgeți » fig. 345 și scoateți-l din lampă.
- Scoateți becul defect din dulie în sensul săgeții **1**.
- Introduceți un bec nou în soclu, în sens contrar săgeții **1**.

Soclu becului luminii de semnalizare este prevăzut cu inscripția **YELLOW**.

Soclu becului luminii de marșarier este prevăzut cu inscripția **CLEAR**.

- Introduceți suportul becului în lampă » **!**. Suportul trebuie să se fixeze bine.

! ATENȚIE

- Înainte de montarea suportului de bec în lampă, verificați dacă conectorul **A** » fig. 345 dintre lampă și suportul becului este cuplat corect.
- Aveți grijă ca la o nouă montare a suportului de bec în lampă, să nu striviți cablajul **B** - în caz contrar, există pericolul de deteriorare a instalației electrice.

Date tehnice

Datele tehnice

Datele de bază ale autovehiculului

Introducere în temă

Datele din documentația tehnică a autovehiculului au întotdeauna prioritate în fața acestui manual.

Valorile de performanță enumerate au fost calculate fără echipamente care îi reduc performanțele (de exemplu sistemul de aer condiționat).

Valorile date s-au stabilit conform regulilor și în condițiile stabilite prin prevederile legale sau tehnice pentru stabilirea datelor tehnice și de operare pentru autovehicule.

Valorile afișate sunt valabile pentru modelul de bază, fără dotări speciale.

Prescurtări utilizate

Prescurtare	Semnificație
ACT	Sistemului activ de management al cilindrilor
DSG	Cutie de viteze automată cu ambreiaj dublu
CM	Cutie de viteze manuală
TDI CR	Motor diesel cu turbosuflantă și sistem de injecție common-rail
TSI	Motor pe benzină cu turbosuflantă și injecție directă

Datele de identificare ale autovehiculului

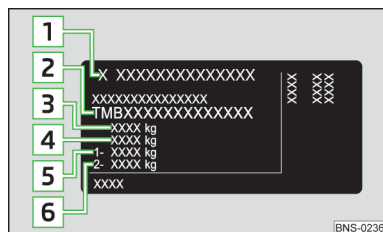

Fig. 346
Plăcuța de identificare tip

BNS-0236

Plăcuța de identificare tip

Plăcuța de identificare a tipului » fig. 346 se află în partea de jos a stâlpului B, pe partea dreaptă a autovehiculului.

Plăcuța de identificare a tipului conține următoarele date.

- 1 Producător autovehicul
- 2 Seria de identificare al autovehiculului (VIN)
- 3 Masa totală maximă autorizată
- 4 masa totală maximă autorizată a ansamblului (autovehicul tractor și remorcă)
- 5 Sarcina maximă autorizată pe puntea față
- 6 Sarcina maximă admisă pe puntea spate

Seria de identificare al autovehiculului (VIN)

Numărul VIN (nr. caroserie) este poansonat în compartimentul motor, pe calota superioară a coloanei amortizorului dreapta. Acest număr este trecut și pe o plăcuță în colțul din stânga jos, sub parbriz (împreună cu codul de bare VIN), precum și pe plăcuța de identificare a tipului.

Numărul VIN poate fi afișat și în Infotainment în meniul → → **Service**.

Cod motor

Seria motorului este ștanțată pe blocul motor.

Masa totală maximă autorizată a ansamblului autovehicul/remorcă

Masa totală a ansamblului autovehicul/ remorcă prezentată este valabilă numai pentru altitudini de până la 1 000 m peste nivelul mării.

Odată cu creșterea înălțimii scade capacitatea motorului și astfel se reduce și capacitatea de urcare. De aceea, pentru fiecare plus de înălțime de câte 1.000 m, chiar și doar începutuți, trebuie să se scadă masa totală a ansamblului autovehicul/remorcă cu câte 10%.

Masa totală a ansamblului autovehicul/remorcă se compune din masele reale ale autovehiculului tractor încărcat și remorcii încărcate.

ATENȚIE

Nu este permisă depășirea valorilor prescrise pentru masele maxime admise - Pericol de accident și de deteriorare!

Masa de funcționare

Această valoare este doar orientativă și corespunde celei mai mici mase de funcționare posibile, fără alte dotări care ridică masa (de ex., roata de urgență/rezervă, etc.). Aceasta include de asemenea 75 kg corespunzătoare masei șoferului, masa lichidelor necesare funcționării, a trusei de scule, precum și rezervorul de combustibil umplut într-o proporție de 90 %.

Masa de funcționare

Motor	Cutie de viteze	Masă în stare de funcționare (kg)
1,0 l/85 kW TSI	CM	1340
1,5 l/110 kW TSI ACT	DSG	1393
1,6 l/85 kW TDI CR	CM	1426
2,0 l/110 kW TDI CR	MG 4x4	1561
	DSG 4x4	1591

i Indicație

La cerere, puteți afla masa exactă a autovehiculului dumneavoastră de la o unitate autorizată.

Încărcare

Din diferența dintre masa totală admisă și masa de funcționare, se poate calcula aproximativ încărcătura maximă.

Sarcina utilă este compusă din următoarele mase.

- ▶ Masa pasagerilor.
- ▶ Masa tuturor bagajelor și a altor sarcini.
- ▶ Masa sarcinii pe plafon, inclusiv cea a sistemului de suport pentru portbagaj de acoperiș.
- ▶ Masa dotărilor care nu sunt cuprinse în masa de funcționare.
- ▶ Sarcina pe cupla de tractare în regimul de tractare remorcă » [pagina 256](#).

Măsurarea consumului de combustibil și a emisiilor de CO₂ conform directivelor CEE și UE

Datele despre consumul de combustibil și emisiile de CO₂ nu au fost disponibile la momentul încheierii redacției.

Datele despre consumul de combustibil și emisiile de CO₂ se obțin de pe paginile web ale ŠKODA sau din documentația comercială și tehnică a autovehiculului.

Măsurarea ciclului urban începe printr-o pornire la rece a motorului. În continuare se simulează deplasarea în oraș.

În cazul ciclului extraurban, autovehiculul este frânat și accelerat în toate treptele de viteze, de mai multe ori, urmărindu-se respectarea unei situații reale din trafic. Viteza de deplasare variază între 0 și 120 km/h.

Consumul combinat a fost determinat luând în calcul o pondere de 37 % pentru ciclul urban și de 63 % pentru ciclul extraurban.

i Indicație

■ Valorile emisiilor și ale consumului de combustibil indicate pe paginile web ale ŠKODA sau în documentațiile de exploatare și tehnice ale autovehiculului s-au determinat conform regulilor și condițiilor stabilite de normele legale pentru stabilirea datelor de exploatare și tehnice ale autovehiculelor.

■ În funcție de cuprinsul dotărilor, modul de conducere, situația din trafic, influențele intemperiei și starea autovehiculului, la utilizarea autovehiculului, în practică, pot rezulta valori de consum diferite față de cele menționate pe paginile web ale ŠKODA sau în documentația comercială și tehnică.

Dimensiunile

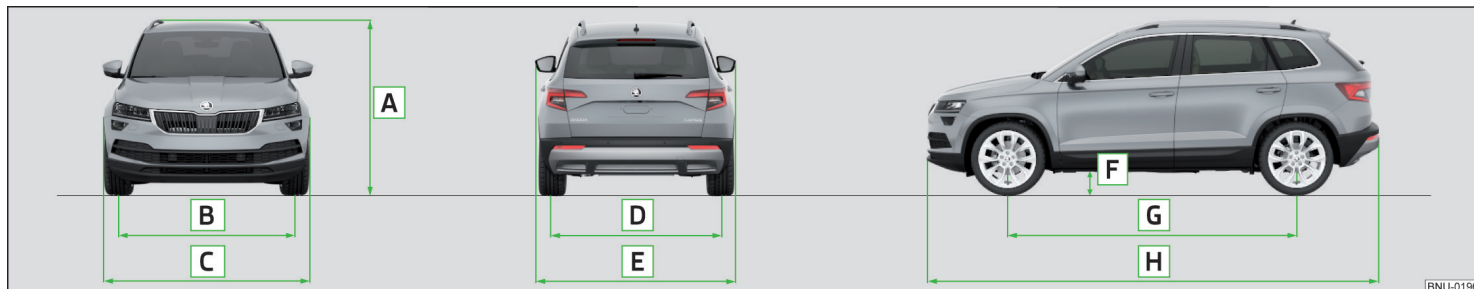

Fig. 347 dimensiunile autovehiculului

Dimensiunile autovehiculului din documentația tehnică a autovehiculului au întotdeauna prioritate în fața acestui manual. Dimensiunile prezentate în continuare sunt valabile pentru modelul de bază, fără dotări speciale.

Dimensiunile autovehiculului cu masa de funcționare fără șofer (în mm)

» fig. 347	Mențiune	Valoarea
A	Înălțime	1603/1607 ^{a)}
B	Ecartament față	1576
C	Lățimea	1841
D	Ecartament spate	1541/1547 ^{a)}
E	Lățimea inclusiv oglinzile exterioare	2025
F	Garda la sol	172/176 ^{a)}
G	Ampatamentul	2638/2630 ^{a)}
H	Lungimea	4382

^{a)} Valabil pentru autovehicule cu motor de 2,0 l/110 kW TDI CR.

Unghi de degajare



Fig. 348
Unghiul de degajare

Unghi » fig. 348

- A** Unghiul de degajare față
- B** Unghiul de degajare spate

Valorile menționate pentru console indică înclinarea maximă a unei denivelări de teren până la care autovehiculul poate să treacă cu viteză redusă peste respectiva denivelare, fără a rămâne immobilizat în ea cu bara de protecție sau cu podeaua. Valorile menționate corespund celei mai ridicate sarcini posibile pe puntea față, respectiv spate.

Unghi de degajare (°)

Unghiul de degajare față	Unghiul de degajare spate
18,4/18,8 ^{a)}	18,7/19,5 ^{a)}

^{a)} Valabil pentru autovehicule cu motor de 2,0 l/110 kW TDI CR.

Date specifice autovehiculului în funcție de motorizare

Introducere în temă

Valorile date s-au stabilit conform regulilor și în condițiile stabilite prin prevederile legale sau tehnice pentru stabilirea datelor tehnice și de operare pentru autovehicule.

Norma de poluare este menționată în documentația tehnică a autovehiculului, precum și în declarația de conformitate (în așa numitul document COC). Declarația de conformitate (așa-numitul document COC) poate fi procurată de la o unitate ŠKODA (valabil numai pentru unele țări și unele variante de model).

Motor 1,0 l/85 kW TSI

Putere (kW la rot/min)	85/5000-5500
Cuplu maxim (Nm la rot/min)	200/2000-3500
Numărul cilindrilor/cilindree (cm ³)	3/999
Cutie de viteze	CM
Viteză maximă (km/h)	187
Accelerare 0-100 km/h (s)	10,6

Motor 1,5 l/110 kW TSI ACT

Putere (kW la rot/min)	110/5000-6000
Cuplu maxim (Nm la rot/min)	250/1500-3500
Numărul cilindrilor/cilindree (cm ³)	4/1498
Cutie de viteze	DSG
Viteză maximă (km/h)	203
Accelerare 0-100 km/h (s)	8,6

Motor 1,6 l/85 kW TDI CR

Putere (kW la rot/min)	85/3250-4000
Cuplu maxim (Nm la rot/min)	250/1500-3200
Numărul cilindrilor/cilindree (cm ³)	4/1598
Cutie de viteze	CM
Viteză maximă (km/h)	188
Accelerare 0-100 km/h (s)	10,7

Motor 2,0 I/110 kW TDI CR

Putere (kW la rot/min)	110/3500-4000	
Cuplu maxim (Nm la rot/min)	340/1750-3000	
Numărul cilindrilor/cilindree (cm ³)	4/1968	
Cutie de viteze	MG 4x4	DSG 4x4
Viteză maximă (km/h)	196	195
Accelerare 0-100 km/h (s)	8,7	9,3

Index

A

A2DP/AVRCP _____	166
ABS _____	42, 218
ACC	
consultați Reglarea automată a distanței _____	238
Acces de la distanță la autovehicul _____	17
Accesorii _____	260
Accesorii originale _____	260
ACT _____	304
Activarea Infotainment _____	128
Activarea serviciilor online _____	14
Actualizarea datelor de navigație _____	142, 181
Actualizare Bluetooth® _____	163
Actualizare software _____	133, 137, 144
Acționarea geamurilor _____	66
Adaptări și modificări tehnice _____	260
AdBlue _____	269
Completarea _____	270
Lampa de control _____	47
Verificarea nivelului de umplere _____	269
Administrarea aparatelor cuplate _____	166
Administrarea memoriei _____	141
Administrarea serviciilor online _____	15
Administrarea serviciilor online ŠKODA _____	137
Administrarea serviciilor online ŠKODA Connect _____	144
Administrarea traseelor memorate _____	198
Administrare destinații	
destinație favorită _____	194
detalii destinație _____	194
memorare _____	194
Adresa de domiciliu _____	141, 188
Afișaj	
din tabloul de instrumente _____	49
Afișaje pe ecran _____	126
Afișajul multifuncțional	
Funcții _____	52
Memoria _____	53
prezentarea generală a datelor _____	52
Afișajul panoului de bord	
Meniuri pe afișajul panoului de bord _____	54
Afișare	
schimbarea treptelor de viteză _____	50
Afișarea intervalului de service _____	55
Afișarea orei și datei în ecranul Infotainment _____	128
Afișare destinații speciale pe hartă _____	186
Agenda telefonului _____	168
Airbag _____	25
Adaptări și afectarea sistemului airbag _____	261
Declanșare _____	26
Lampă de control _____	43
Alarma _____	62
Remorca _____	259
Alimentare _____	267
Combustibil _____	267
Altitudinea _____	180
AM _____	146, 147
Amundsen	
descriere Infotainment _____	124
modul extern _____	125
Android Auto _____	177
Anunțuri de navigație _____	141, 195
Anvelope _____	278
Daune _____	278
Explicarea inscripționării _____	280
Indicatorul de uzură al anvelopelor _____	279
noi _____	278
Presiunea din anvelope _____	278
Anvelope de iarnă _____	280
Anvelope pentru toate anotimpurile _____	280
Apa	
Traversarea _____	216
Aparate externe	
Disclaimer _____	123
Aparatele de emisie	
Informații referitoare la directiva 2014/53/EU _____	9
Apă în filtrul de combustibil _____	48
Apel de pană _____	167
Apel de urgență _____	15, 167
Apel pentru informații _____	167
Aplicația MyŠKODA App _____	11
Aplicația ŠKODA OneApp _____	179
Aplicații	
Disclaimer _____	123
APN _____	136, 166
Apple CarPlay _____	178
Aprinderea și stingerea luminilor _____	71
Asistent configurare _____	130
Asistent detectare oboseală _____	254
Asistent la ieșire din parcare	
Modul de funcționare _____	227
Asistent pentru ieșirea din parcare _____	226
Asistentul de virare la parcare	
Parcarea _____	232
Asistentul la ieșirea din parcare	
activare/dezactivare _____	228
Anomalii în funcționare _____	228
Asistentul pentru faza lungă _____	47
Asistentul pentru supravegherea unghiului	
mort _____	226
activare/dezactivare _____	228
Modul de funcționare _____	227
Situatii de conducere și avertizări _____	227
Asistența pentru faza lungă _____	73
ASR _____	42, 218
Auto-Computer	
consultați Afișajul multifuncțional _____	52
Auto Hold _____	45, 210
Avertizarea distanței _____	244

Avertizare la depășirea vitezei	53
Avertizare portieră	49
B	
Banda de frecvențe	146, 147
Banda L	138
Bara de stare	126, 182
Navigație	142
Telefon	162
Bateria autovehiculului	
deconectarea automată a consumatorilor	275
deconectarea, respectiv conectarea	277
Funcționare pe timp de iarnă	276
Indicații de siguranță	275
încărcare	277
înlocuire	277
Lampa de control	45
Verificarea stării tehnice	276
Baterie	
Înlocuirea acumulatorilor lămpii detașabile	293
înlocuirea din telecomanda radio a încălzirii suplimentare (încălzirii în staționare)	293
înlocuirea în cheie	292
Baza de date Multimedia	151
Beurile	
Înlocuirea	300
Lampa de control	47
Benzină	267
Blocaj în trafic	202
Blocarea coloanei de direcție (sistemul KESSY)	41
Blocarea electronică a diferențialului (EDS, XDS+)	219
Blocarea imobilizatorului volanului	204
Blocarea schimbătorului de viteze	45

Bluetooth	
A2DP/AVRCP	136
activare/dezactivare	136
activarea/dezactivarea	136, 144
actualizare	133, 137
Actualizare	144
aparate externe conectate	136
Nume	136
rSAP	164
setare	136, 139, 144
Vizibilitate	136, 144
Bluetooth-Player	153
Bolero	
descriere Infotainment	124
modul extern	125
Bricheta	104
Butonul de închidere centralizată	60
Butonul de pornire	
Blocarea/deblocarea imobilizatorului volanului	204
Cuplarea/decuplarea contactului	205
pornirea/oprirea motorului	205
Probleme la pornirea motorului	206
Butucul de contact	205
Buzunare	99
C	
Calcularea traseului	194
Regimul de tractare	195
Calculatorul	
consultați Afișajul multifuncțional	52
Calculatorul de bord	
consultați Afișajul multifuncțional	52
Capacitatea portantă a anvelopelor	280
Capacul portbagajului	
capacul rulant	109
Capota	271

Capota electrică a portbagajului	
acționarea manuală	64
Anomalii în funcționare	66
deschiderea/închiderea	65
Limitarea forței	64
reglarea poziției superioare a capotei	65
Capota portbagajului	63, 64
deschiderea/închiderea	63, 65
deschiderea/închiderea fără atingere	66
încuiere automată	64
CAR	203
Card SD	153
Cardul SD	
Scoaterea în siguranță	144
Care Connect	16
CarStick	173
Cartela SIM	
Conexiunea de date	173
Cartelă SIM	
Cod PIN	166
extragere	166
introducere	166
Modificare cod PIN	166
Categorii proprii de destinații speciale	189
Caz de urgență	
Deblocarea selectorului de viteze	294
Descuierea/încuierea portierei	293
Încuierea/descuierea portierei	294
Oprirea/pornirea motorului prin apăsare pe buton	206
Pornirea/oprirea motorului prin apăsare pe buton	206
Pornirea asistată	290
Tractarea autovehiculului cu dispozitivul de remorcare	292
Cârlige	108
Cârligul de haine	99
Cârligul de tractare	291, 292
Căsuța de mesagerie vocală	167

Căutare		Comandă prin gesturi a Infotainment	128	Conexiune de date	
destinație	184	Combustibil		Amundsen	173
destinații online	184	alimentare	267	CarStick	173
Loc de parcare	186	Benzină fără plumb	267	Cartela SIM	173
Restaurant	186	Diesel	268	Columbus	172
Stație de alimentare	186	Indicatorul rezervei de combustibil	39	Internet	172
Căutarea		Lampa de control	44	rSAP	174
Tipuri de căutare/introducere a destinației	184	Combustibilul	266	Conferință telefonică	170
CD	152	vezi combustibilul	266	Connect Serviciile online ŠKODA Connect	
Ceas	50	COMING HOME	74	înregistrarea	137
Modificare afișaj	128	Compartimente	92	Consumul de combustibil	305
Ceasul digital	50	Compartimente de depozitare		Contacte preferate	168
Centura de siguranță		a se vedea dotările practice	92	Controlul Auto-Check	
Dispozitivul de tensionare	24	Compartiment motor		Starea autovehiculului	50
Centuri de siguranță		Lichidul de spălare geamuri	272	Controlul stabilității (ESC)	42, 218
Lampă de control	41	Compartimentul motor	270	Controlul tracțiunii (ASR)	42
Centurile	22	Bateria autovehiculului	275	Cont utilizator	
Centurile de siguranță	22	Lichidul de frână	275	Asistent configurare	130
Dispozitivele de rulare automată a centurii	24	Lichidul de răcire	273	Convorbire telefonică	169
dispunerea corectă	23	Prezentare generală	272	Copiii și siguranța lor	29
Lampă de control	45	Uleiul de motor	272	CORNER	
punerea și scoaterea	23	Compartimentul pentru ochelari	98	consultați Faruri de ceață cu funcția CORNER	74
Reglarea pe înălțime	23	Compatibilitatea telefonului	163	Cotiera	
Cheia		Completare		față	85
Cuplarea/decuplarea contactului	205	AdBlue	269	Covorașe	212
pornirea/oprirea motorului	205	Completarea		consultați Covorașe	212
Cheie		Lichid de spălare geamuri	272	Crew Protect Assist	247
Înlocuirea bateriei	292	Lichidul de răcire	274	Cricul	283
Claxon	37	Uleiul de motor	273	aplicare	286
Climatronic	115	Condiții meteorologice	260	Cuplarea contactului	205
Elemente de operare	116	Condiții pentru cuplare	163	Curățarea autovehiculului	262
Funcționarea automată	117	Conducerea		Exteriorul autovehiculului	263, 264
operare în Infotainment	117	Viteza maximă	308	Geamuri	264
Regimul de recirculare a aerului	118	Conducerea economică	215	Habitaclul	265
Columbus		Conectarea aparatului extern la hotspot Infotainment	174	spălare	262
descriere Infotainment	123	Conectarea Infotainment la hotspotul aparatului extern	174	Cutia de viteze automată	
modul extern	125			Launch-control	214
Comanda automată a farurilor	72				

D			
DAB	146, 147	contact telefonic	187
informații suplimentare	146	destinația proprie	189
setări	138, 145	Destinație cu steguleț	187
Text radio și prezentare imagini	146	destinație favorită	194
Data	134, 143	destinație memorată	187
Date de navigație	181	destinații online	187
Date deplasare	52	Favorit	187
Date tehnice	304	Imagine cu GPS	191
DAY LIGHT		introducere prin intermediul adresei	185
consultați Luminile de zi	71	memorare	194
Deblocarea imobilizatorului volanului	204	Tipuri de căutare/introducere a destinației	184
Deblocarea și blocarea	58	ultimele destinații	187
Deconectarea automată a consumatorilor	275	vCard	187
Decuplarea contactului	205	Destinație cu steguleț	187
Defectarea becurilor	47	Destinație favorită	194
Deplasarea		Destinație intermediară	193
Trecerea prin apă	216	Destinație specială	186, 189
Deschiderea/închiderea fără atingere a capotei portbagajului	66	Destinații memorate	
Descriere Infotainment		memorie destinații	187
Amundsen	124	ultimele destinații	187
Bolero	124	Destinații online	187
Columbus	123	Detalii destinație	194
Swing	125	Detectare oboseală	
Descuiere		Asistent detectare oboseală	254
Setări individuale	60	Dezactivare	
Descuierea		Alarma	63
Butonul de închidere centralizată	60	Dezactivarea	
în caz de urgență	293	airbagului	28
KESY	59	KESY	59
Telecomanda	58	Dezactivarea automată a Infotainment	128
Destinația		Dezactivarea Infotainment	128
introdusă pe hartă	185	Dezgheteșarea parbrizului și a lunetei	78
Destinație		Diesel	268
Adresa de domiciliu	188	Dimensiunile autovehiculului	306
căutare	184	Directiva 2014/53/EU	9
		Disclaimer	
		Aparate externe	123
		Aplicații	123
		Telefon mobil	123
		Dispozitivele de urulare automată a centurii	24
		Dispozitivul de pretensionare a centurii de siguranță	
		reversibil	25
		Dispozitivul de pretensionare reversibil	25
		Dispozitivul de tensionare	24
		Dispozitivul de tractare	256, 257
		Accesorii	257
		Manipularea	256
		Mesaje cu indicații	256
		Sarcina pe cupla de tractare	256
		Dotare de urgență	
		Cricul	283
		Extinctorul	282
		Triunghi reflectorizant	282
		Trusa de prim-ajutor	282
		Trusa de scule	283
		Dotări de urgență	
		Vesta reflectorizantă	282
		Dotările practice	
		Cârligul de haine	99
		Recipientul pentru reziduuri	96
		Sacul detașabil de transport	100
		Suportul pentru pahare	96
		Dotări practice	
		Bricheta	104
		Buzunare	99
		Compartiment de depozitare	92
		Compartiment de depozitare pentru umbrelă	98
		Compartimentul pentru ochelari	98
		Priza 12 V din habitacul	101
		Priza 12 V din portbagaj	102
		Priza de 230 V	102
		Scrumiera	103

Suportul pentru bilețele	93
Vesta reflectorizantă	282
DriveGreen	215
Driving Mode Selection	246
DSG	304
DSR	219
DVD	152
DVD-video	
redare	158
DVD-Video	
Formate de fișiere suportate	159
Meniu	158
Meniul principal	158
selectare sursă video	158
Surse suportate	159
DVD video	
setare	138

E

Economisirea combustibilului	215
Economisirea energiei electrice	215
Ecran	
consultați ecranul Infotainment	125
Ecran de introducere	
Simboluri limbă	143
Ecran de introducere cu tastatură	127
Ecran sensibil	125
Ecranul Infotainment	134, 143
indicații importante	125
Întreținerea	125
Operarea	126
Tastatură	127
Zone	126
Ecranul principal HOME	130
Editare traseu	196
EDR	8
EDS	219
Egalizator	134

Elementele de prindere	106
Elementul Cargo	111
Emblemă stații alimentare	140
EPC	43
ESC	
ESC Sport	218
Modul de funcționare	218
Event Data Recorder	8
Evitarea producerii defecțiunilor la autovehicul	216
Explicații	12
Exploatarea pe timp de iarnă	280
Anvelope de iarnă	280
Anvelope pentru toate anotimpurile	280
Exploatare pe timp de iarnă	
Motorină	268
Extinctorul	282

F

Familiarizarea cu autovehiculul	2
Fantele de ventilație	119
Faruri de ceață cu funcția CORNER	74
Farurile cu leduri	73
Favorit	187
Faza lungă	72
asistența pentru faza lungă	73
Lampa de control	45
Faza scurtă	71
Fereastră suplimentară	183
Harta	193
Manevră	195
Filtrul de combustibil	48
Filtrul de particule diesel (DPF)	47
FM	146, 147
setări	137, 144
Folii	263
Formate de date	
Imagini	157

Formate de fișiere	
Media	155
Premise și limitări	155
Video-DVD	159
Frâna de parcare	209
Lampa de control	40
Frâna de parcare electrică	209
Frâna pentru coliziuni multiple (MCB)	219
Frânarea	
Informații pentru frânare	208
Servofrâna	208
Frâne	
Lichidul de frână	275
Rodaj	214
Frânele	
Frâna de parcare	209
Lampa de control	41
Sistemele de frână și de stabilizare	217
Front Assist	243
Anomalii în funcționare	245
Avertizarea distanței	244
Avertizarea și frânarea automată	244
Dezactivarea/activarea	245
Lampa de control	48
Modul de funcționare	243
recunoașterea pietonilor	245
Senzor radar	217
setări în Infotainment	243
Funcția Auto Hold	45, 210
Funcția Memory pentru scaun	84
Funcții telefon	167
Funcționare pe timp de iarnă	
Bateria autovehiculului	276

G

Garanție	6
Geamuri	
acționare	66

Geamurile acționate electric	66, 68	Iluminare ambientală	77	Informații despre traseu	196
Tastele din portiera șoferului	67	Imagini		Informații sistem	133
Geamurile electrice		Afișare	138	Infotainment	123
Defecțiuni în funcționare	68	consultați Scoaterea sursei de date	135	Infotainment Online	17
Gesturi cu mâna	128	Formate de date suportate	157	Inițiere ghidarea în traseu	194
Google Earth™	183, 191	Formate de fișiere	157	Instalația de alarmă antifurt	62
GPS	180	meniul principal	156	Remorca	259
		Operarea	157	Instalația de avarie	75
		Premise și limitări	157	Instalația de climatizare	115
		selectare sursă imagine	156	Instalația de climatizare manuală	115
		setare	138	Instalația de climatizare manuală	
		Surse suportate	157	Elementele de comandă	115
		Imobilizator	204	Instalația de preîncălzire	43
		Imobilizator electronic	204	Instalația de semnalizare	
		Import		Lampa de control	44
		categorii destinații speciale	189	Lampă de control	44
		categorii destinații speciale (online)	181, 189	Instalația de spălare a geamurilor	78
		destinații (online)	190	Instalație de climatizare	
		destinații (vCard)	189	Air Care	118
		trasee (online)	198	Instrucțiunile video	11
		Import contacte	139, 145	Internet	172
		Indicatoare de trafic		Amundsen	173
		consultați indicatoarele de trafic	252	CarStick	173
		Indicatoare rutiere		Cartela SIM	173
		afișaj Infotainment	193	Columbus	172
		Indicatorul		rSAP	174
		Rezerva de combustibil	39	Interval de service	55
		Temperatura lichidului de răcire	38	Intervale de service	55
		Indicatorul de avertizare pentru o temperatură scăzută	48	Intervalul de ștergere	79
		Indicatorul sistemului de control al presiunii în anvelope		Introducerea destinației	185
		consultați Supravegherea presiunii în anvelope	254	Introducere destinație	185
		Indicații de utilizare a roților	278	ISOFIX	33
		Indicații pentru tractare	290	ISOFIX	33
		Informații despre sistem	137, 144		
		Informații despre trafic (TMC)	201		
		Informații despre trafic (TP)	149		

H

Harta

Centrarea hărții	192
Google Earth™	191
Indicatoare rutiere	193
în fereastra suplimentară	193
Opțiuni de reprezentare	191
scara automată	191
scara manuală	191
vederea rapidă a hărții	191

Hartă

Afișarea destinației speciale	140
Afișarea indicatoarelor de trafic	140
Afișare destinații speciale	186
Google Earth™	183
Meniu principal	182
Operare	182
Orientare	192
Recomandare bandă	140
Reprezentare	182

HBA

Hotspot	
conectare	174
setare	174

I

i-Size	34
---------------------	----

Iluminare

Iluminare ambientală	77
Portbagaj	106
Zona de acces	75

Î

Înălțimea autovehiculului	306
--	-----

Încălzire		Lamelele ștergătoarelor de parbriz	295	Lămpile	
Volan	91	Lamele ștergătoare de parbriz	295	Înlocuirea becurilor	300
Încălzirea	115	Roțile	283	luminile interioare	75
Oglinzile exterioare	81	Oleiul de motor	272	Lățimea autovehiculului	306
Parbrizul și luneta	78	Înlocuirea roților	283	Lățimea geografică	180
Regimul de recirculare a aerului	118	Înregistrarea punctelor de drum	199	LEAVING HOME	74
Scaune	90	Înregistrarea serviciilor online		Lichid de spălare geamuri	
Încălzirea suplimentară (încălzirea și ventilarea în staționare)	119	Manual electronic	13, 14	completare	272
operarea în Infotainment	121	setare	137	Lichidul de frână	275
reglarea	120	Video introductiv	13, 14	Specificație	275
Telecomanda radio	121	Înregistrarea serviciilor online ŠKODA Connect		verificare	275
Încărcarea bateriei autovehiculului	277	setare	144	Lichidul de răcire	273
Încărcătura	305	Înteruperea ghidării în traseu	196	completare	274
Încheierea ghidării în traseu	196	Întreținerea autovehiculului	262	Indicatorul de temperatură	38
Închiderea centralizată	58			Lampa de control	46
Probleme	62	J		verificare	274
Încuiere		Jante	278	Lichidul de spălare	
Setări individuale	60	Joja de ulei	273	Lampa de control	47
Încuierea		Jukebox	154	Light Assist	
Butonul de închidere centralizată	60			consultați Asistența pentru faza lungă	73
în caz de urgență	294	K		Limba Infotainment	135, 143
KESY	59	KESY		Limbi suplimentare tastatură	135, 143
Telecomanda	58	Cuplarea/decuplarea contactului	205	Limitarea forței	
Încuierea întârziată a capotei portbagajului		descuierea/încuierea	59	Capota electrică a portbagajului	64
consultați Capota portbagajului	64	pornirea/oprirea motorului	205	Geamuri	68
Îngrijirea autovehiculului				Trapa glisantă/rabatabilă	69
Exteriorul autovehiculului	263, 264	L		Limitatorul de viteză	45, 236
Habitaclu	265	Lampa de ceață din spate	74	Lista	
Îngrijirea și întreținerea	260	Lampa de ceață spate		contactelor telefonice	168
Înlocuire		Lampa de control	42	cu directoare/titluri	151
Baterie	292, 293	Lampa detașabilă	112	cu posturile de radio disponibile	147
Înlocuirea		Înlocuirea acumulatorilor	293	Lista aparatelor externe cuplate	166
Siguranțe	296	Lane Assist	248	Lista hotspoturilor disponibile	174
Înlocuirea		Lanțurile antiderapante	281	Lista mesajelor despre trafic	201
Acumulatorii lămpii detașabile	293	Lămpi		Listă de apeluri	
Bateria autovehiculului	277	Lămpi de control	39	Listă de apeluri	169
bateriei din cheie	292	Lămpi de control	39	Listă trasee	198
Becurile	300			Loc de parcare	186

Logouri posturi de radio _____	148	Sistemul de menținere a vitezei de deplasare		Media Command	
actualizare _____	137	cu ACC _____	238	comanda _____	161
Lumina de semnalizare _____	72	Sistemul de menținere a vitezei de deplasare		Formate suportate _____	161
Lumini		cu GRA _____	237	Meniul principal _____	160
activarea/dezactivarea automată _____	72	Maneta selectorului de viteze _____	212	Medii	
aprindere/stingere _____	71	Manetă		CD/DVD _____	152
Claxon luminos _____	72	Lumina de semnalizare/faza lungă _____	72	Jukebox _____	154
COMING HOME / LEAVING HOME _____	74	Operarea sistemului de informare _____	51	Meniul principal _____	149
Conducerea în străinătate _____	75	Ștergătoare _____	79, 80	Memorarea destinației _____	194
Faza scurtă _____	71	Manevră		Memorare post radio _____	148
Lumina de semnalizare/faza lungă _____	72	recomandări grafice pentru șofer _____	195	Memoria _____	53
Luminile de poziție _____	71	Manevre		Memoria traseelor cu puncte de drum _____	200
Luminile _____	71	Anunțuri de navigație _____	195	Memoria traseelor de referință _____	200
Asistența pentru faza lungă _____	73	Masa de funcționare _____	305	Memorie destinații _____	187
Faruri de ceață cu funcția CORNER _____	74	Masa pliantă _____	100	Meniul DVD-Video _____	158
Farurile cu leduri _____	73	Masca portbagajului _____	109	Meniul principal	
Instalația de avarie _____	75	Mase _____	305	Android Auto _____	177
Instalația de spălare a farurilor _____	80	Masele _____	304	Apple CarPlay _____	178
Lămpile de parcare _____	75	MCB _____	219	imagini _____	156
Luminile de zi _____	71	Mecanismul de siguranță _____	60	Media Command _____	160
postul de conducere _____	75	Media		Medii _____	149
Proiectoare de ceață/lampa de ceață din spate _____	74	Baza de date Multimedia _____	151	MirrorLink® _____	178
Reglarea fasciculului farurilor _____	71	Bluetooth Audio _____	153	Mod de referință _____	199
Luminile de poziție _____	71	Browser _____	151	Sistemul de navigație _____	182
Luminile de zi _____	71	Card SD _____	153	SmartLink+ _____	176
Luminile interioare		Comanda redării _____	150	SMS _____	170
Iluminare ambientală _____	77	Formate de fișiere _____	155	Video-DVD _____	158
Luneta - Încălzirea _____	78	Lista _____	151	Meniu principal	
Lungimea autovehiculului _____	306	operare _____	149	Radio _____	146
Lungimea geografică _____	180	Operarea prin comandă vocală _____	131	Telefon _____	162
		Premise și limitări _____	155	WLAN _____	174
		Scoaterea în siguranță a sursei externe _____	144	Meniurile Infotainment	
		scoaterea sursei externe _____	135	afișare orizontală _____	129
		setare _____	138, 145	Afișare rasterizată _____	129
		Sursa audio _____	151	Meniuri pe afișajul panoului de bord _____	54
		Surse suportate _____	155	Apple CarPlay _____	54
		USB _____	95, 153	Meniul principal _____	54
		WLAN _____	154	Operare _____	51
				Opțiunea de meniu Telefon _____	54
M					
Maneta					
ACC _____	240				
limitatorul de viteză fără GRA _____	237				
Sistemul de menținere a vitezei de deplasare _____	235				

Opțiune de meniu Asistenți	55
Opțiune de meniu Audio	54
Opțiune de meniu Navigația	54
Mesaje despre trafic (TMC)	202
Mesaje text	170
MG	304
MirrorLink®	178
Mod de referință	198
Amplasarea manuală a unui punct de drum	199
Înregistrare puncte drum	199
Memoria traseelor de referință	200
Meniul principal	199
Mod privat	15
Mod puncte de drum	
Memoria traseelor cu puncte de drum	200
Modul demo	195
Modul Demo	142
Modul economic	
lampa de control	48
Modul extern	125
Card SD	153
Cartelă SIM	166
CD/DVD	152
Video-DVD	158
Modurile transmisiei automate	212
Monitorizarea presiunii în anvelope	
memorarea presiunii în anvelope și a afișajului	
Infotainment	255
Motor	
Mesaje cu indicații	46
Rodaj	214
Motorină	268
MSR	218
Multimedia	
consultați Media	149
Mute	129

N

Navigația

Introducere	180
rutele cele mai frecvente	196
Tipuri de căutare/introducere a destinației	184

Navigație

Actualizarea datelor de navigație	142
Administrarea memoriei	141
Anunțuri de navigație	141
Bara de stare	142
Calcularea traseului	194
Destinație intermediară	193
destinații importate	141
Editare traseu	196
GPS	180
Hartă	140
Imagine cu GPS	191
Informații despre versiune	142
Inițiere ghidare în traseu	194
Încheierea ghidării în traseu	196
Modificare traseu	197
Modul demo	195
Modul Demo	142
Operarea prin comandă vocală	131
Opțiuni de alimentare	142
Opțiuni traseu	140
Orientarea hărții	192
Plan traseu	196
Punct de trecere	197
recomandări grafice pentru șofer	195
Regimul de tractare	195
setare	140
Setări extinse	142
Tipul de traseu preferat	140
Trasee alternative	140
Traseu	193
Traseu dinamic	140
ultimele destinații	187
Viteze maxime	141

Număr de telefon	167
-------------------------	-----

O

Offroad	48, 220
Afișaj Infotainment	222
Sistemul de asistență la deplasarea în pantă	221
Oglinda	78
Oglinda de machiaj	78
Oglinda retrovizoare	80
Ogliinzi	80
Online	
actualizarea datelor de navigație	181
căutare destinație	184
Căutare loc de parcare	186
Căutare stație de alimentare	186
detalii ale mesajului despre trafic	202
detalii destinație	194
Hartă Google Earth™	183
importare categorii destinații speciale	189
import categorii destinații speciale	181
import destinație	190
import destinații	187
import trasee	198
lista mesajelor despre trafic	201
Operare	
Media	149
radio	146
Operarea	
Imagini	157
Operarea prin comandă vocală	132
Telefon	162
Operarea confort	
Trapa glisantă/rabatabilă	70
Operarea confort a geamurilor	68
Operarea Infotainment	126
Ecranul Infotainment	126
Operarea Infotainment prin intermediul unei aplicații din aparatul extern	130

Operarea manetei selectorului de viteze _____	212	Pedale _____	212	consultați Capota portbagajului _____	63
Operarea meniurilor Infotainment _____	127	Covorașe _____	212	Elementele de prindere _____	106
Operarea prin comandă vocală _____	131	Peretele despărțitor din plasă _____	110	Iluminare _____	106
Activarea/dezactivare _____	131	Personalizare _____	56	lampa detașabilă _____	112
Asistență _____	132	Asistent configurare _____	130	podeaua falsă cu două fețe _____	108
Comenzi _____	132	mod de funcționare _____	56	podea variabilă _____	113
Corectarea unei comenzi vocale _____	132	prezentare generală a unor funcții personaliza-			
Nerecunoașterea unei comenzi vocale _____	132	te _____	56		
Oprirea/restabilirea introducerii _____	132	setare _____	57	Portbagajul _____	109
Principiul de operare _____	132	Phonebox _____	94	capacul rulant _____	109
setare _____	135	Piese de schimb _____	260	Compartimente de depozitare de sub podeaua	
Oprirea _____		Piesele originale _____	260	portbagajului _____	112
consultați Parcarea _____	210	PIN _____		Descuierea capotei portbagajului _____	294
Oprirea autovehiculului _____		setare _____	139	descuierea manuală _____	294
consultați Parcarea _____	210	Plafon _____		elemente Cargo _____	111
Oprirea motorului _____	205	Sarcină _____	114	Fixarea podelei portbagajului _____	108
Opțiuni de alimentare _____	142	Plafoniera _____	76	Masca _____	109
Opțiuni traseu _____	140	Plafoniere _____	76	Peretele despărțitor din plasă _____	110
Ora _____	50, 134, 143	Plan de service _____	55	Plase de fixare _____	107
		Plan de service digital _____	55	Portiera _____	
		Plan traseu _____	196	deschiderea/închiderea _____	61
		Plasa de depozitare _____	97	Portieră _____	
		Plasa de depozitare de la consola centrală față _____	97	Încuierea de urgență _____	294
		Plase _____	107	Încuierea de urgență a portierei șoferului _____	293
		Plăcuța de identificare tip _____	304	Portierele _____	
		Plăcuțe de frână _____		Siguranța pentru copii _____	61
		Lampa de control _____	44	Post radio _____	
		noi _____	208	Căutare și selectare post radio _____	147
		Podeaua din portbagaj _____	108	consultați Meniul principal _____	146
		Podea variabilă _____	113	memorare _____	148
		POI _____	189	Postul de conducere _____	37
		Pornirea asistată _____	289, 290	lămpile _____	75
		Pornirea motorului _____	205	Poziția corectă a scaunului _____	19
		Imobilizatorul _____	204	Poziția corectă în scaun _____	21
		Pornirea asistată _____	289, 290	Presiunea din anvelope _____	278
		Portbagaj _____	106	Presiunea în anvelope _____	
		Cârlige _____	108	Lampa de control _____	43
		Compartimente de depozitare _____	111	Prezentare generală _____	
				Compartimentul motor _____	272
				Lămpii de control _____	39

P

Panoul de bord _____	38
Lămpi de control _____	39
Starea autovehiculului _____	50
vezi panoul de bord _____	38
Parasolarele _____	78
Parbrizul - Încălzirea _____	78
Parcare _____	
Asistent pentru ieșirea din parcare _____	226
Parcarea _____	210
Sistemul de asistență direcție la parcare _____	230
Sistemul de asistență la parcare _____	222
ParkPilot _____	222
Pedala de frână (transmisie automată) _____	
lampa de control _____	45
Pedala virtuală _____	
consultați Operarea fără atingere a capotei	
portbagajului _____	66

Postul de conducere	37	Recipientul pentru reziduuri	96	Scaune	83
Siguranțe	296	Recomandarea benzii	195	volanului	21
Prezentare generală a Infotainment	123	Recomandări grafice pentru șofer	195	Reglarea automată a distanței	238
Principii ale operării Infotainment	126	Recunoașterea indicatoarelor de trafic	252	Anomalii în funcționare	243
Prize		Recunoașterea indicatoarelor rutiere		Depășirea	242
230 V	102	Afișajul suplimentar	253	Întreruperea/reluarea reglării	241
Priza 12 V din habitacul	101	Mesaje cu indicații	254	Lampa de control	41
Priza 12 V din portbagaj	102	Modul de funcționare	253	Modul de funcționare	239
Procedura de cuplare	163	Perturbări în funcționare	254	oprirea și demararea automate	240
Profiluri Bluetooth		Setări în Infotainment	252	Pornirea reglării	241
profiluri	166	Redare		Prezentarea generală a operării	240
Profil utilizator	139, 145	Media	150	Regimul de tractare remorcă	242
Proiectoare de ceață	74	Video-DVD	158	reglarea/modificarea vitezei dorite	241
Proiectoare de ceață/lampa de ceață din spate	74	Redirecționare apeluri	139	Reglarea distanței	241
Proiectoarele de ceață		Referințe utile	2	Senzor radar	217
Lampa de control	44	Regimul de deplasare	246	setări în Infotainment	239
Protecția componentelor	261	Eco	246	situații de trafic speciale	242
Protecția la tractare	63	Individual	246	Reglarea electrică a scaunelor	83
Protecție proactivă a ocupanților	43	Normal	246	Reglarea manuală a scaunelor	83
Protecție proactivă ocupanți	247	Selectarea regimului și afișajele Infotainment	247	Reglarea momentului motor (MSR)	218
Punct de trecere	197	Setările regimului Individual	247	Remorca	
R		Snow	247	încărcare	258
Racletă	264	Sport	246	Tractarea unei remorci	259
Radio		Regimul de recirculare a aerului	118	Remorcă	
banda de frecvențe	147	Regimul de tractare	256	cuplarea și decuplarea	257
Banda L	138	Navigație	195	Repararea anvelopelor	287
Informații despre trafic (TP)	149	Regimul Offroad		Reparații și modificări tehnice	260
Lista cu posturile disponibile	147	consultați Offroad	220	Repornirea Infotainment	128
logo post de radio	148	Reglare		Resetarea contorului pentru distanța parcursă (trip)	49
menu principal	146	Oglinzi	81	Restaurant	186
operare	146	Tetiere	89	Restricțiile de viteză	195
Operarea prin comandă vocală	131	Reglarea		Rețea	
Scan	147	Fasciculul farurilor	71	Conexiune de date	136
setare	137, 144	Înălțimea centurii	23	Roaming date	136
taste presetare posturi	148	Încălzirea suplimentară (încălzirea și ventilarea în staționare)	120	setare	139
Rafturi	92	Oglinzi	81	Valorile datelor descărcate	136
Răspunderea pentru produsele defecte	6	Ora	50	Rezerva de combustibil	44
		Pozițiile podelei variabile	113		

Ridicarea autovehiculului pe cric	286
Roaming date	136
Roata de rezervă	280
scoaterea/depunerea	284
Roata de rezervă de urgență	280
Roata de urgență	
scoaterea/fixarea (sistemul de sonorizare) ..	285
Roată de rezervă de urgență	
scoaterea/depunerea	284
Rodaj	
Motor	214
Rodarea	
Anvelope	278
Plăcuțe de frână	208
Roți	278
Anvelope de iarnă	280
anvelopele cu sens precizat de rotație	278
Daune la anvelope	278
Depozitarea anvelopelor	278
Indice de sarcină portantă	280
Presiunea din anvelope	278
Simbol de viteză	280
Vechimea anvelopelor	278
Roțile	
Capac integral	285
înlocuire	283
Lanțurile antiderapante	281
rSAP	164
Conexiune de date	174
Rulare	
Consumul de combustibil	305
Valorile emisiilor de noxe	305
Ruloul	
vezi Capacul portbagajului	109
Ruloul parasolar al trapei glisante/rabatabile ..	70
Rutele cele mai frecvente	196

S

Sacul detașabil de transport	100
Sacul de transport	100
SAFE, SAFELOCK	
consultați Mecanismul de siguranță	60
Scaune	
față	83
Funcția Memory pentru scaunul reglabil elec-	
tric	84
Încălzirea	90
memorare	84
reglare	83
spate	86
Spătarul banchetei spate	86
spătarul rabatabil al scaunului pasagerului față	
Tetiere	89
Scaunele	
memorarea în memoria cheii cu telecomandă ..	84
reglare electrică	83
Scaunele din spate	
VarioFlex	86
Scaunele față	83
Scaune spate	86
Scaun pentru copii	29
ISOFIX	33
Loc de amplasare	33
TOP TETHER	35
Scaunul	
Cotierele din față	85
Scaunul pentru copii	
Clasificarea pe grupe	31
i-Size	34
Loc de amplasare	34
locul de amplasare	32
pe scaunul pasagerului față	30, 31
Schimbarea manuală a treptelor de viteză	
consultați Schimbarea treptelor de viteză ..	211

Schimbarea treptelor	
Maneta selectorului de viteze	212
Tiptronic	213
Schimbarea treptelor de viteză	
Schimbătorul de viteză	211
Schimbarea treptelor de viteze	
Informație privind treapta de viteză selectată ..	50
Recomandarea treptei de viteză	50
Scoaterea în condiții de siguranță a sursei de date	135
Scoaterea în siguranță a sursei externe	144
Scrumiera	103
Scula	283
Semnalizare	72
Semnalizarea Confort	72
Seria de identificare a autovehiculului (VIN) ..	304
Seria motorului	304
Service	
Afișarea intervalului de service	55
Lampa de control	49
Servicii de localizare	15
Serviciile online ŠKODA Connect	
activarea serviciilor	137
Activarea serviciilor	144
Servicii online	13
Acces de la distanță la autovehicul	17
Activare în Infotainment	14
Administrarea serviciilor	15
Care Connect	16
Infotainment Online	17
Manual electronic	14
Mod privat	15
Pachet de servicii	13
Pagina de Internet ŠKODA Connect	13
Pagina de internet ŠKODA Connect Portal	13
Schimbarea utilizatorului	14
Servicii de localizare	15
serviciu proactiv	16

Ștergerea utilizatorului	14	PIN	139	Scaune pentru copii	29
Video introductiv	14	Profil utilizator	168	Scaun pentru copii	33
Serviciu proactiv	16	Radio	137, 144	Siguranță copii	29
Servodirecția	41	resetare la valorile din fabricație	203	Tetiere	89
Servofrâna	208	Rețea	136	Siguranțe	296
Setarea		Revenirea la setările din fabricație	144	Cleme din material plastic	299
rețelei	136	Setări extinse	142	în compartimentul motor	299
Setarea volumului	129	SmartLink+	140, 145	în planșa de bord	296, 297
Setări		Soundssystem	134	Simbol de viteză	280
actualizare software	133	Sunet	134, 143	Simboluri de avertizare	
Actualizare software	137, 144	Surround	134	consultați Lămpi de control	39
Administrarea memoriei	141	ŠKODA Connect	137, 144	Simboluri limbă	135
Administrare favorite	168	Telefon	139, 145	Sistem de navigație	
Anunțuri de navigație	141	Tonuri joase	134	adresă destinație	185
APN	136, 166	Transfer date aparate externe	143	căutare destinație	184
Asistent configurare	130	Transferul de date al aparatelor externe	135	contacte	187
Autovehicul	203	Unități de măsură	135, 143	detalii destinație	194
Bluetooth	136, 139, 144	Video DVD	138	Favorite	187
Codecuri	138	Viteze maxime	141	fereastră suplimentară	183
Conexiune de date	136	Volumul sonor	129	memorie destinații	187
DAB	138, 145	WLAN	136	Sisteme ale autovehiculului	203
Egalizator	134	Setări autovehicul	203	Sistemele de asistență	217
FM	137, 144	Setări din fabricație	203	Sistemele de frână	217
Hartă	140	Setările		Sistemele de stabilizare	217
Imagini	138	Ecranul Infotainment	134, 143	Sistem informativ	
Informații despre sistem	137, 144	Revenirea la setările din fabricație	136	Recomandarea treptei de viteză	50
Informații referitoare la versiunea datelor de navigație	142	Setările din fabricație	136, 144	Sistemul activ de asistare a direcției (DSR)	219
informații sistem	133	Set de pană	287	Sistemul airbag	25
Infotainment	134, 143	Siguranța	19	Sistemul antiblocare (ABS)	218
Limba Infotainment	135, 143	i-Size	34	Sistemul de aer condiționat	
limbi suplimentare tastatură	135, 143	Poziția corectă a scaunului	19	Climatronic	116
Media	138, 145	TOP TETHER	35	Fantele de ventilație	119
Mesaje text	139	Siguranța pasivă	19	Regimul de recirculare a aerului	118
Navigație	140	înaintea fiecărei deplasări	19	Sistemul de asistență direcție la parcare	230
Operarea prin comandă vocală	135	Siguranța în trafic	19	Anomalii în funcționare	234
Opțiuni de alimentare	142	Siguranța pentru copii	61	Găsirea spațiului de parcare	232
Opțiuni traseu	140	Siguranță		leșirea dintr-un loc de parcare situat paralel față de carosabil	234
Ora și data	134, 143	Airbag	25		
		ISOFIX	33		

Tasta MODE			
consultați Regimul de deplasare	246		
Tasta SOS	15		
Tastatură	127		
Tastatură alfanumerică	127		
Tastele din portiera șoferului			
Geamurile acționate electric	67		
TDI CR	304		
Telecomanda			
descuierea/încuierea	58		
Procesul de sincronizare	62		
Telecomanda radio			
Încălzirea suplimentară (încălzirea și ventilarea în staționare)	121		
Telecomandă			
Înlocuirea bateriei	292		
Telefon			
Actualizare Bluetooth®	163		
Administrarea numerelor favorite	145		
Administrare favorite	139		
Agenda telefonului	168		
Apel de urgență	167		
Apel pentru informații	167		
Cartelă SIM	164		
Căsuța de mesagerie vocală	167		
Compatibilitate	163		
Condiții pentru cuplare	163		
conectarea cu Infotainment	163		
Contacte preferate	168		
Convorbire conferință	170		
Convorbire telefonică	169		
cuplare	163		
Funcții	167		
Import contacte	139, 145		
Informații introductive	162		
Introducerea unui număr de telefon	167		
Listă de apeluri	169		
Meniu principal	162		
Mesaje text (SMS)	170		
Operarea	162		
Operarea prin comandă vocală	131		
Premium	139		
Procedura de cuplare	163		
profiluri Bluetooth	166		
Profil utilizator	139, 145		
Redirecționare apeluri	139		
rSAP	164		
Selectarea numărului de telefon	167		
Serviciul de pană	167		
setare	139, 145		
Setare mesaje text	139		
Setări apel	139		
Ștergere apeluri	139		
Telefon principal	164		
Telefon suplimentar	164		
Tipuri de conexiuni	164		
Telefon mobil			
Disclaimer	123		
Telefon Premium			
Cartelă SIM	166		
rSAP	164		
Tetiere	89		
Tetierele față			
reglarea înălțimii	90		
Tetierele spate			
Reglarea înălțimii	90		
scoaterea/introducerea	90		
Tipodimensiunea anvelopelor	280		
Tiptronic	213		
Tipuri de conectare ale telefonului	164		
TMC			
detalii ale mesajului despre trafic	202		
lista mesajelor despre trafic	201		
traseu dinamic	202		
Tonuri joase	134		
TOP TETHER	35		
TP (Informații despre trafic)	149		
Tractarea	290		
Tractarea autovehiculului	290		
Tractarea unei remorci	259		
Trafic			
detalii ale mesajului despre trafic	202		
Lista mesajelor despre trafic	201		
traseu dinamic	202		
Transfer date aparate externe	143		
Transferul de date al aparatelor externe	135		
Transferul de date la aparatele externe	130		
Transmisia			
Mesaje cu indicații	45		
Transmisia automată	212		
Anomalia în funcționare	45		
Blocarea selectorului de viteze	213		
Deblocarea de urgență a selectorului de viteze	294		
Demararea și conducerea	214		
Eliberarea manetei selectorului de viteze	213		
Kick-down	214		
Lampa de control	45		
Maneta selectorului de viteze	212		
schimbarea manuală a treptelor de viteze de la volanul multifuncțional	213		
Tiptronic	213		
Transmiterea la distanță a datelor SIM	164		
Transport			
Dispozitivul de tractare și remorca	256		
Portbagaj	106		
Suport pentru portbagaj de acoperiș	114		
Transport copii	29		
Trapa glisantă/rabatabilă			
Activarea operării	70		
Activarea operării ruloului parasolar	70		
operare	69		
Ruloul parasolar	70		
Trasee			
import trasee online	198		
listă trasee	198		
trasee noi	198		

Trasee alternative	140
Traseu	193
Memorare traseu	196
Traseu dinamic	202
Traseu nou	198
Triunghi	282
Triunghi reflectorizant	282
Trusa de prim-ajutor	282
Trusa de scule	283
TSA	220
TSI	304
Turometru	38

U

Ulei	
consultați Uleiul de motor	273
Uleiul de motor	272
completare	273
înlocuirea	272
lampa de control	46
Specificație	272
verificarea	273
Oleiul motor	
Lampa de control	46
Ultimele destinații	187
Unghi de degajare	307
Unitate service	260
Unități de măsură	135, 143
Urgență	
Instalația de avarie	75
Înlocuirea roților	283
Pornirea asistată	289
Repararea anvelopelor	287
Tractarea autovehiculului	290
USB	95, 153
scoaterea în siguranță	144
Utilizarea pe timp de iarnă	
Lanțurile antiderapante	281

V

Valorile emisiilor de noxe	305
vCard	187, 189
Verificare	
Starea tehnică a bateriei	276
Verificarea	
Lichidul de frână	275
Lichidul de răcire	274
Nivelul uleiului	273
Ulei de motor	273
Vesta	282
Vesta reflectorizantă	282
Videoplayer	158
VIN	
Seria de identificare a autovehiculului	304
Viteza maximă	308
Viteze maxime	141
Vizibilitatea	77
Vizualizator de imagini	156
Volan	
Încălzire	91
Volanul	
poziția corectă	20
Taste	51
Volanul multifuncțional	51
Volumul sonor	129

W

WLAN	154, 174
Activare/dezactivare hotspot	174
Client	174
conectare	174
conectare la hotspot	174
Setare hotspot	174
WPS	136, 175
WLAN Client	174
setare	136

WLAN hotspot	
setare	136
WPS	136, 175

X

XDS+	219
------	-----

Alte caractere

ŠKODA Connect

Administrarea serviciilor	137, 144
a se vedea serviciile online	13
înregistrare	137, 144
setare	137, 144

Ștergătoarele de parbriz și instalația de spălare

Completarea lichidului	272
Înlocuirea lamei ștergătorului	295
Înlocuirea ștergătoarelor de parbriz	295
Poziția de service a brațelor ștergătoarelor de parbriz	295

Ștergătoarele de parbriz și instalația de spălare a geamurilor

a geamurilor	78
acționare	79

Ștergătoarele și instalația de spălare

acționare	80
Ștergătorul automat de lunetă	80

Ștergătoarele și sistemul de spălare a parbrizului

Lampa de control pentru nivelul lichidului de spălare	47
---	----

Ștergerea destinației

Ștergerea destinației	194
-----------------------	-----

Șuruburi de roată

Șuruburi de roată antifurt	286
----------------------------	-----

Șuruburi de roată antifurt

Șuruburile de roată antifurt	286
------------------------------	-----

Șuruburile de roată

slăbirea și strângerea	286
------------------------	-----

Șuruburile de roți

Capacele de mascare	285
---------------------	-----

Retipărirea, multiplicarea, traducerea sau orice altă utilizare, chiar și numai parțială, nu este permisă fără acordul scris al ŠKODA AUTO a.s..

Toate drepturile de autor și de proprietate intelectuală sunt rezervate în mod expres firmei ŠKODA AUTO a.s..

Ne rezervăm dreptul de a opera modificări.

Editat de: ŠKODA AUTO a.s.

© ŠKODA AUTO a.s. 2017

www.skoda-auto.com

Návod k obsluze
Karoq rumunsky 07.2017
57A012714AA



57A012714AA