

SIMPLY CLEVER

ŠKODA



MANUAL DE UTILIZARE



ŠKODA Rapid Spaceback



5JJ012714AD

Introducere

Ați ales un autovehicul ŠKODA, vă mulțumim pentru încredere.

Descrierea operării autovehiculului, indicațiile importante privind siguranța, îngrijirea autovehiculului, întreținerea și reparațiile efectuate de utilizator, precum și datele tehnice ale autovehiculului le găsiți în acest manual de utilizare.

Citiți cu atenție acest Manual de utilizare, deoarece condiția pentru o exploatare corectă a autovehiculului este aceea de a proceda în conformitate cu acest manual.

Vă dorim drum bun la volanul autovehiculului dumneavoastră ŠKODA.

ŠKODA AUTO a.s. (numit în continuare numai ŠKODA resp. producător)



5J101Z714AD

Cuprins			
Literatura de bord	4	MAXI DOT afișajul	43
Explicații	5	Afișarea intervalului de service	47
Structura și informații suplimentare privind manualul de utilizare	6	SmartGate	48
Prescurtări folosite		Deblocarea și deschiderea	50
Siguranța		Deblocarea și blocarea	50
Siguranța pasivă	8	Instalația de alarmă antifurt	55
Indicații cu caracter general	8	Capota portbagajului	56
Poziția corectă și sigură a scaunelor	9	Aționarea geamurilor	57
Centurile de siguranță	11	Luminile și vizibilitatea	59
Utilizarea centurii de siguranță	11	Luminile	59
Dispozitivul de rulare automată și de pretensionare a centurii de siguranță	13	Lămpile interioare	64
Sistemul airbag	14	Vizibilitatea	65
Descrierea sistemului airbag	14	Ștergătoarele de parbriz și instalația de spălare	66
Privire de ansamblu privind airbagurile	15	Oglinda retrovizoare	68
Dezactivarea sistemului airbag	18	Scaunele și tetierele	70
Transportul copiilor în siguranță	20	Reglarea scaunelor și tetierelor	70
Scaunul pentru copii	20	Funcțiile scaunelor	71
Sisteme de fixare	23	Transportarea și dotări practice	74
Utilizarea		Dotările practice	74
Postul de conducere	27	Portbagajul și transportul bagajelor	81
Prezentarea generală	26	Podea variabilă din portbagaj	86
Instrumente de bord și lămpi de control	28	Suportul pentru portbagajul de acoperiș	88
Panoul de bord	28	Încălzirea și ventilația	90
Lămpile de control	31	Încălzire, sistemul de aer condiționat manual, Climatronic	90
Sistemul informativ	39	Deplasarea	
Sistemul informativ al șoferului	39	Pornirea și conducerea	94
Date de deplasare (afișajul multifuncțional)	40	Pornirea și oprirea motorului cu cheia	94
		Pornirea și oprirea motorului de la buton	96
		Sistemul START-STOP	98
		Frânarea și parcare	100
		Schimbarea manuală a treptelor de viteză și pedalele	102
		Transmisia automată	102
		Rodajul și conducerea economică	105
		Evitarea producerii defecțiunilor la autovehicul	107
		Sistemele de asistență	108
		Sistemele de frână și de stabilizare	108
		Sistemul de asistență la parcare (ParkPilot)	110
		Sistemul de menținere automată a vitezei de deplasare	113
		Front Assistant	114
		Recunoașterea stării de oboseală	118
		Supravegherea presiunii în anvelope	119
		Dispozitivul de tractare și remorca	120
		Dispozitivul de tractare	120
		Remorca	125
		Indicații de utilizare	
		Îngrijirea și întreținerea	128
		Lucrări de service, adaptări și modificări tehnice	128
		Spălarea autovehiculului	131
		Îngrijirea exterioară a autovehiculului	133
		Îngrijirea habitaculului	137
		Verificarea și completarea	139
		Combustibilul	139
		Compartimentul motor	142
		Uleiul de motor	145
		Lichidul de răcire	147
		Lichidul de frână	149
		Bateria autovehiculului	150
		Roțile	154
		Jantele și anvelopele	154
		Utilizarea pe timp de iarnă	158

Ajută-te singur

Dotare de urgență și reparații efectuate de utilizator	160
Dotare de urgență	160
Înlocuirea roților	162
Setul de pană	166
Pornirea asistată	168
Tractarea autovehiculului	170
Telecomanda	171
Descuierea / încuierea în regim de urgență	172
Înlocuirea lamelelor ștergătoarelor	173
Siguranțele fuzibile și lămpile cu incandescență	175
Siguranțe	175
Înlocuirea becurilor	178

Date tehnice

Datele tehnice	184
Datele de bază ale autovehiculului	184
Date specifice autovehiculului în funcție de motorizare	188

Index

Literatura de bord

În literatura de bord al autovehiculului dumneavoastră veți găsi întotdeauna acest **Manual de utilizare** și **Planul de service**.

În funcție de dotare, literatura de bord poate conține și **Manualul de utilizare al radioului**, respectiv **Manualul de utilizare a sistemului de navigație**, iar în anumite țări și broșura **Ajutorul la drum**.

Manual de utilizare

Prezentul Manual de utilizare este valabil pentru toate **variantele de caroserie** ale autovehiculului, pentru toate **variantele de model** aferente, precum și pentru toate **nivelurile de dotare**.

În acest Manual de utilizare sunt descrise **toate variantele de echipare posibile**, fără a fi marcate drept echipament special, variantă de model sau echipare în funcție de țara de desfacere. De aceea **nu toate componentele de dotare** descrise în acest Manual de utilizare sunt prezente pe autovehiculul dumneavoastră.

Nivelul de dotare al autovehiculului dumneavoastră este în conformitate cu contractul dumneavoastră. Dacă aveți întrebări privind nivelul de dotare, adresați-vă eventual unui partener ŠKODA.

Imaginile din acest Manual de utilizare servesc doar ca ilustrație. Imaginile pot varia în ceea ce privește unele detalii nesemnificative față de autovehiculul dumneavoastră, ele trebuie privite numai ca informații cu caracter general.

Constructorul ŠKODA AUTO a.s. se ocupă în permanență de îmbunătățirea continuă a tuturor autovehiculelor. De aceea este posibil să apară modificări de formă, echipare și tehnică. Informațiile cuprinse în prezentul Manual de utilizare corespund stadiului informațiilor la momentul închiderii redacției.

În baza indicațiilor tehnice, imaginilor și informațiilor din acest Manual de utilizare, nu poate fi ridicată nicio pretenție.

Planul de Service

Planul de service conține documentația la predarea autovehiculului, informații referitoare la garanție și evenimente service.

Manualul de utilizare a radioului

Manualul de utilizare a radioului conține descrierea utilizării radioului și eventual a unor funcții și sisteme ale autovehiculului.

Manualul de utilizare a sistemului de navigație

Manualul de utilizare a sistemului de navigație conține descrierea utilizării sistemului de navigație și eventual a unor funcții și sisteme ale autovehiculului.

Broșura Ajutorul la drum

Broșura Ajutorul la drum conține numerele de telefon ale importatorilor și punctele de serviciu clienți din fiecare țară, precum și numerele de telefon de urgență.

Explicații

Termeni utilizați

În literatura de bord sunt utilizați următorii termeni, care se referă la executarea lucrărilor de service la autovehiculul dumneavoastră.

„Unitate autorizată” - atelier care execută lucrări specializate de service pentru autovehiculele mărcii ŠKODA. O unitate autorizată poate fi un partener ŠKODA, un partener de service ŠKODA, sau un atelier independent.

„Unitate service ŠKODA” - atelier autorizat contractual de către producătorul ŠKODA AUTO a.s. sau de un partener contractual al acestuia, să execute lucrări specializate pentru autovehiculele mărcii ŠKODA și să vândă piese originale ŠKODA.

„Partener autorizat ŠKODA” - unitate autorizată de producătorul ŠKODA AUTO a.s. sau de un partener contractual al acestuia, să vândă autovehicule noi ale mărcii ŠKODA și, dacă este cazul, să execute lucrări de service pentru acestea folosind piese originale ŠKODA și să vândă piese originale ŠKODA.

Explicația simbolurilor

O prezentare generală a simbolurilor utilizate în manualul de utilizare și o scurtă explicație a semnificației.



Referință la modulul de introducerea într-un capitol, cu informații importante și indicații de siguranță



Continuarea modulului pe pagina următoare



Situații în care autovehiculul trebuie oprit cât mai repede posibil



Marcă înregistrată



Afișaj text pe afișajul MAXI DOT



Afișaj text pe afișajul segment

! ATENȚIE

Textele cu acest simbol atrag atenția asupra unui **pericol serios de rănire, accident sau pericol de moarte**.

! ATENȚIE

Textele cu acest simbol atrag atenția asupra pericolului de deteriorare a autovehiculului sau asupra unei posibile disfuncționalități a unora dintre sisteme.



Indicație de mediu

Textele cu acest simbol conține informații privind protecția mediului, precum și sfaturi privind funcționarea economică.



Indicație

Textele cu acest simbol conțin informații suplimentare.

Structura și informații suplimentare privind manualul de utilizare

Structura manualului de utilizare

Manualul de utilizare este subdivizat ierarhic în următoarele domenii.

- **Alineat** (de ex. siguranța) - titlul alineatului este indicat întotdeauna pe partea stângă, jos
 - **Capitolul principal** (de ex. sistemul airbag) - titlul capitolului principal este indicat întotdeauna pe partea dreapta, jos
 - **Capitolul** (de ex. privire de ansamblu privind airbagurile)
 - **Introducere în temă** - prezentarea generală a modulului în cadrul capitolului, informații introductive privind conținutul capitolului, eventual indicații valabile pentru întregul capitol
 - **Modul** (de ex. airbagurile frontale)

Căutarea informațiilor

La căutarea informațiilor din manualul de utilizare vă recomandăm utilizarea

Indexului de la sfârșitul manualului de utilizare.

Indicații asupra direcției de deplasare

Toate indicațiile referitoare la direcția de deplasare, precum „stânga”, „dreapta”, „față”, „spate” sunt raportate la direcția de deplasare înainte a autovehiculului.

Unități de măsură

Indicațiile de volum, masă, viteză și de lungime sunt date în unități de măsură metrice, dacă nu se menționează altceva.

Indicatoarele de pe afișaj

În prezentul Manual de utilizare se va utiliza pentru reprezentarea afișajului panoului de bord cele afișate pe de afișajul MAXI DOT, dacă nu se menționează altceva.

Prescurtări folosite

Prescurtare	Semnificație
rot/min	rotații ale motorului pe minut
A2DP	un profil software bluetooth pentru transmiterea unilaterală a datelor audio
ABS	Sistemul antiblocare frâne
CA	Transmisia automată
AGM	Tip baterie autovehicul
ASR	Controlul tracțiunii
CO ₂	Dioxid de carbon
COC	Declarația de conformitate
DPF	Filtrul de particule diesel
DSG	Cutie de viteze automată cu ambreiaj dublu
EDS	Blocare electronică a diferențialului
ECE	Comisia Economică Europeană
EPC	Controlul componentelor electronice ale motorului
ESC	Controlul stabilității
ET	ET jantă
UE	Uniunea Europeană
GSM	sistem global pentru comunicație mobilă
HBA	Sistemul de asistență la frânare
HHC	Sistemul de asistență la pornirea în rampă
KESSY	descuierea fără cheie, pornirea și încuierea
kW	Kilowatt, unitate de măsură pentru puterea motorului
LED	Tip lampă
MCB	Frâna pentru coliziuni multiple
MDI	Intrările pentru conexiunea aparatelor externe
MFD (afișaj multifuncțional)	Afișajul multifuncțional
CM	Cutia de viteze manuală

Prescurtare	Semnificație
MPI	Motor pe benzină cu injecție de combustibil în mai multe puncte
N1	un autoturism construit exclusiv sau predominant pentru transportul de mărfuri
Nm	Newtonmetru, unitate de măsură pentru momentul de rotație al motorului
PIN	număr de identificare personal
Cartela SIM	o cartelă pentru identificarea participantului la rețeaua de telefonie mobilă
TDI CR	Motor diesel cu turbosuflantă și sistem de injecție common-rail
TSA	Stabilizarea remorcii
TSI	Motor pe benzină cu turbosuflantă și injecție directă
VIN	Seria de identificare a autovehiculului
W	Watt, unitate de măsură pentru puterea motorului
Wi-Fi	rețea de date fără fir

Siguranța

Siguranța pasivă

Indicații cu caracter general

Introducere în temă

În acest capitol găsiți informații referitoare la următoarele teme:

Înainte de fiecare deplasări _____ 8
Siguranța în trafic _____ 8

În acest capitol al manualului veți găsi informații importante, sfaturi și indicații despre siguranța pasivă.

Am realizat aici un rezumat despre ceea ce ar trebui să știți despre centura de siguranță, despre sistemul Airbag, despre siguranța pentru copii etc.

Informații detaliate referitoare la siguranța dumneavoastră și a pasagerilor dumneavoastră, găsiți și în următoarele capitole ale acestui Manual de utilizare.

Mapa de bord completă trebuie să se găsească întotdeauna în autovehicul. Acest lucru este valabil în special când împrumutați sau vindeți autovehiculul.

Înainte de fiecare deplasări

Pentru propria dumneavoastră siguranță și pentru cea a pasagerilor din autovehicul, respectați următoarele puncte.

- Asigurați-vă că instalația de iluminare și semnalizare funcționează corespunzător.
- Asigurați-vă, că funcționarea ștergătoarelor de parbriz și starea lamelelor ștergătoarelor sunt ireproșabile.
- Asigurați-vă că toate geamurile sunt curate, oferind o bună vizibilitate în exterior.
- Reglați oglinda retrovizoare astfel, încât să vă asigurați vederea în spate.
- Asigurați-vă, că oglinzile nu sunt acoperite.
- Verificați presiunea în anvelope.
- Verificați nivelul uleiului de motor, al lichidului de frână și al lichidului de răcire.
- Fixați corespunzător bagajele transportate.

- Sarcinile suplimentare pe punte și greutatea totală admisă a autovehiculului nu trebuie depășite.
- Închideți toate portierele, precum și capota compartimentului motor și a portbagajului.
- Asigurați-vă că în zona pedalelor nu există obiecte care ar putea împiedica acționarea acestora.
- Protejați copiii prin folosirea scaunelor pentru copii și prin fixarea corectă a centurii de siguranță » [pagina 20](#), *Transportul copiilor în siguranță*.
- Adoptați poziția corectă în scaun » [pagina 9](#), *Poziția corectă și sigură a scaunelor*. Atenționați ceilalți pasageri să adopte poziția corectă în scaun.

Siguranța în trafic

În calitate de **sofer**, purtați întreaga responsabilitate pentru toți pasagerii, inclusiv pentru dumneavoastră, și în special pentru copii. Periclitarea siguranței dumneavoastră înseamnă și periclitarea siguranței celorlalți participanți la trafic.

De aceea se vor respecta următoarele instrucțiuni.

- Nu vă lăsați distras de la trafic de nimic (de exemplu de către pasageri, de convorbiri telefonice etc.).
- Nu vă urcați niciodată la volan dacă vă este afectată capacitatea de a șofa (de exemplu dacă vă aflați sub influența medicamentelor, alcoolului sau anesteziei).
- Respectați regulile de circulație și nu depășiți viteza admisă.
- Adaptați permanent viteza de deplasare la starea carosabilului, precum și la condițiile de trafic și meteo.
- În timpul deplasărilor lungi, faceți pauze la intervale regulate (cel puțin la fiecare două ore).

Următoarea enumerare conține indicații care, dacă nu se vor respecta, ar putea provoca **pasagerului față** răniri grave sau chiar decesul.

- Nu vă sprijiniți de bord.
- Nu puneți picioarele pe bord.

Următoarea enumerare conține indicații care, dacă nu se vor respecta, ar putea provoca tuturor **pasagerilor** răniri grave sau chiar decesul.

- Nu stați numai pe partea din față a pernei scaunului.
- Nu vă înclinați în lateral.
- Nu vă sprijiniți de geamuri.
- Nu scoateți membrele pe geamuri.
- Nu așezați picioarele pe scaune.

Poziția corectă și sigură a scaunelor

Introducere în temă

În acest capitol găsiți informații referitoare la următoarele teme:

Poziția corectă a scaunului șoferului	9
Reglarea poziției volanului	10
Poziția corectă a scaunului pasagerului din față	10
Poziția corectă a scaunului pasagerilor de pe bancheta din spate	10

ATENȚIE

- Scaunele din față și toate tetierele trebuie să fie mereu reglate corespunzător, iar centurile de siguranță trebuie să fie mereu corect fixate, pentru ca persoanele din interiorul autovehiculului să fie protejate cât mai eficient posibil.
- Fiecare pasager din autovehicul trebuie să poarte centura de siguranță. Copiii trebuie să fie protejați cu un sistem de sprijin adaptat pentru copii » [pagina 20, Transportul copiilor în siguranță](#).
- Din cauza unei poziții incorecte a scaunului, pasagerul este expus unor riscuri care îi pot pune viața în pericol.
- În timpul deplasării, spătarele nu trebuie să fie înclinate prea mult în spate, astfel fiind micșorată eficiența centurii de siguranță și a sistemului air-bag - Pericol de rănire!

Poziția corectă a scaunului șoferului

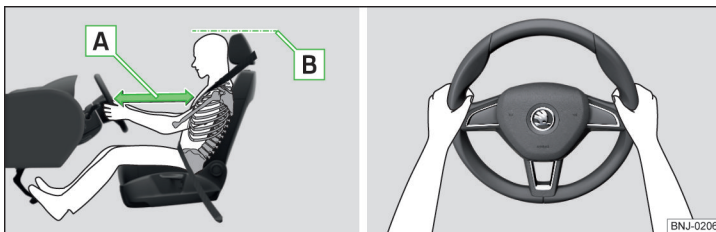

Fig. 1 Poziția corectă a scaunului șoferului/Poziția corectă la volan

Citiți și respectați mai întâi de pe pagina 9.

În interesul propriei dumneavoastră siguranțe și pentru a reduce riscul rănirii în cazul producerii unui accident, recomandăm respectarea următoarelor indicații.

- ✓ Reglați scaunul șoferului în sens longitudinal, astfel încât pedalele să poată fi apăsată complet cu picioarele ușor flexate.
- ✓ Spătarul scaunului șoferului trebuie astfel reglat încât acesta să poată atinge punctul cel mai îndepărtat al volanului cu brațele ușor îndoite.
- ✓ Reglați volanul astfel încât distanța **A** dintre volan și torace să fie de cel puțin 25 cm » [fig. 1](#).
- ✓ Reglați tetiera astfel încât marginea superioară a tetierei să se afle, pe cât posibil, la aceeași înălțime cu partea superioară a capului dumneavoastră **B** » [fig. 1](#) (nu este valabil pentru scaunele cu tetieră integrată).
- ✓ Fixați corect centura de siguranță » [pagina 11, Utilizarea centurii de siguranță](#).

ATENȚIE

- Înaintea începerii deplasării adoptați poziția corectă în scaun și păstrați această poziție pe tot parcursul deplasării. Instruiți și pasagerii să adopte o poziție corectă în scaun pe care să o păstreze pe tot parcursul deplasării.
- Păstrați o distanță de cel puțin 25 cm față de volan. Dacă nu se respectă această distanță, sistemul airbag nu își poate exercita eficiența maximă - Pericol!
- În timpul mersului volanul trebuie ținut cu ambele mâini, de partea exterioră laterală, în poziția „orei 9” și „orei 3” » [fig. 1](#). Nu țineți niciodată volanul în poziția „ora 12” sau în altă poziție (de exemplu ar centrul volanului, de marginea interioară etc.). La activarea airbagului șoferului, aceste poziții incorecte pot provoca accidentarea gravă a mâinilor, brațelor și a capului.
- Aveți grijă ca în spațiul pentru picioare să nu se găsească obiecte, deoarece în cazul unei manevre bruște de frânare acestea ar putea ajunge la pedalier. În această situație nu veți mai putea acționa pedala de ambreiaj, frâna sau accelera.

Reglarea poziției volanului



Fig. 2 Reglarea poziției volanului

Citiți și respectați mai întâi de pe pagina 9.

Poziția volanului poate fi reglată pe înălțime și lungime.

- > Rabatați maneta de siguranță de sub volan în sensul săgeții » fig. 2.
- > Setați volanul în poziția dorită. Volanul se poate deplasa în sensul săgeții .
- > Trageți maneta de siguranță până la opritor, în sensul săgeții .

ATENȚIE

- Nu reglați niciodată volanul în timpul deplasării, cu doar atunci când autovehiculul se află în staționare!
- Maneta de siguranță trebuie să fie blocată, pentru ca volanul să nu-și schimbe poziția în mod neintenționat - pericol de accident!

Poziția corectă a scaunului pasagerului din față

Citiți și respectați mai întâi de pe pagina 9.

În interesul siguranței pasagerului din față și pentru a reduce riscul rănirii în cazul producerii unui accident, recomandăm respectarea următoarelor indicații.

- ✓ Împingeți scaunul pasagerului față cât mai mult spre înapoi. Pasagerul față trebuie să mențină o distanță de cel puțin 25 cm față de bord, pentru ca în cazul declanșării airbagului, acesta să asigure cea mai bună protecție.
- ✓ Reglați tetiera astfel încât marginea superioară a tetierei să se afle, pe cât posibil, la aceeași înălțime cu partea superioară a capului dumneavoastră » fig. 1 la pagina 9 (nu este valabil pentru scaunele cu tetieră integrată).
- ✓ Fixați corect centura de siguranță » pagina 11, *Utilizarea centurii de siguranță*.

În cazuri excepționale, airbagul frontal al pasagerului față se poate dezactiva » pagina 18, *Dezactivarea sistemului airbag*.

ATENȚIE

- Respectați o distanță de cel puțin 25 cm față de planșa de bord. Dacă nu se respectă această distanță, sistemul airbag nu își poate exercita eficiența maximă - Pericol!
- În timpul deplasării țineți picioarele în spațiul pentru picioare - nu așezați niciodată picioarele pe bord, pe geam sau pe scaune! În cazul executării unei manevre de frânare bruscă sau în cazul unui accident, vă supuneți unui risc ridicat. La declanșarea sistemului airbag, o poziție incorectă în scaun vă poate fi fatală!

Poziția corectă a scaunului pasagerilor de pe bancheta din spate

Citiți și respectați mai întâi de pe pagina 9.

Pentru a reduce riscul rănirii în cazul unei manevre bruște de frânare sau în situația producerii unui accident, pasagerii din spate trebuie să respecte următoarele.

- ✓ Reglați tetiera astfel încât marginea superioară a tetierei să se afle, pe cât posibil, la aceeași înălțime cu partea superioară a capului dumneavoastră » fig. 1 la pagina 9.
- ✓ Fixați corect centura de siguranță » pagina 11, *Utilizarea centurii de siguranță*.
- ✓ Utilizați un sistem de reținere pentru copii adecvat, dacă transportați copii în autovehicul » pagina 20, *Transportul copiilor în siguranță*.

Centurile de siguranță

Utilizarea centurii de siguranță

Introducere în temă

În acest capitol găsiți informații referitoare la următoarele teme:

Principiul fizic al unui accident frontal _____ 12

Aranjarea corectă a centurii de siguranță _____ 12

Punerea și scoaterea centurilor de siguranță _____ 13

Centurile de siguranță dispuse corect oferă o protecție bună în caz de accident. Acestea diminuează riscul unei accidentări și măresc șansele de supraviețuire în cazul unui accident grav.

Centurile de siguranță corect fixate mențin pasagerii autovehiculului în poziția corectă în scaun, dacă scaunul este reglat corect.

În cazul în care se transportă copii, trebuie respectate măsuri speciale de siguranță » [pagina 20](#).

La utilizarea centurilor de siguranță se va ține seama de prevederile legale din țara respectivă.

ATENȚIE

- Fixați centura de siguranță înaintea fiecărei deplasări – chiar și la deplasările prin oraș! Acest lucru este valabil și pentru pasagerul față - pericol de accidentare!
- Acțiunea de protecție maximă a centurilor de siguranță se obține numai la menținerea unei poziții corecte în scaun » [pagina 9](#), *Poziția corectă și siguranță a scaunelor*.
- Spătarele scaunelor din față nu trebuie aplecate prea mult în spate, deoarece centura de siguranță își pierde eficiența.

ATENȚIE

- Indicații pentru aranjarea corectă a centurii de siguranță
- Atenție întotdeauna la desfășurarea corespunzătoare a benzii centurii. Centurile de siguranță care nu au fost fixate corespunzător pot duce la răniri, în cazul unor accidente ușoare.
- Reglați înălțimea centurii astfel încât partea de umăr a centurii să treacă aproximativ peste mijlocul umărului - în nici un caz peste gât.

ATENȚIE (continuare)

- Dacă centura este prea lejeră și nu are un contact ferm cu corpul, se poate ajunge la răniri grave în cazul unei coliziuni, deoarece corpul va fi proiectat în față și se va lovi brusc de centura de siguranță.
- Centura nu trebuie așezată peste obiecte dure sau care se pot sparge (de exemplu ochelari, pixuri, legătură de chei ș.a.m.d.). Aceste obiecte pot produce răniri.

ATENȚIE

Indicații pentru manipularea centurilor de siguranță

- Banda centurii de siguranță nu trebuie să fie blocată sau răsucită sau să treacă peste margini tăioase.
- Atenție ca la închiderea ușii, să nu prindeți centura de siguranță cu ușa.

ATENȚIE

Indicații pentru utilizarea corectă a centurilor de siguranță

- O centură de siguranță nu poate fi folosită de două persoane (nici măcar dacă sunt copii).
- Elementul de prindere al centurii trebuie fixat numai în dispozitivul locului de care aparține centura. Dispunerea greșită a centurii de siguranță reduce siguranța și mărește riscul rănirii.
- Fanta pentru elementul de prindere al centurii nu trebuie blocată, în caz contrar elementul de prindere nu se mai poate fixa.
- Hainele voluminoase (de exemplu paltoane peste sacouri) influențează poziția și rularea centurii de siguranță.
- Utilizarea clemelor sau a altor obiecte pentru reglarea centurii de siguranță (de exemplu pentru scurtarea centurii la persoanele de înălțime mai mică) este interzisă.
- Centura de siguranță în trei puncte a locurilor din spate își poate îndeplini funcția numai dacă spătarul scaunelor este fixat corect » [pagina 73](#).

ATENȚIE

Indicații pentru îngrijirea centurilor de siguranță

- Banda centurii trebuie să fie curată. Centurile murdare pot influența funcționarea dispozitivului de rulare automată a centurii » [pagina 139](#).
- Centurile de siguranță nu trebuie modificate în niciun fel. Nu încercați să reparați singur centura de siguranță.

! ATENȚIE (continuare)

- Verificați regulat condiția centurilor de siguranță. Dacă se constată deteriorări ale centurii de siguranță, ale dispozitivului de derulare sau ale dispozitivului de fixare, centura respectivă trebuie înlocuită la un atelier autorizat.
- Centurile de siguranță avariate, solicitate în urma unui accident, trebuie înlocuite - de preferat la o unitate autorizată. În plus trebuie verificate și ancorajele centurilor de siguranță.

Principiul fizic al unui accident frontal

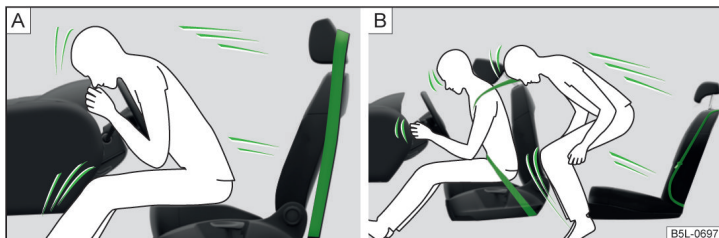

Fig. 3 Șofer neasigurat cu centura/Pasager neasigurat cu centura pe scaunul din spate

Citiți și respectați mai întâi de pe pagina 11.

Autovehiculul care se află în mișcare, posedă o energie de mișcare, așa numită energie cinetică.

Valoarea energiei cinetice depinde în principal de viteza de deplasare a autovehiculului și de masa acestuia și a pasagerilor.

Dacă viteza se dublează de la 25 km/h la 50 km/h, energia de mișcare crește de patru ori.

De exemplu greutatea unei persoane de 80 kg „crește” la 50 km/h la 4,8 tone (4 800 kg).

În cazul unei coliziuni frontale, pasagerii care nu folosesc centura de siguranță sunt proiectați în față și se lovesc necontrolat de părțile din interiorul autovehiculului, cum ar fi, de exemplu, volanul, bordul sau parbrizul » fig. 3 - [A]. În anumite cazuri aceștia pot fi chiar proiectați afară din autovehicul, ceea ce poate provoca răni grave și chiar mortale.

Un pasager pe scaunul spate, care nu utilizează centura de siguranță, nu se pune în pericol numai pe sine, ci și pe pasagerii din față » fig. 3 - [B].

Aranjarea corectă a centurii de siguranță

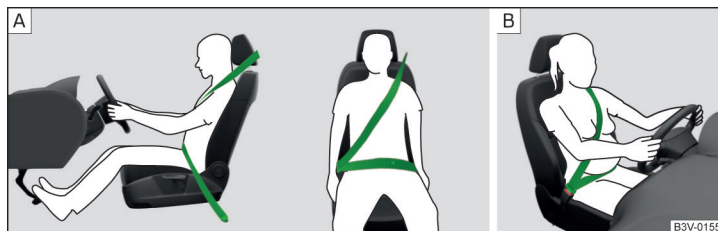

Fig. 4 Așezarea centurii diagonale și transversale/Așezarea centurii de siguranță la femeile însărcinate

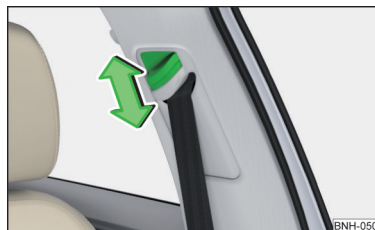

Fig. 5
Scaun față: Reglarea pe înălțime a centurii de siguranță

Citiți și respectați mai întâi de pe pagina 11.

În vederea obținerii unei protecții maxime a centurii de siguranță, de mare importanță este așezarea benzii centurii.

Partea de umăr a centurii nu trebuie să treacă peste gât, ci aproximativ peste mijlocul umerilor și să aibă un contact ferm cu corpul. Partea din dreptul bazinului trebuie să aibă întotdeauna un contact ferm cu bazinul și să fie plasată cât mai jos » fig. 4 - [A].

Reglarea pe înălțime a centurilor de siguranță pentru scaunele față

Cu ajutorul reglajului pe înălțime, centura se poate poziționa în zona umerilor, în funcție de mărimea corpului.

► Apăsați dispozitivul de ghidare și împingeți-l în direcția dorită » fig. 5.

- După reglare, verificați prin tragere bruscă de centură, dacă dispozitivul de ghidare este fixat.

Disponerea benzii centurii la femeile însărcinate

Centurile de siguranță trebuie să fie folosite chiar și de femeile gravide. Numai astfel se poate asigura o protecție optimă pentru copil.

La femeile gravide partea de centură care protejează bazinul se așează cât mai jos posibil, astfel încât să nu apese pe abdomen » fig. 4 - B.

Punerea și scoaterea centurilor de siguranță

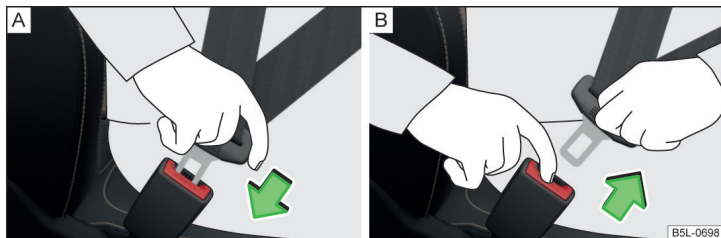

Fig. 6 Fixarea sau desfacerea centurii de siguranță

📖 Citiți și respectați mai întâi ! de pe pagina 11.

Înainte de fixarea centurii de siguranță trebuie să se îndeplinească următoarele condiții.

- ✓ Tetiera reglată corect (nu este valabil pentru scaunele cu tetieră integrată).
- ✓ Scaun reglat corect (valabil pentru scaunele din față).
- ✓ Volan reglat corect (valabil pentru scaunul șoferului).

Punerea

- Treceți încet centura de siguranță, ținând de clema de fixare, peste piept și bazin.
- Introduceți clema de fixare în catarama aferentă a centurii de siguranță » fig. 6 - A până când se fixează cu un declic.
- Verificați prin tragere de curea, fixarea corectă a clemei de fixare în cataramă.

Scoaterea

Desfaceți centura de siguranță numai cu autovehiculul staționar.

- Apăsați tasta de culoare roșie de pe catarama centurii » fig. 6 - B, lamela de fixare sare afară.
- Conduceți centura înapoi cu mâna, pentru ca banda centurii să se poată rula mai ușor, iar centura de siguranță să nu se răsucescă.

! ATENȚIE

La desfacerea centurii de siguranță, aveți grijă ca elementul de fixare să nu deterioreze capitonajul ușii și nici alte componente din habitacul.

Dispozitivul de rulare automată și de pretensionare a centurii de siguranță

📖 Introducere în temă

În acest capitol găsiți informații referitoare la următoarele teme:

Dispozitivul de rulare automată a centurii	_____	13
Dispozitivul de tensionare	_____	13

Dispozitivul de rulare automată a centurii

Fiecare centură de siguranță este prevăzută cu un dispozitiv automat de rulare. La tragerea ușoară de centura de siguranță se asigură libertatea deplină de mișcare a centurii.

La tragerea bruscă de centură, dispozitivul automat de rulare o blochează. Centurile de siguranță se blochează și la o frânare bruscă, la accelerare, când se circulă pe pante abrupte sau în viraje.

! ATENȚIE

Dacă centura de siguranță nu se blochează la tragerea bruscă, se va solicita verificarea imediată a acesteia de către o unitate autorizată.

Dispozitivul de tensionare

Siguranța șoferului și a pasagerului **asigurați cu centura de siguranță** este mărită de dispozitivul de tensionare din sistemul automat de rulare a centurii de siguranță cu fixare în trei puncte, din față.

În cazul producerii unui impact, centurile de siguranță vor fi tensionate de dispozitivele de pretensionare, astfel încât să se împiedice o deplasare nedorită a corpului.

În cazul coliziunilor frontale sau a loviturilor din spate de o anumită amploare, centurile de siguranță din față se tensionează automat.

În cazul coliziunilor laterale de o anumită amploare, centura de siguranță din față de pe partea coliziunii va fi tensionată automat.

În cazul coliziunilor frontale, laterale, respectiv din spate, **ușoare**, în cazul unei răsturnări sau la unele accidente la care nu se exercită forțe mari de impact, dispozitivul de pretensionare a centurii de siguranță **nu se declanșează**.

! ATENȚIE

- Anumite lucrări precum demontarea și montarea pieselor sistemului de pretensionare a centurii de siguranță trebuie efectuate numai de către un serviciu autorizat.
- Sistemul asigură protecție doar pentru o singură declanșare. După ce declanșarea s-a produs, sistemul trebuie înlocuit.

i Indicație

- Dispozitivul de pretensionare se declanșează și atunci când centurile nu sunt folosite de pasageri.
- La declanșarea sistemului se degajă fum. Acest fum nu indică prezența unui incendiu în autovehicul.
- Eliminarea autovehiculului sau a părților componente ale sistemului de pretensionare a centurii de siguranță, trebuie realizată cu respectarea strictă a prevederilor corespunzătoare de siguranță.

Sistemul airbag

Descrierea sistemului airbag

📖 Introducere în temă

În acest capitol găsiți informații referitoare la următoarele teme:

Descrierea sistemului	_____	15
Declanșarea airbagului	_____	15

În cazul coliziunilor frontale și laterale puternice, sistemul de airbaguri oferă, în completare la asigurarea cu centurile de siguranță, o protecție suplimentară pentru pasageri.

Starea de funcționare a sistemului airbag se arată de lampa de control 🚨 din panoul de bord » [pagina 34](#).

! ATENȚIE

- **Cea mai bună protecție se obține numai prin acțiunea conjugată a sistemului airbag cu acțiunea centurilor de siguranță.**
- Sistemul airbag nu reprezintă un înlocuitor al centurii de siguranță, ci este o parte a conceptului de siguranță pasivă.
- Pentru protecția maximă a pasagerilor din autovehicul la declanșarea airbagului, scaunele din față trebuie să fie reglate corespunzător mărimii corpului persoanei respective » [pagina 9](#), *Poziția corectă și sigură a scaunelor*.
- Dacă, în timpul deplasării, vă aplecați în față sau aveți o poziție necorespunzătoare în scaun, în cazul unui accident, sunteți expuși unui risc ridicat de accidentare.

! ATENȚIE

- Indicații pentru manipularea sistemului airbag
- Când există o defecțiune, verificați neîntârziat sistemul airbag la o unitate autorizată. În caz contrar, există pericolul nedeclanșării airbagurilor în cazul unui accident.
- Nu este permis să se efectueze niciun fel de modificări asupra părților componente ale sistemului airbag.
- Toate lucrările executate asupra sistemului airbag, inclusiv operațiile de montare și demontare a pieselor care nu constituie în sine obiectul reparației (de ex. demontarea volanului) trebuie realizate numai de către unitățile autorizate.

! ATENȚIE (continuare)

- Nu efectuați niciodată modificări la bara de protecție din față sau la caroserie.
- Este interzisă intervenția asupra părților componente ale sistemului airbag, deoarece se poate produce o declanșare a airbagurilor.
- Sistemul airbag asigură protecție doar pentru o singură declanșare. După ce declanșarea s-a produs, sistemul airbag trebuie înlocuit.

Descrierea sistemului

 **Citiți și respectați mai întâi  de pe pagina 14.**

Desfacerea airbagului are loc în fracțiuni de secundă.

Când se declanșează airbagurile, acestea se umplu cu gaz și se umflă.

La declanșarea airbagurilor se elimină un gaz gri-alb sau roșu, inofensiv. Acest lucru este perfect normal și nu trebuie interpretat ca indiciu al producerii unui incendiu în autovehicul.

Sistemul airbag constă (în funcție de echiparea autovehiculului) din următoarele componente.

- Airbag frontal pentru șofer și pasagerul față » [pagina 16](#).
- Airbagurile laterale » [pagina 17](#).
- Airbaguri cortină » [pagina 17](#).
- o lampă de control pentru airbag din tabloul de bord. » [pagina 34](#).
- Comutator cu cheie pentru airbagul frontal al pasagerului față » [pagina 19](#).
- Lampă de control pentru airbagul frontal pentru pasagerul față în partea centrală a planșei de bord » [pagina 19](#).

Indicație

Eliminarea autovehiculului sau a părților componente ale sistemului airbag, trebuie realizată cu respectarea strictă a prevederilor corespunzătoare de siguranță.

Declanșarea airbagului

 **Citiți și respectați mai întâi  de pe pagina 14.**

Sistemul airbag funcționează numai cu contactul motor pus.

Factori de declanșare

Nu se poate defini un factor general de declanșare a sistemului airbag, deoarece fiecare accident se produce într-un context particular. Un rol important îl au, de exemplu factori cum sunt duritatea corpului de impact (moale/dur), unghiul sub care se produce coliziunea, viteza autoturismului etc.

Determinant pentru declanșarea airbagului este procesul de decelerare care are loc. Dacă decelerarea produsă și înregistrată în timpul coliziunii se situează sub valorile de referință indicate în unitatea de comandă, sistemul airbag nu este declanșat, deși autoturismul poate fi deformat destul de puternic în urma accidentului.

În cazul coliziunilor frontale dure, se realizează declanșarea următoarelor airbaguri.

- Airbagul frontal pentru șofer.
- Airbag frontal al pasagerului față.

În cazul coliziunilor laterale dure, se realizează declanșarea următoarelor airbaguri.

- Airbagului lateral față de pe partea accidentului.
- Airbagului cortină de pe partea accidentului.

La o declanșare a airbagului apar următoarele evenimente.

- Se aprinde plafoniera (dacă este activată funcția de operare automată a plafonierei - întrerupătorul .
- Instalația de avarie se activează.
- Toate ușile se vor deschide.
- Alimentarea motorului cu combustibil se întrerupe.

Când nu are loc o declanșare a airbagurilor?

În cazul coliziunilor frontale și laterale **ușoare**, a coliziunilor din spate sau în cazul răsturnării autovehiculului, airbagul nu se declanșează.

Privire de ansamblu privind airbagurile

Introducere în temă

În acest capitol găsiți informații referitoare la următoarele teme:

Airbagurile frontale	_____	16
Airbag lateral	_____	17
Airbag cortină	_____	17

Airbagurile frontale

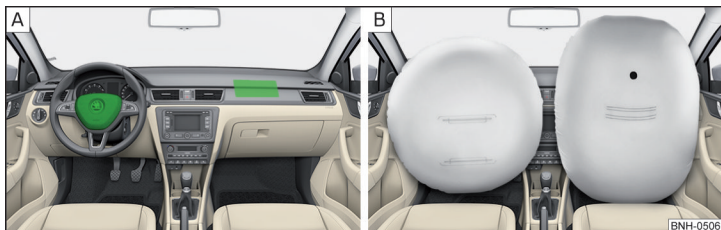

Fig. 7 Locurile de amplasare a airbagurilor/airbaguri umplute cu gaz

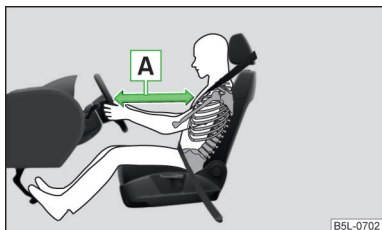

Fig. 8
Distanță sigură față de volan

Sistemul airbagurilor frontale oferă o protecție suplimentară pentru zona capului și a pieptului șoferului și pasagerului față, în cazul coliziunilor frontale puternice.

Airbagul frontal al șoferului se află în volan, cel al pasagerului din față în planșa de bord, deasupra compartimentului de depozitare » fig. 7 - [A].

Când se declanșează airbagurile, acestea se umflă în fața șoferului și pasagerului din față » fig. 7 - [B]. Airbagul umflat amortizează mișcarea spre înainte a pasagerilor reducând astfel riscul de rănire în zona capului și a pieptului.

! ATENȚIE

Indicații referitoare la poziția corectă a scaunului

- Atât pentru șofer cât și pentru pasagerul față este important să păstreze o distanță de aproximativ 25 cm față de volan, respectiv de planșa de bord

[A] » fig. 8. Dacă nu se respectă această distanță, sistemul airbag nu își poa-

! ATENȚIE (continuare)

te exercita eficiența maximă - Pericol! Pe lângă acestea, scaunele din față și tetierele trebuie să fie întotdeauna reglate în funcție de mărimea corpului.

- La declanșare airbagul dispune de o forță mare, din cauza căreia, dacă pasagerul este surprins într-o poziție incorectă, se pot provoca accidente grave.
- Între persoanele din față și zona de acțiune a airbagurilor nu trebuie să se afle alte persoane, animale sau obiecte.

! ATENȚIE

Airbagul frontal și transportul copiilor

- Nu transportați niciodată copii neasigurați pe scaunul din față al autovehiculului. Prin declanșarea airbagului în cazul unui accident, copiii pot fi răniți grav sau mortal!
- La utilizarea unui scaun pentru copii pe scaunul pasagerului față, în care copilul stă cu spatele către sensul de deplasare, trebuie neapărat să se dezactiveze airbagul frontal pentru pasagerul față » pagina 18, *Dezactivarea sistemului airbag*. În caz contrar, copilul poate fi accidentat grav sau chiar mortal, la declanșarea airbagului frontal al pasagerului față. La transportul copiilor pe scaunul pasagerului față respectați normele legislației țării dumneavoastră referitoare la utilizarea scaunelor pentru copii.

! ATENȚIE

Indicații cu caracter general

- Volanul și suprafața modulului airbag din bord, de pe partea pasagerului față, nu trebuie acoperite, utilizate ca suport pentru autocolante, sau prelucrate în alt fel. Acestea trebuie șterse cu o lavetă uscată sau înmuiată în apă. Pe capacul modulelor airbag sau în imediata apropiere a acestora nu trebuie montate niciun fel de obiecte (de exemplu suport pentru pahare, suport pentru telefon etc.).
- Nu așezați niciodată obiecte pe suprafața modulului airbagului pasagerului față, în planșa de bord.

i Indicație

- În autovehiculele cu airbag frontal pentru șofer, pe volan se află inscripția **AIRBAG**.
- În autovehiculele cu airbag frontal pentru pasagerul față, pe planșa de bord se află inscripția **AIRBAG**.

Airbag lateral

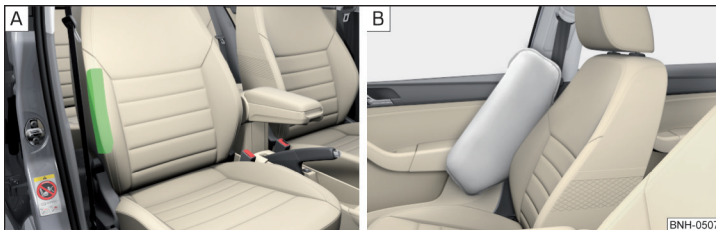

Fig. 9 Locul de amplasare a airbagului lateral în scaunul față/airbag umplut cu gaz

Airbagurile laterale oferă o protecție suplimentară pentru partea de sus a corpului pasagerilor (piept, stomac și bazin), în cazul coliziunilor laterale puternice.

Airbagurile laterale sunt amplasate în spătarele scaunelor din față » fig. 9 - [A].

La cufundarea în airbagul complet desfășurat » fig. 9 - [B] se amortizează sarcina aplicată pe pasageri, iar riscul rănirii la partea superioară a corpului (piept, abdomen și bazin) prin izbirea de portiera la care s-a produs impactul se reduce.

! ATENȚIE

Indicații referitoare la poziția corectă a scaunului

- Nu trebuie niciodată să țineți capul în zona în care se desface airbagul lateral. Altfel vă puteți răni grav în cazul unui accident. Acest lucru este valabil mai ales la copiii care nu sunt transportați corespunzător pe scaunele pentru copii » [pagina 22](#), *Siguranța pentru copii și airbagurile laterale*.

- Între persoane și zona de acțiune a airbagurilor nu trebuie să se afle alte persoane, animale sau obiecte. Pe portieră nu este voie să fie aplicate accesorii, cum ar fi, de exemplu, suporturi pentru pahare.

- Dacă, în timpul deplasării, copiii au o poziție necorespunzătoare în scaun, în cazul unui accident, aceștia sunt expuși unui risc ridicat de accidentare. Acest lucru poate avea ca urmare accidentări grave » [pagina 20](#), *Scaunul pentru copii*.

! ATENȚIE

- Nu depuneți niciun fel de obiect în zona de acțiune a airbagurilor laterale - Pericol de rănire!
- Asupra spătarelor scaunelor prevăzute cu airbag lateral nu este permisă exercitarea unor forțe prea mari ca de exemplu lovituri puternice, deoarece sistemul airbag s-ar putea deteriora. Astfel airbagurile laterale nu se vor declanșa!
- Pe scaunul șoferului și al pasagerului față nu trebuie folosite în niciun caz huse care nu sunt achiziționate de la unitățile ŠKODA. Deoarece airbagul se deschide din spătarul scaunului, folosirea unor huse necorespunzătoare ar putea limita funcționarea airbagului lateral.
- Deteriorările huselor de scaun originale în zona modulelor airbagurilor laterale trebuie remediate imediat la o unitate autorizată.
- Modulele airbag din scaunele din față nu trebuie să fie deteriorate, să prezinte fisuri sau zgârieturi adânci. Nu este permisă deschiderea prin forțare.

i Indicație

În autovehiculele cu airbag lateral, pe spătarul scaunului față se află o etichetă cu inscripția AIRBAG.

Airbag cortină

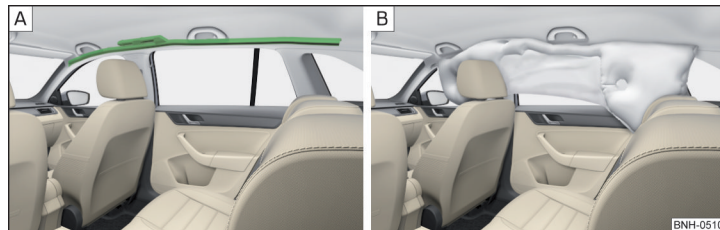

Fig. 10 Locul de amplasare a airbagului cortină/airbag cortină umplut cu gaz

Airbagurile cortină oferă o protecție suplimentară pentru cap și zona gâtului pasagerilor, în cazul coliziunilor laterale puternice.

Airbagurile cortină sunt amplasate deasupra portierelor, pe ambele părți interioare ale autovehiculului » fig. 10 - [A].

Airbagul depășește la declanșare zona geamurilor de la portierele din față și spate, precum și zona stâlpilor portierelor » [fig. 10](#) - [B](#).

Lovirea capului de părțile interioare ale autovehiculului va fi amortizată de airbagul cortină. Datorită diminuării tensiunii exercitate asupra capului, se va diminua și tensiunea exercitată asupra gâtului.

! ATENȚIE

- În zona de desfacere a airbagului cortină nu trebuie să se găsească obiecte pentru a nu se împiedica desfacerea airbagurilor.
- În cărligele pentru haine din autovehicul nu trebuie agățate decât haine ușoare. În buzunarele hainelor nu trebuie să se lase obiecte grele și tăioase. În plus, pentru agățarea hainelor nu este voie să se folosească umerășe.
- Prin montarea accesoriilor neprevăzute în acest sens în zona airbagului cortină, eficiența protecției airbagurilor cortină poate fi influențată negativ atunci când acestea se declanșează. La desfacerea airbagurilor cortină declanșate, în autovehicul pot fi aruncate părți ale accesoriilor folosite și astfel pasagerii se pot accidenta » [pagina 128](#).
- Dacă sunt fixate obiecte pe parasolare, nu este permisă împingerea parasolarelor spre geamurile laterale. La declanșarea airbagului cortină, pasagerii pot suferi accidentări.
- Între persoane și zona de acțiune a airbagurilor nu trebuie să se afle alte persoane, animale sau obiecte. În timpul deplasării pasagerii nu trebuie să sprijine capul sau să scoată mâinile pe geam.

i Indicație

În autovehiculele echipate cu airbag cortină, pe capitonajul stâlpului B se află inscripția **AIRBAG**.

Dezactivarea sistemului airbag

Introducere în temă

În acest capitol găsiți informații referitoare la următoarele teme:

Decuplarea airbagurilor	18
Dezactivarea airbagului frontal al pasagerului din față	19

Decuplarea airbagurilor

Se vor respecta toate prevederile legale privind dezactivarea airbagurilor, valabile în țara respectivă.

Dacă vindeți autoturismul, vă rugăm să predați cumpărătorului mapa de bord completă. Asigurați-vă că informațiile pentru airbagul, eventual dezactivat, pentru pasagerul față, se fală și ele în mapă!

Dacă unul dintre airbagurile autovehiculului este dezactivat, cumpărătorul trebuie informat asupra acestui aspect!

Dezactivarea airbagului se prevede de exemplu pentru următoarele cazuri.

- Când pe scaunul pasagerului față trebuie montat un scaun pentru copii în care copilul este transportat cu spatele la sensul de mers (în unele țări cu fața la sensul de mers datorită unor norme legale specifice) » [pagina 20](#), *Transportul copiilor în siguranță*.
- Când cu toate că reglarea scaunului șoferului este corectă, nu se poate respecta distanța minimă de 25 cm între centrul volanului și stern.
- Când anumite deficiențe fizice impun dotări speciale în zona volanului.
- Când se montează alte scaune (de exemplu scaune ortopedice fără airbaguri laterale).

Airbagul frontal al pasagerului față se poate dezactiva de la comutatorul cu cheie » [fig. 11 la pagina 19](#) - [A](#).

Pentru dezactivarea, după caz, a altor airbaguri, recomandăm apelarea la un partener de service ŠKODA.

Afișajul pentru dezactivare

Afișarea unui airbag dezactivat » [pagina 34](#),  *Sistemul airbag*.

i Indicație

La un partener de service ŠKODA puteți afla dacă și care airbaguri pot fi, respectiv trebuie dezactivate la autovehiculul dumneavoastră.

Dezactivarea airbagului frontal al pasagerului din față

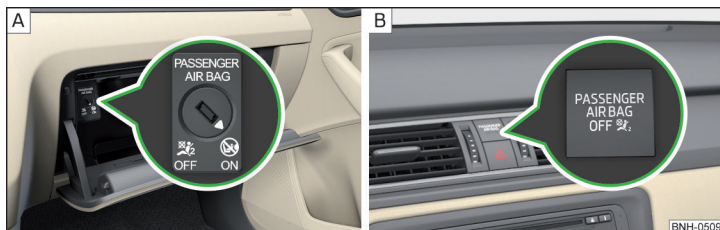

Fig. 11 Comutator cu cheie pentru airbagul frontal al pasagerului față/lampă de control pentru airbagul frontal al pasagerului față

Prin intermediul comutatorului cu cheie se decuplează doar airbagul frontal pentru pasagerul față.

Pozițiile comutatorului cu cheie » fig. 11 - A

OFF Airbagul frontal al pasagerului față decuplat

ON Airbagul frontal al pasagerului față activ

Decuplarea

- » Decuplați contactul.
- » Deschideți compartimentul de depozitare de pe partea pasagerului din față.
- » La cheia cu telecomandă, rabatați profilul cheii **complet** înspre exterior » !.
- » Introduceți cheia în fanta din comutatorul cu cheie, până la capăt.
- » Cu ajutorul cheii, rotiți cu grijă fanta comutatorului cu cheie » fig. 11 - A în poziția **OFF**.
- » Scoateți cheia din fanta comutatorului cu cheie » !.
- » Închideți compartimentul de depozitare de pe partea pasagerului din față.
- » Verificați dacă, după cuplarea contactului, este aprinsă lampa de control **OFF** »¹⁾ sub inscripția **PASSENGER AIR BAG** » fig. 11 - B.

Activarea

- » Decuplați contactul.
- » Deschideți compartimentul de depozitare de pe partea pasagerului din față.
- » La cheia cu telecomandă, rabatați profilul cheii **complet** înspre exterior » !.
- » Introduceți cheia în fanta din comutatorul cu cheie, până la capăt.

- » Cu ajutorul cheii, rotiți cu grijă fanta comutatorului cu cheie » fig. 11 - A în poziția **ON**.
- » Scoateți cheia din fanta comutatorului cu cheie » !.
- » Închideți compartimentul de depozitare de pe partea pasagerului din față.
- » Verificați dacă, după cuplarea contactului, nu este aprinsă lampa de control **OFF** » sub inscripția **PASSENGER AIR BAG** » fig. 11 - B.

! ATENȚIE

- Șoferul este răspunzător de activarea sau dezactivarea airbagurilor.
- Dezactivați airbagul numai cu contactul luat! În caz contrar se poate produce o avarie la sistemul de dezactivare airbag.
- Dacă lampa de control **OFF** » clipește, atunci airbagul pentru pasagerul față nu se declanșează în cazul unui accident! Solicitați verificarea imediată a sistemului airbag de către un atelier specializat.
- În timpul deplasării, nu lăsați cheia în comutator cu cheie - cheia se poate roti în comutator din cauza vibrațiilor și se poate activa airbagul! În acest caz, airbagul se poate declanșa pe neașteptate în cazul unui accident - pericol de accident sau de moarte!

! ATENȚIE

Un profil al cheii incomplet scos, poate deteriora comutatorul cu cheie!

¹⁾ Lampa de control **OFF** » se aprinde timp de câteva secunde, după cuplarea contactului, apoi se stinge pentru aproximativ 1 secundă și se aprinde din nou.

Transportul copiilor în siguranță

Scaunul pentru copii

Introducere în temă

În acest capitol găsiți informații referitoare la următoarele teme:

Utilizarea scaunului pentru copii pe scaunul pasagerului față _____	21
Utilizarea scaunului pentru copii pe scaunul pasagerului față _____	22
Siguranța pentru copii și airbagurile laterale _____	22
Clasificarea pe grupe a scaunului pentru copii _____	22
Utilizarea de scaune pentru copii fixate cu o centură de siguranță _____	22

Pentru a evita accidentările grave sau mortale, copiii trebuie transportați întotdeauna într-un scaun pentru copii corespunzător înălțimii, greutateii și vârstei lor.

Vă recomandăm, din motive de siguranță, să transportați copiii întotdeauna pe locurile din spate.

La utilizarea scaunelor pentru copii se va ține seama de prevederile legale din țara respectivă.

Se vor folosi doar scaune pentru copii care corespund Standardului ECE-R 44 al Comisiei Economice pentru Europa.

Scaunele pentru copii care sunt conforme Standardului ECE-R 44 sunt prevăzute cu o marcă de certificare nedetașabilă: litera E plasată într-un cerc și dedesubt numărul de omologare.

La scaune pentru copii din grupele 2 și 3 se va avea grijă ca ghidajul aflat pe tetiera scaunului pentru copii să se afle în fața sau la aceeași înălțime cu ghidajul de centură de pe stâlpul B de pe partea pasagerului față.

ATENȚIE

- Copiii - nici chiar sugarii - nu pot fi transportați! în brațe.
- Nu lăsați copiii nesupravegheați în autovehicul. În anumite condiții climatice extreme, în autovehicul se pot forma temperaturi periculoase.
- Copilul trebuie să fie asigurat în autovehicul pe întreaga durată a deplasării! În caz contrar, în cazul unui accident copilul ar putea fi proiectat în interiorul autovehiculului și s-ar putea răni mortal pe el și pe alți pasageri.

ATENȚIE (continuare)

- Dacă, în timpul deplasării, copiii se apleacă în față sau au o poziție necorespunzătoare în scaun, în cazul unui accident, aceștia sunt expuși unui risc ridicat de accidentare. Acest lucru este valabil în special la copiii care sunt transportați pe scaunul pasagerului față - când sistemul airbag se declanșează, pot fi răniți grav sau chiar omorâți!
- Pentru aplicarea corectă a chingii la scaunul pentru copii, luați în considerare instrucțiunile producătorului. Centurile de siguranță care nu au fost fixate corespunzător pot duce la răniri, în cazul unor accidente ușoare.
- Banda centurii de siguranță trebuie să fie desfășurată corect. Ea nu trebuie să treacă peste margini ascuțite, deoarece se poate deteriora.
- La utilizarea unui scaun pentru copii pe scaunul pasagerului față, în care copilul stă cu spatele către sensul de deplasare, trebuie neapărat să se dezactiveze airbagul frontal pentru pasagerul față. Informații suplimentare » [pagina 21](#), *Utilizarea scaunului pentru copii pe scaunul pasagerului față.*
- La montarea scaunului pentru copii pe bancheta din spate scaunul față aferent trebuie reglat astfel, încât să nu existe contact între scaunul din față și scaunul pentru copii, respectiv între copilul transportat în scaunul pentru copii.

ATENȚIE

- Înainte de montarea unui scaun pentru copii orientat spre în față, reglați tetiera respectivă cât mai sus posibil.
- Dacă tetiera împiedică montarea scaunului pentru copii cu toate că a fost adusă în poziția cea mai de sus, trebuie să se demonteze tetiera » [pagina 71](#). După demontarea scaunului pentru copii, reintroduceți tetiera.

Indicație

Vă recomandăm să folosiți scaune pentru copii din gama Accesorii Originale ŠKODA. Aceste scaune pentru copii sunt proiectate și verificate pentru utilizarea în autovehicule ŠKODA. Ele îndeplinesc cerințele standardului ECE-R 44.

Utilizarea scaunului pentru copii pe scaunul pasagerului față

Nu este valabil pentru Taiwan



Fig. 12
Autocolant pe stâlpul B, pe partea pasagerului față



Fig. 13 Parasolarul pasagerului față/autocolant

 Citiți și respectați mai întâi  și  de pe pagina 20.

Nu utilizați niciodată un sistem de reținere pentru copii orientat spre spate pe un scaun care este protejat de un airbag activ montat în fața lui. Copilul s-ar putea răni grav, sau chiar mortal.

La utilizarea unui scaun pentru copii, în care copilul se transportă pe scaunul pasagerului din față, se vor respecta următoarele indicații.

- La utilizarea unui scaun pentru copii, în care copilul stă cu spatele către sensul de deplasare, trebuie neapărat să se dezactiveze airbagul frontal pentru pasagerul față » .
- Reglați spătarul scaunului pasagerului față în poziție verticală, dacă este posibil, astfel încât între spătarul scaunului pasagerului față și cel al scaunului pentru copii să existe un contact ferm.

- Deplasați scaunul pasagerului față spre spate, dacă este posibil, astfel încât să nu existe un contact între scaunul pasagerului față și a scaunului pentru copii amplasat în spatele acestuia.
- Reglați scaunul pasagerului față pe cât posibil la înălțimea maximă.
- Reglați centura de siguranță a pasagerului față pe cât posibil la înălțimea maximă.
- La utilizarea unui scaun pentru copii care în zona superioară este prevăzut cu un dispozitiv de ghidare, înălțimea centurii de siguranță a pasagerului din față trebuie reglată astfel încât centura să nu fie „îndoită” în dispozitivul de ghidare. În cazul unui accident există pericolul rănirii copilului transportat în zona gâtului din cauza centurii de siguranță!

ATENȚIE

- Dacă airbagul frontal al pasagerului față este activat, **nu utilizați niciodată** pe locul pasagerului față un scaun pentru copii în care copilul este transportat cu spatele spre direcția de mers. Acest scaun pentru copii se găsește în zona de desfășurare a airbagului frontal pentru pasagerul față. La declanșare, airbagul poate provoca copilului răni grave, uneori chiar mortale.
- Asupra acestui aspect atrage atenția și eticheta care se află în unul din următoarele locuri.
 - Pe stâlpul B, pe partea pasagerului față » fig. 12. Eticheta poate fi observată după deschiderea portierei pasagerului față.
 - Pe parasolarul pasagerului față. La autovehiculele pentru unele țări, pe parasolarul pasagerului față se află eticheta » fig. 13.
 - De îndată ce scaunul pentru copii în care se transportă copilul cu spatele către direcția de deplasare, nu se mai utilizează pe scaunul pasagerului față, ar trebui să se reactiveze airbagul frontal al pasagerului din față.

Utilizarea scaunului pentru copii pe scaunul pasagerului față

Este valabil pentru Taiwan



Fig. 14 Parasolarul pasagerului față/autocolant

Citiți și respectați mai întâi și de pe pagina 20.

Nu transportați pe scaunul pasagerului din față bebeluși, copii mici și copii.

Asupra acestui aspect atrage atenția și eticheta care se află pe parasolarul pasagerului din față » [fig. 14](#).

Siguranța pentru copii și airbagurile laterale

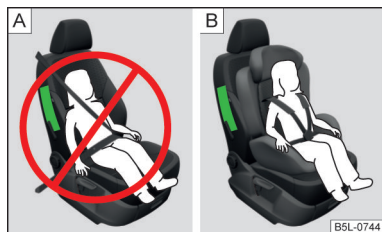

Fig. 15
Copil asigurat incorect într-o poziție incorectă a scaunului - poziție periclitată de airbagul lateral/Copil asigurat corect într-un scaun pentru copii

Citiți și respectați mai întâi și de pe pagina 20.

Copilul nu trebuie să se afle în zona de acțiune a airbagului lateral » [fig. 15 - A](#).

Între copil și zona de declanșare a airbagului lateral trebuie să rămână un spațiu liber suficient, astfel încât airbagul lateral să confere protecția optimă » [fig. 15 - B](#).

Clasificarea pe grupe a scaunului pentru copii

Citiți și respectați mai întâi și de pe pagina 20.

Clasificarea pe grupe a scaunelor pentru copii conform standardului ECE-R 44.

Grupa	Masa copilului	Vârsta aproximativă
0	până la 10 kg	până la 9 luni
0+	până la 13 kg	până la 18 luni
1	9 -18 kg	până la 4 ani
2	15 -25 kg	până la 7 ani
3	22 -36 kg	peste 7 ani

Utilizarea de scaune pentru copii fixate cu o centură de siguranță

Citiți și respectați mai întâi și de pe pagina 20.

Prezentare generală a utilizării scaunelor pentru copii fixate cu o centură de siguranță pe respectivele locuri conform Standardului ECE-R 16.

Grupa	Scaunul pasagerului față	Scaunele din spate exterior	Scaun spate Mijloc
0 până la 10 kg	U	U	U
0+ până la 13 kg	U	U	U
1 9-18 kg	U	U	U
2 15-25 kg	U	U	U ^{a)}
3 22-36 kg	U	U	U ^{a)}

^{a)} Dacă scaunul din spate central nu este dotat cu tetieră, atunci scaunul pentru copii din grupa a 2-a sau a 3-a se poate utiliza numai dacă scaunul pentru copii dispune de tetieră proprie integrată. În cazul în care scaunul pentru copii din grupa a 2-a sau a 3-a nu dispune de o tetieră proprie integrată, atunci scaunul pentru copii trebuie fixat pe scaunul lateral din spate.

U Categoriile de scaune pentru copii, scaun pentru copii „Universal”, prevăzute cu centură de siguranță pentru fixarea pe scaun.

Sisteme de fixare

Introducere în temă

În acest capitol găsiți informații referitoare la următoarele teme:

Inelele de ancorare ale sistemului **ISOFIX** _____ 23

Utilizarea de scaune pentru copii cu sistem **ISOFIX** _____ 23

Inelele de ancorare ale sistemului **TOP TETHER** _____ 24

Inelele de ancorare ale sistemului **ISOFIX**



Fig. 16
Etichetele sistemului **ISOFIX**

ISOFIX reprezintă un sistem de fixare rapidă și sigură a scaunului pentru copii.

Pe scaunele laterale exterioare spate se găsesc câte două inele de ancorare pentru fixarea unui scaun pentru copii, cu sistem **ISOFIX** » fig. 16.

! ATENȚIE

- La montarea și demontarea scaunului pentru copii cu sistem **ISOFIX** se vor respecta obligatoriu instrucțiunile producătorului.
- Nu fixați în inelele de ancorare destinate scaunului pentru copii cu sistem **ISOFIX** alte tipuri de scaune pentru copii, centuri sau diverse obiecte - Pericol de moarte!

i Indicație

- Un scaun pentru copii cu sistem **ISOFIX** poate fi montat într-un autovehicul, cu ajutorul sistemului **ISOFIX** numai dacă acest tip de scaun pentru copii este omologat pentru acest model de autovehicul. Informații suplimentare găsiți la un partener ŠKODA.
- Scaunele pentru copii cu sistem **ISOFIX** pot fi procurate din gama de Accesorii Originale ŠKODA.

Utilizarea de scaune pentru copii cu sistem **ISOFIX**

Prezentare generală a utilizării scaunelor pentru copii cu sistem **ISOFIX** pe respectivele locuri conform standardului ECE-R 16.

Grupa	Clasa de mărime a scaunului pentru copii ^{*)}	Scaunul pasagerului față	Scaune spate laterale	Scaun spate central
0 până la 10 kg	E	X	IL-SU	X
0+ până la 13 kg	E	X	IL-SU	X
	D			
	C			
1 9-18 kg	D	X	IL-SU IUF	X
	C			
	B			
	B1			
A				

Grupa	Clasa de mărime a scaunului pentru copii ^{a)}	Scaunul pasagerului față	Scaune spate laterale	Scaun spate central
2 15-25 kg		X	IL-SU	X
3 22-36 kg		X	IL-SU	X

^{a)} Clasa de mărime este menționată pe o plăcuță montată pe scaunul pentru copii.

IL-SU Scaunul este adecvat montării unui scaun pentru copii **ISOFIX** cu omologare „Semi-Universal”. Categoria „Semi-Universal” înseamnă că scaunul pentru copii cu sistem **ISOFIX** este omologat pentru autovehiculul dumneavoastră. Respectați lista de autovehicule atașată scaunului pentru autovehicul.

IUF Scaunul este adecvat pentru montarea scaunului pentru copii **ISOFIX** cu omologare „Universal” și fixare cu chinga de fixare a sistemului **TOP TETHER**.

X Scaunul nu este echipat cu inele de prindere pentru sistemul **ISOFIX**.

! ATENȚIE

- La montarea și demontarea scaunului pentru copii cu sistem **TOP TETHER** se vor respecta obligatoriu instrucțiunile producătorului.
- Montați scaunele pentru copii cu sistem de fixare **TOP TETHER** doar pe scaunul de autovehicul prevăzut cu inele de ancorare.
- Prindeți întotdeauna doar o singură chingă de fixare a scaunului pentru copii la un inel de ancorare.

Inelele de ancorare ale sistemului **TOP TETHER**



Fig. 17
Inelele de ancorare ale sistemului **TOP TETHER**

TOP TETHER reprezintă un sistem de fixare care limitează mișcările părții superioare a scaunului pentru copii.

Inelele de ancorare pentru fixarea unui scaun pentru copii cu sistem **TOP TETHER** se găsesc pe partea din spate a spătarelor banchetei din spate » fig. 17.

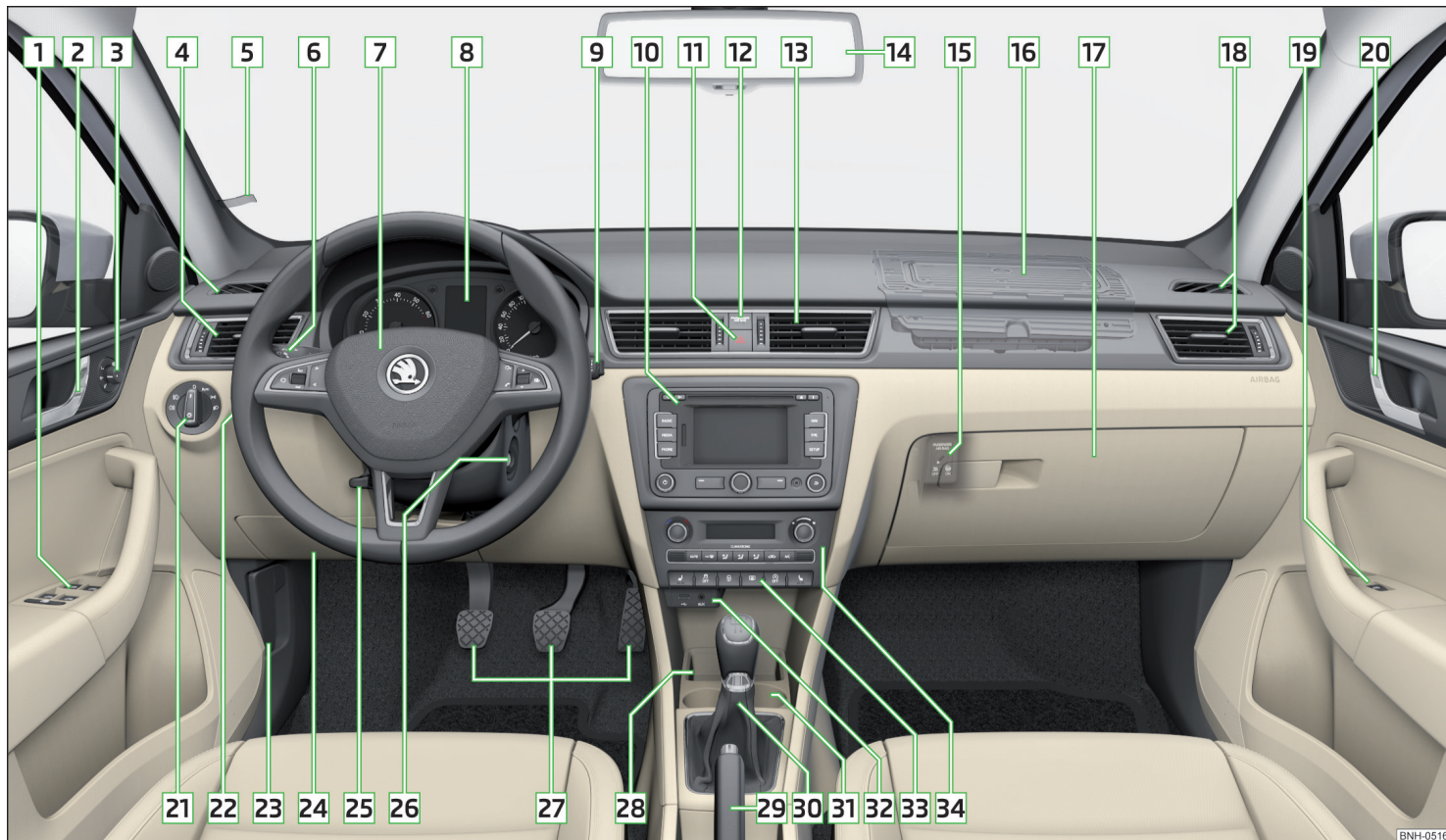

Fig. 18 Postul de conducere

Utilizarea

Postul de conducere

Prezentarea generală

1	Geamuri acționate electric	57
2	Mânerul portierei	54
3	Reglare electrică oglinzi exterioare	69
4	Gurile de ventilație	93
5	Suportul de bilete de parcare	75
6	Maneta de operare (în funcție de echipare): ➤ Semnalizarea, faza lungă și scurtă, avertizarea luminoasă ➤ Sistemul de menținere automată a vitezei de deplasare	61 113
7	Volanul (în funcție de echipare): ➤ cu claxon ➤ cu airbag frontal pentru șofer ➤ cu tastele pentru operarea sistemului informativ	16 39
8	Panoul de bord	28
9	Maneta de operare (în funcție de echipare): ➤ Instalația de spălare/ștergere parbriz ➤ Sistemul informativ	67 39
10	Infotainment » <i>Manual de utilizare Infotainment</i>	
11	Butonul pentru luminile de avarie	63
12	Lampa de control pentru airbagul frontal al pasagerului față	19
13	Gurile de ventilație	93
14	Oglinda interioară	68
15	Comutator cu cheie pentru dezactivarea airbagului frontal al pasagerului față (în compartimentul de depozitare al pasagerului față)	19
16	Airbag frontal al pasagerului față	16
17	Torpedo pe partea pasagerului	79
18	Gurile de ventilație	93
19	Geamuri acționate electric în portiera pasagerului față	57
20	Mânerul portierei	54
21	Comutatorul de lumini	60
22	Reglarea înălțimii de luminare a farurilor (în tabloul de bord)	60
23	Maneta de deblocare a capotei motorului	144
24	Panoul de siguranțe	175
25	Manetă pentru reglarea volanului	10
26	În funcție de echipare: ➤ Butucul de contact ➤ Butonul de pornire	95 96
27	Pedalele	102
28	Compartimentul de depozitare	75
29	Maneta frânei de mână	101
30	În funcție de echipare: ➤ Maneta pentru selectarea treptelor de viteză (transmisia manuală) ➤ Maneta selectorului de viteze (transmisia automată)	102 103
31	În funcție de echipare: ➤ Suport pentru pahare ➤ Suport multimedia ➤ Scrumiera	75 78 76
32	Intrare AUX și MDI (AUX și USB)	81
33	Baghetă cu taste (în funcție de dotare): ➤ Încălzirea scaunului din partea stângă față ➤ Controlul tracțiunii (ASR) ➤ Asistentul la parcare ➤ Închiderea centralizată ➤ Încălzirea lunetei ➤ START-STOPP ➤ Încălzirea scaunului din partea dreaptă față	71 109 110 52 65 98 71
34	În funcție de echipare: ➤ Elemente de comandă pentru încălzire ➤ Comenzi pentru sistemul manual de aer condiționat ➤ Elemente de comandă pentru Climatronic	90 90 91

i Indicație

La autovehiculele cu volanul pe partea dreaptă ordinea aranjării elementelor de comandă diferă parțial față de ordinea prezentată în » fig. 18. Simbolurile corespund elementelor de comandă.

Instrumente de bord și lămpi de control

Panoul de bord

Introducere în temă

În acest capitol găsiți informații referitoare la următoarele teme:

Prezentare generală	28
Tuometru	29
Afișajul	29
Indicatorul temperaturii lichidului de răcire	30
Indicatorul rezervei de combustibil	30
Contorul pentru distanța parcursă	31
Reglarea ceasului	31

Panoul de bord oferă șoferului informații de bază, cum ar fi, de exemplu, viteza curentă, turația motorului, starea unor sisteme ale autovehiculului și alte informații similare.

Dacă defecțiunea apare la panoul de bord, pe afișaj va apărea următorul mesaj.

M Eroare: tablou bord. Atelier!

S TABLOU DE BORD ATELIER

Solicitați asistență de specialitate la o unitate autorizată.

ATENȚIE

Îndreptați-vă atenția în primul rând asupra condusului! Șoferul poartă întreaga responsabilitate pentru siguranța în trafic.

i Indicație

■ Pe afișajul panoului de bord apare mesajul **SAFE CP**, apoi este activată o protecție pentru panoul de bord. Informații suplimentare » [pagina 130](#), *Protecția componentelor*.

■ Când contactul este cuplat, sunt iluminate și instrumentele. Luminozitatea iluminării instrumentelor de bord se setează automat în permanență în funcție de iluminatul ambiental.

Prezentare generală

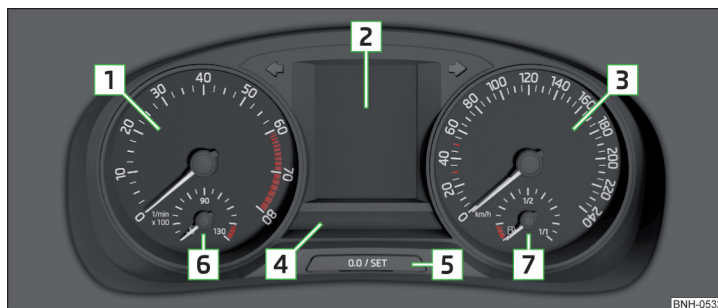

Fig. 19 Panou de bord - varianta 1

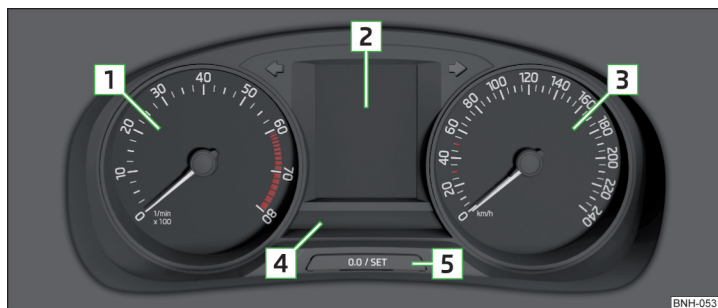

Fig. 20 Panou de bord - varianta 2

C Citiți și respectați mai întâi **A** de pe pagina 28.

- 1 Tuometrul » [pagina 29](#)
➤ cu lămpi de control » [pagina 31](#)
- 2 Afișajul » [pagina 29](#)
- 3 Vitezometrul
➤ cu lămpi de control » [pagina 31](#)
- 4 Baghetă cu lămpi de control » [pagina 31](#)

- 5 Tastă pentru:
 - Reglarea orei » [pagina 31](#)
 - Resetarea contorului pentru distanța parcursă (trip) » [pagina 31](#)
 - Afișarea distanței și zilelor rămase până la termenul de prezentare la service » [pagina 47](#)
- 6 Indicatorul pentru temperatura lichidului de răcire » [pagina 30](#)
- 7 Indicatorul rezervei de combustibil » [pagina 30](#)

Tuometru

📖 **Citiți și respectați mai întâi** **!** de pe [pagina 28](#).

Tuometrul **1** » [fig. 19 la pagina 28](#), respectiv » [fig. 20 la pagina 28](#) indică turația curentă, pe minut, a motorului.

Începutul zonei marcată cu culoare roșie a scalei tuometrului marchează turația maxim permisă a motorului în cazul unui motor rodat, care se află la temperatura de regim.

Înainte de atingerea zonei roșii de pe scala tuometrului trebuie să selectați treapta de viteză imediat superioară, respectiv poziția **D** a transmisiei automate.

Se respectă recomandarea pentru treapta de viteză, pentru a menține turația optimă a motorului » [pagina 40](#).

! ATENȚIE

Indicatorul tuometrului are voie să atingă doar pentru scurt timp zona marcată cu culoare roșie a scalei - există pericolul unei avarii la motor!

Afișajul

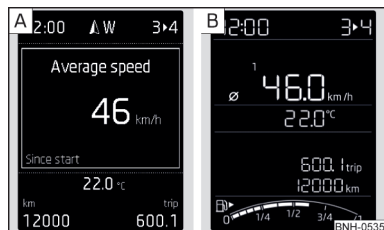

Fig. 21
Tipuri de afișaje

📖 **Citiți și respectați mai întâi** **!** de pe [pagina 28](#).

Tipuri de afișaje » [fig. 21](#)

- A Afișaj MAXI DOT
- B Afișaj segment

Pe display se afișează următoarele informații.

- Informație despre temperatura exterioară
- Distanța parcursă » [pagina 31](#)
- Ora » [pagina 31](#)
- Lămpile de control » [pagina 31](#)
- Informații de pe sistemul informativ » [pagina 39](#).
- Indicatorul de nivel de combustibil¹⁾ » [pagina 30](#)

! ATENȚIE

La contactul cu afișajul (de exemplu, la curățare), scoateți cheia din contact, pentru a împiedica eventualele deteriorări. La autovehiculele cu buton de pornire, decuplați contactul și deschideți portiera șoferului.

¹⁾ Valabil numai pentru afișajul cu segmente (tablou de bord - varianta 2).

Indicatorul temperaturii lichidului de răcire



Fig. 22
Indicatorul temperaturii lichidului de răcire

Citiți și respectați mai întâi de pe pagina 28.

Valabil pentru autovehiculele cu panou de bord - Varianta 1 » fig. 19 la pagina 28.

Indicatorul » fig. 22 informează cu privire la temperatura lichidului de răcire.

Indicatorul funcționează numai cu contactul pus.

Zona rece

Dacă indicatorul se găsește încă în partea stângă a scalei, înseamnă că motorul nu a atins încă temperatura de funcționare. Evitați turațiile înalte, accelerarea puternică și solicitarea intensă a motorului. Astfel se evită eventualele deteriorări ale motorului.

Zona de funcționare

Motorul a atins temperatura de funcționare când acul indicatorului se găsește în zona » fig. 22 a scalei.

Zona de înaltă temperatură

Dacă indicatorul ajunge în zona roșie a scalei, temperatura lichidului de răcire este prea ridicată.

ATENȚIE

- Farurile suplimentare și alte echipamente montate în fața admisiei aerului înrăutățesc acțiunea de răcire a lichidului de răcire.
- Nu acoperiți niciodată radiatorul - există pericolul supraîncălzirii motorului.

Indicație

La autovehiculele cu afișaj multifuncțional temperatura lichidului de răcire poate fi afișată pe ecran, prin selectarea anumitor informații cu privire la datele de deplasare » pagina 41, *Prezentarea generală indicații*.

Indicatorul rezervei de combustibil

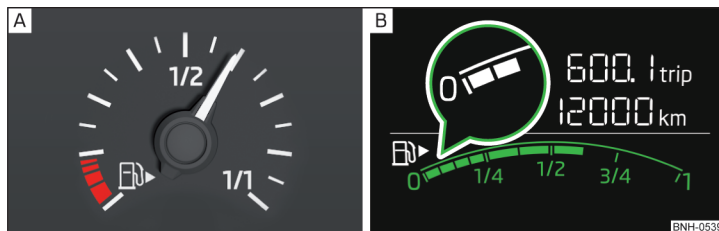

Fig. 23 Indicatorul de nivel combustibil: Varianta 1/varianța 2

Citiți și respectați mai întâi de pe pagina 28.

Modalități de indicare a nivelului de combustibil » fig. 23

- Afișajul din panou de bord - varianta 1
- Afișajul de pe ecranul panoului de bord - varianta 2

Mesajul informează despre rezerva de combustibil din rezervor.

Indicatorul funcționează numai cu contactul pus.

Rezervorul de combustibil are o capacitate de circa 55 litri.

Zona de rezervă se marchează în lupă prin zona roșie de pe scala » fig. 23 - , respectiv prin afișarea doar a ultimelor două segmente ale scalei » fig. 23 - .

Dacă cantitatea de combustibil ajunge în zona de rezervă, se aprinde lampa de control » pagina 35.

ATENȚIE

Nu circulați niciodată până la golirea completă a rezervorului! Prin alimentarea neregulată cu combustibil se poate ajunge la rateuri la aprindere. Acest fapt poate duce la deteriorarea gravă a motorului, precum și a instalației de evacuare a gazelor arse.

i Indicație

- După alimentarea întregului rezervor de combustibil, în cazul unei deplasări dinamice (de exemplu multe viraje, frânări, pante și rampe), se poate întâmpla ca indicatorul nivelului de combustibil să indice mai puțin. La oprire sau dacă deplasarea devine mai puțin dinamică, indicatorul de nivel combustibil va afișa din nou cantitatea corectă de combustibil. Acest fenomen nu reprezintă o defecțiune.
- Săgeata ► de lângă simbolul  din interiorul indicatorului de nivel de combustibil indică locul de amplasare al ștuțului de umplere cu combustibil de pe partea dreaptă a autovehiculului.

Contorul pentru distanța parcursă

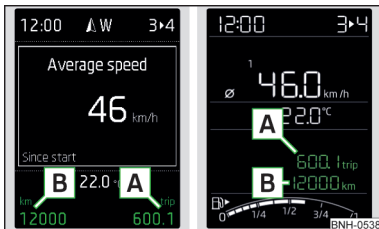

Fig. 24
Afişaj: afişaj MAXI DOT / afişaj segment

 Citiți și respectați mai întâi  de pe pagina 28.

Indicatoarele de pe afişaj » fig. 24

- A** Contor pentru distanța parcursă de la ultima resetare a contorului (trip)
- B** Contorul de kilometraj

Resetarea contorului pentru distanța parcursă (trip)

► Apăsați tasta **A** » fig. 25 la pagina 31.

Reglarea ceasului



Fig. 25
Tasta din panoul de bord

 Citiți și respectați mai întâi  de pe pagina 28.











- Cuplați contactul.
- Apăsați tasta **A** » fig. 25 și mențineți-o apăsată, până când pe afișaj se afișează punctul de meniu Ora.
- Eliberați tasta **A**, sistemul schimbă setarea de oră.
- Apăsați din nou tasta **A** și setați ora.
- Așteptați circa 4 secunde, sistemul trece la setarea minutelor.
- Apăsați din nou tasta **A** și setați minutele.
- Așteptați aproximativ 4 secunde, sistemul trece la setarea inițială.

























Ora se poate seta și în Infotainment » *Manualul de utilizare Infotainment*, capitolul *Setările aparatului*.

Lămpile de control

Introducere în temă

În acest capitol găsiți informații referitoare la următoarele teme:

 Frâna de mână	32
 Instalația de frânare	32
 Lampa de avertizare centură de siguranță	33
 Servodirecția / Blocarea coloanei de direcție (sistemul KESSY)	33
 Controlul stabilității (ESC) / controlul tracțiunii (ASR)	33
 Controlul tracțiunii (ASR) dezactivat	34
 Sistemul antiblocare (ABS)	34
 Lampa de ceață din spate	34
 Sistemul de control gaze arse	34
 Instalația de preîncălzire (motor diesel)	34 ►

 Controlul componentelor electronice (motor pe benzină)	34
 Sistemul airbag	34
 Presiunea în anvelope	35
 Rezerva de combustibil	35
 Instalăția de semnalizare	35
 Lămpile de semnalizare remorcă	36
 Proiectoarele de ceață	36
 Sistemul de menținere automată a vitezei de deplasare	36
 Pedala de frână (transmisia automată)	36
 Faza lungă	36
 Cutia de viteze automată	36
 Lampa de avertizare centură de siguranță spate	36
 Alternatorul	37
 Lichidul de răcire	37
 Presiunea de ulei de motor este prea scăzută	37
 Nivelul uleiului de motor	37
 Defectarea becurilor	38
 Filtrul de particule diesel (motor Diesel)	38
 Nivelul lichidului de spălare a geamurilor	38
 Sistem START-STOP	39
 Afișarea unei temperaturi scăzute	39
 Avertizarea de distanță (Front Assistant)	39
 Preavertizarea / frânarea de urgență (Front Assistant)	39
 Service	39



Lămpile de control din panoul de bord indică starea actuală a anumitor funcții, respectiv defecțiunile.

Aprinderea unor lămpi de control poate fi însoțită de semnale acustice și de mesaje pe afișajul panoului de bord.

După cuplarea contactului, se **apri**nd pentru scurt timp unele dintre lămpile de control pentru verificarea funcționării sistemelor autovehiculului.

Dacă sistemele verificate sunt în regulă, respectivele lămpi de control **se sting** la câteva secunde după pornirea contactului sau după pornirea motorului.

Lămpile de control de pe afișaj

În funcție de semnificație odată cu câteva lămpi de control se aprinde pe afișaj și lampa de control  (periclitare) sau  (avertizare) în bagheta cu lămpi de control [4](#) » [fig. 19 la pagina 28](#), respectiv » [fig. 20 la pagina 28](#).

! ATENȚIE

- Ignorarea lămpilor de control aprinse și a mesajelor aferente lor, respectiv indicațiilor de pe afișajul panoului de bord, poate duce la înregistrarea de răniri grave sau la deteriorări ale autovehiculului.
- Dacă, din motive tehnice, trebuie să opriți, parcați autovehiculul la o distanță sigură de trafic, opriți motorul și porniți luminile de avarie » [pagina 63](#). Triunghiul reflectorizant se va așeza la distanța prescrisă - în acest sens se vor respecta prevederile legale naționale.
- Compartimentul motorului este o zonă periculoasă. La efectuarea lucrărilor în compartimentul motor trebuie respectate următoarele indicații de avertizare » [pagina 142, Compartimentul motor](#).

Frâna de mână

 Citiți și respectați mai întâi  de pe [pagina 32](#).

 luminează - frâna de mână este acționată.

Dacă se deplasează cu frâna de mână trasă și cu o viteză de peste 5 km/h, se aude un semnal acustic.

 **Eliberați frâna de parcare!**

 **ELIBERATI FRANA DE MANA**

Instalăția de frânare

 Citiți și respectați mai întâi  de pe [pagina 32](#).





 se aprinde - nivelul de lichid de frână din instalația de frână este prea scăzut.

 **Lichidul de frână: mapa de bord!**

 **VERIFIC_ LICHID DE FRANA**

➤ Opriți autovehiculul și motorul și verificați nivelul lichidului de frână.

! ATENȚIE

- Dacă lampa de control  luminează împreună cu lampa de control  » [pagina 34](#),  Sistemul antiblocare (ABS),  **nu continuați deplasarea!** Solicitați asistență de specialitate la o unitate autorizată.
- O defecțiune a instalației de frână, respectiv a sistemului ABS poate prelungi distanța de frânare la frânarea autovehiculului - există pericol de accident!

Lampa de avertizare centură de siguranță

 Citiți și respectați mai întâi  de pe pagina 32.

 aprinsă - șoferul sau pasagerul din față nu are centura de siguranță fixată.

La viteze peste cca. 25 km/h clipește lampa de control  și simultan se emite un semnal acustic de avertizare.

Dacă șoferul, respectiv pasagerul față nu își fixează centura de siguranță în următoarele aproximativ 2 minute, semnalul sonor de avertizare se va opri, iar lampa de control  luminează permanent.

Servodirecția / Blocarea coloanei de direcție (sistemul KESSY)

 Citiți și respectați mai întâi  de pe pagina 32.

Defecțiuni la servodirecție

 aprinsă - există o defecțiune totală a servodirecției, iar asistarea direcției nu funcționează (forțe considerabil mai mari la manevrarea volanului).

 aprinsă - există o defecțiune parțială a servodirecției, iar forțele necesare pentru manevrarea volanului pot fi mai mari.

Solicitați asistență de specialitate la o unitate autorizată.

Blocarea coloanei de direcție defectă (sistemul KESSY)

Ca semnal de avertizare se emite și un semnal acustic.

 clipește  **Blocare volan defectă. Opriti!**
 **DIRECTIE DEFECTA STOP**

Opriti autovehiculul,  **nu continuați deplasarea.** După decuplarea contactului, nu mai este posibilă blocarea direcției, pornirea consumatorilor electrici (de exemplu Infotainment etc.), nu se mai poate cupla contactul și nu se mai poate porni motorul. Solicitați asistență de specialitate la o unitate autorizată.

 clipește  **Blocare direcție: Atelier!**
 **DIRECTIE ATELIER**

Solicitați asistență de specialitate la o unitate autorizată.

Blocarea coloanei de direcție activată (sistemul KESSY)

 clipește  **Mișcați volanul!**
 **MISCATI VOLANUL**

► Rotiți puțin volanul într-un sens și în celălalt, astfel se facilitează deblocarea coloanei de direcție.

Dacă nu se deblochează mecanismul de direcție, atunci trebuie solicitată asistență din partea unei unități autorizate.

Deconectarea bornelor bateriei autovehiculului

Dacă bateria autovehiculului a fost deconectată și reconectată, după cuplarea contactului se poate aprinde lampa de control .

După parcurgerea unei distanțe scurte, lampa de control trebuie să se stingă.

Dacă după o nouă pornire a motorului și parcurgerea unei mici distanțe lampa de control nu se stinge, înseamnă că există o defecțiune în sistem.

Solicitați asistență de specialitate la o unitate autorizată.



Controlul stabilității (ESC) / controlul tracțiunii (ASR)

 Citiți și respectați mai întâi  de pe pagina 32.

 clipește - sistemul ESC, respectiv ASR tocmai acționează.

 luminează - există o defecțiune la ESC sau ASR.

Defectarea sistemului ESC sau ASR

 se aprinde  **Eroare: control stabilitate (ESC)**
 **EROARE ESC**

sau

 se aprinde  **Eroare: controlul tracțiunii**
 **EROARE ASR**

Solicitați asistență de specialitate la o unitate autorizată.

Dacă lampa de control  se aprinde după pornirea motorului, este posibil ca sistemul ESC sau ASR să fie decuplat din motive tehnice.

► Decuplați și recuplați contactul.

Dacă, după repornirea motorului, lampa de control  nu luminează, sistemul ESC sau ASR se află din nou în stare de funcționare.

Deconectarea bornelor bateriei autovehiculului

Dacă bateria autovehiculului a fost deconectată și reconectată, după cuplarea contactului luminează lampa de control .

După parcurgerea unei distanțe scurte, lampa de control trebuie să se stingă. ►

Dacă după parcurgerea unei mici distanțe lampa de control nu se stinge, înseamnă că există o defecțiune în sistem.

Solicitați asistență de specialitate la o unitate autorizată.

Indicații suplimentare referitoare la sistemul ESC » [pagina 108](#), *Controlul electronic al stabilității (ESC)* sau ASR » [pagina 109](#), *Controlul tracțiunii (ASR)*.

Controlul tracțiunii (ASR) dezactivat

 Citiți și respectați mai întâi  de pe pagina 32.

 se aprinde - sistemul ASR este dezactivat.

Sistemul antiblocare (ABS)

 Citiți și respectați mai întâi  de pe pagina 32.

 aprinsă - există o defecțiune la ABS.





 **Eroare: ABS**

 **EROARE ABS**

Autovehiculul va fi frânat numai cu instalația de frână, fără ABS.

Solicitați asistență de specialitate la o unitate autorizată.

ATENȚIE

- Dacă lampa de control  luminează împreună cu lampa de control  » [pagina 32](#),  *Instalația de frânare*,  **nu continuați deplasarea!** Solicitați asistență de specialitate la o unitate autorizată.
- O defecțiune a sistemului ABS, respectiv a instalației de frână poate prelungi distanța de frânare la frânarea autovehiculului - există pericol de accident!

Lampa de ceață din spate

 Citiți și respectați mai întâi  de pe pagina 32.

 aprinsă - lampa de ceață spate este activată.

Sistemul de control gaze arse

 Citiți și respectați mai întâi  de pe pagina 32.

 aprinsă - există o defecțiune la sistemul de control al gazelor arse. Sistemul permite conducerea în regim de urgență - se poate ajunge la o diminuare vizibilă a puterii motorului.

Solicitați asistență de specialitate la o unitate autorizată.

Instalația de preîncălzire (motor diesel)

 Citiți și respectați mai întâi  de pe pagina 32.

 clipește - există o defecțiune în unitatea de comandă a motorului. Sistemul permite conducerea în regim de urgență - se poate ajunge la o diminuare vizibilă a puterii motorului.

Dacă lampa de control  nu se aprinde sau luminează permanent după cuplarea contactului, înseamnă că există o defecțiune la instalația de preîncălzire.

Solicitați asistență de specialitate la o unitate autorizată.

EPC Controlul componentelor electronice (motor pe benzină)

 Citiți și respectați mai întâi  de pe pagina 32.

EPC aprinsă - există o defecțiune la unitatea de comandă a motorului. Sistemul permite conducerea în regim de urgență - se poate ajunge la o diminuare vizibilă a puterii motorului.

Solicitați asistență de specialitate la o unitate autorizată.

Sistemul airbag

 Citiți și respectați mai întâi  de pe pagina 32.

Perturbare de funcționare a sistemului

 aprinsă - există o defecțiune la sistemul airbag.

 **Eroare: airbag**

 **EROARE AIRBAG**

Solicitați asistență de specialitate la o unitate autorizată. ▶

Airbagul frontal al pasagerului față a fost dezactivat prin intermediul comutatorului cu cheie

 Luminează timp de aproximativ 4 secunde după cuplarea contactului.

OFF de sub inscripția **PASSENGER AIR BAG ON/OFF** din partea centrală a planșei de bord se aprinde după cuplarea contactului » [pagina 19](#).

Unul dintre airbaguri sau dispozitivul de pretensionare a centurii de siguranță a fost oprit cu aparatul de diagnosticare

 Luminează timp de aproximativ 4 secunde după cuplarea contactului, după care luminează intermitent timp de aproximativ încă 12 secunde.

M Airbag/tensionare centură siguranță dezactivat.

S AIRBAG/ SIST_TENS CENTURA OPRIT

! ATENȚIE

În cazul unei defecțiuni a sistemului de airbag există pericolul, ca sistemul să nu declanșeze la un accident. Acestea se verifică imediat de către o unitate autorizată.

Presiunea în anvelope

 **Citiți și respectați mai întâi **!** de pe pagina 32.**

Modificarea presiunii în anvelope

 aprinsă - modificare de presiune în una dintre anvelope.

Ca semnal de avertizare se emite și un semnal acustic.

- Reduceți viteza imediat și evitați manevrele bruște de frânare și virare.
- Opriti autovehiculul, decuplați contactul și verificați anvelopele și presiunea lor » [pagina 155](#).
- Corecțiți eventual presiunea din anvelope sau înlocuiți roata afectată » [pagina 162](#), respectiv utilizați setul de pană » [pagina 166](#).
- Memorati valorile presiunii anvelopelor » [pagina 119](#).

Perturbare de funcționare a sistemului

 clipește aproximativ 1 minut și se aprinde din nou - probabil există o defecțiune în sistemul de supraveghere a presiunii în anvelope.

➤ Opriti autovehiculul, decuplați contactul și reporniți motorul.

Dacă după pornirea motorului clipește din nou lampa de control , există o defecțiune în sistem.

Solicitați asistență de specialitate la o unitate autorizată.

Deconectarea bornelor bateriei autovehiculului

Dacă bateria autovehiculului a fost deconectată și reconectată, după cuplarea contactului luminează lampa de control .

După parcurgerea unei distanțe scurte, lampa de control trebuie să se stingă.

Dacă după parcurgerea unei mici distanțe lampa de control nu se stinge, înseamnă că există o defecțiune în sistem.

Solicitați asistență de specialitate la o unitate autorizată.

Alte situații

Aprinderea lămpii de control  poate fi cauzată și de următoarele lucruri.

- Autovehiculul este încărcat mai mult într-o parte. Distribuți cât se poate de uniform încărcătura.
- Roțile de pe o punte sunt solitate mai puternic (de exemplu la deplasarea cu remorcă sau în pante și rampe).
- Sunt montate lanțuri antiderapante.
- S-a schimbat o roată.

! ATENȚIE

În anumite condiții (de exemplu manieră sportivă de conducere, pe timp de iarnă sau pe străzi neasfaltate), lampa de control  din panoul de bord se poate aprinde cu întârziere sau nu se aprinde de loc.

Rezerva de combustibil

 **Citiți și respectați mai întâi **!** de pe pagina 32.**

 se aprinde - rezerva de combustibil din rezervorul de combustibil ajunge în zona de rezervă (circa 7 litri).

M Alimentați. Autonomie: ... km

S ALIMENT_ AUTONOM_ ... km

Ca semnal de avertizare se emite și un semnal acustic.

i Indicație

Indicația de pe afișaj dispare după efectuarea alimentării cu combustibil și după parcurgerea unei scurte distanțe.

Instalația de semnalizare

 **Citiți și respectați mai întâi **!** de pe pagina 32.**

 clipește - lumina de semnalizare din stânga este acționată. ▶

► clipește - lumina de semnalizare din dreapta este acționată.

Dacă există o eroare la instalația de semnalizare, lampa de control clipește de circa două ori mai repede. Acest lucru nu este valabil în regimul de tractare remorcă.

Când instalația de avarie este conectată, luminează intermitent toate lămpile de semnalizare și ambele lămpi de control.

Lămpile de semnalizare remorcă

 Citiți și respectați mai întâi  de pe pagina 32.

► clipește - lămpile de semnalizare ale remorcii sunt cuplate.

Dacă o remorcă este cuplată și lampa de control ► nu clipește, s-a stricat o lampă de semnalizare remorcă.

Un exemplu de mesaj pe afișajul panoului de bord

 Remorcă: verif. semnalizat. stânga!

 REMORCA VERIF_SEMNALIZ_STANGA

Verificați becurile cu incandescență ale remorcii.

Proiectoarele de ceață

 Citiți și respectați mai întâi  de pe pagina 32.

► se aprinde - farurile de ceață sunt aprinse.

Sistemul de menținere automată a vitezei de deplasare

 Citiți și respectați mai întâi  de pe pagina 32.

► luminează - autovehiculul se reglează de către sistemul de menținere automată a vitezei de deplasare.

Pedala de frână (transmisia automată)

 Citiți și respectați mai întâi  de pe pagina 32.

► aprinsă - acționați pedala de frână.

Faza lungă

 Citiți și respectați mai întâi  de pe pagina 32.









► aprinsă - este activă faza lungă sau semnalizarea cu farurile.

Cutia de viteze automată

 Citiți și respectați mai întâi  de pe pagina 32.

Transmisia supraîncălzită

Lampa de control  este afișată numai în afișajul MAXI DOT.

  se aprinde	 Cutie de viteze supraîncălzită. Opriți! Mapă bord!
 CUT_VIT_SUPRAIN_ STOP	
  se aprinde	 Cutie de viteze supraîncălzită.
 CUT_VIT_SUPRAIN_	













►  **nu continuați deplasarea!** Opriți autovehiculul și opriți motorul.

După stingerea lămpii de control, se poate continua deplasarea.

Dacă lampa de control nu se stinge, nu continuați deplasarea. Solicitați asistență de specialitate la o unitate autorizată.

Defectarea cutiei de viteze

Lampa de control  este afișată numai în afișajul MAXI DOT.

  se aprinde	 Cutie de viteze defectă. Atelier!
 CUT_VIT_DEFECTA ATELIER	
  se aprinde	 Eroare: cutie vit. Tr. marșarier nu este posibilă.
 EROARE CUT_VIT_ FARA MARSARIER	
  se aprinde	 Eroare: cutie de viteze
 EROARE CUT_VIT_	

Solicitați asistență de specialitate la o unitate autorizată.

Lampa de avertizare centură de siguranță spate

 Citiți și respectați mai întâi  de pe pagina 32.

► aprinsă - centură de siguranță nefixată la scaunul din spate.

► aprinsă - centură de siguranță fixată la scaunul din spate.

La fixarea, respectiv desprinderea centurii de siguranță din spate, lampa de control corespunzătoare luminează scurt și indică starea actuală a centurii.



Alternatorul

 **Citiți și respectați mai întâi  de pe pagina 32.**

 aprinsă - în timp ce motorul funcționează, bateria autovehiculului nu se încarcă.

Solicitați asistență de specialitate la o unitate autorizată.



ATENȚIE

Dacă în timpul deplasării, pe lângă lampa  se mai aprinde și lampa  **nu continuați deplasarea** - există pericolul unei avarii la motor! Oprțiți motorul și solicitați asistență de specialitate la o unitate autorizată.

Lichidul de răcire

 **Citiți și respectați mai întâi  de pe pagina 32.**

Nivelul de lichid de răcire prea redus

 se aprinde  **Verif. lichid răcire! Mapa de bord!**
 **VERIFIC_ LICHID RACIRE**

> Oprțiți autovehiculul și motorul și verificați nivelul lichidului de răcire » pagina 148, Verificarea nivelului.

În cazul în care nivelul de lichid de răcire se situează în domeniul prescris și dacă lampa de control  se aprinde din nou după cuplarea contactului, este posibil să existe o perturbare de funcționare a ventilatorului radiatorului.

> Decuplați contactul.
> Verificați siguranța ventilatorului radiatorului respectiv înlocuiți-o.

Dacă nivelul lichidului de răcire și siguranța ventilatorului sunt în ordine și dacă lampa de control  se aprinde din nou după cuplarea contactului, **nu continuați deplasarea!**

Solicitați asistență de specialitate la o unitate autorizată.

Temperatură prea ridicată a lichidului de răcire

 se aprinde  **Motor supraîncalz. Oprțiți! Mapă bord!**
 **MOTOR SUPRAIN_ STOP**

> Oprțiți autovehiculul și motorul.

> Se va continua deplasarea abia după stingerea lămpii de control .

Presiunea de ulei de motor este prea scăzută

 **Citiți și respectați mai întâi  de pe pagina 32.**

  clipește - presiunea uleiului de motor este prea scăzută.

 **Presiune ulei: oprțiți! Mapa de bord!**

 **PRESIUNE ULEI STOP**

> Oprțiți autovehiculul și motorul și verificați nivelul uleiului de motor.

Dacă lampa de control luminează intermitent,  **nu continuați deplasarea**, chiar și atunci când nivelul uleiului este în ordine! Nu lăsați motorul să funcționeze nici la ralanti.

Solicitați asistență de specialitate la o unitate autorizată.

ATENȚIE

Dacă în condițiile date nu este posibilă completarea cu ulei de motor,  **nu continuați deplasarea!** Oprțiți motorul și solicitați asistență de specialitate la o unitate autorizată.

Nivelul uleiului de motor

 **Citiți și respectați mai întâi  de pe pagina 32.**



Nivel prea scăzut al uleiului de motor

 se aprinde  **Nivel ulei: completați cu ulei!**
 **COMPLET_ ULEI**

> Oprțiți autovehiculul și motorul și verificați nivelul uleiului de motor, respectiv completați cu ulei de motor.

Dacă capota motorului rămâne deschisă mai mult de 30 secunde, lampa de control se stinge. Dacă nu se adaugă ulei de motor, lampa de control se va aprinde din nou după 100 km.

Nivel prea ridicat al uleiului de motor

 se aprinde  **Reduceți nivelul uleiului!**
 **NIVEL ULEI PREA MARE**

> Oprțiți autovehiculul și motorul și verificați nivelul uleiului de motor.

În cazul în care nivelul uleiului este prea ridicată, adresați-vă unei unități autorizate.

Defecțiune la senzorul de nivel al uleiului de motor

  se aprinde  **Senzor ulei: Atelier!**
 **SENZOR ULEI ATELIER**



Solicitați asistență de specialitate la o unitate autorizată.

ATENȚIE

Dacă în condițiile date nu este posibilă completarea cu ulei de motor,  **nu continuați deplasarea!** Opriti motorul și solicitați asistență de specialitate la o unitate autorizată.

Defectarea becurilor

 **Citiți și respectați mai întâi  de pe pagina 32.**

  se aprinde - s-a ars unul din becuri. Apare un mesaj cu privire la becul respectiv.

Un exemplu de mesaj pe afișajul panoului de bord

 **Verificați faza scurtă dreapta!**



 **VERIF_ FAZA SC_DREAPTA**

Filtrul de particule diesel (motor Diesel)

 **Citiți și respectați mai întâi  de pe pagina 32.**

Filtrul de particule diesel filtrează particulele de funingine din gazele arse. Particulele de funingine se adună în filtrul de particule diesel și sunt arse acolo în mod regulat.

  se aprinde - filtrul este colmatat cu funingine.

Pentru a curăța acest filtru, ar trebui să se procedeze după cum urmează, dacă situația traficului o permite »  timp de cel puțin 15 minute sau până la stingerea lămpii de control .

- ✓ 4. sau treapta 5 de viteză este selectată (transmisia automată: poziția D/S).
- ✓ Viteză de deplasare de minim 70 km/h.
- ✓ Turația motorului cuprinsă între 1.800-2.500 rot/min.

Dacă se curăță cu succes filtrul, se stinge lampa de control .

Dacă filtrul nu se curăță, lampa de control  nu se stinge și începe să clipească lampa de control .

 **Filtru de particule: mapa de bord!**

 **FILTRU PARTICULE MAPA DE BORD**

Solicitați asistență de specialitate la o unitate autorizată.

ATENȚIE

- Adaptați viteza în funcție de condițiile de deplasare (vreme, carosabil și trafic). Recomandările ce trebuie aplicate ca urmare a aprinderii lămpii de control nu trebuie să vă determine niciodată la nerespectarea regulilor naționale de circulație.
- Filtrul de particule diesel atinge temperaturi foarte ridicate - există pericol de incendiu și se pot provoca răni grave. De aceea, nu opriti niciodată auto-vehiculul în locuri în care partea inferioară a acestuia poate intra în contact cu materiale ușor inflamabile, ca de ex. iarbă uscată, desis, frunze, combustibil vărsat etc.

ATENȚIE

- Atât timp cât lampa de control  este aprinsă, trebuie să luați în considerare faptul că se va consuma mai mult combustibil, eventual se poate observa o scădere a puterii motorului.
- Prin utilizarea combustibililor diesel cu conținut ridicat de sulf se poate reduce considerabil durata de viață a filtrului de particule diesel. La un partener SKODA puteți afla în ce țări se utilizează motorină cu conținut ridicat de sulf.

Indicație

Vă recomandăm să evitați deplasările permanente pe distanțe scurte. Astfel se favorizează procesul de ardere a particulelor de funingine în filtrul de particule diesel.

Nivelul lichidului de spălare a geamurilor

 **Citiți și respectați mai întâi  de pe pagina 32.**

  se aprinde - nivelul lichidului de spălare a geamurilor este prea redus.



 **Completați lichid de spălare!**

 **COMPLET_ APA PARBRIZ**

» Completați cu lichid de spălare a parbrizului.

Sistem START-STOP

 Citiți și respectați mai întâi  de pe pagina 32.

Lămpile de control   indică starea sistemului START-STOP » pagina 98, Sistemul START-STOP.

Afișarea unei temperaturi scăzute

 Citiți și respectați mai întâi  de pe pagina 32.

 se aprinde - temperatura exterioară este de sub +4 °C.

ATENȚIE

Și la temperaturi exterioare de +4 °C poate exista polei! De aceea nu vă bazați numai pe ceea ce indică indicatorul temperaturii exterioare, când doriți să aflați dacă pe stradă s-a format polei.

Avertizarea de distanță (Front Assistant)

 Citiți și respectați mai întâi  de pe pagina 32.

 se aprinde - s-a depășit distanța de siguranță față de autovehiculul care se deplasează în față.

Lampa de control  este afișată numai în afișajul MAXI DOT.

Informații privind sistemul Front Assistant » pagina 114.

Preavertizarea / frânarea de urgență (Front Assistant)

 Citiți și respectați mai întâi  de pe pagina 32.

 se aprinde - sistemul a recunoscut un pericol de coliziune sau a declanșat automat o frânare de urgență.

Informații privind sistemul Front Assistant » pagina 114.

Service

 Citiți și respectați mai întâi  de pe pagina 32.

 se aprinde - indicație cu privire la un termen de service scadent » pagina 47, Afișarea intervalului de service.

Sistemul informativ

Sistemul informativ al șoferului

Introducere în temă

În acest capitol găsiți informații referitoare la următoarele teme:

Avertizarea pentru uși, portbagaj și capota motorului	39
Avertizare la depășirea vitezei de 120 km/h	39
Controlul Auto-Check	40
Recomandarea treptei de viteză	40

În funcție de dotarea autovehiculului, sistemul informativ oferă următoarele informații prin intermediul afișajului panoului de bord.

- » Date de deplasare (afișaj multifuncțional) » pagina 40.
- » Informațiile afișajului MAXI DOT » pagina 43.
- » Afișajul intervalelor de service » pagina 47.
- » Pozițiile selectorului de viteze la transmisia automată » pagina 103.
- » Informațiile și indicațiile sistemelor de asistență » pagina 108.

ATENȚIE

Îndreptați-vă atenția în primul rând asupra condusului! În calitate de șofer purtați întreaga responsabilitate pentru funcționarea autovehiculului.

Avertizarea pentru uși, portbagaj și capota motorului

 Citiți și respectați mai întâi  de pe pagina 39.

Dacă este deschisă cel puțin o ușă sau capota portbagajului, respectiv capota motorului, pe afișaj este prezentat autovehiculul cu ușa sau capota respectivă deschisă.

Dacă se deplasează cu o viteză de peste 6 km/h și o portieră deschisă, se aude și un semnal acustic.

Avertizare la depășirea vitezei de 120 km/h

 Citiți și respectați mai întâi  de pe pagina 39.

Această funcțiune este valabilă doar în anumite țări. ▶

La depășirea unei viteze de 120 km/h se emite un semnal acustic de avertizare. Dacă viteza de deplasare scade sub 120 km/h, semnalul acustic de avertizare se va opri.

Controlul Auto-Check

Citiți și respectați mai întâi de pe pagina 39.

Când contactul este cuplat și în timpul deplasării, are loc întotdeauna verificarea anumitor funcții și stări ale sistemelor autovehiculului.

Mesajele se vor afișa mereu până la remedierea anomaliilor în funcționare. După prima afișare a mesajului, lămpile de control (periclitare), respectiv (avertizare) continuă să rămână afișate fără indicații pentru șofer.

Recomandarea treptei de viteză

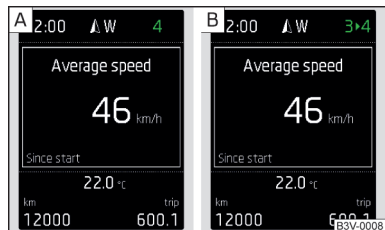

Fig. 26
Informație privind treapta de viteză selectată / recomandarea treptei de viteză

Citiți și respectați mai întâi de pe pagina 39.

Se va afișa o treaptă de viteză cuplată corect, eventual se va recomanda cuplarea într-o treaptă superioară sau inferioară.

Cuplarea unei trepte de viteză corecte contribuie la economisirea de combustibil și la creșterea duratei de viață și la siguranța motorului.

Indicatoarele de pe afișaj » fig. 26

A Treaptă de viteză optimă selectată

B Recomandarea treptei de viteze

Recomandarea treptei de viteze

Lângă informația cu privire la treapta de viteză cuplată se afișează simbolul săgeată ► și treapta de viteză recomandată.

Dacă pe afișaj se afișează, de exemplu ► , înseamnă că este avantajos să se comute din treapta a 3-a în treapta a 4-a de viteză.

La autovehiculele cu cutia de viteze automată, se afișează recomandarea treptei de viteză atâta timp cât este selectat regimul de comutare manuală a treptei de viteză (Tiptronic).

ATENȚIE

Pentru alegerea treptei corecte în diverse situații de deplasare, de exemplu în depășiri, este întotdeauna răspunzător șoferul.

Date de deplasare (afișajul multifuncțional)

Introducere în temă

În acest capitol găsiți informații referitoare la următoarele teme:

Operarea _____	41
Prezentarea generală indicații _____	41
Avertizare la depășirea unei viteze setate _____	42
Memoria _____	42

Afișarea datelor de deplasare este posibilă numai cu contactul pus.

După punerea contactului se afișează acea informație care a fost selectată ultima dată înainte de luarea contactului.

La autovehiculele cu afișaj MAXI DOT, în meniul principal se va selecta și confirma opțiunea de meniu **Date deplas** » [pagina 43](#), **MAXI DOT afișajul**.

Setarea unităților, precum și dezactivarea/activarea afișării unor indicații este posibilă în Infotainment » *Manualul de utilizare Infotainment*, capitolul **CAR - Setările autovehiculului**.

ATENȚIE

Îndreptați-vă atenția în primul rând asupra condusului! În calitate de șofer purtați întregă responsabilitate pentru funcționarea autovehiculului.

Operarea



Fig. 27 Taste/roțiță: la maneta de comandă / la volanul multifuncțional

Citiți și respectați mai întâi de pe pagina 40.

Selecția, precum și setarea valorilor date pot fi operate cu tastele de pe maneta de comandă, respectiv de pe volanul multifuncțional » fig. 27.

Descrierea utilizării

Tastă/roțiță de reglare	Acțiune	Funcționarea
	Apăsare scurtă sus sau jos	Selectare date / Setare valori date
	Apăsare scurtă	Afișare date / Confirmare date
	Rotire în sus sau în jos	Selectare date / Setare valori date
	Apăsare scurtă	Afișare date / Confirmare date

Prezentarea generală indicații

Citiți și respectați mai întâi de pe pagina 40.

Prezentarea generală a informațiilor cu privire la datele de deplasare (în funcție de echiparea autovehiculului).

Distanța accesibilă

Prezentarea informează cu privire la distanța de parcurs în km, care mai poate fi parcursă cu cantitatea de combustibil din rezervor și cu același stil de conducere.

Dacă se conduce economic, indicația poate prezenta o creștere.

Consumul mediu de combustibil

Indicația se calculează de la ultima ștergere a memoriei.

După ștergerea memoriei, pe primii 100 m de deplasare nu se mai afișează nicio informație.

Consumul instantaneu de combustibil

Cu ajutorul acestei afișări, modul dumneavoastră de conducere poate fi adaptat consumului dorit de combustibil.

În caz de autovehicul care staționează sau care se deplasează cu viteză foarte redusă, consumul de combustibil se afișează în l/h (la modelele destinate anumitor țări, apare --, - km/l).

Temperatura uleiului

Dacă temperatura uleiului de motor este cuprinsă între 80-110 °C, înseamnă că s-a atins temperatura de funcționare a motorului.

Dacă temperatura uleiului este de sub 80 °C, respectiv de peste 110 °C, se vor evita turațiile ridicate ale motorului, accelerarea maximă și solicitarea puternică a motorului.

Dacă temperatura uleiului este mai scăzută de 50 °C, sau dacă există o eroare în sistemul de control al temperaturii uleiului, în locul temperaturii uleiului se afișează simbolurile ---.

Avertizare la depășirea vitezei

Setarea limitei de viteză, de exemplu pentru viteza maximă permisă în interiorul localităților » pagina 42.

Viteza de deplasare actuală

Afișajul este identic cu afișajul vitezometrului.

Viteza medie

Indicația se calculează de la ultima ștergere a memoriei.

După ștergerea memoriei, pe primii 300 m de deplasare nu se mai afișează nicio informație.

Distanța parcursă

Apare distanța parcursă de la ultima ștergere a memoriei.

Valoarea maximă afișată este de 9 999 km/h. Când această valoare se depășește, indicatorul pornește automat din nou de la zero.

Durata de deplasare

Se afișează durata de deplasare scursă de la ultima ștergere a memoriei. ►

Valoarea maximă afișată este de 99 ore și 59 minute. Când această valoare se depășește, indicatorul pornește automat din nou de la zero.

Temperatura lichidului de răcire

Dacă temperatura lichidului de răcire se situează între 80-110 °C, atunci s-a atins temperatura de funcționare a motorului.

Dacă temperatura lichidului de răcire se situează sub 80 °C, respectiv peste 110 °C, se evită turările ridicate ale motorului, accelerarea la maxim și solicitarea puternică a motorului.

Avertizare la depășirea unei viteze setate

Citiți și respectați mai întâi de pe pagina 40.

Sistemul permite setarea unei limite de viteză care odată depășită, generează emiterea unui semnal acustic de avertizare și apariția următorului mesaj de avertizare.

Viteza ... depășită.

VITEZA PREA MARE

Reglarea limitei de viteză în timpul staționării autovehiculului

- > Selectați și confirmați opțiunea de meniu **Avertizare la** , respectiv .
- > Setați limita de viteză dorită.
- > Confirmați valoarea setată sau așteptați câteva secunde, setarea se va memora automat.

Limita de viteză poate fi setată în pași de 5 km/h.

Reglarea limitei de viteză în timpul deplasării autovehiculului

- > Selectați și confirmați opțiunea de meniu **Avertizare la** , respectiv .
- > Conduceți cu viteza dorită.
- > Confirmați viteza actuală ca limită de viteză.

Limita de viteză setată poate fi adaptată în caz de nevoie ulterior manual.

Dezactivarea limitei de viteză

- > Selectați și confirmați opțiunea de meniu **Avertizare la** , respectiv .
- > Confirmați valoarea memorată a limitei de viteză.

Se dezactivează limita de viteză.

Valoarea limitei de viteze setată se memorează și după decuplarea și cuplarea contactului. După o întrerupere a deplasării pentru mai mult de 2 ore, se șterge limita de viteză setată.

Memoria

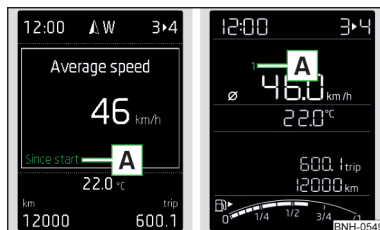

Fig. 28
Afișaj de memorie: Afișajul MAXI DOT / afișaj segment

Citiți și respectați mai întâi de pe pagina 40.

Următoarele date de deplasare sunt memorate în trei memorii.

- > Consumul mediu de combustibil.
- > Distanța parcursă.
- > Viteza medie.
- > durata de deplasare

Afișarea memoriei selectate se realizează pe afișaj în poziția » fig. 28.

De la pornire , respectiv „1”

Memoria adună informațiile legate de deplasare de la cuplarea contactului motor până la decuplarea contactului.

Dacă deplasarea se reia în mai puțin de 2 ore de la luarea contactului motor, noile informații se vor adăuga la cele existente până atunci.

Dacă deplasarea se întrerupe mai mult de 2 ore datele din memorie se vor șterge automat.

Termen lung , respectiv „2”

Memoria adună datele de la un număr oarecare de deplasări singulare, până la o sumă de 99 ore și 59 minute, sau 9.999 km parcursi.

Când una din valorile menționate se depășește, indicatorul pornește automat din nou de la zero.

De la aliment. , respectiv „3”

Memoria adună informațiile despre deplasare începând de la ultima alimentare cu combustibil.

Odată cu următoarea alimentare cu combustibil se șterge automat memoria. ▶

Selectarea memoriei

- › Selectați informația de deplasare dorită.
- › Prin reconfirmarea indicației selectați memoria dorită.

Resetarea

- › Selectați informația de deplasare dorită.
- › Selectați memoria dorită.
- › Prin confirmare lungă (apăsare lungă) resetați memoria selectată.

i Indicație

Prin deconectarea bornelor bateriei autovehiculului se șterg toate valorile memorate.

MAXI DOT afișajul

Introducere în temă

În acest capitol găsiți informații referitoare la următoarele teme:

Meniul principal	43
Operarea cu maneta de operare	44
Operarea cu volanul multifuncțional	44
Opțiunea de meniu Navigație	45
Opțiunea de meniu Audio	45
Opțiunea de meniu Telefon	46
Opțiunea de meniu Asistenți	46
Afișare puncte cardinale	47

Afișajul MAXI DOT (în cele ce urmează afișaj) reprezintă o suprafață de utilizator, care transmite informații privind echiparea de la Infotainment, de la afișajul multifuncțional, de la sistemele de asistență etc.

! ATENȚIE

Îndreptați-vă atenția în primul rând asupra condusului! În calitate de șofer purtați întreaga responsabilitate pentru funcționarea autovehiculului.

Meniul principal

 Citiți și respectați mai întâi **!** de pe pagina 43.

Apelarea meniului principal

- › Apăsați mai lung tasta **A** de pe maneta de operare » fig. 29 la pagina 44.

sau

- › Apăsați mai lung tasta **G** de pe volanul multifuncțional » fig. 30 la pagina 44.

Opțiuni principale de meniu (în funcție de echiparea autovehiculului)

- **Date deplas** » pagina 40
- **Asistenți** » pagina 46
- **Navigație** » pagina 45
- **Audio** » pagina 45
- **Telefon** » pagina 46;
- **Autovehicul** » pagina 40, *Controlul Auto-Check*

Meniurile se pot opera de la taste de pe maneta de operare » fig. 29 la pagina 44, respectiv de pe volanul multifuncțional » fig. 30 la pagina 44

i Indicație

- Dacă pe afișaj apar mesaje de avertizare, acestea trebuie mai întâi confirmate pentru a apela meniul principal.
- Limba afișajelor poate fi setată în Infotainment » *Manualul de utilizare Infotainment*, capitolul *Setările aparatului (tasta SETUP)*.
- La autovehicule cu Infotainment Blues sau fără Infotainment, limba afișajului poate fi setată numai într-o unitate specializată.

Operarea cu maneta de operare

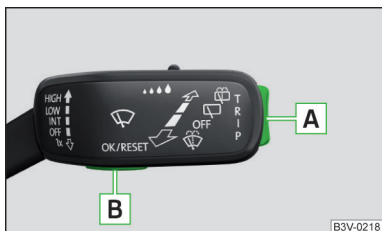

Fig. 29
Tastele: de pe maneta de operare

📖 Citiți și respectați mai întâi **!** de pe pagina 43.

Descrierea operării cu tastele de pe maneta de operare

Tastă	Ațiune	Funcționarea
A	Apăsare scurtă sus sau jos	Comutare între punctele de meniu/meniuri
	Apăsare lungă sus sau jos	Afișarea meniului principal
B	Apăsare scurtă	Confirmarea opțiunii de meniu/meniului

Operarea cu volanul multifuncțional

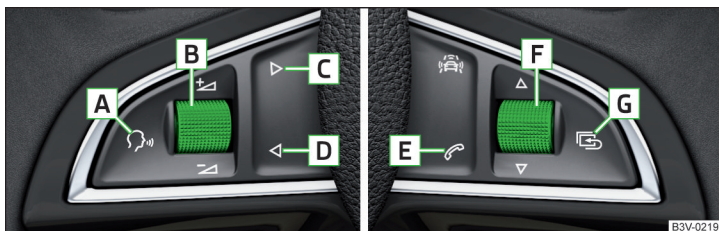

Fig. 30 Tastele/roțițele: de la volanul multifuncțional

📖 Citiți și respectați mai întâi **!** de pe pagina 43.

Descrierea operării cu tastele/roțițele de reglare de pe volanul multifuncțional

Tastă/roțiță de reglare	Ațiune	Funcționarea
A	Apăsare scurtă	Activarea/dezactivarea comenzii vocale / dezactivarea/activarea sonorului (este valabil pentru autovehiculele fără comandă vocală)
	Apăsare lungă	Activarea comenzii vocale a conexiunii SmartLink (dacă aceasta este suportată de aparatul conectat)
B	Apăsare scurtă	Dezactivarea/activarea sonorului / activarea/dezactivarea redării titlului
	Rotire în sus	Mărirea volumului
	Rotire în jos	Scăderea volumului
C	Apăsare scurtă	Comutare la următorul post radio sau la titlul redat
	Apăsare lungă	Derularea rapidă înainte în cadrul titlului redat
D	Apăsare scurtă	Comutare la postul radio anterior sau la titlul redat ^{*)}
	Apăsare lungă	Derularea rapidă înapoi în cadrul titlului redat
E	Apăsare scurtă	Preluare/incheiere convorbire/Afișare meniu Telefon /Afișare listă apeluri/Apelare contact selectat
	Apăsare lungă	Respingerea convorbirii / repetarea ultimului apel (redial)

Tastă/roțiță de reglare	Acțiune	Funcționarea
F	Apăsare scurtă	Confirmarea opțiunii de meniu/meniului / Repetarea sau precizarea ultimului anunț de navigație / intreruperea informațiilor despre trafic
	Rotire în sus	Opțiunea de meniu anterioară/titlul anterior ^{a)} / afișarea listei disponibile (de ex. lista posturilor de radio disponibile, lista ultimelor destinații, lista de apeluri)
	Rotire în jos	Opțiunea de meniu următoare/titlul următor / afișarea listei disponibile (de ex. lista posturilor de radio disponibile, lista ultimelor destinații, lista de apeluri)
G	Apăsare scurtă	pentru revenirea la un nivel superior al meniului
	Apăsare lungă	Afișarea meniului principal

^{a)} Este valabil pentru apăsarea în interval de aproximativ 4 s de la începutul titlului redat. Prin apăsarea după aproximativ 4 s de la începutul titlului redat începe redarea la începutul titlului.

i Indicație

În funcție de dotare nu trebuie să fie disponibile toate funcțiile. Sistemul poate indica acest lucru printr-un mesaj text pe ecranul panoului de bord sau pe ecranul Infotainment.

Opțiunea de meniu Navigație

 **Citiți și respectați mai întâi  de pe pagina 43.**

Selectarea opțiunii de meniu Navigație

➤ În meniul principal selectați și confirmați opțiunea de meniu **Navigație**.

Nu urmează o ghidare în traseu

După selectare se afișează recomandări grafice pentru șofer, precum și alte informații privind rutele și destinațiile.

Nu urmează ghidarea în traseu

După selectare se afișează imaginea unei busole/unui autovehicul pentru reprezentarea poziției actuale a autovehiculului în raport cu punctele cardinale.

Prin rotirea în continuare a butonului de reglare **F** » fig. 30 la pagina 44 de la volanul multifuncțional se afișează meniul **Ultimele destinații**.

În meniul afișat se găsește opțiunea de meniu **Adr. de domiciliu** și o listă a ultimelor destinații.

Dacă se selectează una dintre opțiunile de meniu, se afișează numele destinației și următoarele puncte.

- **OK** - pornirea procesului de navigație
- **Intrerupere** - revenire la meniul **Navigație**, se afișează imaginea busolei/autovehiculului

Dacă în cadrul opțiunii de meniu selectate **Adr. de domiciliu** nu este definită adresa de domiciliu, apare mesajul: **Introduceți adresa de domiciliu în sistemul Infotainment.**

Opțiunea de meniu Audio

 **Citiți și respectați mai întâi  de pe pagina 43.**

Selectarea opțiunii de meniu Audio

➤ În meniul principal selectați și confirmați opțiunea de meniu **Audio**.

Pe display se pot afișa următoarele informații.

- **Radio**
 - Postul radio actual redat (nume/frecvență);
 - Banda de frecvențe selectată (de ex. **FM**), eventual cu numărul tastei de presetare posturi de radio (de ex. **FM 3**), dacă postul este memorat în lista de posturi
 - Lista posturilor disponibile (dacă sunt recepționabile mai mult de 5 posturi);
 - știri din trafic TP.
- **Media**
 - Numele titlului redat, eventual informații suplimentare despre titlu (de ex. interpret, numele albumului), dacă aceste informații sunt memorate pe sursa audio ca așa numite etichete ID3.

Opțiunea de meniu Telefon

 **Citiți și respectați mai întâi  de pe pagina 43.**

Selectarea opțiunii de meniu Telefon

➤ În meniul principal selectați și confirmați opțiunea de meniu **Telefon**.

➤ Rotiți rotița **[F]** » **fig. 30 la pagina 44.**

Se afișează o listă de apeluri.

Dacă lista de apeluri nu conține nicio înregistrare, apare următorul mesaj **Nu sunt disponibile înregistrări**.

În lista de apeluri se afișează pentru fiecare dintre înregistrări următoarele simboluri.

 Se primește un apel

 Apel format

 Apel ratat

Apel format

▪  **Întrerupere** - încheierea apelului

Se primește un apel

▪  **Preluare** - preluarea convorbirii

▪  **Respingere** - respingerea convorbirii

▪  **Ignorare** - dezactivarea tonului de apel (opțiunea numai atunci este disponibilă, dacă nu se poartă o altă convorbire)

Apelul curent sau convorbire conferință

▪  **Încheiere** - încheierea convorbirii

▪  **Menținere** - reținere apel

▪  **Continuare** - continuarea convorbirii cu apelul reținut

▪  **Micro oprit** - dezactivarea microfonului

▪  **Micro porni** - activarea microfonului

▪  **Privat** - comutarea apelului la telefon

▪ **Handsfree** - comutarea apelului la aparat

Apelul curent și apelul reținut

▪  **Încheiere** - încheierea apelului curent

▪  **Comutare** - comutarea la apelul reținut

▪  **Conferință** - stabilirea apelului conferință¹⁾

▪  **Micro oprit** - dezactivarea microfonului

▪  **Micro porni** - activarea microfonului

▪  **Privat** - comutarea apelului curent la telefon

▪ **Handsfree** - comutarea apelului curent la aparat

Simbolurile de pe ecran

 Nivelul de încărcare al bateriei telefonului¹⁾

 Intensitate semnal¹⁾

 Un telefon este conectat la aparat

 Apeluri în absență (dacă există mai multe apeluri în absență, lângă simbolul apelurilor în absență se afișează și numărul acestora)

 Microfonul dezactivat

Opțiunea de meniu Asistenți

 **Citiți și respectați mai întâi  de pe pagina 43.**

Selectarea opțiunii de meniu Asistenți

➤ În meniul principal selectați și confirmați opțiunea de meniu **Asistenți**.

sau

➤ Apăsăți tasta  pe volanul multifuncțional.

În opțiunea de meniu **Asistenți** se poate activa/dezactiva sistemul Front Assis-

tant.

¹⁾ Această funcțiune este suportată doar de unele telefoane mobile.

Afișare puncte cardinale



Fig. 31
Afișare puncte cardinale

Citiți și respectați mai întâi de pe pagina 43.

Este valabil pentru autovehiculele echipate cu sistem de navigație din fabrică.

Pe afișaj se afișează cu contactul cuplat un simbol săgeată, precum și o abreviere pentru respectivul punct cardinal (în funcție de direcția curentă de deplasare) » fig. 31.

Afișarea intervalului de service

Introducere în temă

În acest capitol găsiți informații referitoare la următoarele teme:

Afișarea distanței și zilelor rămase până la termenul de prezentare la service	47
Mesaje de service	47
Resetarea afișajului intervalelor de service	48

Afișajul intervalelor de service informează despre timpul resp. kilometrii până la următorul eveniment service.

Informații referitoare la intervalele de service găsiți în planul de service.

Afișarea distanței și zilelor rămase până la termenul de prezentare la service



Fig. 32
Tasta din panoul de bord

- » Cuplați contactul.
- » Apăsăți tasta **A** » fig. 32 și mențineți-o apăsată, până când pe afișaj se afișează opțiunea de meniu **Service**.
- » Eliberați tasta **A**.

Pentru 4 secunde pe afișaj apare simbolul și de ex. următoarele mesaje cu privire la kilometri, respectiv zilele până la următorul eveniment de service.

- M** Service ulei ... / ... Inspecție ... / ...
- S** SERV_ULEI IN ... SAU ... INSPECTIE IN ... SAU ...

Mesaje de service

Mesajele înainte de atingerea termenului de prezentare la service

Înainte de atingerea termenului de service, după punerea contactului pe afișaj apare simbolul , precum și un mesaj cu privire la kilometri, respectiv zilele până la următorul eveniment de service.

Mesajele la atingerea termenului de prezentare la service

Imediat ce s-a atins termenul de service, după punerea contactului, pe afișaj apare simbolul și, de exemplu, următorul mesaj.

- M** Service ulei acum!
- S** SERVICE ULEI ACUM

sau

- M** Inspecție acum!
- S** INSPECTIE ACUM

sau

Resetarea afișajului intervalelor de service

Vă recomandăm să vă adresați unei unități autorizate pentru resetarea indicatorului.

Vă recomandăm să nu resetați singur indicatorul intervalelor de service. În caz contrar, este posibil să se realizeze o setare greșită a indicatorului intervalelor de service și astfel să apară eventuale perturbații la autovehicul.

Interval de service variabil

La autovehiculele cu interval de service variabil, după resetarea indicatorului pentru service schimb de ulei, într-o unitate autorizată, se afișează valorile noului interval de service, care se calculează în funcție de condițiile de utilizare anterioare ale autovehiculului.

Aceste valori se adaptează apoi în permanență în funcție de condițiile de utilizare actuale ale autovehiculului.

SmartGate

Introducere în temă

În acest capitol găsiți informații referitoare la următoarele teme:

Conexiunea cu SmartGate prin Wi-Fi	48
Conexiunea cu SmartGate prin Wi-Fi Direct	49
Interfața web SmartGate	49

SmartGate reprezintă un sistem care comunică anumite date de deplasare (de ex. consum, viteză etc.) prin Wi-Fi și Wi-Fi Direct.

Aplicațiile ŠKODA instalate într-un dispozitiv de comunicare compatibil (de exemplu telefon, tabletă) oferă posibilitatea de a prelucra în continuare datele transmise.

Aplicațiile disponibile, o listă a dispozitivelor de comunicare compatibile, precum și informații suplimentare despre SmartGate se obțin de pe paginile web ŠKODA.

Software-ul SmartGate poate fi actualizat prin aplicația Service App.

Informații privind aplicațiile disponibile sprijinite de conexiunea SmartGate se vor extrage de pe următoarele pagini Internet ŠKODA.

ATENȚIE

- Se vor respecta prevederile legale naționale în vigoare privind utilizarea dispozitivelor de comunicare mobile în autovehicul.
- Dispozitivele de racordat, respectiv suporturile acestora nu trebuie montate pe capacele airbagurilor sau în imediata apropiere a zonei de acțiune a acestora.
- Nu lăsați niciodată dispozitivele de comunicare în zona de desfășurare a airbagului, pe un scaun, pe planșa de bord sau într-un alt loc din care acesta poate fi proiectat în cazul unei manevre bruște de frânare, a unei schimbări a direcției de deplasare, a unui accident sau a unei coliziuni - există pericol de accidentare!

ATENȚIE

ŠKODA nu-și asumă răspunderea pentru posibilele probleme datorate incompatibilității, respectiv funcționării incorecte a dispozitivelor de comunicare, respectiv a aplicațiilor.

Indicație

- Aplicațiile ŠKODA sprijină dispozitivele de comunicare cu sistem de operare Android Versiunea 4.x.x și mai nouă, precum și iOS 7.x.x și mai nouă.
- Cu SmartGate se poate conecta un dispozitiv cu două aplicații ŠKODA curente, eventual două dispozitive, fiecare cu o aplicație ŠKODA curentă.
- Dacă ați uitat parola pentru formarea legăturii SmartGate, va trebui să solicitați restaurarea valorilor din fabricație a SmartGate de către o unitate autorizată.

Conexiunea cu SmartGate prin Wi-Fi

 Citiți și respectați mai întâi  și  de pe pagina 48.

Pentru o conexiune de succes trebuie să se îndeplinească următoarele condiții.

- ✓ Wi-Fi este activat în dispozitivul de conectat.
- ✓ Cheia este pusă pe contact.

Formarea legăturii

- Căutați în dispozitivul de conectat rețelele Wi-Fi disponibile (consultați manualul de utilizare al dispozitivului de racordat).

- În meniul rețelelor găsite selectați punctul de meniu „SmartGate_...¹⁾”, respectiv „DIRECT-SmartGate_...¹⁾”.
- Introduceți parola (din fabricație este preintrodusă ca parolă seria completă de identificare a autovehiculului - folosiți majuscule).

Deconectarea

Conexiunea poate fi decuplată într-unul din următoarele moduri.

- Prin anularea conexiunii la SmartGate la dispozitivul conectat.
- Prin deconectarea Wi-Fi în dispozitivul racordat.
- Prin decuplarea contactului pentru mai mult de 5 s (la autovehiculele cu buton de pornire prin oprirea motorului și deschiderea portierei șoferului).

Cuplarea automată

Dacă s-a conectat deja o dată dispozitivul de comunicare cu SmartGate, atunci conexiunea se va restabili automat în următoarele condiții.

- ✓ Wi-Fi este activat în dispozitivul de conectat.
- ✓ Cheia este pusă pe contact.
- ✓ Dispozitivul de racordat memorează parola necesară pentru verificarea conexiunii.

Conexiunea cu SmartGate prin Wi-Fi Direct

📖 **Citiți și respectați mai întâi  și  de pe pagina 48.**

Acest tip de conexiune este prevăzut pentru dispozitive de comunicare și aplicații care suportă conexiunea prin Wi-Fi Direct.

Formarea legăturii

- Cuplați contactul.
- Porniți aplicația ŠKODA în dispozitivul de conectat care suportă conexiunea prin Wi-Fi Direct.
- În aplicație selectați funcția de conectare (de ex. „Conectare”), se va începe căutarea dispozitivelor disponibile, care suportă Wi-Fi Direct.
- În meniul rețelelor găsite selectați punctul de meniu „SmartGate_...¹⁾”.
- Introduceți codul PIN (din fabricație sunt presetate ultimele șase cifre ale seriei de identificare a autovehiculului ca parolă).

Doriți să realizați conexiunea cu SmartGate într-un alt autovehicul, atunci după pornirea aplicației trebuie decuplată mai întâi conexiunea anterioară prin selectarea funcției de deconectare (de ex. „deconectare”).

Deconectarea

Conexiunea poate fi decuplată într-unul din următoarele moduri.

- În aplicație se va selecta funcția de deconectare (de ex. „Deconectare”).
- Prin deconectarea conexiunii Wi-Fi Direct în dispozitivul racordat.
- Prin decuplarea contactului pentru mai mult de 5 s (la autovehiculele cu buton de pornire prin oprirea motorului și deschiderea portierei șoferului).

Cuplarea automată

Dacă s-a conectat deja o dată dispozitivul de comunicare cu SmartGate, atunci conexiunea se va restabili automat după pornirea aplicației.

Interfața web SmartGate

📖 **Citiți și respectați mai întâi  și  de pe pagina 48.**

În interfața web SmartGate există posibilitatea reglării lui SmartGate, precum și a conexiunii Wi-Fi cu SmartGate.

În browserul web al dispozitivului de conectat prin Wi-Fi se va introduce următoarea adresă.

HTTP://192.168.123.1

Modificările setărilor se fac observate abia după acționarea suprafețelor tactile „Save” și „Reboot”.

¹⁾ La poziția ... se afișează ultimele șase simboluri ale seriei de identificare a autovehiculului.

Deblocarea și deschiderea

Deblocarea și blocarea

Introducere în temă

În acest capitol găsiți informații referitoare la următoarele teme:

Descuierea/încuierea cu cheia, prin intermediul butucului	51
Deblocarea/blocarea cu cheia cu telecomandă	51
Descuierea / încuierea - KESSY	52
Încuierea/descuierea autovehiculului de la tasta de închidere centralizată	52
Mecanismul de siguranță	53
Setări individuale	53
Deschiderea / închiderea portierei	54
Siguranța pentru copii	54
Anomalii în funcționare	54

Autovehiculul dumneavoastră este dotat cu un sistem de închidere centralizată.

Închiderea centralizată face posibilă descuierea, respectiv încuierea simultană a **tuturor** portierelor, clapetei rezervorului de combustibil și capotei portbagajului. Funcțiile închiderii centralizate se pot regla individual » [pagina 53](#).

În funcție de echiparea autovehiculului și de setările închiderii centralizate, după descuiere sunt valabile următoarele.

- Descuierea autovehiculului este confirmată prin clipirea a semnalizatoarelor.
- Portierele, capota portbagajului și clapeta rezervorului de combustibil se deblochează.
- Plafoniera se aprinde.
- Mecanismul de siguranță se dezactivează.
- Lampa de control din portiera șoferului încetează să clipească.
- Instalația de alarmă antifurt se dezactivează.

În funcție de echiparea autovehiculului și de setările închiderii centralizate, după încuiere sunt valabile următoarele.

- Încuierea autovehiculului este confirmată prin clipirea o singură dată a semnalizatoarelor.
- Portierele, capota portbagajului și clapeta rezervorului de combustibil se vor încuia.
- Plafoniera se stinge.

- Mecanismul de siguranță se activează.
- Lampa de control din portiera șoferului începe să clipească.
- Instalația de alarmă antifurt se activează.

Dacă după încuierea autovehiculului se deschid portiere sau capota portbagajului sau motorului, lămpile de semnalizare clipească numai după închiderea acestora.

Protecția împotriva descuierei nedorite

Dacă autovehiculul este descuiat și în interval de 45 secunde nu se deschide nicio portieră sau capota portbagajului, autovehiculul se încuie din nou automat, iar mecanismul de siguranță respectiv instalația de alarmă antifurt se activează.

! ATENȚIE

- La părăsirea autovehiculului nu lăsați niciodată cheile în autovehicul. Persoane neautorizate, de ex. copii, ar putea încuia autovehiculul, pune contactul sau porni motorul - există pericol de rănire și accidente!
- La părăsirea autovehiculului, nu lăsați înăuntru persoane nesupravegheate, care nu sunt complet independente, de ex. copii. Este posibil ca aceste persoane, să nu fie în stare să părăsească autovehiculul sau să se descurce singure. În cazul temperaturilor foarte înalte sau foarte scăzute există pericol de moarte!

! ATENȚIE

- Fiecare cheie conține componente electronice; de aceea trebuie protejată de umiditate și șocuri puternice.
- Păstrați profilul cheii absolut curat. Impuritățile (fibrele textile, praful ș.a.m.d.) pot influența negativ funcționarea butucului încuietorilor și a contactului.
- Dacă este deschisă portiera șoferului, autovehiculul nu se poate încuia.

Descuierea/încuierea cu cheia, prin intermediul butucului

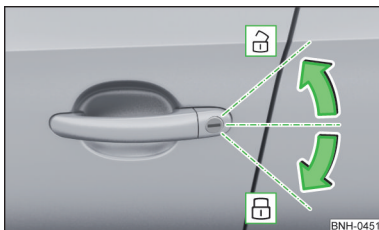

Fig. 33
Partea stângă a autovehiculului:
Rotirea cheii pentru descuiere și
încuiere

📖 Citiți și respectați mai întâi **!** și **!** de pe pagina 50.

Cheia permite descuierea resp. încuierea autovehiculului prin intermediul butucului de încuiere din portiera șoferului.

Descuierea/încuierea autovehiculului cu ajutorul cheii » fig. 33

🔓 Descuierea autovehiculului

🔒 Încuierea autovehiculului

Deblocarea/blocarea cu cheia cu telecomandă



Fig. 34
Cheia cu telecomandă

📖 Citiți și respectați mai întâi **!** și **!** de pe pagina 50.

Funcționarea și descrierea cheii » fig. 34

🔓 Descuierea autovehiculului

🔒 Încuierea autovehiculului

↻ Descuierea/deblocarea capotei portbagajului

A Tastă pentru desfacerea/îmbinarea cheii

B Lampa de control pentru starea bateriei

Dacă, după apăsarea unei taste a cheii, lampa de control de culoare roșie nu clipește, înseamnă că bateria este descărcată.

Descuierea/deblocarea capotei portbagajului

Prin **apăsarea scurtă** a tastei simbol ↻, capota se descuie.

Prin **apăsarea lungă** a tastei simbol ↻, capota se deblochează (se deschide parțial).

Dacă se descuie sau se deblochează capota portbagajului de la tasta simbol ↻ de pe cheie, capota se va încuia automat după închidere. Se poate seta o încuiere întârziată » pagina 56.

! ATENȚIE

- Funcționarea telecomenzii poate fi influențată temporar de existența în apropierea autovehiculului a unor emițători care funcționează în aceeași zonă de frecvență.
- Raza de acțiune a telecomenzii este de aproximativ 30 metri. În caz de baterie descărcată, această rază de acțiune se reduce.
- Când închiderea centralizată reacționează la comenzile telecomenzii numai de la o distanță mai mică de aproximativ 3 m, bateria trebuie înlocuită » pagina 172.

i Indicație

Acționați telecomanda numai atunci când aveți contact vizual cu autovehiculul.

Descuierea / încuierea - KESSY

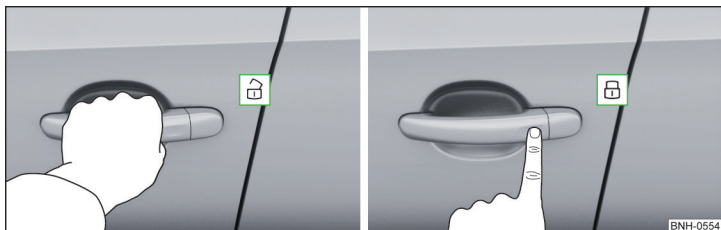

Fig. 35 Mănerul portierei din față

Citiți și respectați mai întâi și de pe pagina 50.

Sistemul KESSY (Keyless Entry Start Exit System) permite o descuiere, respectiv încuiere a autovehiculului fără utilizarea activă a cheii » [fig. 35](#).

Descuierea

Încuierea

La descuiere sau încuiere, cheia trebuie să se găsească la o distanță de maxim 1,5 m de mânerul portierei.

Încuierea

La autovehiculele echipate cu cutie de viteze automată, înaintea încuirii autovehiculului, maneta selectorului de viteze trebuie adusă pe poziția **P**.

Autovehiculul nu se poate încuia din exterior dacă nu este cuplat contactul.

În următoarele 2 secunde de la încuierea autovehiculului, nu mai este posibilă descuierea acestuia cu mâna pe mânerul portierei. Astfel se poate verifica dacă autovehiculul este încuiat.

Protecția împotriva încuirii accidentale a cheii în autovehicul

Dacă cheia cu care s-a încuiat autovehiculul rămâne în habitaclu, atunci autovehiculul de descuiere automat. Redescuierea autovehiculului este confirmată prin clipirea de mai multe ori a semnalizatoarelor. Dacă în termen de aproximativ 45 secunde nu se deschide nicio ușă, autovehiculul se încuie automat la loc.

Dacă cheia cu care s-a încuiat autovehiculul rămâne în portbagaj, se deblochează (parțial se deschide) capota portbagajului. Redeblocarea se confirmă prin clipirea de mai multe ori a semnalizatoarelor. Capota portbagajului **rămâne deblocată** (parțial deschisă). Celelalte portiere rămân încuiate.

Pe afișajul panoului de bord se va afișa următorul mesaj.

Cheia este în autovehicul.

CHEIE IN AUTOVEH_

ATENȚIE

- Unele tipuri de mănuși pot influența negativ funcția de descuiere, respectiv de încuiere în mânerul portierei.
- După părăsirea autovehiculului nu are loc nicio încuiere automată.

Încuierea/descuierea autovehiculului de la tasta de închidere centralizată



Fig. 36
Tasta de închidere centralizată

Citiți și respectați mai întâi și de pe pagina 50.

Dacă autovehiculul nu a fost încuiat din exterior și nu s-a deschis nicio ușă, se poate descuia sau încuia de la tasta » [fig. 36](#).

Încuierea va fi semnalizată prin aprinderea simbolului din tastă.

Tasta funcționează și cu contactul luat.

După încuiere sunt valabile următoarele.

- Nu este posibilă o deschidere dinspre exterior a portierelor și a capotei portbagajului.
- Portierele autovehiculului pot fi descuiate individual și deschise din interior, printr-o singură tragere de mânerul portierei respective.

ATENȚIE

Portierele încuiate din interior îngreunează pătrunderea în interiorul autovehiculului în caz de urgență - Pericol de moarte!

Mecanismul de siguranță

📖 **Citiți și respectați mai întâi**  și  de pe pagina 50.

După ce autovehiculul a fost încuiat din exterior, deschiderea portierelor din interior este împiedicată de mecanismul de siguranță.

La această funcție se face referire după decuplarea contactului, prin următorul mesaj pe afișajul panoului de bord.

 **Țineți cont de încuierea SAFE! Mapa de bord!**

 **ATENȚIE SAFELOCK!**

După încuierea autovehiculului, lampa de control din portiera șoferului clipește cca. 2 secunde rapid, apoi mai rar, la intervale mai lungi.

Oprire

Dezactivarea mecanismului de siguranță se poate face în unul din următoarele feluri.

➤ Prin încuierea dublă în interval de 2 secunde.

➤ Prin dezactivarea tastei pentru supravegherea interiorului și protecția la trac-tare » [pagina 55](#).

Lampa de control din portiera șoferului clipește circa 2 secunde rapid, se stinge și după circa 30 secunde începe să clipească regulat, la intervale mai lungi.

Dacă autovehiculul este încuiat iar mecanismul de siguranță este dezactivat, se poate deschide portiera din interior, trăgând o dată de mânerul de deschidere.

Mecanismul de siguranță se activează la încuierea autovehiculului.

ATENȚIE

La autovehiculele încuiate, cu mecanism de siguranță activat, nu este voie ca să rămână persoane în autovehicul, deoarece de la interior nu se pot descuria nici portierele și nu se pot deschide nici geamurile. Portierele încuiate îngreunează pătrunderea în interiorul autovehiculului în caz de urgență – Pericol de moarte!

Setări individuale

📖 **Citiți și respectați mai întâi**  și  de pe pagina 50.

Următoarele funcții ale închiderii centralizate se pot seta individual în Infotainment » *Manualul de utilizare Infotainment*, capitolul *CAR - Setări autovehicul* sau într-o unitate autorizată.

Deschiderea separată a portierelor

Funcția face posibilă descurierea de la telecomanda radio numai a portierei șoferului și a clapetei rezervorului de combustibil. KESSY permite descurierea câte unei portiere și a clapetei rezervorului de combustibil, în funcție de zona în care se află cheia. Celelalte portiere și capota portbagajului se vor descuria numai la o nouă descuriere.

Descurierea portierelor de pe o parte a autovehiculului

Funcția permite descurierea ambelor portiere de pe partea șoferului și a clapetei rezervorului de combustibil, de la telecomanda radio. KESSY permite descurierea ambelor portiere de pe o parte a autovehiculului și a clapetei rezervorului de combustibil, în funcție de zona în care se află cheia. Celelalte portiere și capota portbagajului se vor descuria numai la o nouă descuriere.

Deblocarea tuturor portierelor

Funcția face posibilă deblocarea tuturor portierelor, a capotei portbagajului și a clapetei rezervorului de combustibil.

Încuierea / descurierea automată

Funcția permite încuierea tuturor portierelor și a capotei portbagajului de la o viteză de aproximativ 15 km/h. Tasta din mânerul capotei portbagajului se dezactivează.

O nouă descuriere automată a tuturor portierelor și a capotei portbagajului se produce la scoaterea cheii din contact, sau la deschiderea unei portiere oarecare. La autovehiculele cu sistem KESSY, acest lucru se produce la deschiderea oricărei dintre portiere.

Autovehiculul poate fi descuriat și prin apăsarea tastei închiderii centralizate  » [pagina 52](#).

Semnale acustice la descuriere / încuiere

La autovehiculele cu instalația de alarmă antifurt se pot activa/dezactiva semnalele acustice în Infotainment » *Instrucțiuni de utilizare Infotainment*, capitolul *CAR - Setări autovehicul* sau într-o unitate autorizată.

Deschiderea / închiderea portierei

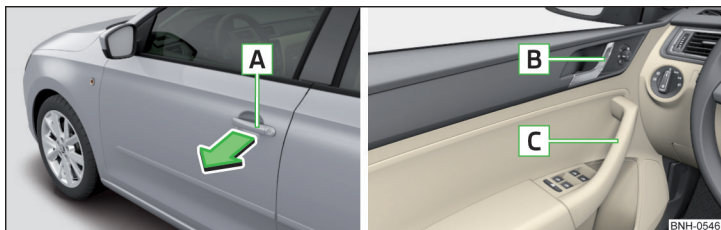

Fig. 37 Mânerul portierei/maneta de deschidere a portierei

Citiți și respectați mai întâi și de pe pagina 50.

Deschiderea din afară

➤ Descuiați autovehiculul.

➤ Trageți mânerul portierei în sensul săgeții » fig. 37.

Deschiderea din interior

➤ Trageți de mânerul al portierei și împingeți portiera.

Închiderea din interior

➤ Prindeți de mânerul de tragere și închideți portiera.

ATENȚIE

- Aveți grijă ca portiera să fie corect închisă, în caz aceasta s-ar putea deschide subit în timpul deplasării - Pericol de moarte!
- Deschideți și închideți portiera numai atunci când nu se află nimeni în zona de deschidere, respectiv de închidere a portierei - Pericol de rănire!
- O portieră deschisă se poate închide de la sine pe vânt puternic sau în rampă - Pericol de rănire!
- Nu circulați niciodată cu portierele deschise - pericol de accidentare!

Siguranța pentru copii



Fig. 38 Portiera spate: Activarea/dezactivarea siguranței pentru copii

Citiți și respectați mai întâi și de pe pagina 50.

Siguranța pentru copii împiedică deschiderea din interior a portierelor din spate. Portiera poate fi deschisă numai din exterior.

Activarea/dezactivarea siguranței pentru copii » fig. 38

Activarea

Oprire

Siguranța pentru copii se activează și se dezactivează cu cheia autovehiculului.

Anomalii în funcționare

Citiți și respectați mai întâi și de pe pagina 50.

Anomalie la închiderea centralizată

Dacă lampa de control din portiera șoferului clipește mai întâi circa 2 secunde rapid, apoi luminează aproximativ 30 secunde neîntrerupt, după care clipește rar, se va solicita ajutorul unei unități autorizate.

În cazul unei perturbații la încuierea centralizată, numai portiera șoferului se poate descuia, respectiv încuia cu cheia autovehiculului. Celelalte portiere și capota portbagajului se pot descuia, respectiv încuia manual.

➤ Încuierea portierei » pagina 172.

➤ Descuierea capotei portbagajului » pagina 173.

Anomalie la sistemul KESSY

Dacă pe afișajul din panoul de bord apare următorul mesaj, solicitați asistență din partea unei unități autorizate.

M Keyless defect.

S KEYLESS DEFECT

Descărcarea bateriei cheii

Dacă tensiunea din bateria cheii cu telecomandă este prea scăzută, pe afișajul panoului de bord se afișează următorul mesaj.

M Înlocuiți bateria cheii!

S INLOCUIRE BATERIE CHEIE

Înlocuiți bateria » [pagina 172](#).

Instalația de alarmă antifurt

Introducere în temă

În acest capitol găsiți informații referitoare la următoarele teme:

Supravegherea interiorului și protecția la remorcare _____ 55

Instalația de alarmă antifurt (denumită în continuare numai instalație de avertizare) mărește siguranța împotriva încercărilor de spargere și furt a autovehiculului.

Instalația de avertizare se activează automat la circa 30 secunde după încuierea autovehiculului. După descuierea autovehiculului aceasta se dezactivează automat.

În cazul unei tentative de spargere sau furt, instalația de avertizare emite semnale acustice și optice (denumite în continuare numai alarmă).

Declanșarea alarmei

Se declanșează alarma dacă la autovehiculul încuiat se efectuează următoarea operație neautorizată.

- Deschiderea capotei motorului.
- Deschiderea capotei portbagajului.
- Deschiderea portierelor.
- Manipularea cheii de contact.
- Remorcarea autovehiculului.
- Mișcare în autovehicul.
- Căderea de tensiune bruscă și semnificativă a calculatorului rețelei de bord.
- Decuplarea remorcii.

Dacă se descuie și deschide portiera șoferului de la butucul încuietorii, se declanșează sistemul de alarmă.

Dezactivarea alarmei

Alarma se dezactivează prin apăsarea tastei  de pe cheile sau prin cuplarea contactului.

! ATENȚIE

Pentru a garanta buna funcționare a instalației de avertizare, verificați înainte de părăsirea autovehiculului dacă toate portierele și toate geamurile, inclusiv trapa glisantă/rabatabilă, sunt închise.

i Indicație

Sistemul de alarmă dispune de o sursă proprie de energie. Durata de viață a sursei de energie este de 5 ani.

Supravegherea interiorului și protecția la remorcare

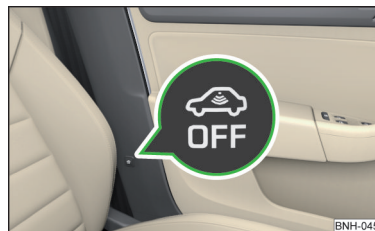

Fig. 39
Tastă pentru supravegherea interiorului și protecția la remorcare

 **Citiți și respectați mai întâi ! de pe pagina 55.**

Supravegherea interiorului declanșează alarma la înregistrarea unei mișcări în autovehiculul încuiat.

Protecția la tractare declanșează alarma la înregistrarea unei înclinări a autovehiculului încuiat.

Dezactivați supravegherea interiorului și protecția la tractare când există posibilitatea declanșării alarmei din cauza unor mișcări (făcute de exemplu de către persoane sau animale) în interiorul autovehiculului, respectiv când autovehiculul trebuie transportat (de exemplu pe calea ferată sau pe mare) sau tractat.

Dezactivarea

- Decuplați contactul.
- Deschideți portiera șoferului.

➤ Apăsați tasta simbol  de pe stâlpul B de pe partea șoferului » fig. 39.

În tastă se modifică iluminarea simbolului  din roșu în portocaliu.

➤ Încuiați autovehiculul în interval de 30 secunde.

Prin dezactivarea supravegherii interiorului și a protecției la tractare, se dezactivează mecanismul de siguranță.

! ATENȚIE

Compartimentul pentru ochelari deschis reduce eficiența supravegherii interiorului. Pentru a garanta o funcționare eficientă a supravegherii interiorului, închideți întotdeauna compartimentul pentru ochelari înainte de încuierea autovehiculului.

Capota portbagajului

Introducere în temă

În acest capitol găsiți informații referitoare la următoarele teme:

Deschiderea / închiderea _____ 56

Încuierea întârziată a capotei portbagajului _____ 56

La închiderea capotei portbagajului nu apăsați pe lunetă.

Asigurați-vă că după închiderea capotei portbagajului, acesta este încuiat.

La plecare, respectiv la o viteză mai mare de 5 km/h, funcția tastei din mânerul de deasupra numărului de înmatriculare va fi dezactivată. După oprire și deschiderea portierei, funcția se restabilește.

! ATENȚIE

- Nu conduceți niciodată cu capota portbagajului întredeschisă sau deschisă complet, deoarece este posibil să intre gaze de eșapament în habitacul - Pericol de intoxicare!
- Aveți grijă ca la închiderea capotei portbagajului să nu fie strivite părți ale corpului - există pericol de accidentare!

Deschiderea / închiderea

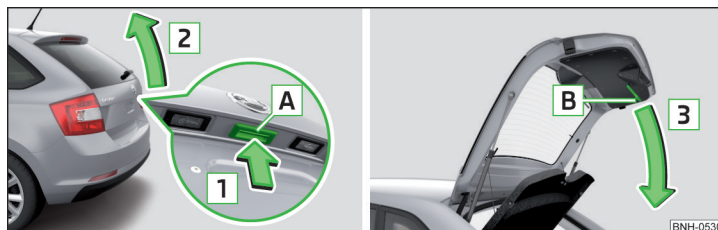

Fig. 40 Deschiderea/inchiderea capotei portbagajului

 Citiți și respectați mai întâi  de pe pagina 56.

După deblocarea autovehiculului, capota portbagajului se poate deschide de la tasta din mânerul de deasupra numărului de înmatriculare.

Deschiderea

➤ Apăsați tasta  în sensul săgeții  » fig. 40.

➤ Ridicați capota în sensul săgeții .

Închiderea

➤ Apucați suportul  și trageți în sensul săgeții .

Încuierea întârziată a capotei portbagajului

 Citiți și respectați mai întâi  de pe pagina 56.

Dacă se descuie capota portbagajului de la tasta simbol  de pe cheie, capota se încuie automat după închidere.

Perioada de timp după scurgerea căreia se încuie automat capota portbagajului după închidere se poate prelungi de către o unitate autorizată.

! ATENȚIE

Înainte de încuierea automată a capotei portbagajului există pericolul pătrunderii nedorite în autovehicul. De aceea vă recomandăm, să încuiați autovehiculul de la tasta simbol  de pe cheie.

Aționarea geamurilor

Introducere în temă

În acest capitol găsiți informații referitoare la următoarele teme:

Macaraua mecanică a geamului	57
Geamurile acționate electric	57
Deschiderea și închiderea geamurilor din portiera pasagerului față și din portierele spate	58
Limitarea forței	59
Defecțiuni în funcționare	59

Geamurile pot fi operate mecanic, prin intermediul manivelei montate la capitonajul respectiv al portierei.

În funcție de dotare există posibilitatea acționării electrice a geamurilor din ușile din față sau a tuturor geamurilor de pe scaunul șoferului și prin tasta respectivă acționarea electrică a geamului din ușa pasagerului din față și din ușile din spate.

ATENȚIE

Geamurile trebuie închise cu atenție - pericol de accidentare!

ATENȚIE

- În cazul în care geamurile sunt înghețate, îndepărtați întâi gheața » [pagina 135](#), *Geamurile și oglinzile exterioare* și abia apoi acționați macaraua geamului, în caz contrar putându-se deteriora garnitura geamului, precum și mecanismul de acționare a geamurilor.
- La părăsirea autovehiculului încuiat, aveți grijă ca geamurile să fie întotdeauna închise.

Indicație de mediu

La viteze mari, se vor închide geamurile pentru a nu evita consumul inutil de combustibil.

Indicație

Pentru aerisirea spațiului interior în timpul mersului utilizați preferențial sistemele de încălzire/climatizare/ventilare existente. Când geamurile sunt deschise, în autovehicul poate pătrunde praf sau murdărie, iar la viteze mai ridicate se pot produce zgomote din cauza vântului.

Macaraua mecanică a geamului

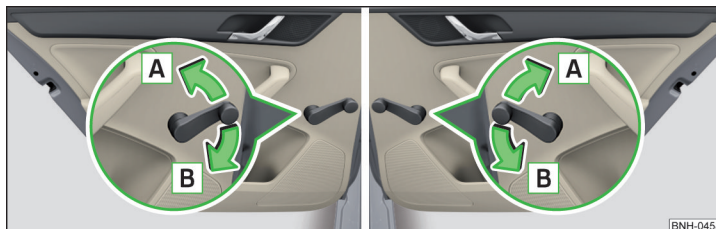

Fig. 41 Operarea geamului: stânga/dreapta

Citiți și respectați mai întâi **!** și **!** de pe pagina 57.

Prin intermediul manivelei geamului respectiv se poate acționa mecanic numai un geam.

Deschiderea

► Rotiți manivela în sensul săgeții **A** » fig. 41.

Închiderea

► Rotiți manivela în sensul săgeții **B** » fig. 41.

Geamurile acționate electric

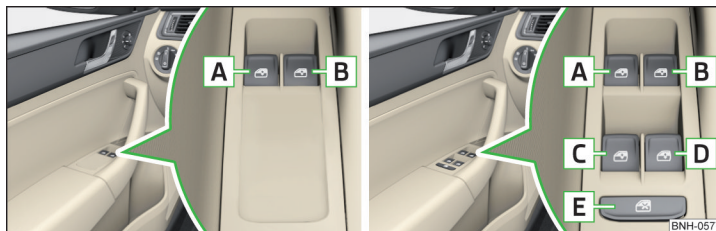

Fig. 42 Tastele macaralelor geamurilor: Varianta 1/varianta 2

Citiți și respectați mai întâi **!** și **!** de pe pagina 57.

Geamurile electrice funcționează numai când contactul motor este pus.

În funcție de echipare, de la tastele din portieră se pot opera geamurile din față - **Varianta 1**, respectiv geamurile din spate - **Varianta 2** » fig. 42.

Tastele geamurilor acționate electric » fig. 42

- A** Portiera stânga față
- B** Portiera dreapta față
- C** Ușa stânga spate
- D** Portiera spate dreapta
- E** Dezactivarea/activarea tastelor din portierele din spate

Deschiderea

» Apăsăți ușor tasta corespunzătoare și mențineți-o în această poziție până când geamul a atins poziția dorită de dumneavoastră.

Geamul se oprește după eliberarea tastei.

Geamul șoferului poate fi deschis automat complet, prin apăsarea scurtă a tastei, până la capăt. La o nouă apăsare, sau după tragerea tastei geamul rămâne pe loc.

Închiderea

» Trageți ușor marginea superioară a tastei corespunzătoare și mențineți-o în această poziție până când geamul a atins poziția dorită de dumneavoastră.

Geamul se oprește după eliberarea tastei.

Geamul șoferului poate fi închis automat complet, prin tragerea tastei, până la capăt. La o nouă tragere, sau după apăsarea tastei geamul rămâne pe loc.

Dezactivarea/activarea tastelor din portierele din spate

» Apăsăți tasta **E** » fig. 42.

Dacă sunt dezactivate tastele din portiera din spate, se aprinde lampa de control  din tasta **E**.

Mecanismul de acționare a geamurilor este echipat cu protecție la supraîncălzire. La deschiderea și închiderea repetată a geamurilor, această protecție se poate încinge. Aceasta conduce la blocarea temporară a mecanismului de acționare a geamului. Imediat după răcirea protecției la supraîncălzire, geamul poate fi din nou acționat.

! ATENȚIE

- Geamurile acționate electric din portiera șoferului și din portierele din spate sunt dotate cu o limitare a forței » pagina 59. Dacă se înregistrează un obstacol în timpul procesului de închidere, geamul se oprește și se deschide câțiva centimetri. Geamurile trebuie totuși închise cu atenție - pericol de accidentare!
- Când se transportă pe bancheta din spate persoane care nu sunt complet independente, de ex. copii, se recomandă să dezactivați, din motive de siguranță, butoanele din portierele din spate, cu butonul **E**.

! ATENȚIE

- Pe timp de iarnă, rezistența opusă ca urmare a înghețului poate îngreuna închiderea geamurilor. Geamul se oprește la închidere și se retrage câțiva centimetri.
- Păstrați geamurile curate, pentru a garanta o funcționare corectă a mecanismului electric de acționare.
- Geamurile se închid întotdeauna înainte de deconectarea bateriei.

Deschiderea și închiderea geamurilor din portiera pasagerului față și din portierele spate



Fig. 43
Tasta macaralei geamului

 **Citiți și respectați mai întâi ! și ! de pe pagina 57.**

În portiera pasagerului față și în portierele spate se găsește o tastă pentru fiecare geam în parte.

Deschiderea

» Apăsăți ușor tasta corespunzătoare și mențineți-o în această poziție până când geamul a atins poziția dorită de dumneavoastră.

Geamul se oprește după eliberarea tastei. ▶

Închiderea

➤ Trageți ușor marginea superioară a tastei corespunzătoare și mențineți-o în această poziție până când geamul a atins poziția dorită de dumneavoastră.

Geamul se oprește după eliberarea tastei.

Limitarea forței

📖 Citiți și respectați mai întâi **!** și **!** de pe pagina 57.

Dacă se înregistrează un obstacol în timpul procesului de închidere, geamul se oprește și se deschide câțiva centimetri.

Dacă obstacolul împiedică închiderea în următoarele 10 secunde, procesul de închidere se va întrerupe din nou și geamul se va deschide câțiva centimetri.

Dacă încercați să închideți geamul din nou într-un interval de 10 secunde, după a doua revenire a geamului, cu toate că obstacolul nu a fost încă îndepărtat, închiderea este doar oprită. În această perioadă, nu va fi posibilă închiderea automată a geamurilor. Dispozitivul de limitare a forței este încă activat.

Dispozitivul de limitare a forței este abia atunci dezactivat, dacă în următoarele 10 secunde încercați din nou să închideți geamul - **geamul se va închide acum cu toată forța!**

Dacă așteptați mai mult de 10 secunde, limitarea forței va fi activată din nou.

! ATENȚIE

Geamul acționat electric de pe partea pasagerului față » **fig. 42 la pagina 57 nu dispune de nicio** limitare a forței. Geamul trebuie închis cu atenție - pericol de accidentare!

Defecțiuni în funcționare

📖 Citiți și respectați mai întâi **!** și **!** de pe pagina 57.

Dacă bateria a fost deconectată și conectată, se poate întâmpla ca geamurile automate acționate electric să nu funcționeze. Sistemul trebuie activat.

Procesul de activare

➤ Cuplați contactul.

➤ Trageți marginea superioară a tastei respective și închideți geamul.

➤ Eliberați tasta.

➤ Trageți din nou în sus de respectiva tastă pentru circa 1 secunde și mențineți.

Luminile și vizibilitatea

Luminile

📖 Introducere în temă

În acest capitol găsiți informații referitoare la următoarele teme:

Operarea sistemului de iluminare	60
Luminile de zi (DAY LIGHT)	60
Lampa de semnalizare și faza lungă	61
Comanda automată a farurilor	62
Farurile de ceață	62
Faruri de ceață cu funcția CORNER	62
Lampa de ceață spate	63
COMING HOME / LEAVING HOME	63
Instalația de avarie	63
Lămpile de parcare	64
Deplasarea în străinătate	64

Dacă nu se menționează altceva, lumina funcționează numai când contactul este cuplat.

La autovehiculele cu volanul pe partea dreaptă ordinea aranjării elementelor de comandă diferă parțial față de ordinea prezentată în » **fig. 44 la pagina 60**. Simbolurile care marchează pozițiile individuale ale elementelor de operare, sunt identice.

! ATENȚIE

- Aprinderea luminilor are voie să fie făcută numai în conformitate cu prevederile legislației naționale în vigoare.
- Sistemul automat de comandă a fazei scurte **AUTO** servește doar pentru asistență și nu îl absolvă pe șofer de obligația sa de a verifica luminile și eventual de a aprinde luminile atunci când este necesar.

i Indicație

- Farurile se pot aburi pasager pe interior. Atunci când lumina de întâlnire este aprinsă, geamul farului se dezaburește după scurt timp, după caz geamul farului poate rămâne aburit în zonele de margine. Această aburire se reflectă negativ asupra duratei de viață a dispozitivelor de iluminat.
- În cazul în care vizibilitatea este mai redusă și nu este aprinsă nicio lumină (în afară de luminile de zi), se reduce luminozitatea iluminării instrumentelor de bord, pentru a atrage atenția șoferului să aprindă la timp lumina.
- Întreaga luminozitate a iluminării instrumentelor de bord când lumina este aprinsă (în afara luminilor de zi) se poate seta în Infotainment » *Manualul de utilizare Infotainment*, capitolul CAR - Setările autovehiculului.

Operarea sistemului de iluminare

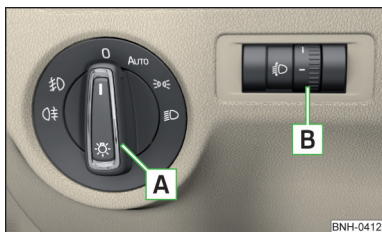

Fig. 44
Comutatorul de lumini și butonul rotativ pentru reglarea fasciculului farurilor (pe înălțime)

Citiți și respectați mai întâi de pe pagina 59.

Activarea/dezactivarea luminii

În funcție de echipare, comutatorul de lumini » fig. 44 se poate roti în următoarele poziții.

0 Stingerea luminilor (în afară de lumina de zi)

AUTO Activarea/ dezactivarea automată a luminii » pagina 62

» « Aprirea luminilor de poziție, respectiv a luminilor de parcare » pagina 64

Aprirea luminii de întâlnire

Reglarea fasciculului farurilor (pe înălțime)

Prin rotirea butonului rotativ » fig. 44 din poziția - în poziția **3** se adaptează treptat reglarea fasciculului farurilor (pe înălțime) și astfel este scurtat conul de lumină.

Pozițiile reglării fasciculului farurilor (pe înălțime) corespund aproximativ următorului grad de încărcare.

- Autovehicul față ocupat, portbagaj neîncărcat
- 1 Autovehicul complet ocupat, portbagaj neîncărcat
- 2 Autovehicul complet ocupat, portbagaj încărcat
- 3 Locul șoferului ocupat, portbagaj încărcat

ATENȚIE

Reglați întotdeauna înălțimea de luminare a farurilor astfel, încât să nu-i orbiți pe ceilalți participanți la trafic, în special pe cei care circulă din direcție opusă.

i Indicație

- Când comutatorul de lumini se află în poziția sau **AUTO** și se decuplează contactul, faza scurtă se dezactivează¹⁾ automat și se aprind luminile de poziție. După scoaterea cheii din contact, la autovehiculele cu buton de pornire după decuplarea contactului și deschiderea portierei șoferului se dezactivează luminile de poziție.
- La o defectare a întrerupătorului de lumini, faza scurtă se aprinde automat.

Luminile de zi (DAY LIGHT)

Citiți și respectați mai întâi de pe pagina 59.

Lumina de zi (în continuare numai ca funcție) asigură iluminatul zonei din față a autovehiculului.

Lumina se aprinde automat, atunci când sunt îndeplinite următoarele condiții.

- ✓ Comutatorul de lumini se află în poziția **0** sau **AUTO**.
- ✓ Cheia este pusă pe contact.
- ✓ Funcția este activată.

¹⁾ Nu este valabil pentru poziția **AUTO**, atâta timp cât se îndeplinesc condițiile pentru funcția COMING HOME » pagina 63.

Activarea / dezactivarea funcției la autovehiculele cu Infotainment

Funcția poate fi dezactivată/activată în Infotainment » *Manualul de utilizare Infotainment*, capitolul CAR - Setările autovehiculului.

Dezactivarea funcției la autovehiculele fără Infotainment

- › Decuplați contactul.
- › Trageți maneta de semnalizare / pentru faza lungă spre volan, împingeți-o în jos și mențineți-o în această poziție.
- › Cuplați contactul.
- › Așteptați până când lampa de semnalizare din stânga clipește de 4 ori.
- › Luați contactul - se emite un semnal acustic, care confirmă dezactivarea funcției.
- › Eliberați maneta de semnalizare.

Activarea funcției la autovehiculele fără Infotainment

- › Decuplați contactul.
- › Trageți maneta de semnalizare / pentru faza lungă spre volan, împingeți-o în sus și mențineți-o în această poziție.
- › Cuplați contactul.
- › Așteptați până când lampa de semnalizare din dreapta clipește de 4 ori.
- › Luați contactul - se emite un semnal acustic, care confirmă activarea funcției.
- › Eliberați maneta de semnalizare.

! ATENȚIE

Când lumina de zi este activată, nu luminează luminile de poziție (nici în față, nici în spate) și lampa numărului de înmatriculare. Activați întotdeauna lumina de întâlnire în condiții de vizibilitate redusă.

Lampa de semnalizare și faza lungă

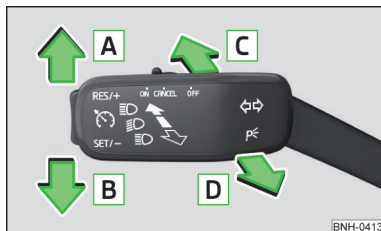

Fig. 45
Maneta: Operarea semnalizatoarelor și fazei lungi

📖 Citiți și respectați mai întâi ! de pe pagina 59.

Pozițiile manetei de operare » fig. 45

- A** Aprinderea luminii de semnalizare dreapta - pe panoul de bord clipește lampa de control ➔.
- B** Aprinderea luminii de semnalizare stânga - pe panoul de bord clipește lampa de control ◀.
- C** Activarea fazei lungi (poziție tensionată) - pe panoul de bord se aprinde lampa de control ⏸.
- D** Dezactivarea fazei lungi / activarea semnalizării cu farurile (poziția asistată de arc)

Faza lungă se poate aprinde numai când faza scurtă este activată.

Semnalizarea luminoasă poate funcționa și când contactul este decuplat.

Lumina de semnalizare se dezactivează automat după luarea unei curbe, sau după virare.

„Semnalizarea Confort”

Dacă se apasă maneta de operare ușor până la punctul de presiune **A**, resp. **B**, are loc clipirea de trei ori a luminii de semnalizare respective.

Dacă în timpul „semnalizării confort” se apasă maneta de operare în partea opusă, atunci se încheie clipirea.

„Semnalizarea confort” se poate activa/dezactiva în Infotainment » *Manualul de utilizare Infotainment*, capitolul CAR - Setările autovehiculului.

! ATENȚIE

Aprindeți faza lungă, respectiv semnalizarea luminoasă, numai dacă nu-i orbiți pe ceilalți participanți la trafic.

Comanda automată a farurilor



Fig. 46
Comutatorul de lumini: Poziția
AUTO

📖 Citiți și respectați mai întâi **!** de pe pagina 59.

Dacă comutatorul de lumini se află în poziția **AUTO** » fig. 46, atunci urmează în funcție de dotare aprinderea/stingerea automată a luminii conform condițiilor de lumină, respectiv meteorologice date (ploaie).

Sensibilitatea senzorului pentru determinarea condițiilor de lumină se poate seta în Infotainment » *Manualul de utilizare Infotainment*, capitolul **CAR - Setările autovehiculului**.

Dacă comutatorul de lumini este în poziția **AUTO**, se aprinde inscripția **AUTO** de lângă comutatorul de lumini. Dacă se aprinde automat lumina, luminează și simbolul **☾** de lângă comutatorul de lumini.

Comanda automată a farurilor pe timp de ploaie

Lumina de întâlnire se aprinde automat, atunci când sunt îndeplinite următoarele condiții.

- ✓ Funcția este activată.
- ✓ Comutatorul de lumini se află în poziția **AUTO**.
- ✓ Ștergătoarele de parbriz sunt activate mai mult de 15 s.

Lumina se stinge automat, după cca 4 minute de la oprirea ștergătoarelor de parbriz.

Comanda automată a farurilor pe timp de ploaie poate fi dezactivată/activată în Infotainment » *Manualul de utilizare Infotainment*, capitolul **CAR - Setările autovehiculului**.

¹⁾ În caz de conflict între cele două modalități de activare, de exemplu dacă se rotește roata față spre stânga și este aprinsă lumina de semnalizare din dreapta, lumina de semnalizare are prioritatea mai ridicată.

! ATENȚIE

Condițiile de vizibilitate slabe se detectează de către un senzor montat sub parbriz, în suportul oglinzii interioare, respectiv în planșa de bord. De aceea nu lipiți autocolante sau alte obiecte asemănătoare în fața senzorului, pentru a nu anula funcționarea acestuia, sau pentru a nu-i afecta fiabilitatea.

Farurile de ceață

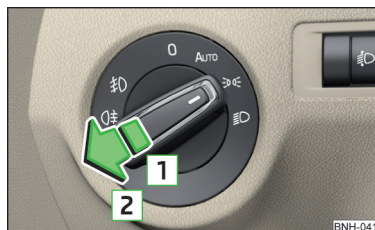

Fig. 47
Comutatorul de lumini - activați
farurile de ceață și lampa de
ceață spate

📖 Citiți și respectați mai întâi **!** de pe pagina 59.

Activarea/dezactivarea

- Rotiți comutatorul de lumini în poziția **AUTO**, ☾ sau ☾ » fig. 47.
- Trageți comutatorul de lumini în poziția **1**.

Pe panoul de bord se aprinde lampa de control ☾.

Decuplarea se efectuează în ordine inversă.

Faruri de ceață cu funcția CORNER

📖 Citiți și respectați mai întâi **!** de pe pagina 59.

Funcția CORNER asigură o iluminare mai bună a zonei învecinate la virare, parcare etc.

Funcția cuplează automat farurile de ceață pe partea corespunzătoare a autovehiculului, dacă sunt îndeplinite următoarele condiții.

- ✓ Semnalizarea este acționată, respectiv roțile din față sunt puternic virate¹⁾.
- ✓ Viteza de deplasare se află sub 40 km/h.

- ✓ Faza scurtă este aprinsă.
- ✓ Farurile de ceață nu sunt aprinse.

i Indicație

La cuplarea treptei marșarier se aprind ambele faruri de ceață.

Lampa de ceață spate

Citiți și respectați mai întâi **i** de pe pagina 59.

Activarea/dezactivarea

- Rotiți comutatorul de lumini în poziția , respectiv **AUTO** sau  » **fig. 47 la pagina 62.**
- Trageți comutatorul de lumini în poziția **2**.

Pe panoul de bord se aprinde lampa de control .

Decuplarea se efectuează în ordine inversă.

Dacă autovehiculul nu este echipat cu proiectoare de ceață, lampa de ceață spate se aprinde prin tragerea comutatorului de lumini în singura poziție posibilă.

i Indicație

În timpul deplasării cu un accesoriu (de ex. remorcă, suport pentru biciclete) conectat la priza remorci, accesoriul va fi iluminat numai prin lampa de ceață spate. Dispozitivul de remorcă trebuie să fie montat din fabrică, respectiv din gama de accesorii originale ŠKODA.

COMING HOME / LEAVING HOME

Citiți și respectați mai întâi **i** de pe pagina 59.

Funcția COMING HOME asigură iluminarea perimetrului autovehiculului după decuplarea contactului și deschiderea portierei șoferului.

Funcția LEAVING HOME asigură iluminarea perimetrului autovehiculului după descurierea autovehiculului cu telecomanda radio.

Funcția activează lumina numai atunci când există condiții de vizibilitate slabe, iar comutatorul de lumini se află în poziția **AUTO**.

Activarea/dezactivarea și reglarea funcțiilor

Funcțiile și setarea duratei de iluminare pot fi activate/dezactivate în Infotainment » *Manualul de utilizare Infotainment*, capitolul **CAR - Setările autovehiculului**.

! ATENȚIE

- Condițiile de vizibilitate slabe se detectează de către un senzor montat sub parbriz, în suportul oglinzii interioare, respectiv în planșa de bord. De aceea nu lipiți autocolante sau alte obiecte asemănătoare în fața senzorului, pentru a nu anula funcționarea acestuia, sau pentru a nu-i afecta fiabilitatea.
- Dacă această funcție este activată permanent, se solicită foarte mult bateria.

Instalația de avarie



Fig. 48
Tasta pentru luminile de avarie

Citiți și respectați mai întâi **i** de pe pagina 59.

Luminile de avarie atrag atenția celorlalți participanți la trafic asupra autovehiculului dumneavoastră.

Funcția activează toate luminile de semnalizare.

Activarea/dezactivarea

- Apăsăți tasta  » **fig. 48.**

La activare, clipește lampa de control  din tastă în același timp lampa de control  din panoul de bord.

Luminile de avarie funcționează și când contactul este decuplat.

La o declanșare a airbagului, luminile de avarie se aprind automat.

Dacă se activează lampa de semnalizare când luminile de avarie sunt pornite (de ex. la virare), atunci luminile de avarie se sting temporar și luminează intermitent numai lampa de semnalizare de pe respectiva parte a autovehiculului.

Lămpile de parcare

Citiți și respectați mai întâi de pe pagina 59.

Lămpile de parcare sunt prevăzute pentru o iluminare temporară a autovehiculului parcat.

Aprinderea lămpii unilaterale de parcare

➤ Decuplați contactul.

➤ Apăsăți maneta de operare în poziția **A** sau **B** până la limită » fig. 45 la pagina 61.

Se aprinde lampa de parcare de pe partea dreaptă sau stângă a autovehiculului.

Aprinderea lămpii bilaterale de parcare

➤ Cu contactul cuplat rotiți comutatorul de lumini în poziția .

➤ Decuplați contactul.

➤ Încuiăți autovehiculul.

După scoaterea cheii din contact și deschiderea portierei șoferului, se aude un semnal acustic de avertizare.

După câteva secunde sau după închiderea portierei șoferului, semnalul de avertizare acustic este dezactivat, dar lampa de parcare rămâne aprinsă.

ATENȚIE

- Prin aprinderea luminii de parcare se solicită extrem de puternic bateria.
- Lămpile de parcare se pot dezactiva automat din cauza bateriei prea slabe.
- Dacă se aprind lămpile de parcare pe ambele părți cu contactul decuplat, atunci nu se vor dezactiva automat lămpile de parcare.

Deplasarea în străinătate

Citiți și respectați mai întâi de pe pagina 59.

La deplasarea în țări cu trafic pe partea opusă (trafic pe partea stângă/parte dreaptă), farurile dumneavoastră îi pot orbi pe participanții la trafic care circulă din sens opus. Pentru a împiedica orbirea participanților la trafic care se deplasează din sens opus, este necesară o adaptare a farurilor de către o unitate autorizată.

Lămpile interioare

Introducere în temă

În acest capitol găsiți informații referitoare la următoarele teme:

Lampa interioară față _____ 64

Lampa interioară spate _____ 65

Luminile interioare funcționează și cu contactul decuplat.

Lampa se stinge automat la 10 minute după decuplarea contactului sau deschiderea unei portiere, dacă nu este menționat altceva.

Lampa interioară față

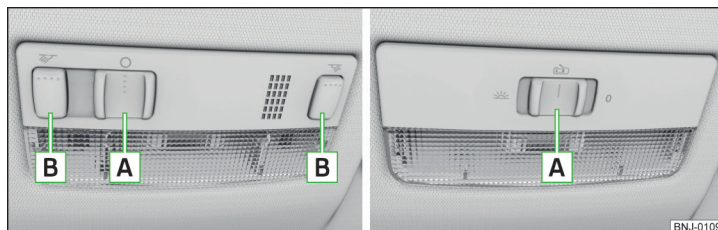

Fig. 49 Operarea lămpilor față: Varianta 1/varianța 2

Pozițiile comutatorului luminos deplasabil **A** » fig. 49.

Activarea

Oprire

Operarea automată

Comutator pentru activarea/dezactivarea lămpilor de lectură **B** » fig. 49

Lampa de lectură stânga

Lampa de lectură dreapta

Acționarea automată a lămpilor - poziția

Lampa se **cuplează** atunci când există unul din următoarele evenimente.

- Se descuie autovehiculul.
- Se deschide una dintre portiere.
- Se scoate cheia din contact.

Lampa se **decuplează** atunci când există unul din următoarele evenimente.

- Se încuie autovehiculul.
- Se cuplează contactul.
- La cca. 30 sec. după închiderea tuturor portierelor.

Lampa interioară spate



Fig. 50 Lampa interioară din spate: Varianta 1/varianta 2

Lampă spate - Varianta 1: apăsați comutatorul **A** » fig. 50

☞ Activarea/dezactivarea

Lampă spate - Varianta 2: mișcați discul de difuzare a luminii **B** » fig. 50

☞ Activarea

0 Oprise

☞ Operarea automată¹⁾

Lampă spate - Varianta 1

Lampa spate se va acționa împreună cu lampa față ²⁾.

- Când lampa față este **aprinsă**, luminează automat și lampa din spate.
- Când lampa față este **stinsă**, se poate aprinde, respectiv stinge lampa spate, în funcție de necesități.

¹⁾ În această poziție, pentru plafoniera spate sunt valabile aceleași condiții ca pentru plafoniera față » pagina 64.

²⁾ Această funcțiune este valabilă doar în anumite țări. În unele țări operarea lămpii spate se realizează independent de cea din față.

Vizibilitatea

Introducere în temă

În acest capitol găsiți informații referitoare la următoarele teme:

Încălzirea lunetei	65
Parasolarele față	66
Ruloul parasolar al plafonului panoramic	66

ATENȚIE

Atenție ca vizibilitatea să nu fie limitată de gheață, zăpadă, aburi sau alte obiecte.

Încălzirea lunetei



Fig. 51
Tabloul de bord: Tasta pentru încălzire lunetă

☞ Citiți și respectați mai întâi **!** de pe pagina 65.

Încălzirea servește la dezghețarea resp. ventilația lunetei.

Încălzirea poate fi activată când contactul este cuplat.

Încălzirea se activează numai după pornirea motorului.

Tastele pentru încălzire din consola centrală » fig. 51

☞ Activarea/dezactivarea încălzirii lunetei

Dacă este activată încălzirea, în tastă se aprinde o lumină.

După aproximativ 7 minute încălzirea parbrizului se decuplează automat. ▶

Dacă se oprește motorul și se repornește în interval de 10 minute, atunci când încălzirea este cuplată, are loc continuarea încălzirii.

i Indicație

- Când tensiunea de bord scade, încălzirea se decuplează automat » pagina 153, *Deconectarea automată a consumatorilor.*
- Dacă lampa din tastă luminează intermitent, încălzirea nu mai funcționează datorită bateriei prea slabe.

Parasolarele față

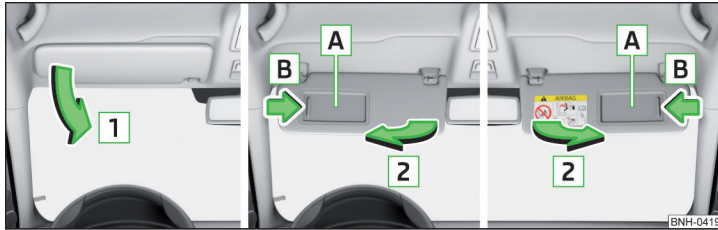

Fig. 52 Rabatarea în jos a parasolarului / rabatarea parasolarului înspre portieră și deschiderea capacului oglinzii

i Citiți și respectați mai întâi **!** de pe pagina 65.

Operarea și descrierea parasolarului » fig. 52

- 1 Rabatarea în jos a parasolarului
- 2 Rotirea parasolarului înspre portieră
- A Oglinda pentru machiaj cu capac
- B Deschiderea capacului oglinzii

! ATENȚIE

Dacă sunt fixate obiecte pe parasolare, nu este permisă împingerea parasolarelor spre geamurile laterale. La declanșarea airbagului cortină, pasagerii pot suferi accidentări.

Ruloul parasolar al plafonului panoramic



Fig. 53
Derularea ruloului parasolar

i Citiți și respectați mai întâi **!** de pe pagina 65.

Ruloul parasolar ferește împotriva incidenței directe a razelor solare.

Ruloul parasolar al plafonului panoramic se poate **deschide** manual în sensul săgeții, respectiv se poate **închide** în sens contrar săgeții » fig. 53.

! ATENȚIE

Procedați cu atenție la operarea ruloului parasolar, pentru a evita accidentări prin strivire - pericol de accidentare!

Ștergătoarele de parbriz și instalația de spălare

i Introducere în temă

În acest capitol găsiți informații referitoare la următoarele teme:

Acționarea ștergătoarelor de parbriz și instalației de spălare _____ 67

Instalația de spălare a farurilor _____ 68

Ștergătoarele și instalația de spălare funcționează numai când contactul este pus.

Poziția pentru iarnă a ștergătoarelor de parbriz

Când ștergătoarele se găsesc în poziție de repaus, nu pot fi ridicate de pe parbriz. Din acest motiv, vă recomandăm, ca în timpul iernii să poziționați ștergătoarele astfel încât să poată fi ridicate cu ușurință de pe parbriz.

- Activați ștergătoarele.
- Decuplați contactul.

Ștergătoarele rămân în poziția în care au fost surprinse de luarea contactului. ►

Drept poziție pentru iarnă puteți folosi și poziția de service » pagina 173.

! ATENȚIE

- Pentru asigurarea unei vizibilități bune sunt necesare ștergătoare de parbriz în perfectă stare » pagina 173.
- Nu utilizați instalația de spălare a parbrizului la temperaturi scăzute, înainte de a încălzi parbrizul. Lichidul de spălare a geamurilor poate îngheța pe parbriz, limitând astfel vizibilitatea.

! ATENȚIE

- La temperaturi scăzute și iarna, înainte de cuplarea contactului, verificați dacă lamelele ștergătoarelor nu sunt înghețate. Dacă porniți ștergătoarele iar lamelele acestora sunt înghețate, se pot deteriora atât lamelele cât și motorul de acționare a ștergătoarelor!
- Desprindeți cu grijă de pe parbriz lamelele înghețate ale ștergătoarelor.
- Înainte de pornire, îndepărtați zăpada și gheața de pe ștergătoarele de parbriz.
- Prin manevrarea neatentă a ștergătoarelor se poate deteriora parbrizul.
- Nu cuplați contactul când brațele ștergătoarelor sunt ridicate de pe parbriz! Brațele ștergătoarelor pot deteriora vopseaua capotei motorului.

i Indicație

În funcție de dotarea autovehiculului, duzele de pulverizare încălzite ale parbrizului se pot încălzi automat după pornirea motorului.

Acționarea ștergătoarelor de parbriz și instalației de spălare



B3V-0189

Fig. 54 Operarea ștergătoarelor de parbriz și instalației de spălare a parbrizului: față/spate

📖 Citiți și respectați mai întâi ! și ! de pe pagina 67.

Pozițiile manetei de operare

- 0 OFF Ștergere dezactivată
- 1 INT În funcție de echipare:
 - Ștergerea intermitentă a parbrizului
 - Ștergerea automată a parbrizului pe timp de ploaie
- 2 LOW Ștergerea lentă a parbrizului
- 3 HIGH Ștergerea rapidă a parbrizului
- 4 1x Ștergerea printr-o singură cursă a parbrizului / poziția de service a brațelor ștergătoarelor de parbriz, (poziție amortizată)
- 5 ☂ Stropirea și ștergerea parbrizului (poziție tensionată)
- 6 ☂ Ștergerea lunetei
- 7 ☂ Stropirea și ștergerea lunetei (poziție tensionată)
- A ... În funcție de echipare:
 - Setarea intervalului de ștergere al parbrizului
 - Reglarea sensibilității ștergerii automate în caz de ploaiePrin setarea comutatorului în sensul săgeții, ștergătoarele șterg mai des.

Stropirea și ștergerea parbrizului ☂

După eliberarea manetei de operare ștergătoarele mai acționează de 1 până la 3 ori.

Stropirea și ștergerea lunetei ☂

După eliberarea manetei de operare ștergătoarele mai acționează de 1 până la 3 ori.

Maneta de operare rămâne în poziția 6.

Ștergerea automată a parbrizului pe timp de ploaie

Funcția poate fi activată/dezactivată în Infotainment » *Manualul de utilizare Infotainment*, capitolul CAR - Setări autovehicul.

Ștergerea automată a lunetei

După cuplarea treptei marșarier când ștergătoarele de parbriz sunt pornite, are loc ștergerea intermitentă a lunetei în funcție de viteza ștergătoarelor de parbriz.

Funcția poate fi activată/dezactivată în funcție de echipare în Infotainment » *Manualul de utilizare Infotainment*, capitolul CAR - Setări autovehicul sau la o unitate autorizată. ▶

! ATENȚIE

Ștergerea automată pe timp de ploaie servește doar pentru asistență. Conducătorul nu este însă scutit de responsabilitatea de a activa manual funcția, ori de câte ori este nevoie.

Instalația de spălare a farurilor

📖 Citiți și respectați mai întâi ! și ! de pe pagina 67.

La curățirea farurilor se ajunge întotdeauna la prima și la fiecare a zecea stropire a parbrizului.

Instalația de spălare a farurilor funcționează în următoarele condiții.

- ✓ Cheia este pusă pe contact.
- ✓ Faza scurtă este aprinsă.
- ✓ Temperatura exterioară se află aproximativ între -11 °C și +36 °C.

Pentru a garanta funcționarea corectă a instalației și pe timp de iarnă, trebuie curățată regulat de zăpadă și gheață, de ex. cu un spray de dezghețare.

! ATENȚIE

Nu trageți niciodată cu mâna afară duzele instalației de spălare a farurilor - Pericol de deteriorare!

Oglinda retrovizoare

📖 Introducere în temă

În acest capitol găsiți informații referitoare la următoarele teme:

Întunecarea oglinzii interioare _____ 68

Oglinzi exterioare _____ 69

! ATENȚIE

- Oglinzile exterioare convexe (curbate în exterior) sau asferice măresc câmpul vizual. Totuși, obiectele apar mai mici în oglindă. De aceea cu aceste oglinzi nu se poate aprecia corect distanța până la autovehiculele aflate în spate.
- Pentru estimarea distanței față de autovehiculele din spate folosiți pe cât posibil oglinda retrovizoare interioară.

Întunecarea oglinzii interioare

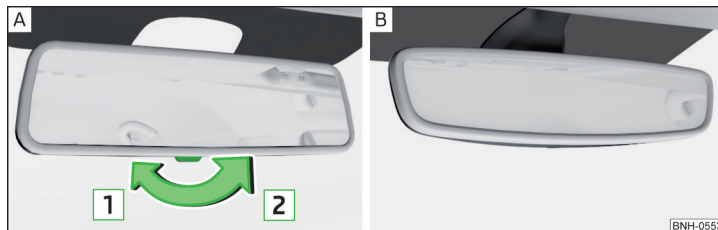

Fig. 55 Oglinda interioară: cu efect heliomat manual/cu efect heliomat automat

📖 Citiți și respectați mai întâi ! de pe pagina 68.

Oglindă cu efect heliomat manual » fig. 55 - A

- 1 Poziția de bază a oglinzii
- 2 Întunecarea oglinzii

Oglindă cu efect heliomat automat

După pornirea motorului oglinda se întunecă » fig. 55 - B automat.

Întunecarea oglinzii este comandată de lumina incidentă pe senzorii de pe partea din față și din spate a oglinzii.

La aprinderea luminilor interioare și la selectarea treptei marșarier, oglinda revine la regimul normal (neîntunecat).

Nu amplasați aparatele externe (de ex. sistemul de navigație) pe parbriz, respectiv în apropierea oglinzii interioare » !.

! ATENȚIE

- Afișajul iluminat al unui aparat extern poate provoca anomalii în funcționarea oglinzii interioare cu efect heliomat automat - pericol de accident.
- Sistemul de întunecare automată a oglinzii funcționează la parametri normali numai atunci când nu este afectată lumina care cade pe senzori.

! ATENȚIE

Oglinzile cu efect heliomat automat conțin un electrolit lichid, care se poate scurge atunci când se sparge geamul oglinzii.

- Electrolitul lichid scurs poate irita pielea, ochii și organele respiratorii.
- În caz de contact cu ochii sau cu pielea, spălați imediat locul respectiv cel puțin câteva minute în continuu cu multă apă. Eventual solicitați asistență medicală.

Oglinzi exterioare

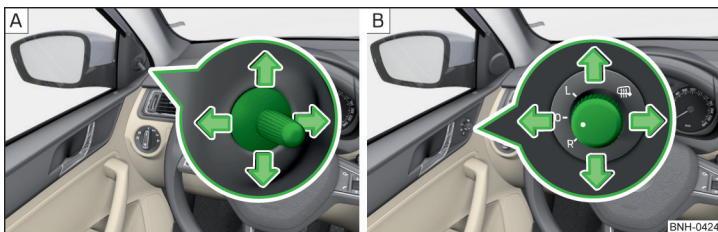

Fig. 56 Operarea oglinzii exterioare: mecanic/electric

📖 Citiți și respectați mai întâi ! de pe pagina 68.

Reglarea oglinzii

Prin mișcarea butonului rotativ în sensul săgeții se poate regla suprafața oglinzii în poziția dorită » fig. 56.

Mișcarea suprafeței oglinzii este identică cu mișcarea butonului rotativ.

Oglină reglabilă electric

Butonul rotativ se poate mișca (în funcție de echiparea autovehiculului) în următoarele poziții » fig. 56 - [B].

- L Reglarea oglinzii stânga
- R Reglarea oglinzii dreapta
- 0 Oprirea operării oglinzii
- ☀ Încălzirea oglinzii

Încălzirea oglinzii funcționează numai cu motorul pornit.

Plierea oglinzilor exterioare

Întreaga oglindă exterioară se poate plia manual, în direcția geamului lateral. Pentru a reveni în poziția inițială, aceasta se va rabata înapoi dinspre geamul lateral, până la blocarea cu zgomot.

! ATENȚIE

Nu atingeți suprafețele oglinzilor exterioare atunci când este pornită încălzirea oglinzii - pericol de ardere.

i Indicație

În cazul în care oglinda reglabilă electric se defectează, suprafețele oglinzilor pot fi reglate manual, prin apăsarea pe marginea acestora.

Scaunele și tetierele

Reglarea scaunelor și tetierelor

Introducere în temă

În acest capitol găsiți informații referitoare la următoarele teme:

Reglarea scaunelor față	70
Tetierele - reglarea pe înălțime	70
Tetierele - demontare/montare	71

ATENȚIE

- Reglați scaunul șoferului numai cu autovehiculul staționat - Pericol de accident!
- Atenție la reglarea scaunelor! Prin reglări necontrolate sau neatențe se pot produce accidente.
- Nu transportați obiecte pe scaunul pasagerului față, în afară de cele adecvate (de exemplu, scaunul pentru copii) - Pericol de accident!

Indicație

În mecanismul de reglare pentru înclinarea spătarului, după un anumit timp de funcționare, poate apărea un joc.

Reglarea scaunelor față

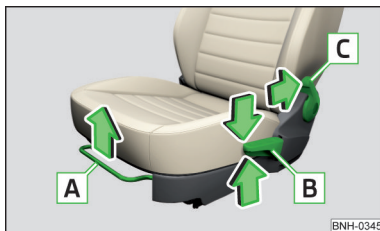

Fig. 57
Elementele de comandă ale
scaunului

Citiți și respectați mai întâi **!** de pe pagina 70.

Scaunele se reglează trăgând, respectiv apăsând elementele respective de comandă în sensul săgeții.

Elementele de comandă ale scaunului » fig. 57

- A** Reglarea scaunului pe direcție longitudinală (după eliberarea manetei trebuie să se audă un clic de fixare a scaunului)
- B** Reglarea scaunului pe înălțime
- C** Reglarea înclinării spătarului scaunului (pentru reglaj, eliberați spatele de pe spătar, adică nu vă rezemați pe ele și reglați cu spatele înclinația dorită)

Tetierele - reglarea pe înălțime



Fig. 58 Tetiere: deplasarea în sus/deplasarea în jos

Citiți și respectați mai întâi **!** de pe pagina 70.

Reglarea pe înălțime a tetierelor față și spate se realizează identic.

Deplasarea în sus

► Împingeți tetierele în sensul săgeții **1** » fig. 58.

Deplasarea în jos

► Apăsați tasta de siguranță **A** în direcția săgeții **2** » fig. 58 și mențineți-o apăsată.

► Împingeți tetierele în sensul săgeții **3**.

ATENȚIE

Respectați instrucțiunile de mai jos » pagina 9, *Poziția corectă și sigură a scaunelor.*

Indicație

În cazul scaunelor sport tetierele sunt integrate în spătare. Aceste tetiere nu pot fi reglate pe înălțime.

Tetiarele - demontare/montare

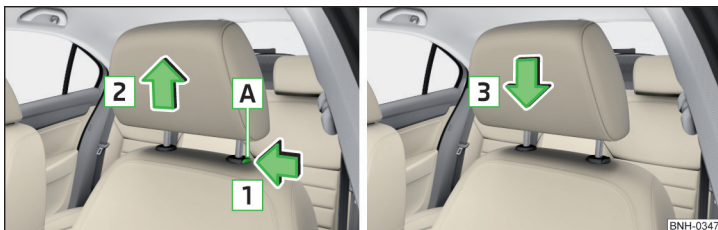

Fig. 59 Tetiere față: demontarea/montarea

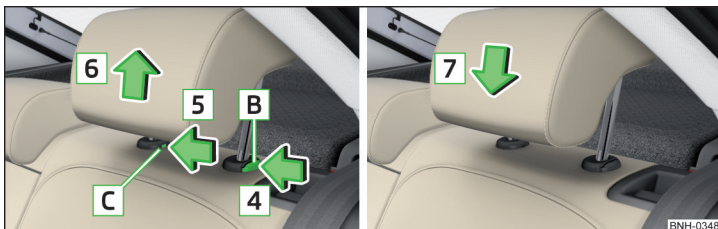

Fig. 60 Tetiere spate: demontarea/montarea

📖 Citiți și respectați mai întâi **!** de pe pagina 70.

Tetiera față

- Scoateți tetiera din spătarul banchetei, până la capăt.
- Apăsăți tasta de siguranță **A** în direcția săgeții **1** și scoateți tetiera în direcția săgeții **2**.
- Pentru remontarea tetierei, introduceți tetiera în spătar, în sensul săgeții **3**, până când tasta de siguranță se blochează cu zgomot specific.

Tetiera spate

- Scoateți tetiera din spătarul banchetei, până la capăt.
- Apăsăți tasta de siguranță **B** în sensul săgeții **4**, în același timp apăsați cu o șurubelniță plată cu lățimea de max. 5 mm tasta de siguranță în orificiul **C** în sensul săgeții **5**.
- Extrageți tetiera în sensul săgeții **6**.

➤ Pentru remontarea tetierei, introduceți tetiera în spătar, în sensul săgeții **7**, până când tasta de siguranță se blochează cu zgomot specific.

! ATENȚIE

Respectați instrucțiunile de mai jos » [pagina 9](#), *Poziția corectă și sigură a scaunelor.*

! ATENȚIE

Depozitați tetierele demontate astfel, încât să nu poată fi deteriorate și murdărite.

i Indicație

În cazul scaunelor sport tetierele sunt integrate în spătare. Aceste tetiere nu pot fi demontate.

Funcțiile scaunelor

📖 Introducere în temă

În acest capitol găsiți informații referitoare la următoarele teme:

Încălzirea scaunelor din față	71
Cotiera față	72
Cotiera spate	72
Spătarele banchetei din spate	73

Încălzirea scaunelor din față



Fig. 61
Tastele pentru încălzirea scaunelor din față

Suprafața scaunelor și a spătarelor scaunelor din față poate fi încălzită electric. Capacitatea de încălzire se poate regla când contactul este cuplat. Căldura se activează după demararea motorului.

Tastele pentru încălzirea în scaune » fig. 61

- 👉 Încălzirea în scaune stânga
- 👉 Încălzirea în scaune dreapta

Activarea

➤ Apăsați tasta simbol respectivă 👉, respectiv 👉 » fig. 61.

Prin apăsarea o dată, încălzirea scaunului pornește la capacitatea maximă de încălzire - treapta 2.

Prin apăsare repetată se reduce intensitatea încălzirii, până la decuplare.

Capacitatea de încălzire este indicată de numărul de lămpi de control aprinse în tastă.

! ATENȚIE

Dacă prezentați o percepție limitată la durere și/sau la temperatură, de exemplu prin administrarea de medicamente, din cauza paraliziei sau a bolilor cronice (de exemplu diabet), vă recomandăm să renunțați complet la utilizarea încălzirii scaunelor. Se pot produce arsuri grave. Dacă totuși doriți să utilizați încălzirea scaunelor, vă recomandăm să faceți pauze dese în timpul deplasărilor lungi, astfel încât corpul să se poată relaxa. Pentru diagnosticarea situației dumneavoastră concrete, adresați-vă medicului.

! ATENȚIE

Pentru evitarea deteriorării scaunelor, trebuie respectate următoarele indicații.

- Nu apăsați punctiform scaunele cu genunchiul sau în vreun alt fel.
- Dacă scaunele respective nu sunt ocupate, nu porniți încălzirea scaunelor.
- Dacă pe scaunele respective se află obiecte fixate, respectiv așezate, cum ar fi de ex., un scaun pentru copii, o geantă etc., nu utilizați încălzirea scaunului.
- Dacă scaunele respective sunt acoperite cu huse sau protecții suplimentare, nu porniți încălzirea scaunului.

i Indicație

- Dacă setați încălzirea scaunelor la intensitate maximă - treapta 2, după 10 minute se comută automat pe treapta 1.
- Când tensiunea de bord scade, încălzirea scaunului se decuplează automat » pagina 153, *Deconectarea automată a consumatorilor.*

Cotiera față



Fig. 62
Ridicarea cotierei

Tetiera se poate regla în înălțime.

Ridicarea

➤ Ridicați cotiera în sensul săgeții într-una din cele cinci poziții de fixare » fig. 62.

Coborârea

- Ridicați cotiera în sensul săgeții până la capăt.
- Rabatați cotiera în jos.

Cotiera spate



Fig. 63
Rabatarea cotierei în jos

Pentru sporirea confortului, cotiera se poate rabata în jos.

Rabatarea în jos/ridicarea

➤ Trageți de curelușa [A] și rabatați în jos cotiera, în sensul săgeții » fig. 63.

Ridicarea se efectuează în ordine inversă.

Spătarele banchetei din spate

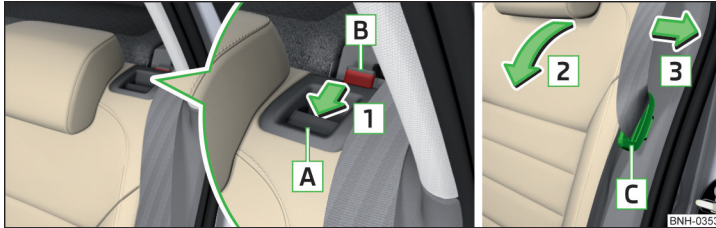

Fig. 64 Rabatarea spre înainte spătarul scaunului/tragerea centurii de siguranță spre capitonajul lateral și reglarea disponibilității centurii de siguranță

Prin rabatarea în față a scaunelor din spate se poate mări volumul portbagajului. La autovehiculele cu scaune spate separate, spătarele de scaun pot fi rabatate înspre înainte și individual.

Înainte de rabatarea în față a spătarului, reglați poziția scaunelor din față astfel, încât să nu fie deteriorate de spătarele rabatate spre față.

Dacă scaunele din față sunt prea în spate, vă recomandăm să scoateți tetierele, înainte de rabatarea spătarelor spre înainte » [pagina 71](#).

Rabatarea înainte a spătarului separat

- Introduceți clema de fixare a centurii de siguranță [C] în orificiul din capitonajul lateral - Reglarea disponibilității » [fig. 64](#).
- Apăsăți mânerul de deblocare [A] în sensul săgeții [1].
- Rabatați spătarul scaunului în sensul săgeții [2].

Rabatarea înainte a spătarului nedivizat

- Introduceți elementele de fixare [C] ale centurilor de siguranță exterioare în orificiile din capitonajul lateral - Reglarea disponibilității » [fig. 64](#).
- Apăsăți simultan mânerurile de deblocare [A] de pe ambele părți ale spătarului scaunului, în sensul săgeții [1].
- Rabatați spătarul scaunului în sensul săgeții [2].

Rabatarea spre înapoi a spătarului separat

- Dacă a fost demontată tetiera, aceasta trebuie introdusă în spătarul parțial ridicat.
- Trageți centura de siguranță spate exterioară înspre capitonajul lateral, în sensul săgeții [3] » [fig. 64](#).

- Apoi rabatați înapoi spătarul scaunului, până când butonul de deblocare [A] se fixează cu zgomot - verificați fixarea trăgând de spătar » [!](#).
- Asigurați-vă că punctul de culoare roșie [B] nu este vizibil.

Rabatarea spre înapoi a spătarului nedivizat

- Dacă a fost demontate tetierele, atunci acestea trebuie introduse în spătarul parțial ridicat.
- Introduceți elementele de fixare [C] ale centurilor de siguranță exterioare în orificiile din capitonajul lateral - Reglarea disponibilității » [fig. 64](#).
- În continuare, rabatați înapoi spătarul scaunului, până când mânerurile de deblocare [A] se fixează cu zgomot pe ambele părți - verificați acest lucru prin tragerea spătarului » [!](#).
- Asigurați-vă că știfturile de culoare roșie [B] de pe ambele părți nu sunt vizibile.

! ATENȚIE

- Dacă scaunele din spate sunt ocupate, aveți grijă ca spătarele respective să fie bine fixate.
- După rabatarea înapoi a spătarului, centura de siguranță trebuie să se afle într-o poziție optimă pentru utilizare.
- Spătarele trebuie să fie bine fixate pentru ca la frânări bruște niciun obiect din portbagaj să nu alunece în habitacul - Pericol de accidentare.
- La transportarea obiectelor în portbagajul mărit prin rabatarea spătarelor scaunelor din spate, asigurați-vă întotdeauna că nu se periclitează siguranța pasagerilor de pe celelalte locuri din spate.

! ATENȚIE

Asigurați-vă la acționarea spătarelor scaunelor din spate, ca centurile de siguranță să nu fie deteriorate. În niciun caz, centurile de siguranță nu au voie să fie prinse prin ridicarea spătarului scaunului.

Transportarea și dotări practice

Dotările practice

Introducere în temă

În acest capitol găsiți informații referitoare la următoarele teme:

Suportul pentru bilete de parcare	74
Compartimentele de depozitare din portiere	74
Compartimentul de depozitare din consola centrală	75
Suportul pentru pahare	75
Bricheta	76
Scrumiera	76
Priza de 12 V	77
Recipientul pentru reziduuri	77
Suportul multimedia	78
Compartimentul de depozitare din cotiera față	78
Compartimentul pentru ochelari	79
Compartimentul de depozitare de pe partea pasagerului față	79
Cârligul de haine	80
Buzunarele de depozitare de pe spatele scaunelor față	80
Buzunarele de depozitare de pe partea interioară a scaunelor din față	80
Intrările AUX și MDI (intrările AUX și USB)	81

ATENȚIE

- Nu așezați nimic pe planșa de bord. Obiectele depozitate pot aluneca sau cădea în timpul deplasării (la accelerare, viraje sau manevre greșite) și vă pot distra atenția de la desfășurarea traficului – Pericol de accident!
- Asigurați-vă că în timpul deplasării niciun obiect din consola centrală sau din alte compartimente, nu pot ajunge în zona picioarelor șoferului. În această situație nu veți mai putea acționa pedala de ambreiaj, frâna sau accelera - pericol de accident!
- În compartimentele de depozitare, precum și în suporturile pentru pahare nu trebuie depozitate obiecte care pot pune în pericol integritatea pasagerilor în cazul unei frânări bruște sau al producerii unui accident.
- Scrumul, țigăretele, țigările și alte obiecte similare au voie să fie depozitate numai în scrumieră!

Suportul pentru bilete de parcare



Fig. 65
Suportul de bilete de parcare

Citiți și respectați mai întâi ! de pe pagina 74.

Suportul pentru bilete de parcare » fig. 65 servește, de ex., la fixarea biletelor de parcare.

ATENȚIE

Înainte de începerea deplasării, biletul de parcare trebuie îndepărtat pentru a nu obstrucționa vizibilitatea șoferului.

Compartimentele de depozitare din portiere

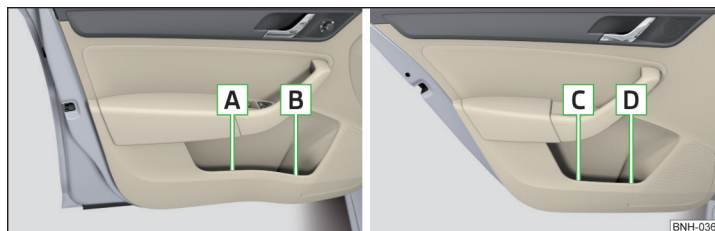

Fig. 66 Compartimentele de depozitare: în portiera față / în portiera spate

Citiți și respectați mai întâi ! de pe pagina 74.

Compartimentele de depozitare » fig. 66

- A** Compartimentul de depozitare din ușile din față
- B** Compartimentul de depozitare pentru sticle cu un conținut de max. 1,5 l din portierele față

- C** Compartimentul de depozitare din portierele spate
- D** Compartimentul de depozitare pentru sticle cu un conținut de max. 0,5 l din portierele spate

! ATENȚIE

Compartimentul de depozitare **A** » fig. 66 se utilizează exclusiv pentru obiecte care nu ies în afară - pericol de limitare a zonei de acțiune a airbagurilor laterale.

Compartimentul de depozitare din consola centrală



Fig. 67 Compartimentul deschis față/spate

📖 Citiți și respectați mai întâi ! de pe pagina 74.

Compartimentul deschis » fig. 67

- A** În consola centrală față
- B** În consola centrală spate

Suportul pentru pahare



Fig. 68 Suporturi pentru pahare față/spate



Fig. 69 Suportul pentru pahare din cotiera din spate

📖 Citiți și respectați mai întâi ! de pe pagina 74.

În suporturile pentru pahare se pot așeza două pahare.

Amplasarea suportului » fig. 68 și » fig. 69

- A** În consola centrală față
- B** În consola centrală spate
- C** În cotiera spate

! ATENȚIE

- Nu folosiți recipiente din materiale casante (de exemplu porțelan, sticlă). În cazul unui accident se pot produce răni.
- Nu așezați niciodată pahare cu băuturi fierbinți în suporturile pentru pahare. Când autovehiculul se pune în mișcare, acestea se pot vărsa - Pericol de opărire!
- În suporturi nu trebuie depozitate obiecte care pot pune în pericol integritatea pasagerilor în cazul unei frânări bruște sau al producerii unui accident.

! ATENȚIE

Nu lăsați în timpul deplasării băuturi deschise în suporturile pentru pahare. Acestea se pot vărsa, de exemplu la o frână bruscă, și pot astfel cauza deteriorări la instalația electrică sau la capitonajul scaunelor.

Bricheta



Fig. 70
Bricheta

! Citiți și respectați mai întâi **!** de pe pagina 74.

Utilizarea

- > Împingeți bricheta până la limită » fig. 70.
- > Așteptați până când bricheta sare afară.
- > Extrageți imediat bricheta și utilizați-o.
- > Introduceți bricheta la loc în priză.

! ATENȚIE

- Bricheta funcționează și cu contactul motor decuplat. De aceea, la părăsirea autovehiculului, nu lăsați înăuntru persoane nesupravegheate, care nu sunt complet independente, de ex. copii. Aceste persoane ar putea acționa bricheta, s-ar putea alege cu arsuri, ar putea declanșa un incendiu sau ar putea deteriora habitaculul.
- Atenție la folosirea brichetei! Utilizarea inadecvată poate cauza arsuri.

i Indicație

Priza brichetei poate fi utilizată și ca priză de 12 V.

Scrumiera



Fig. 71 Scoaterea scrumierei din față/spate

! Citiți și respectați mai întâi **!** de pe pagina 74.

Scrumiera se poate utiliza pentru depunerea scrumului, țigărilor, trabucurilor ș.a. » **!**

Scoaterea/introducerea

La scoatere, nu țineți scrumiera de capac.

- > Scoateți scrumiera în sensul săgeții » fig. 71.

Introducerea se efectuează în ordinea inversă scoaterii.

! ATENȚIE

Nu introduceți niciodată în scrumieră obiecte inflamabile - Pericol de incendiu!

Priza de 12 V



Fig. 72
Capacul prizei 12 V

📖 Citiți și respectați mai întâi ⚠️ de pe pagina 74.

Utilizarea

- Detașați capacul prizei » fig. 72.
- Introduceți conectorul consumatorului electric în priză.

⚠️ ATENȚIE

Indicații pentru aparatele conectate la priză.

- Toate aparatele se vor depozita în condiții de siguranță în timpul deplasării, pentru ca acestea să nu poată fi proiectate prin habitacul în cazul executării unei manevre de frânare bruscă sau în cazul unui accident - Pericol de moarte!
- Aparatele se pot încălzi în timpul funcționării - Pericol de accidentare, respectiv de incendiu! Dacă aparatul se încălzește prea tare, opriți-l imediat și decuplați-l de la priză.

⚠️ ATENȚIE

În cazul folosirii prizelor trebuie respectate următoarele indicații.

- Priza funcționează și cu contactul motor decuplat. De aceea, la părăsirea autovehiculului, nu lăsați înăuntru persoane nesupravegheate, care nu sunt complet independente, de ex. copii.
- Utilizarea necorespunzătoare a prizei și a accesoriilor electrice poate cauza incendii, arsuri și alte accidente grave.

⚠️ ATENȚIE

- Priza poate fi utilizată numai pentru conectarea de accesorii electrice omologate, cu o putere absorbită totală de până la 120 Watt, deoarece în caz contrar se poate avaria instalația electrică a autovehiculului.
- Când motorul nu este pornit și sunt conectați consumatori electrice, bateria autovehiculului se descarcă!
- Înainte de cuplarea sau decuplarea contactului, precum și înainte de pornirea motorului, opriți aparatele conectate la prize pentru a preveni avariile datorate oscilațiilor de tensiune.

Recipientul pentru reziduuri

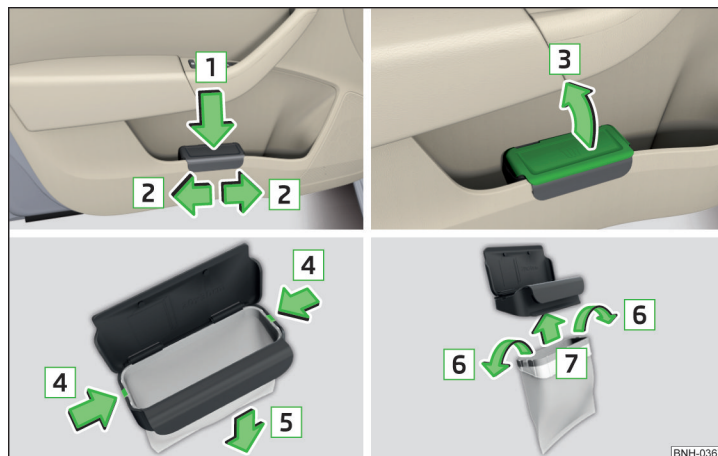

Fig. 73 Recipientul pentru reziduuri: introducerea și glisarea / deschiderea / înlocuirea pungii

📖 Citiți și respectați mai întâi ⚠️ de pe pagina 74.

Recipientul pentru reziduuri poate fi așezat în compartimentele de depozitare din portiere.

Montarea recipientului pentru reziduuri

- Așezați recipientul pentru reziduuri în partea frontală, aproape de marginea compartimentului de depozitare.

- ▶ Împingeți recipientul pentru reziduuri în partea posterioară în sensul săgeții **1** » fig. 73.
- ▶ Deplasați recipientul pentru reziduuri, în funcție de necesități, în sensul uneia dintre săgeți **2**.

Scoaterea recipientului pentru reziduuri

- ▶ Scoateți recipientul pentru reziduuri în sens contrar săgeții **1** » fig. 73.

Deschiderea/închiderea recipientului pentru reziduuri

- ▶ Ridicați capacul în sensul săgeții **3** » fig. 73.

Închiderea se efectuează în ordine inversă.

Înlocuirea pungii

- ▶ Scoateți recipientul pentru reziduuri din compartimentul de depozitare.
- ▶ Comprimați ambele elemente de fixare de pe margine în sensul săgeții **4** » fig. 73.
- ▶ Trageți punga în jos împreună cu cadrul, în sensul săgeții **5**.
- ▶ Scoateți punga de pe cadru.
- ▶ Trageți punga nouă prin cadru și treceți-o peste cadru în sensul săgeții **6**.
- ▶ Introduceți punga cu cadrul în sensul săgeții **7** pe corpul recipientului, astfel încât ambele elemente de fixare de pe cadru să se fixeze cu zgomot.

! ATENȚIE

Nu folosiți niciodată recipientul pentru reziduuri pe post de scrumieră - Pericol de incendiu!

i Indicație

Vă recomandăm utilizarea pungilor cu dimensiunile 20x30 cm.

Suportul multimedia



Fig. 74
Suport multimedia

Citiți și respectați mai întâi **!** de pe pagina 74.

Suportul multimedia » fig. 74 poate fi utilizat, de ex., pentru depozitarea unui telefon mobil, a unui MP3-player sau a altor aparate similare.

! ATENȚIE

Nu folosiți niciodată suportul multimedia pe post de scrumieră - Pericol de incendiu!

Compartimentul de depozitare din cotiera față



Fig. 75 Deschiderea compartimentului de depozitare/compartiment de depozitare

Citiți și respectați mai întâi **!** de pe pagina 74.

Deschiderea

- ▶ Prindeți cotiera în zona **A** » fig. 75.
- ▶ Rabatați în sensul săgeții capacul compartimentului de depozitare.

Închiderea

- ▶ Rabatați înapoi capacul compartimentului de depozitare în sens contrar săgeții » fig. 75, până se fixează zgomot specific.

! ATENȚIE

Din motive de siguranță, compartimentul de depozitare trebuie să fie închis în timpul mersului.

Compartimentul pentru ochelari

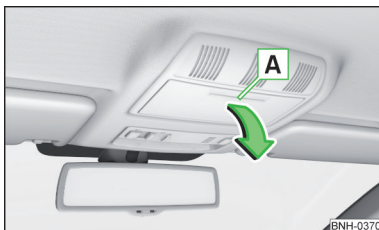

Fig. 76
Deschiderea compartimentului
pentru ochelari

📖 Citiți și respectați mai întâi ! de pe pagina 74.

Sarcina maximă admisă a compartimentului pentru ochelari este de 250 g.

Deschiderea

➤ Apăsați pe capacul compartimentului pentru ochelari în zona **A** » fig. 76.

Capacul se deschide în sensul săgeții.

Închiderea

➤ Rabatați capacul în sens contrar săgeții » fig. 76, până se fixează cu un zgomot specific.

! ATENȚIE

Compartimentul trebuie deschis numai pentru așezarea sau scoaterea ochelarilor, în rest trebuie să rămână închis - se poate limita vizibilitatea spre exterior sau se pot produce accidente!

! ATENȚIE

- Nu așezați obiecte sensibile la căldură în compartimentul pentru ochelari - pericol de avariere în caz de temperaturi exterioare ridicate.
- Compartimentul trebuie închis înainte de a părăsi autovehiculul și de a-l înclua - Pericol prin împiedicarea funcționării instalației de alarmă antifurt!

Compartimentul de depozitare de pe partea pasagerului față

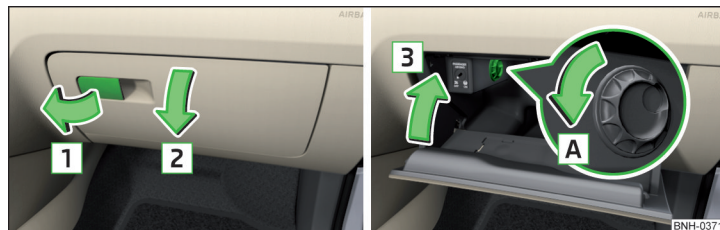

Fig. 77 Deschiderea/închiderea compartimentului de depozitare și deschiderea admisiei aerului

📖 Citiți și respectați mai întâi ! de pe pagina 74.

În compartimentul de depozitare există un locaș de depozitare pentru o sticlă de capacitate maximă 1 l.

La unele autovehicule compartimentul de depozitare este dotat cu o lampă, care se aprinde la deschiderea compartimentului și se stinge la închiderea lui.

Deschiderea

➤ Trageți mânerul în sensul săgeții **1** » fig. 77.

➤ Rabatați capacul în sensul săgeții **2**.

Închiderea

➤ Rabatați capacul în sensul săgeții **3**, până când se fixează cu declic » fig. 77.

Operarea admisiei aerului

➤ Prin rotirea comutatorului rotativ în sensul săgeții **A** până la capăt se **deschide** alimentarea cu aer » fig. 77.

➤ Prin rotirea comutatorului rotativ în sens contrar săgeții **A** până la capăt se **închide** alimentarea cu aer.

Când admisia aerului este deschisă și instalația de climatizare este pornită, în compartiment intră aer rece.

Când admisia cu aer este deschisă iar instalația de climatizare este oprită, în compartiment este admis aer proaspăt de afară, sau aer din interiorul autovehiculului.

! ATENȚIE

Din motive de siguranță, compartimentul de depozitare trebuie să fie închis în timpul mersului.

i Indicație

Dacă nu se utilizează admisia aerului în compartimentul de depozitare, recomandăm menținerea în stare închisă a admisiei aerului.

Cârligul de haine



Fig. 78
Cârligele pentru haine

📖 Citiți și respectați mai întâi ! de pe pagina 74.

Cârligele pentru haine se găsesc pe stâlpii centrali ai portierelor autovehiculului și pe mânerele din capitonajul plafonului deasupra portierelor spate » fig. 78.

Sarcina maximă admisă a fiecărui cârlig este de 2 kg.

! ATENȚIE

- În buzunarele hainelor agățate nu trebuie să se lase obiecte grele și tăioase.
- Nu utilizați umerase pentru haine când agățați îmbrăcăminte în cârlige - pericol prin limitarea funcționării airbagurilor cortină.
- Asigurați-vă că vizibilitatea în spate nu este afectată de către obiectele de vestimentație agățate.

Buzunarele de depozitare de pe spatele scaunelor față



Fig. 79
Buzunarele de depozitare

📖 Citiți și respectați mai întâi ! de pe pagina 74.

Buzunarele de depozitare » fig. 79 sunt prevăzute pentru păstrarea, de exemplu, a hârtiilor, revistelor și a obiectelor similare.

! ATENȚIE

Nu așezați în buzunarele de depozitare obiecte mari, cum ar fi de exemplu, sticlele sau obiecte ascuțite - Pericol de deteriorare a buzunarelor de depozitare, precum și a huselor scaunelor.

Buzunarele de depozitare de pe partea interioară a scaunelor din față



Fig. 80
Buzunare de depozitare

📖 Citiți și respectați mai întâi ! de pe pagina 74.

Buzunarele de depozitare se găsesc pe părțile interioare ale scaunelor din față » fig. 80.

Buzunarele servesc la depozitarea obiectelor mici și ușoare, ca de ex. telefoane mobile etc.

Sarcina maximă admisă pentru fiecare buzunar de depozitare este de 150 g.

! ATENȚIE

Nu depășiți sarcina maximă admisă a buzunarelor de depozitare. Obiectele mai grele nu se asigură suficient - Pericol de accidentare!

! ATENȚIE

Nu așezați în buzunarele de depozitare obiecte mari, cum ar fi de exemplu, sticlele sau obiecte ascuțite - Pericol de deteriorare a buzunarelor de depozitare, precum și a huselor scaunelor.

Intrările AUX și MDI (intrările AUX și USB)

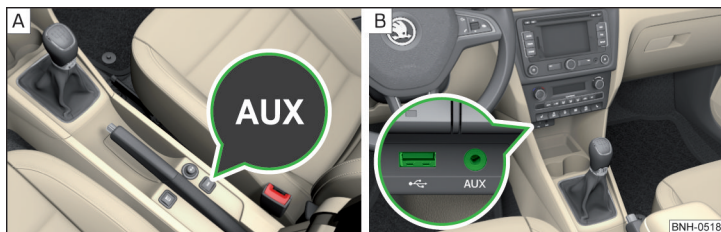

Fig. 81 Locurile de amplasare ale intrărilor: Intrare AUX / MDI (AUX și USB)

📖 Citiți și respectați mai întâi ! de pe pagina 74.

Autovehiculul poate fi echipat pentru conectarea surselor audio externe prin intrările AUX sau MDI (intrările AUX și USB).

Intrarea USB se găsește deasupra compartimentului de depozitare din consola centrală față » fig. 81 - [B] și este marcată cu simbolul ↶.

Intrarea AUX este marcată cu inscripția AUX și se află, în funcție de echipare, în unul dintre următoarele locuri.

➤ Între scaune, în consola centrală » fig. 81 - [A].

➤ Deasupra compartimentului de depozitare, în consola centrală față » fig. 81 - [B].

Informații suplimentare » *Manualul de utilizare Infotainment.*

Portbagajul și transportul bagajelor

📖 Introducere în temă

În acest capitol găsiți informații referitoare la următoarele teme:

Elementele de prindere	82
Plase de fixare	82
Cârlige	83
Capota portbagajului	83
„Poziția de parcare” a măștii portbagajului	84
Compartimente de depozitare în portbagaj	84
Buzunarul de depozitare din plasă	85
Elemente Cargo	85
Podeaua falsă cu două fețe	85
Autovehiculele din clasa N1	86

La transportul bagajelor trebuie să se respecte următoarele indicații.

- La transportarea obiectelor grele, caracteristicile de deplasare se modifică prin modificarea centrului de greutate. Viteza și maniera de conducere trebuie astfel adaptate în mod corespunzător.
- Bagajele trebuie depozitate în portbagaj. Pentru a împiedica deplasarea acestora prin portbagaj, trebuie să se fixeze cu corzi adecvate în inelele de ancorare sau cu ajutorul plaselor de fixare.
- Distribuți cât se poate de uniform încărcătura.
- Obiectele mai grele trebuie amplasate în față.
- Încărcătura trebuie depozitată astfel încât în cazul manevrelor bruște de deplasare sau de frânare obiectele să nu alunece spre în față - Pericol de accidentare!
- Presiunea în anvelope trebuie adaptată încărcăturii.
- La transportarea bagajelor în portbagajul mărit prin rabatarea spătarelor scaunelor din spate, asigurați-vă întotdeauna că nu se periclitează siguranța pasagerilor de pe celelalte locuri din spate.

În cazul producerii unui accident și obiectele mici și ușoare vor dezvolta o energie cinetică atât de mare, încât există pericolul producerii unor grave leziuni pasagerilor.

Valoarea energiei cinetice depinde de viteza de deplasare a autovehiculului și de masa obiectului. ▶

Exemplu: Un obiect cu o greutate de 4,5 kg dezvoltă, în cazul unei coliziuni frontale la viteza de 50 km/h, o energie care corespunde masei sale înmulțită cu 20. Asta înseamnă că „rezultă” o masă de aprox. 90 kg.

Lampa din portbagaj

Lampa de se aprinde atunci când se deschide capota portbagajului.

Lampa de se stinge atunci când se închide capota portbagajului.

Dacă capota portbagajului este deschisă și simultan se decuplează contactul, lampa se stinge automat după aproximativ 10 minute.

ATENȚIE

- Nu depășiți niciodată sarcina maximă admisă a elementelor de fixare respective, plase, cârlige ș. a. Obiectele mai grele nu ar fi asigurate suficient de bine - există pericol de rănire!
- Dacă bagajele sunt fixate de elementele de fixare cu ajutorul unor corzi necorespunzătoare sau deteriorate, în cazul unor manevre bruște de frână sau accidente, acestea pot provoca răniri pasagerilor.
- Obiectele libere pot fi proiectate prin habitacul în timpul unor manevre bruște sau în cazul producerii unui accident, rănind pasagerii sau alți participanți la trafic.
- Obiectele libere pot nimeri un airbag care se declanșează și pot răni pasagerii - Pericol de moarte!

ATENȚIE

- Sarcina maximă admisă pentru fiecare element de fixare, plasă, cârlig ș.a. nu trebuie depășită - s-ar putea deteriora.
- Atenție să nu se deterioreze filamentele dispozitivului de încălzire a lunetei prin frecarea de lunetă a obiectelor depozitate.

Elementele de prindere

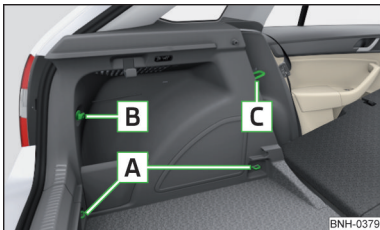

Fig. 82
Elementele de fixare

Citiți și respectați mai întâi și de pe pagina 82.

Elementele de fixare sunt amplasate pe ambele părți ale portbagajului.

Sarcina statică maximă admisă pentru fiecare inel de ancorare » fig. 82 este de 350 kg.

Prezentarea generală a elementelor de prindere » fig. 82

- Inele de ancorare pentru fixarea bagajelor și plaselor de fixare
- Element de fixare **doar** pentru fixarea plaselor de fixare
- Inel de ancorare **doar** pentru fixarea plaselor de fixare

Inelul de ancorare » fig. 82 se găsește în spatele spătarului rabatabil al scaunului spate.

Plase de fixare

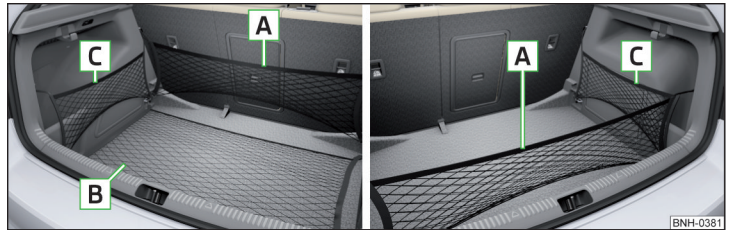

Fig. 83 Exemple de fixare a plaselor

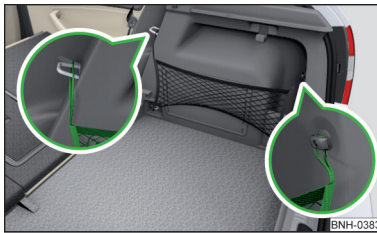

Fig. 84
Detaliu de fixare a buzunarului longitudinal

📖 Citiți și respectați mai întâi **!** și **!** de pe pagina 82.

Exemple de fixare a plaselor » fig. 83

- A** Buzunar transversal
- B** Plasa
- C** Buzunar longitudinal

Sarcina maximă admisă pentru fiecare plasă de fixare este de 1,5 kg.

! ATENȚIE

Nu așezați în plase obiecte ascuțite - Pericol de deteriorare a plasei.

Cârlige



Fig. 85
Cârlig

📖 Citiți și respectați mai întâi **!** și **!** de pe pagina 82.

Pe ambele părți ale portbagajului se găsește câte un cârlig pentru fixarea bagajelor mai mici, de exemplu genți ș.a. » fig. 85.

Sarcina maximă admisă a cârligului este de 7,5 kg.

Capota portbagajului

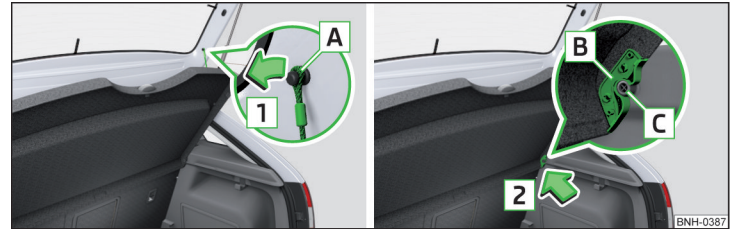

Fig. 86 Scoaterea copertinei portbagajului

📖 Citiți și respectați mai întâi **!** și **!** de pe pagina 82.

Dacă benzile de susținere **A** » fig. 86 sunt agățate de capota portbagajului, atunci la deschiderea capotei se ridică și masca portbagajului (denumită în continuare doar mască).

Dacă se dorește transportarea obiectelor voluminoase, capota portbagajului se poate scoate din autovehicul, eventual se poate depozita în spatele spătarului banchetei spate, în așa numita „poziție de parcare” » fig. 87 la pagina 84.

Sarcina maximă admisă a capacului este de 1 kg.

Demontarea

- Desprindeți benzile de susținere **A** de pe ambele părți ale capotei portbagajului, în sensul săgeții **1** » fig. 86.
- Mențineți copertina ridicată.
- Apăsăți în ambele părți pe partea inferioară a capacului, în zona bolțurilor **C**.
- Scoateți capacul în sensul săgeții **2**.

Montarea

- Așezați capacul pe suprafețele de așezare ale capitonajului lateral.
- Poziționați elementele de prindere **B** de la capac peste bolțurile **C** de la capitonajul lateral » fig. 86.
- Apăsăți în ambele părți pe partea superioară a capacului, astfel încât elementele de prindere să se fixeze complet în bolțuri.
- Agățați benzile de susținere **A** de pe ambele părți ale capotei portbagajului, în sens contrar săgeții **1**.

! ATENȚIE

Pe copertină nu este permisă așezarea de obiecte. Acestea ar putea pune în pericol pasagerii din autovehicul, în cazul unei frânări bruște sau în cazul unei coliziuni a autovehiculului.

! ATENȚIE

■ La închiderea capotei portbagajului se poate provoca îndoirea și deteriorarea capacul sau capitonajului lateral, datorită procedurii neadecvate. Din acest motiv trebuie respectate următoarele indicații.

- Elementele de prindere [B] de la capac trebuie să seta complet peste bolțurile [C] de la capitonajul lateral » fig. 86.
- Încărcătura nu trebuie să depășească nivelul capacului.
- Copertina nu trebuie să fie îndoită în garnitura care înconjoară capota portbagajului, când se află în poziție ridicată.
- În fanta dintre copertina în poziția ridicată și spătarul scaunului nu trebuie să se afle niciun obiect.
- După scoatere, depozitați capacul astfel încât să nu poată fi deteriorat și murdărit.

„Poziția de parcare” a măștii portbagajului



Fig. 87
Copertina portbagajului depozitată în spatele scaunelor din spate

📖 Citiți și respectați mai întâi ! și ! de pe pagina 82.

Masca portbagajului se poate depozita în spatele spătarului banchetei spate.

Reglarea

➤ Împingeți masca demontată între bolțurile [A] și suprafața de așezare [B] a capitonajului lateral » fig. 87.

! ATENȚIE

La reglarea „poziției de parcare”, masca portbagajului nu trebuie să se găsească între bolțul [A] și spătarul banchetei spate - există pericolul de deteriorare a spătarului banchetei spate, precum și a măștii portbagajului.

! ATENȚIE

- Înainte de a se seta „poziția de parcare” a măștii portbagajului, se va aduce podeaua variabilă în poziția de sus sau de jos » pagina 86.
- Dacă masca portbagajului se află în „poziție de parcare”, nu se poate regla „poziția de parcare” a podelei variabile » pagina 88.

Compartimente de depozitare în portbagaj

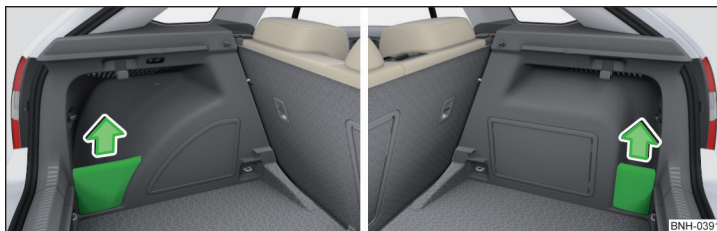

Fig. 88 Îndepărtarea capacului compartimentului de depozitare stânga/dreapta

📖 Citiți și respectați mai întâi ! și ! de pe pagina 82.

Capacele compartimentelor se pot scoate, pentru a mări astfel spațiul portbagajului.

Compartimentele de depozitare sunt prevăzute pentru depozitarea obiectelor mici, până la o greutate totală de 1,5 kg.

Scoaterea/introducerea

➤ Prindeți capacul de partea de sus și scoateți-l în sensul săgeții » fig. 88.

Introducerea se efectuează în ordinea inversă scoaterii.

! ATENȚIE

La manipularea capacelor compartimentelor aveți grijă să nu le deteriorați, respectiv să nu deteriorați capitonajul portbagajului.

Buzunarul de depozitare din plasă



Fig. 89
Buzunarul de depozitare din
plasă

📖 Citiți și respectați mai întâi **!** și **!** de pe pagina 82.

Buzunarul de depozitare din plasă se află pe partea dreaptă a portbagajului
» fig. 89.

Compartimentul de depozitare din plasă este prevăzut pentru depozitarea
obiectelor mici, până la o greutate totală de 1,5 kg.

Elemente Cargo

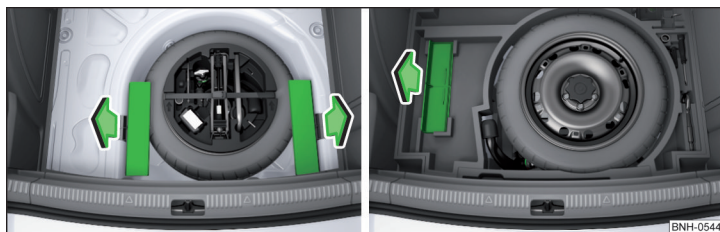

Fig. 90 Scoaterea elementelor Cargo: Varianta 1/varianta 2

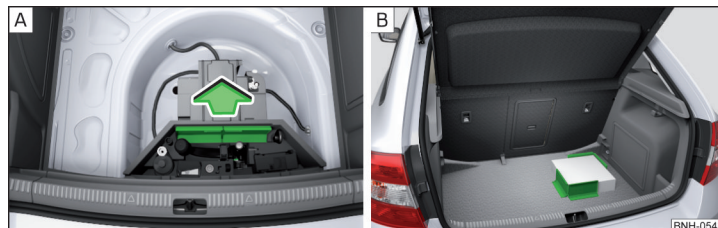

Fig. 91 Scoaterea elementelor Cargo: Varianta 3 / exemplu de fixare a
încărcăturii cu elementele Cargo

📖 Citiți și respectați mai întâi **!** și **!** de pe pagina 82.

Elementele Cargo pot fi depozitate sub mocheta portbagajului.

Elementul Cargo este prevăzut pentru fixarea de încărcături cu o greutate to-
tală de până la 8 kg.

Utilizarea elementelor Cargo

- » Scoateți elementele Cargo în sensul săgeții » fig. 90, respectiv » fig. 91 - A.
- » Fixați elementele Cargo cu banda velcro cât mai aproape de bancheta din spate, pe podeaua portbagajului » fig. 91 - B sau pe partea textilă a podelei cu două fețe.

Podeaua falsă cu două fețe

📖 Citiți și respectați mai întâi **!** și **!** de pe pagina 82.

În portbagaj poate fi montată o podea falsă cu două fețe.

O parte a podelei false este realizată din stofă, iar cealaltă parte dintr-un ma-
terial lavabil (ușor de întreținut).

Partea lavabilă se utilizează pentru transportul obiectelor umede sau murdare.

i Indicație

Pentru rotirea ușoară a podelei false se poate folosi brida fixată pe aceasta.

Autovehiculele din clasa N1

Citiți și respectați mai întâi și de pe pagina 82.

În cazul autovehiculelor din clasa N1 care nu sunt dotate cu un grilaj de protecție, pentru fixarea încărcăturii se va utiliza un set de fixare care corespunde standardului EN 12195 (1 - 4).

Pentru o operare sigură a autovehiculului este indispensabilă o funcționare perfectă a instalației electrice. Se va avea grijă să nu se deterioreze aceasta la adaptare, precum și la încărcarea și descărcarea portbagajului.

Podea variabilă din portbagaj

Introducere în temă

În acest capitol găsiți informații referitoare la următoarele teme:

Reglarea în poziția superioară	86
Reglarea în poziție inferioară	87
Scoaterea/introducerea	87
Ridicarea/coborârea	88
„Poziția de parcare”	88

Podeaua variabilă se poate regla în poziția de sus sau de jos.

Solicitarea maximă admisă a podelei este de 75 kg. Pentru transportarea de sarcini grele, se va regla podeaua variabilă în poziția cea mai de jos, sau se va scoate din autovehicul.

Pentru o manipulare mai ușoară, de ex. cu roata de rezervă, podeaua variabilă se poate regla în două poziții » [pagina 88](#), *Ridicarea/coborârea*, respectiv » [pagina 88](#), „*Poziția de parcare*”.

Reglarea în poziția superioară

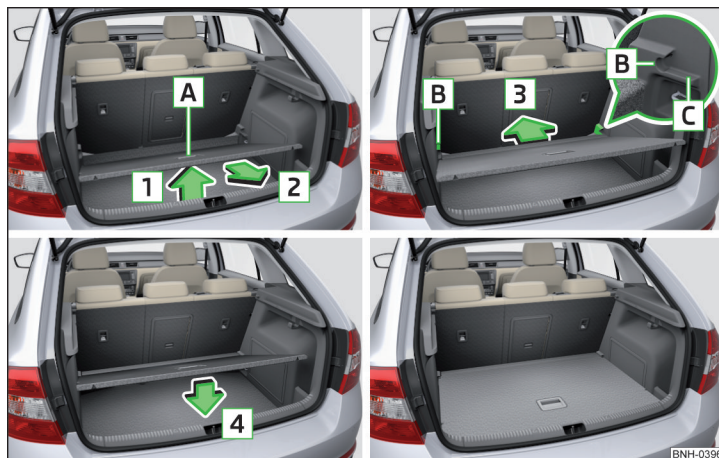

Fig. 92 Reglarea podelei variabile în poziția superioară

Podeaua variabilă în poziție inferioară se poate regla în poziția superioară după cum urmează.

- ▶ Prindeți podeaua variabilă de mânerul **A** » [fig. 92](#).
- ▶ Ridicați podeaua variabilă în sensul săgeții **1** și împingeți-l parțial în spate, în sensul săgeții **2**.
- ▶ Ridicați podeaua variabilă în partea din față, așezați-o pe cant **C** și împingeți-o în sensul săgeții **3** în elementele de prindere **B** până la limită.
- ▶ Așezați podeaua variabilă în sensul săgeții **4**.

ATENȚIE

Podeaua variabilă nu se poate regla în poziția superioară dacă masca portbagajului să se afle în „poziție de parcare” » [pagina 84](#).

Indicație

Sub podeaua variabilă aflată în poziția cea mai de sus se formează un spațiu pentru depozitare de obiecte.

Reglarea în poziție inferioară

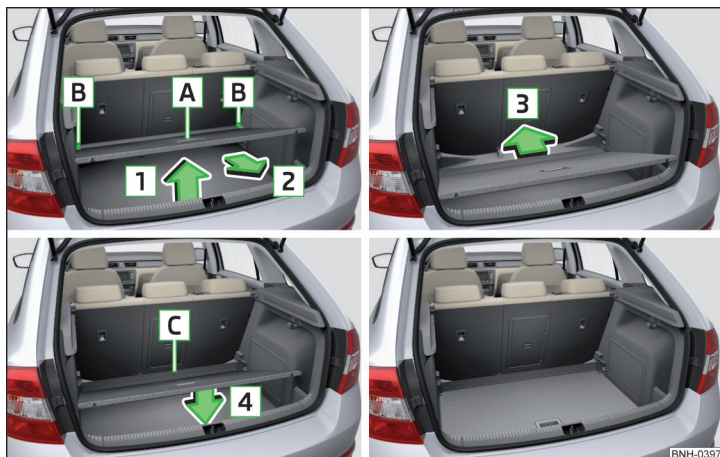

Fig. 93 Reglarea podelei variabile în poziția inferioară

Podeaua variabilă în poziție superioară se poate regla în poziția inferioară după cum urmează.

- Prindeți podeaua variabilă de mânerul **A** » fig. 93.
- Ridicați podeaua variabilă în sensul săgeții **1** și împingeți-o parțial în sensul săgeții **2**, până când s-a desprins din elementele de prindere **B**.
- Așezați podeaua variabilă înclinat, cu zona frontală pe podeaua falsă a portbagajului.
- Împingeți podeaua variabilă până la limită în sensul săgeții **3**, până când s-a ridicat partea frontală a acesteia **C**.
- Așezați podeaua variabilă în sensul săgeții **4**.

⚠ ATENȚIE

Podeaua variabilă nu se poate regla în poziția inferioară dacă masca portbagajului să se afle în „poziție de parcare” » pagina 84.

Scoaterea/introducerea

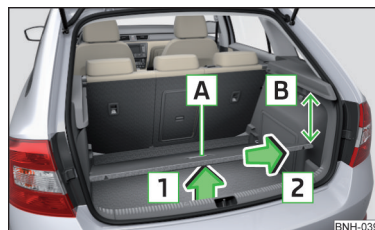

Fig. 94
Scoaterea podelei variabile

Scoaterea

- Prindeți podeaua variabilă de mânerul **A** » fig. 94.
- Ridicați podeaua variabilă în sensul săgeții **1**, astfel încât zona din spate a acesteia să se afle la aproximativ 15 cm **B** sub masca portbagajului » ⚠.
- Scoateți din autovehicul podeaua variabilă, în sensul săgeții **2**.

Introducerea

- Prindeți podeaua variabilă de mânerul **A** » fig. 94.
- Introduceți în autovehicul podeaua portbagajului, cu partea din față înclinată aproximativ 15 cm **B**, sub masca portbagajului » ⚠.
- Apoi procedați în același fel ca și la reglarea poziției superioare » pagina 86, respectiv inferioare » pagina 87.

⚠ ATENȚIE

- La scoaterea, respectiv introducerea podelei variabile, se va respecta distanța de 15 cm **B** » fig. 94 sub masca portbagajului - există pericol de deteriorare a garniturii capotei portbagajului.
- Podeaua variabilă nu se poate introduce în autovehicul dacă masca portbagajului să se afle în „poziție de parcare” » pagina 84.

i Indicație

După scoatere, depozitați podeaua portbagajului astfel încât să nu poată fi deteriorată și murdărită.

Ridicarea/coborârea

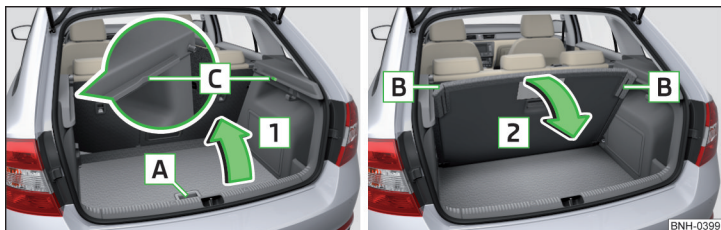

Fig. 95 Ridicarea / coborârea podelei variabile

Podeaua variabilă se poate ridica în ambele poziții (sus, precum și jos).

Ridicarea

- ▶ Prindeți podeaua variabilă de mânerul **A** » fig. 95.
- ▶ Ridicați podeaua variabilă în sensul săgeții **1**, până când colțurile rabatabile **B** se blochează în zona **C**.

Coborârea

- ▶ Prindeți podeaua variabilă în mijloc sau de mânerul **A** » fig. 95.
- ▶ Deblocați podeaua variabilă trăgând în sensul săgeții **2**.

„Poziția de parcare”

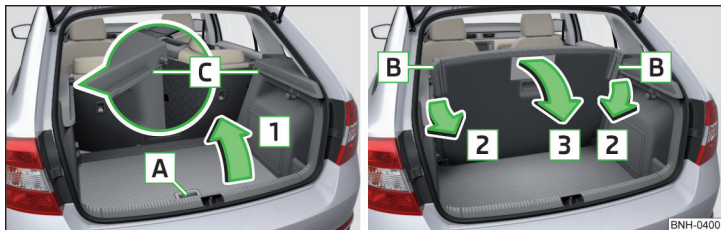

Fig. 96 Reglarea poziției de parcare / rabatarea în jos din poziția de parcare

Podeaua variabilă se poate regla în „poziție de parcare” numai atunci când se află în poziție inferioară » pagina 87 și a fost scoasă masca portbagajului » pagina 83.

Ridicarea

- ▶ Scoateți masca portbagajului din autovehicul » pagina 83.
- ▶ Prindeți podeaua variabilă de mânerul **A** » fig. 96.
- ▶ Ridicați podeaua variabilă în sensul săgeții **1**, până când colțurile rabatabile **B** se blochează în zona **C**.

Coborârea

- ▶ Apăsăți pe colțurile rabatabile **B** » fig. 96 pe ambele părți ale podelei variabile în sensul săgeții **2** și desprindeți-le din pozițiile **C**.
- ▶ Prindeți podeaua variabilă în mijloc sau de mânerul **A**.
- ▶ Rabatați în jos podeaua variabilă, în sensul săgeții **3**.

! ATENȚIE

Podeaua variabilă aflată în „poziție de parcare” limitează vederea șoferului spre în spate.

! ATENȚIE

- Podeaua variabilă se poate regla în „poziție de parcare” numai atunci când se află în poziție inferioară și a fost scoasă masca portbagajului.
- Dacă podeaua rabatabilă se află în „poziție de parcare”, nu se poate regla „poziția de parcare” a măștii portbagajului » pagina 84.

Suportul pentru portbagajul de acoperiș

📖 Introducere în temă

În acest capitol găsiți informații referitoare la următoarele teme:

Punctele de fixare pentru portbagaje de bază _____ 89
Sarcina pe acoperiș _____ 89

! ATENȚIE

- La transportul bagajelor trebuie să se respecte următoarele indicații.
- Încărcătura de pe suportul pentru portbagajul de acoperiș trebuie fixată bine - pericol de accident!
- Asigurați întotdeauna încărcătura în mod corespunzător, utilizând corzi sau chingi elastice adecvate și nedeteriorate.
- Repartizați uniform încărcătura pe suportul pentru portbagajul de acoperiș.

! ATENȚIE (continuare)

- La transportul pe plafonul autovehiculului a obiectelor grele, respectiv cu suprafețe mari, se pot modifica caracteristicile de deplasare, din cauza modificării centrului de greutate. Adaptați de aceea stilul de conducere și viteza la situațiile actuale.
- Evitați manevrele bruște și violente de conducere și de frânare.
- Nu este permisă în niciun caz depășirea sarcinii permise pe acoperiș, a sarcinii admise pe punți și a greutateții totale a autovehiculului -pericol de accident!

! ATENȚIE

- La autovehiculele cu trapa glisantă/rabatabilă electrică trebuie să se aibă în vedere ca la ridicarea trapei aceasta să nu se lovească de bagajele de pe acoperiș.
- Se va avea grijă ca, la deschiderea capotei portbagajului, acesta să nu se lovească de bagajele de pe plafon.
- Înălțimea autovehiculului se modifică prin montarea unui suport pentru portbagaj de acoperiș și prin fixarea încărcăturii pe acesta. Comparați înălțimea autovehiculului cu înălțimile de trecere existente, de exemplu în cazul pasajelor subterane și porților de garaj.
- Atenție ca antena de acoperiș să nu fie afectată de încărcătura transportată.

i Indicație

Vă recomandăm să folosiți suporturi pentru portbagaj de acoperiș din gama Accesorii Originale ŠKODA.

Punctele de fixare pentru portbagaje de bază



Fig. 97 Punctele de fixare

📖 Citiți și respectați mai întâi ! și ! de pe pagina 88.

Elementele de fixare sunt amplasate pe ambele părți ale autovehiculului.

Disponerea punctelor de fixare » fig. 97

A Puncte de fixare față

B Puncte de fixare spate

Montarea și demontarea suportului de bază este descrisă într-un manual separat.

Sarcina pe acoperiș

📖 Citiți și respectați mai întâi ! și ! de pe pagina 88.

Nu trebuie să se depășească sarcina de **75 kg** admisă acoperiș, inclusiv portbagajul.

La folosirea sistemelor de suport de bagaje pe acoperiș cu capacitate de solicitare redusă, nu se poate exploata întreaga sarcină pe acoperiș. Capacitatea portantă maximă a sistemului de portbagaj trebuie respectată.

Încălzirea și ventilația

Încălzire, sistemul de aer condiționat manual, Climatronic

Introducere în temă

În acest capitol găsiți informații referitoare la următoarele teme:

Încălzirea și sistemul de aer condiționat manual	90
Climatronic (sistemul automat de aer condiționat)	91
Regimul de recirculare a aerului	92
Fantele de ventilație	93

Încălzirea și sistemul de aer condiționat ventilează și încălzesc habitacul autovehiculului. În mod suplimentar, sistemul de aer condiționat răcește și deshidratează habitacul autovehiculului.

Eficiența încălzirii depinde de temperatura lichidului de răcire; capacitatea maximă de încălzire se atinge numai după ce motorul a ajuns la temperatura de regim.

Instalația de răcire funcționează numai dacă se îndeplinesc următoarele condiții.

- ✓ Instalația de răcire este activată.
- ✓ Motorul funcționează.
- ✓ Temperatura exterioară este de peste +2 °C.
- ✓ Ventilatorul este cuplat.

Atunci când instalația de răcire este pornită, în interiorul autovehiculului scade temperatura umiditatea aerului. În anotimpul rece, prin activarea instalației de răcire se împiedică aburirea geamurilor.

Pentru a mări efectul de răcire, se poate porni pentru scurt timp regimul de recirculare a aerului » [pagina 92](#).

Protejarea sănătății

Pentru a diminua riscurile cu privire la afectarea sănătății (de exemplu, răcire), se respectă următoarele indicații pentru utilizarea instalației de răcire.

- Diferența dintre temperatura din habitacul și temperatura exterioară nu ar trebui să fie mai mare de aproximativ 5 °C.
- Instalația de răcire se decuplează cu aproximativ 10 minute înainte de încheierea deplasării.
- O dată pe an se efectuează o dezinfectare a sistemului manual de aer condiționat, respectiv a Climatronic, de către o unitate autorizată.

ATENȚIE

- Pentru desfășurarea în siguranță a traficului este important ca parbrizul și geamurile autovehiculului să nu fie acoperite de gheață, zăpadă sau să nu fie aburite. Pentru a evita aburirea geamurilor, ventilatorul trebuie să fie pornit.
- În anumite condiții, prin fantele de ventilație se poate livra aer cu o temperatură de aproximativ 5 °C, când instalația de răcire este pornită.

ATENȚIE

- Pentru ca instalația de încălzire și răcire să funcționeze corespunzător, admisia de aer din fața parbrizului nu trebuie să fie acoperită de exemplu de gheață, zăpadă sau frunze.
- După pornirea instalației de răcire se poate forma **condens** pe condensatorul instalației de climatizare, și sub autovehicul se poate forma o baltă mică. În acest caz nu avem de-a face cu o neatenționare!
- Dacă temperatura lichidului de răcire este prea ridicată, instalația de răcire se dezactivează pentru a asigura răcirea motorului.

Încălzirea și sistemul de aer condiționat manual

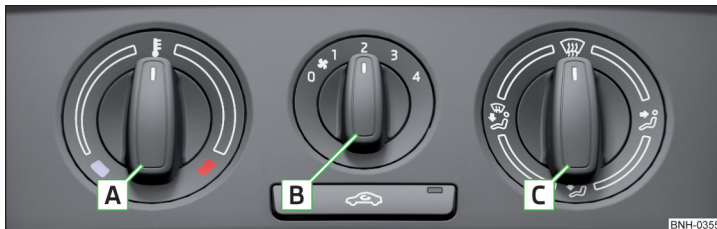

Fig. 98 Elemente de operare a încălzirii

BNH-0355

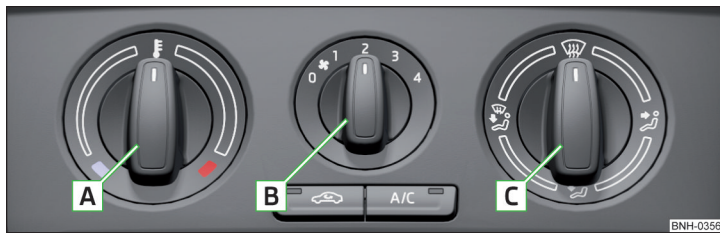

Fig. 99 Elementele de comandă ale sistemului de aer condiționat manual

📖 Citiți și respectați mai întâi **!** și **!** de pe pagina 90.

Funcțiile individuale se pot seta, respectiv activa prin rotirea butonului rotativ, sau prin apăsarea tastei corespunzătoare. Dacă funcția este activată, luminează lampa de control din tastă.

Funcțiile elementelor de comandă » fig. 98 și » fig. 99

- A** Reglarea temperaturii
 - **!** Reducerea temperaturii
 - **!** Creșterea temperaturii
- B** Setarea treptei ventilatorului (Treapta 0: ventilator oprit, Treapta 4: turație maximă)
- C** Setarea direcției fantei de ventilație » pagina 93
 - Flux de aer înspre geamuri
 - Flux de aer înspre partea superioară a corpului
 - Flux de aer în spațiul pentru picioare
 - Flux de aer înspre geamuri și în spațiul pentru picioare
- Activarea/dezactivarea recirculării aerului » pagina 92
- A/C** Pornirea/ oprirea instalației de răcire

i Indicație

- Lampa de control de pe tasta **A/C** » fig. 99 luminează după cuplare, chiar dacă nu sunt îndeplinite toate condițiile pentru funcționarea instalației de răcire. Prin aprinderea lămpii de control de pe tastă se semnalează disponibilitatea de funcționare a instalației de răcire.
- În timpul funcționării instalației de climatizare, poate avea loc o creștere a turației motorului, pentru a asigura un confort de căldură suficient.

Climatronic (sistemul automat de aer condiționat)



Fig. 100 Elementele de operare a Climatronic

📖 Citiți și respectați mai întâi **!** și **!** de pe pagina 90.

Climatronic din **transmisia automată** asigură cea mai bună reglare a temperaturii aerului emis, a treptei ventilatorului, precum și a distribuției aerului.

Anumite funcții se pot regla resp. activa prin rotirea regulatorului sau apăsarea tastei respective. La activarea funcției apare simbolul corespunzător pe ecran.

Funcțiile elementelor de operare individuale și ale indicatoarelor de pe afișaj » fig. 100

- 1** Reglarea temperaturii
 - **!** Reducerea temperaturii
 - **!** Creșterea temperaturii
- 2** Afișajul temperaturii reglate
- 3** Grad Celsius, respectiv Fahrenheit
- 4** Funcționarea automată a sistemului de aer condiționat este activată
- 5** Degivrarea intensivă a parbrizului activată
- 6** Direcția de suflare a aerului
- 7** Regimul de recirculare a aerului activat
- 8** Instalația de răcire activată
- 9** Turația ventilatorului
- 10** Reglarea turației suflantei (turația setată a suflantei se reprezintă prin afișarea numărului respectiv de segmente pe afișaj)
 - rotire spre stânga: turația se reduce până la oprirea funcționării Climatronic
 - rotire spre dreapta: turația crește
- 11** Senzorul pentru temperatura din habitacul

MAX  Activarea/dezactivarea degivrării intensive a parbrizului - când funcția este activată, se aprinde lampa de control din tastă

AUTO Activarea regimului de funcționare automată

 Activarea/dezactivarea fluxului de aer înspre geamuri

 Activarea/dezactivarea fluxului de aer înspre corp

 Activarea/dezactivarea fluxului de aer în spațiul pentru picioare

 Activarea/dezactivarea recirculării aerului » [pagina 92](#)

A/C Pornirea/ oprirea instalației de răcire

După oprirea instalației de răcire, rămâne activă numai funcția de ventilare, cu care nu se pot atinge temperaturi mai scăzute decât temperatura exterioară.

Reglarea temperaturii

Temperatura se poate regla între +16 °C și +29 °C. În această zonă de temperatură, temperatura se reglează automat.

Dacă în indicatorul temperaturii apare **L0**, Climatronic funcționează la **capacitate maximă de răcire** (temperatura sub +16 °C).

Dacă în indicatorul temperaturii apare **H1**, Climatronic funcționează la **capacitate maximă de încălzire** (temperatura peste +29 °C).

În ambele poziții limită, nu se produce un reglaj automat al temperaturii.

Comutare între grade Celsius și grade Fahrenheit

Apăsăți simultan tasta **MAX**  și **A/C** și mențineți-le apăsat timp de aproximativ 2 secunde.

Pe display se afișează datele în unitatea dorită de măsură a temperaturii (Por. [\[3\]](#) » [fig. 100](#)).

Funcționarea automată

Funcționarea automată servește păstrării unei temperaturi constante și dezaburirii geamurilor autovehiculului.

Pentru **activare** apăsați tasta **AUTO**. Pe afișaj apare **AUTO** (Poz. [\[4\]](#) » [fig. 100](#)).

Funcționarea automată se poate **întrerupe** prin apăsarea unei taste oarecare pentru distribuția aerului sau prin mărirea, respectiv reducerea turației ventilatorului. Temperatura se va regla în continuare.

! ATENȚIE

- Nu opriți Climatronic mai mult timp decât necesar.
- Porniți imediat Climatronic când observați că geamurile încep să se aburească.

! ATENȚIE

Nu acoperiți cu nimic senzorul pentru temperatura din interior [\[11\]](#) » [fig. 100](#), în caz contrar se poate influența în mod nefavorabil sistemul Climatronic.

i Indicație

- În timpul funcționării sistemului Climatronic, poate avea loc o creștere a turației motorului, pentru a asigura un confort de căldură suficient.
- Dacă s-a aburit parbrizul, apăsați tasta simbol **MAX** . După ce parbrizul s-a dezaburit, apăsați tasta **AUTO**.

Regimul de recirculare a aerului

 **Citiți și respectați mai întâi [\[4\]](#) și [\[1\]](#) de pe pagina 90.**



În regimul de recirculare a aerului, se împiedică intrarea aerului poluat din exterior în habitacul.

Prin recircularea aerului, aerul din interiorul autovehiculului este absorbit și livrat înapoi în habitacul.

Activarea/dezactivarea

► Apăsăți tasta simbol .

Încălzirea și sistemul de aer condiționat manual

Dacă, în timpul funcționării recirculării aerului, se reglează butonul de reglare a distribuției aerului în poziția , recircularea aerului se oprește. Prin apăsarea repetată a tastei simbol  se poate reporni și în această poziție recircularea aerului.

Climatronic

Când recircularea aerului este activată, pe ecran apare simbolul .

Simbolul  de pe ecran dispăre după dezactivarea recirculării aerului.

În funcție de raporturile de umiditate din interiorul autovehiculului, poate urma o deconectarea automată a recirculării aerului.

! ATENȚIE

Nu lăsați regimul de recirculare a aerului cuplat pe o perioadă mai lungă de timp, deoarece în aceste condiții nu are loc o dirijare de aer proaspăt dinspre exterior. Aerul „consumat” poate determina apariția oboseli, poate reduce atenția și eventual poate conduce la aburirea geamurilor. Riscul producerii unui accident este mai mare. Decuplați regimul de recirculare a aerului de îndată ce s-au aburit geamurile.

! ATENȚIE

Recomandăm să nu fumați în autovehicul atunci când este activată recircularea aerului. Fumul aspirat din habitacul se depozitează în vaporizatorul sistemului de aer condiționat. Acest lucru determină apariția mirosurilor neplăcute în timpul funcționării climatizării, înlocuirea condensatorului fiind o operațiune îndelungată și costisitoare.

i Indicație

Dacă recircularea aerului a fost pornită aproximativ 15 minute, pe afișajul Climatronic începe să clipească simbolul , drept indicație asupra faptului că recircularea aerului funcționează pe termen lung. Dacă nu se decuplează recircularea aerului, simbolul mai clipește încă aprox. 5 minute.

Fantele de ventilație

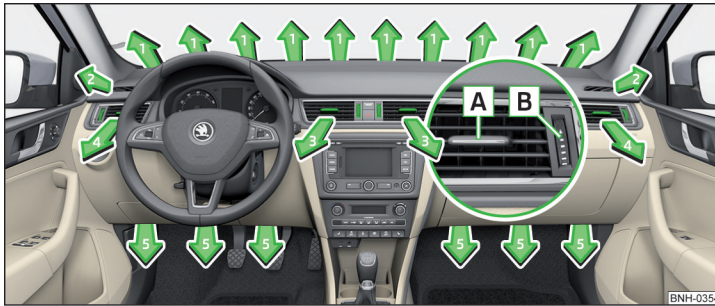

Fig. 101 Fantele de ventilație

 Citiți și respectați mai întâi **!** și **i** de pe pagina 90.

La fantele de ventilație 3 și 4 » fig. 101 se poate modifica direcția curentului de aer, iar duzele se pot deschide și închide și individual.

Modificarea direcției curentului de aer

- » Pentru a modifica pe înălțime direcția curentului de aer, deplasați lamele orizontale cu ajutorul elementului de reglare deplasabil **A** » fig. 101 în sus sau în jos.
- » Pentru a opera direcția laterală a curentului de aer, deplasați lamele verticale cu ajutorul elementului de reglare deplasabil **A** spre stânga sau spre dreapta.





Deschiderea

» Rotiți regulatorul **B** » fig. 101 în sus.

Închiderea

» Rotiți regulatorul **B** » fig. 101 în jos.

În funcție de reglajul distribuției aerului la unitatea de comandă a încălzirii, a sistemului de aer condiționat manual sau a Climatronic, se activează următoarele fante de ventilație.

Setarea direcției fantei de ventilație	Fante de ventilație active » fig. 101
	1, 2, 4
	1, 2, 4, 5
	4, 5
	3, 4

! ATENȚIE

Pentru ca încălzirea, sistemul de aer condiționat manual și Climatronic să funcționeze ireproșabil, fantele de ventilație nu trebuie acoperite cu niciun fel de obiecte.

Deplasarea

Pornirea și conducerea

Pornirea și oprirea motorului cu cheia

Introducere în temă

În acest capitol găsiți informații referitoare la următoarele teme:

Imobilizatorul electronic	94
Blocarea/deblocarea imobilizatorului volanului	95
Cuplarea/decuplarea contactului și pornirea motorului	95
Oprirea motorului	95

Cu cheia de contact în butucul de contact, poate fi pus/luat contactul și poate fi pornit/oprit motorul.

ATENȚIE

- În timpul deplasării cu motorul oprit, contactul trebuie să fie întotdeauna pus » [pagina 95](#), *Cuplarea/decuplarea contactului și pornirea motorului*.
 - În caz de contact luat se poate ajunge la blocarea mecanismului de direcție » [pagina 95](#) - există pericol de accident!
- Extrageți cheia de contact din butucul de contact abia atunci când autovehiculul s-a oprit » [pagina 101](#), *Parcarea*. În caz de contact luat se poate ajunge la blocarea mecanismului de direcție - Pericol de accident!
- La părăsirea autovehiculului nu lăsați niciodată cheile în autovehicul. Persoane neautorizate, de exemplu copiii, ar putea înclua autovehiculul, ar putea pune contactul sau ar putea porni motorul - există pericol de accidentare, accident și deteriorare!
- Nu lăsați niciodată autovehiculul nesupravegheat cu motorul pornit - există de ex. pericol de accident, defecțiune sau furt!
- Nu opriți niciodată motorul înainte ca autovehiculul să se fi oprit din mișcare - Pericol de accident!

ATENȚIE

- Nu lăsați niciodată motorul să funcționeze în spații închise (de exemplu, în garaje) - există pericol de intoxicare și de moarte!
- Nu uitați obiecte (ca de pildă lavete sau scule) în compartimentul motor. Există pericol de incendiu și pericol de avariere a motorului.
- Nu acoperiți niciodată motorul cu materiale suplimentare de amortizare (de exemplu cu un capac) - Pericol de incendiu!

ATENȚIE

- Porniți motorul numai atunci când motorul este oprit și când autovehiculul staționează - există pericol de avariere a demarorului și a motorului!
- Nu porniți motorul prin tractarea autovehiculului - există pericolul de avarie la motor și catalizator! La pornirea asistată puteți folosi bateria unui alt autovehicul » [pagina 168](#).

Indicație

Nu lăsați motorul să se încălzească în staționare. Dacă este posibil, plecați de pe loc imediat după pornirea motorului. Motorul atinge astfel mai repede temperatura sa de regim.

Imobilizatorul electronic

 Citiți și respectați mai întâi  și  de pe [pagina 94](#).

Prin intermediul imobilizatorului electronic se îngreunează o posibilă tentativă de furt sau o exploatare neautorizată a autovehiculului dumneavoastră.

În mânerul cheii se găsește un cip electronic. Cu ajutorul acestuia se dezactivează imobilizatorul electronic la introducerea cheii în butucul de contact.

Când se extrage cheia din butucul de contact, imobilizatorul electronic se activează automat.

Dacă se utilizează o cheie de contact neautorizată pentru demarare, motorul nu pornește.

Pe afișajul panoului de bord se va afișa următorul mesaj.

 Imobilizator activ.

 IMOBILIZ_ ACTIV

Blocarea/deblocarea imobilizatorului volanului

📖 Citiți și respectați mai întâi **!** și **!** de pe pagina 94.

Prin intermediul blocării imobilizatorului volanului se îngreunează o posibilă tentativă de furt a autovehiculului dumneavoastră.

Încuierea

- Scoateți cheia din contact.
- Rotiți volanul înspre stânga sau înspre dreapta, până când imobilizatorul volanului se blochează cu zgomot specific.

Descuierea

- Introduceți cheia de contact în butucul de contact.
- Cuplați contactul » [pagina 95](#).

Imobilizatorul volanului se deblochează.

Dacă nu poate fi pus contactul atunci mișcați puțin volanul încoace și încolo și deblocați astfel imobilizatorul volanului.

Cuplarea/decuplarea contactului și pornirea motorului



Fig. 102
Pozițiile cheii autovehiculului în butucul de contact

📖 Citiți și respectați mai întâi **!** și **!** de pe pagina 94.

Pozițiile cheii autovehiculului în butucul de contact » [fig. 102](#)

- 1 Contact pus, motor oprit
- 2 Contact cuplat
- 3 Pornirea motorului

Cuplarea/decuplarea contactului

- Rotiți cheia în poziția **2**.

Se cuplează contactul.

- Rotiți cheia în poziția **1**.

Se decuplează contactul.

Procedura la pornirea motorului

- Acționați ferm frâna de mână.
- La autovehiculele cu **transmisie manuală** aduceți maneta schimbătorului de viteze în poziția de ralanti, călcați până la limită și mențineți călcată pedala de ambreiaj, până când pornește motorul.
- La autovehiculele cu **transmisie automată** aduceți maneta selectorului de viteze în poziția **P** sau **N** și apăsați și mențineți apăsată pedala de frână până când motorul pornește.
- Rotiți cheia în poziția **3** până la opritor și - începe procesul de pornire a motorului (nu accelerați).
- Eliberați cheia, motorul pornește automat.

La eliberare, cheia autovehiculului revine în poziția **2**.

Dacă motorul nu pornește în interval de aproximativ 10 secunde, rotiți cheia în poziția **1**. Reluați procedura de demarare după aproximativ o jumătate de minut.

La autovehiculele cu **motor diesel** în timpul procesului de pornire se aprinde lampa de control a preîncălzirii cu incandescență . După stingerea lămpii de control, motorul pornește.

i Indicație

- După pornirea motorului rece se poate ajunge pentru scurt timp la zgomote de funcționare amplificate. Acest lucru este normal și nu trebuie să vă îngrijoreze.
- În timp ce se efectuează preîncălzirea, nu trebuie să fie conectați marii consumatori electrici - bateria autovehiculului este solicitată inutil.

Oprirea motorului

📖 Citiți și respectați mai întâi **!** și **!** de pe pagina 94.

- Opriți autovehiculul » [pagina 101](#), *Parcarea*.
- Rotiți cheia în poziția **1** » [fig. 102 la pagina 95](#).

Motorul și contactul se decuplează simultan.

La autovehiculele cu transmisie automată, cheia poate fi scoasă din contact numai dacă maneta selectorului de viteze se găsește în poziția **P**.

! ATENȚIE

La încheierea unei călătorii în care motorul a fost puternic solicitat, nu opriți imediat motorul, ci lăsați-l să meargă încă aproximativ 1 minute la mersul în gol. Astfel se evită o eventuală acumulare de căldură în motorul oprit.

i Indicație

După decuplarea contactului, ventilatorul radiatorului mai poate funcționa încă 10 minute (chiar și întrerupt).

Pornirea și oprirea motorului de la buton

📖 Introducere în temă



Fig. 103
Butonul de pornire (START ENGINE STOP)

În acest capitol găsiți informații referitoare la următoarele teme:

Blocarea/deblocarea imobilizatorului volanului	96
Cuplarea/decuplarea contactului	97
Pornirea motorului	97
Oprirea motorului	97
Probleme la pornirea motorului	98

Cu butonul de pornire poate fi cuplat/decuplat contactul și poate fi pornit/oprit motorul » [fig. 103](#).

Pentru deblocarea direcției, cuplarea contactului, pornirea motorului și conducere este necesar ca în autovehicul să se găsească o cheie.

! ATENȚIE

- La părăsirea autovehiculului nu lăsați niciodată cheile în autovehicul. Persoane neautorizate, de exemplu copiii, ar putea încuia autovehiculul, ar putea pune contactul sau ar putea porni motorul - există pericol de accidentare, accident și deteriorare!
- Nu lăsați niciodată autovehiculul nesupravegheat cu motorul pornit - există pericol de accident, furt ș.a.!
- Nu opriți niciodată motorul înainte ca autovehiculul să se fi oprit din mișcare - Pericol de accident!

! ATENȚIE

Nu lăsați niciodată motorul să funcționeze în spații închise (de exemplu, în garaje) - există pericol de intoxicare și de moarte!

! ATENȚIE

- Sistemul poate identifica cheia autorizată, chiar dacă aceasta a fost uitată pe acoperișul autovehiculului - există pericol de pierdere și deteriorare a cheii.
- Porniți motorul numai atunci când motorul este oprit și când autovehiculul staționează - există pericol de avariere a demarorului și a motorului!
- Nu porniți motorul prin tractarea autovehiculului - există pericolul de avarie la motor și catalizator! La pornirea asistată puteți folosi bateria unui alt autovehicul » [pagina 168](#).

i Indicație

- Nu lăsați motorul să se încălzească în staționare. Dacă este posibil, plecați de pe loc imediat după pornirea motorului. Motorul atinge astfel mai repede temperatura sa de regim.
- Sistemul este echipat cu o siguranță împotriva opririi neintenționate a motorului în timpul deplasării, cu alte cuvinte motorul aflat în regim de operare poate fi oprit numai prin oprirea de urgență » [pagina 97](#).

Blocarea/deblocarea imobilizatorului volanului

📖 Citiți și respectați mai întâi ! și ! de pe pagina 96.

Prin intermediul blocării imobilizatorului volanului se îngreunează o posibilă tentativă de furt a autovehiculului dumneavoastră.

Încuierea

- Opriți motorul.
- Deschideți portiera șoferului.

Imobilizatorul volanului se blochează automat.

Dacă se deschide portiera șoferului și dacă se ia apoi contactul, imobilizatorul volanului se blochează automat abia după încuierea autovehiculului.

Descuierea

- Deschideți portiera șoferului și urcați în autovehicul.
- Închideți portiera șoferului.

Mecanismul de direcție se deblochează automat.

În anumite situații (de exemplu după decuplarea contactului și deschiderea portierei șoferului) mecanismul de direcție se deblochează abia după cuplarea contactului, respectiv după demararea motorului.

⚠ ATENȚIE

Nu lăsați niciodată autovehiculul să ruleze cu imobilizatorul volanului blocat - există pericol de accident!

Cuplarea/decuplarea contactului

📖 Citiți și respectați mai întâi ⚠ și ⚡ de pe pagina 96.

➤ Apăsați scurt butonul » fig. 103 la pagina 96.

Se cuplează resp. decuplează contactul.

La autovehiculele cu **cutie de viteze manuală**, pentru cuplarea resp. decuplarea contactului nu trebuie să se acționeze ambreiajul, deoarece în caz contrar sistemul va încerca să pornească motorul.

La autovehiculele cu **cutie de viteze automată**, pentru cuplarea resp. decuplarea contactului nu trebuie să se acționeze pedala de frână, deoarece în caz contrar sistemul va încerca să pornească motorul.

Dacă se deschide portiera șoferului când contactul este cuplat, se emite un semnal acustic și pe ecranul panoului de bord se afișează următorul mesaj.

M Contactul este cuplat.

S CONTACT CUPLAT

La părăsirea autovehiculului se va decupla întotdeauna contactul.

Pornirea motorului

📖 Citiți și respectați mai întâi ⚠ și ⚡ de pe pagina 96.

Procedura la pornirea motorului

- Acționați ferm frâna de mână.
- La autovehiculele cu **transmisie manuală** aduceți maneta schimbătorului de viteze în poziția de ralanti, călcați până la limită și mențineți călcată pedala de ambreiaj, până când pornește motorul.
- La autovehiculele cu **transmisie automată** aduceți maneta selectorului de viteze în poziția **P** sau **N** și apăsați și mențineți apăsată pedala de frână până când motorul pornește.
- Apăsați scurt butonul » fig. 103 la pagina 96 - motorul pornește automat.

La autovehiculele cu **motoare Diesel**, după apăsarea butonului se aprinde lampa de control pentru preîncălzirea cu incandescență . După stingerea lămpii de control, motorul pornește.

i Indicație

- După pornirea motorului rece se poate ajunge pentru scurt timp la zgomote de funcționare amplificate. Acest lucru este normal și nu trebuie să vă îngrijoreze.
- În timp ce se efectuează preîncălzirea, nu trebuie să fie conectați marii consumatori electrici - bateria autovehiculului este solicitată inutil.

Oprirea motorului

📖 Citiți și respectați mai întâi ⚠ și ⚡ de pe pagina 96.

Oprire

- Oprii autovehiculul » pagina 101, *Parcarea*.
- Apăsați scurt butonul » fig. 103 la pagina 96.

Motorul și contactul se decuplează simultan.

Decuplarea de urgență

În cazul în care este necesar, motorul poate fi oprit, în cazuri excepționale, și în timpul deplasării.

- Apăsați butonul » fig. 103 la pagina 96 timp de peste 1 secundă dau de două ori în interval de 1 secundă.

După oprirea în regim de urgență a motorului, imobilizatorul volanului rămâne deblocat.

! ATENȚIE

La încheierea unei călătorii în care motorul a fost puternic solicitat, nu opriți imediat motorul, ci lăsați-l să meargă încă aproximativ 1 minute la mersul în gol. Astfel se evită o eventuală acumulare de căldură în motorul oprit.

i Indicație

După decuplarea contactului, ventilatorul radiatorului mai poate funcționa încă 10 minute (chiar și întrerupt).

Probleme la pornirea motorului



Fig. 104
Porniți motorul - apăsați butonul cu cheie.

Citiți și respectați mai întâi și de pe pagina 96.

Cheia din autovehicul nu poate fi verificată

Dacă nu se poate verifica cheia din autovehicul, nu este posibilă o pornire a motorului de la buton.

Pe afișajul panoului de bord se va afișa unul dintre următoarele mesaje.

Cheia nu a fost recunoscută. Mapa de bord!

Cheia nu a fost găsită.

LIPSA CHEIE

Aceasta poate avea următoarele cauze.

> Bateria din cheie este aproape descărcată.

> În cheie există o defecțiune.

> Semnalul dintre sistem și cheie se bruiază (câmp electromagnetic puternic).

Trebuie să se încerce pornirea motorului prin apăsarea butonului cu cheie » fig. 104.

Perturbare de funcționare a sistemului

Dacă există o perturbare de funcționarea sistemului, pe afișajul panoului de bord se afișează următorul mesaj.

Keyless defect.

KEYLESS DEFECT

Trebuie să se încerce pornirea motorului prin apăsarea butonului cu cheie » fig. 104.

! ATENȚIE

Cheia se poate verifica numai atunci când se află în autovehicul. De aceea este necesar să se știe în permanență unde se află cheia.

i Indicație

■ La o încercare de pornire este necesar să fie orientată cheia cu profilul cheii spre buton » fig. 104.

■ Dacă după apăsarea butonului cu cheia nu pornește motorul, se va solicita asistență de specialitate.

Sistemul START-STOP

Introducere în temă

În acest capitol găsiți informații referitoare la următoarele teme:

Mod de funcționare _____ 99

Dezactivarea/activarea manuală a sistemului _____ 99

Mesaje cu indicații _____ 100

Sistemul START-STOP (denumit în continuare numai sistem) participă la economisirea combustibilului și la reducerea emisiilor de gaze poluante și de CO₂.

Dacă sistemul recunoaște că funcționarea motorului nu este necesară în timpul unei opriri (de exemplu la semafor), sistemul va opri motorul și îl va porni la plecare.

Mod de funcționare

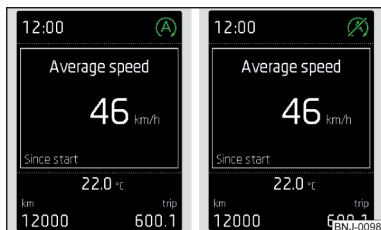

Fig. 105
Indicatoarele de pe afișaj

Pentru oprirea automată a motorului condiționată de sistem trebuie să se îndeplinească următoarele condiții.

- ✓ La autovehiculele cu **transmisie manuală**, maneta schimbătorului de viteze trebuie să se afle în poziția de ralanti și pedala de ambreiaj să nu fie apăsată.
- ✓ La autovehiculele cu **transmisie automată** pedala de frână trebuie să fie apăsată.
- ✓ Ușa conducătorului trebuie să fie închisă.
- ✓ Șoferul are centura de siguranță fixată.
- ✓ Capota este închisă.
- ✓ Viteza autovehiculului a fost mai mare de 4 km/h după ultima oprire.
- ✓ Nu este cuplată nicio remorcă.

Câteva alte condiții pentru funcționarea sistemului nu pot fi influențate și nici recunoscute de către șofer. De aceea, în situații care din punctul de vedere al șoferului sunt identice, sistemul poate reacționa diferit.

Informațiile despre îndeplinirea condițiilor pentru oprirea automată a motorului, sunt afișate pe afișaj » fig. 105.

- Ⓐ Motorul s-a oprit automat.
- Ⓞ Motorul nu este oprit automat (nu se îndeplinesc condițiile pentru oprirea automată a motorului).

Motive pentru funcționarea motorului

Funcționarea motorului poate fi indispensabilă de ex. din următoarele motive.

- Nu s-a atins încă temperatura motorului necesară pentru funcționarea ireproșabilă a sistemului.
- Starea de încărcare a bateriei autovehiculului este prea redusă.

- Consumul de curent este prea ridicat.
- Capacitate ridicată de climatizare resp. încălzire (turația ridicată a ventilatorului, diferență mare între temperatura interioară nominală și reală).

Dacă, după oprirea automată a motorului, sistemul recunoaște faptul că funcționarea motorului este indispensabilă (de ex. după apăsarea repetată a pedalei de frână), se va produce pornirea automată a motorului.

Afișajul Infotainment

Informații cu privire la starea actuală a sistemului pot fi afișate pe ecranul Infotainment » *Manualul de utilizare Infotainment*, capitolul **CAR - Setările autovehiculelor**.

i Indicație

- Dacă autovehiculul staționează un timp îndelungat în exterior la temperaturi negative sau sub acțiunea directă a razelor soarelui, poate să dureze mai multe ore până când temperatura internă a bateriei autovehiculului atinge valorile potrivite pentru funcționarea corectă a sistemului.
- Dacă la motorul oprit automat se desface centura șoferului sau se deschide portiera acestuia timp de peste aproximativ 30 de secunde, motorul trebuie repornit manual.
- Dacă un autovehicul cu **transmisie automată** se deplasează cu o viteză mică (de exemplu în ambuteiaj) și după o acționare ușoară a pedalei de frână rămâne oprit, nu are loc oprirea automată a motorului. Prin apăsarea puternică a pedalei de frână urmează oprirea automată a motorului.
- La autovehiculele cu **transmisie automată** nu are loc o oprire automată a motorului, dacă sistemul recunoaște, după unghiul mare de virare, faptul că se efectuează o manevră.

Dezactivarea/activarea manuală a sistemului



Fig. 106
Tasta pentru sistemul START-STOP

Dezactivare/activare

- Apăsați tasta simbol  » fig. 106.

Când sistemul este dezactivat, în tastă luminează lampa de control.

i Indicație

Dacă sistemul dezactivează la motorul oprit automat, are loc procesul automat de pornire.

Mesaje cu indicații

Mesajele cu indicații se afișează pe ecranul panoului de bord.

M Porniți manual motorul!

S PORNIRE MANUALA

Dacă de ex. nu este fixată centura de siguranță a șoferului, atunci motorul trebuie pornit manual.

La autovehiculele cu buton de pornire se decuplează contactul prin prima apăsare a butonului de pornire, procesul de pornire având loc numai la a doua apăsare.

M Eroare: Start-Stop

S EROARE START STOP

Există o eroare de sistem. Solicitați asistență de specialitate la o unitate autorizată.

Frânarea și parcare

📖 Introducere în temă

În acest capitol găsiți informații referitoare la următoarele teme:

Informații privind frânarea _____ 100

Frâna de mână _____ 101

Parcarea _____ 101

! ATENȚIE

- Când motorul este oprit, trebuie să depuneți mai mult efort pentru frânare - Pericol de accident!
- În timpul procesului de frânare cu un autovehicul cu transmisie manuală, cu treaptă de viteză cuplată și la turații reduse, acționați pedala de ambreiaj. În caz contrar se poate ajunge la o limitare funcțională a servofrânei - există pericolul de accident!

! ATENȚIE (continuare)

- La părăsirea autovehiculului nu lăsați niciodată înăuntru persoane nesupravegheate, care ar putea de exemplu elibera frâna. Autovehiculul s-ar putea pune în mișcare - Pericol de accident!
- Respectați recomandările privind noile plăcuțe de frână » [pagina 105](#), *Garnituri noi de frână.*

! ATENȚIE

Nu lăsați niciodată frâna să patineze apăsând ușor pedala, dacă nu trebuie să frânați cu adevărat. Acest lucru determină supraîncălzirea frânelor și astfel, o cursă de frânare mai mare și o uzură mai rapidă.

Informații privind frânarea

📖 Citiți și respectați mai întâi **!** și **!** de pe pagina 100.

Uzura

Uzura garniturilor de frână depinde într-o mare măsură de condițiile de funcționare și de stilul de conducere.

Când deplasarea se realizează frecvent în traficul orășenesc și pe distanțe scurte, respectiv dacă se adoptă o manieră sportivă de conducere, plăcuțelor de frână se uzează mai repede.

În aceste **condiții mai grele de funcționare** dispuneți verificarea grosimii plăcuțelor de frână de către o unitate autorizată, chiar și între intervalele de service.

Umezeala sau sarea

Efectul frânării poate fi întârziat din cauza discurilor și plăcuțelor de frâne umeze, respectiv înghețate iarna, sau acoperite cu un strat de sare. Frânele se curăță și se usucă prin frânare repetată » **!**.

Coroziunea

Coroziunea discurilor de frână și murdărirea plăcuțelor se datorează duratelor mari de staționare și a solicitării reduse. Frânele se curăță prin frânare repetată » **!**.

Pantă lungă, respectiv abrupt

Înainte de a efectua o deplasare pe o pantă lungă, respectiv pe o pantă abruptă, reduceți viteza și cuplați în următoarea treaptă inferioară de viteză. Astfel este utilizată frâna de motor și se degreavează frânele. Dacă trebuie să se frâneze suplimentar nu o faceți brusc, ci la intervale.

Afișajul frânei de urgență

Dacă se realizează o frânare completă și unitatea de comandă a instalației de frână evaluează situația ca fiind periculoasă pentru participanții la trafic aflați în spate, lămpile de frână clipească automat.

După ce viteza scade sub aprox. 10 km/h sau după ce autovehiculul a fost oprit, clipirea luminii de frână se încheie și se cuplează luminile de avarie. După accelerare sau la o demarare înnoită, luminile de avarie se decuplează automat.

Defecțiuni la instalația de frânare

Când se observă că distanța de frânare s-a mărit brusc și pedala de frână trebuie apăsată mai adânc, s-ar putea să existe o defecțiune la instalația de frânare.

Căutați imediat un atelier service și adaptați maniera de conducere, deoarece nu cunoașteți gravitatea defecțiunii.

Nivelul lichidului de frână scăzut

Dacă nivelul lichidului de frână este scăzut, pot apărea defecțiuni în instalația de frânare. Nivelul lichidului de frână este supravegheat electronic » [pagina 32](#),  *Instalația de frânare.*

Servofrâna

Servofrâna determină crește presiunea care se realizează prin apăsarea pedalei de frână. Servofrâna funcționează numai cu motorul pornit.

ATENȚIE

Frânările menite să curețe și să usuce instalația de frânare trebuie efectuate numai când condițiile de trafic permit acest lucru. Ceilalți participanți la trafic nu trebuie puși în pericol.

Frâna de mână



Fig. 107
Frâna de mână

 **Citiți și respectați mai întâi  și  de pe pagina 100.**

Frâna de mână servește la oprirea și parcare autovehiculului, în vederea asigurării autovehiculului împotriva rulării nedorite.

Tragerea

» Trageți maneta frânei de mână ferm în sus.

Desfacerea

- » Trageți puțin în sus maneta frânei de mână și apăsați **simultan** butonul de blocare » [fig. 107](#).
- » Ținând apăsat butonul de blocare coborâți complet maneta frânei de mână.

Când frâna de mână este acționată și contactul este pus, se va aprinde lampa de control pentru frâna de mână .

Dacă plecați cu frâna de mână trasă, se emite un sunet de avertizare.

Pe afișajul panoului de bord se va afișa următoarea indicație.

 **Eliberați frâna de parcare!**

 **ELIBERATI FRANA DE MANA**

Avertizarea de frână de mână devine activă, atunci când are loc o deplasare mai mult de aproximativ 3 secunde, cu o viteză mai mare de 5 km/h.

ATENȚIE

Luați în considerare faptul că frâna de mână trebuie eliberată complet. O frână de mână eliberată numai parțial duce la supraîncălzirea frânelor din spate. Acest fapt poate influența în mod negativ funcționarea și durata de viață a instalației de frână - există pericol de accident!

Parcarea

 **Citiți și respectați mai întâi  și  de pe pagina 100.**

Pentru oprire și parcare identificați un loc cu teren adecvat » .

Efectuați acțiunile în vederea parcării numai în succesiunea prescrisă.

- » Opriți autovehiculul și mențineți apăsată pedala de frână.
- » Acționați ferm frâna de mână.
- » La autovehiculele cu **transmisie automată** aduceți maneta selectorului de viteze în poziția **P**.
- » Opriți motorul.

- La autovehiculele cu **transmisie manuală**, cuplați **treapta 1-a de viteză** sau **treapta de marșarier R**.
- Eliberați pedala de frână.

! ATENȚIE

Componentele instalației de evacuare a gazelor arse se pot încălzi. De aceea, nu opriți niciodată autovehiculul în locuri în care partea inferioară a acestuia poate intra în contact cu materiale ușor inflamabile, ca de ex. iarbă uscată, desiş, frunze, combustibil vărsat etc. - există pericol de incendiu și pot apărea accidente grave!

Schimbarea manuală a treptelor de viteză și pedalele

📖 Introducere în temă

În acest capitol găsiți informații referitoare la următoarele teme:

Schimbarea manuală a treptelor de viteză _____ 102
Pedale _____ 102

Schimbarea manuală a treptelor de viteză

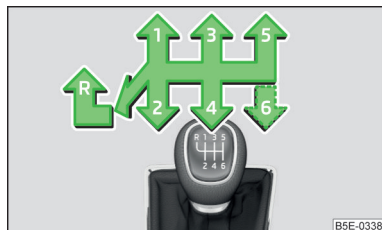

Fig. 108
Schema de selectare

Pe schimbătorul de viteze sunt reprezentate pozițiile individuale ale treptelor de viteză » fig. 108.

La selectare, țineți cont de recomandarea privind treapta de viteză » pagina 40.

Apăsăți întotdeauna complet pedala de ambreiaj când schimbați treptele de viteză. Astfel se evită uzura excesivă a ambreiajului.

Cuplarea treptei de marșarier

- Opriți autovehiculul.

- Călcați până la limită pedala de ambreiaj.
- Aduceți schimbătorul de viteze în poziția liberă și apăsați-l înspre în jos.
- Aduceți schimbătorul de viteze la maxim, înspre stânga și apoi înspre înainte, în poziția **R** » fig. 108.

Când este selectată treapta marșarier și contactul este pus, se aprind luminile pentru mersul înapoi.

! ATENȚIE

Nu cuplați niciodată treapta marșarier în timpul deplasării - există pericol de accident sau de deteriorare!

! ATENȚIE

- Dacă nu schimbați treapta de viteză, nu țineți în timpul deplasării mâna pe maneta schimbătorului de viteze. Presiunea mâinii poate duce la uzura excesivă a mecanismului de schimbare a treptelor de viteză.
- Dacă se efectuează o oprire în pantă, nu încercați niciodată să mențineți pe loc autovehiculul cu ajutorul pedalei de ambreiaj și a pedalei de accelerație - există pericol de deteriorare a componentelor ambreiajului.

Pedale

Aționarea pedalelor nu trebuie îngreunată în nici un fel!

În spațiul pentru picioare al șoferului are voie să fie utilizat numai un covoraș care este fixat în punctele de fixare corespunzătoare.

Utilizați doar covorașele livrate din fabrică sau covorașe provenind din accesorii originale ŠKODA, care se fixează în punctele de fixare corespunzătoare.

! ATENȚIE

În spațiul pentru picioare de la șofer nu trebuie să se afle obiecte - există pericolul de îngrădire sau limitare la operarea pedalelor!

Transmisia automată

📖 Introducere în temă

În acest capitol găsiți informații referitoare la următoarele teme:

Regimurile și operarea schimbătorului de viteze _____ 103
Blocarea schimbătorului de viteze _____ 104 ▶

Selectarea manuală a treptelor de viteze (Tiptronic) _____ 104
Demararea și conducerea _____ 105

Transmisia automată efectuează schimbarea automată a treptelor de viteză.

Regimurile transmisiei automate se setează de către șofer, prin intermediul manetei selectorului de viteze.

! ATENȚIE

- Nu accelerați dacă înainte de demarare, prin intermediul manetei selectorului de viteze este setat regimul pentru deplasarea înspre înainte - există pericol de accidentare!
- În timpul deplasării este interzisă poziționarea selectorului în regimul R sau P - Pericol de accident!
- În cazul în care autovehiculul se oprește în regimul D, S, R sau Tiptronic selectat la turația de ralanti, atunci trebuie acționată pedala de frână. La turațiile de ralanti transmisia de putere nu se întrerupe complet - autovehiculul se târâște.
- La prăsierea autovehiculului, maneta selectorului de viteze se aduce întotdeauna în regimul P. În caz contrar, autovehiculul s-ar putea pune în mișcare – pericol de accident.

! ATENȚIE

- Dacă în timpul deplasării s-a adus maneta selectorului de viteze în regimul N, trebuie redusă accelerația și trebuie așteptat până când motorul revine la turația de ralanti, înainte de a se putea aduce maneta selectorului de viteze într-un regim pentru deplasarea înspre înainte.
- La o temperatură exterioară de sub -10 °C, maneta selectorului de viteze trebuie să se găsească la pornire în regimul P.
- Dacă se efectuează o oprire în pantă, atunci nu încercați niciodată să mențineți pe loc autovehiculul cu ajutorul pedalei de accelerație călcate până la limită - există pericol unei avarii la transmisie.

I Indicație

Cheia de contact poate fi scoasă din contact după luarea contactului numai atunci când maneta selectorului de viteze se găsește în regimul P.

Regimurile și operarea schimbătorului de viteze

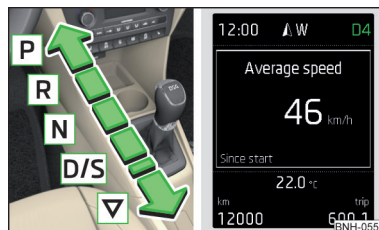

Fig. 109
Maneta selectorului de viteze /
Afișarea de pe ecran

📖 Citiți și respectați mai întâi ! și ! de pe pagina 103.

Când contactul este cuplat, pe afișaj se afișează regimul transmisiei, precum și treapta de viteză actual selectată » fig. 109.

Cu maneta selectorului de viteze se pot selecta următoarele regimuri » fig. 109.

P - Regimul de parcare

În acest regim roțile de tracțiune sunt blocate mecanic.

Regimul de parcare poate fi executată numai când autovehiculul staționează.

R - Treapta marșarier

Treapta marșarier se poate selecta numai când autovehiculul staționează și turația motorului este cea de ralanti.

N - Poziția neutră (poziția la ralanti)

Transferul de putere asupra roților de tracțiune este întrerupt în acest regim.

D/S - Regimul pentru deplasarea înainte (Programul Normal) / Regimul pentru deplasarea înainte (Programul Sport)

O comutare între regimuri se realizează prin aducerea manetei selectorului de viteze în poziția amortizată ▽ » fig. 109.

În regimul D sau S, treptele de deplasare înspre înainte se cuplează automat, în funcție de solicitarea motorului, de acționarea pedalei de accelerație, de viteza de deplasare și de regimul de deplasare selectat.

Treptele de mers înainte se comută automat într-o treaptă superioară sau inferioară în regimul S la turații mai ridicate ale motorului decât în regimul D.

Blocarea schimbătorului de viteze



Fig. 110
Tasta de blocare

📖 Citiți și respectați mai întâi **!** și **!** de pe pagina 103.

Maneta selectorului de viteze este blocată în regimul **P** și **N**, pentru ca regimul pentru deplasarea înainte să nu se selecteze din greșeală și autovehiculul să se pună în mișcare în acest fel.

Maneta selectorului de viteze se blochează numai la autovehiculele în staționare și care se deplasează cu viteze de până la 5 km/h.

Blocarea manetei selectorului de viteze se semnalizează prin aprinderea lămpii de control .

Maneta selectorului de viteze nu se blochează la comutarea rapidă cu trecere prin poziția pentru regimul **N** (de exemplu, din **R** în **D/S**). Astfel se face posibilă de exemplu deblocarea autovehiculului blocat într-o acumulare de zăpadă. Dacă atunci când pedala de frână nu este călcată, maneta selectorului de viteze se găsește mai mult de aproximativ 2 secunde în regimul **N**, se activează blocarea schimbătorului de viteze.

Eliberarea manetei selectorului de viteze din regimul **P** sau **N**

➤ Călcați până la limită pedala de frână și apăsați simultan tasta de blocare, în sensul săgeții **T** » fig. 110.

Dacă se dorește re poziționarea manetei selectorului de viteze din regimul **N** în **D/S**, atunci călcați numai până la limită pedala de frână.

Defecțiune la blocarea schimbătorului de viteze

Dacă se ajunge la defectarea blocării schimbătorului de viteze, respectiv la întreruperea alimentării cu curent (de exemplu, baterie descărcată, siguranță defectă), atunci maneta selectorului de viteze nu mai poate fi re poziționată din regimul **P** pe cale normală și autovehiculul nu mai poate fi pus în mișcare. Selectorul de viteze trebuie deblocat prin deblocarea de urgență » pagina 173.

i Indicație

Dacă se dorește comutarea manetei selectorului de viteze din regimul **P** în regimul **D/S** sau invers, se va mișca repede maneta selectorului de viteze. Astfel se împiedică selectarea din greșeală a regimului **R**, respectiv **N**.

Selectarea manuală a treptelor de viteze (Tiptronic)



Fig. 111
Selectorul de viteze

📖 Citiți și respectați mai întâi **!** și **!** de pe pagina 103.

Tiptronic permite schimbarea manuală a vitezelor cu ajutorul manetei selectorului de viteze. Acest regim se poate selecta atât în staționare, cât și în timpul deplasării.

Treapta de viteză actual selectată se afișează pe afișajul » fig. 109 la pagina 103.

La selectare, țineți cont de recomandarea privind treapta de viteză » pagina 40.

Comutarea pe selectarea manuală a vitezelor

➤ Apăsați selectorul de viteze din poziția **D/S** spre dreapta, respectiv spre stânga în cazul autovehiculelor cu volan pe dreapta.

La comutarea pe cuplarea manuală a treptelor de viteză în timpul deplasării se menține treapta de viteză cuplată la momentul respectiv.

Trecerea într-o treaptă superioară de viteză

➤ Împingeți ușor maneta selectorului de viteze spre în față **+** » fig. 111.

Trecerea într-o treaptă inferioară de viteză

➤ Împingeți ușor maneta selectorului de viteze spre înapoi **-** » fig. 111.

I Indicație

- Poate fi avantajos, de exemplu la deplasarea în pantă, să se utilizeze schimbarea manuală a treptelor de viteză. Prin selectarea unei trepte inferioare se diminuează solicitarea frânelor și uzura acestora » [pagina 100](#).
- La accelerare, transmisia automată va selecta treapta superioară următoare, cu puțin înainte de atingerea turației maxime permise a motorului.
- În cazul în care s-a selectat o treaptă inferioară de viteză, cutia de viteze selectează treapta numai atunci când motorul nu va mai putea fi supraturat.

Demararea și conducerea

 **Citiți și respectați mai întâi  și  de pe pagina 103.**

Demararea

- Porniți motorul.
- Apăsați pedala de accelerație și mențineți-o apăsată.
- Apăsați tasta de blocare în sensul săgeții  » [fig. 110 la pagina 104](#) și mențineți-o apăsată.
- Aduceți maneta selectorului de viteze în regimul dorit » [pagina 103](#) și eliberați la loc tasta de blocare.
- Eliberați pedala de frână și accelerați.

Oprirea (în timpul deplasării)

- Apăsați pedala de frână și opriți autovehiculul.
- Mențineți apăsată pedala de frână, până când se continuă deplasarea.

La oprirea temporară, de exemplu în intersecții, nu trebuie selectat regimul **N**.

Kick-down

Funcția Kick-down face posibilă atingerea accelerației maxime a autovehiculului în timpul deplasării.

La acționarea completă a pedalei de accelerație, se activează funcția Kick-down indiferent de regimul de deplasare înainte.

Transmisia selectează, în funcție de viteză și de turația motorului, următoarea/următoarele treaptă/trepte inferioară/e, iar autovehiculul accelerează.

Trecerea într-o treaptă superioară se va face de îndată ce motorul a atins turația necesară.

! ATENȚIE

O accelerare razantă poate duce, mai ales pe un carosabil alunecos, la pierderea controlului asupra autovehiculului - pericol de accident!

Rodajul și conducerea economică

Introducere în temă

În acest capitol găsiți informații referitoare la următoarele teme:

Rodajul	105
Sfaturi pentru conducerea economică	105
Funcția DriveGreen	106

Consumul de combustibil, poluarea mediului și uzura autovehiculului depind de stilul de conducere, de starea carosabilului, de condițiile meteorologice, și similar.

Rodajul

Rodarea motorului

Motorul trebuie rodat în primii 1 500 kilometri. Pe parcursul acestui interval de timp stilul de conducere decide asupra calității procesului de rodare.

Pe parcursul primilor 1.000 de kilometri recomandăm deplasarea la o turație de nu mai mult de 3/4 din turația maxim admisă a motorului, deplasarea fără accelerare la maxim și renunțarea la regimul de tractare.

În intervalul de **1.000 până la 1.500 de kilometri** sarcina motorului poate fi crescută până la turația maxim admisă a motorului.

Anvelopele noi

Anvelopele noi trebuie „rodade”, deoarece nu au încă de la început aderența optimă.

Conduceți cu deosebită atenție pe parcursul primilor aproximativ 500 km.

Garnituri noi de frână

Plăcuțele de frână noi trebuie mai întâi să se „rodeze”, deoarece la început acestea nu asigură cea mai bună capacitate de frânare.

Conduceți cu deosebită atenție pe parcursul primilor aproximativ 200 km.

Sfaturi pentru conducerea economică

Pentru a obține un consum de combustibil cât se poate de redus, se respectă următoarele indicații.

Conduceți moderat

Evitați accelerarea și frânarea nenecesară. ▶

Cuplați la timp și economic treptele de viteză

Respectați treapta de viteză recomandată » [pagina 40](#).

Evitați accelerarea la maxim și vitezele ridicate

Dacă veți exploata doar 3/4 din viteza maximă a autovehiculului, consumul de combustibil scade la jumătate.

Reduceți funcționarea în gol a motorului

La autovehiculele cu sistem START-STOP se produce o reducere automată a turației de ralanti. La autovehiculele fără sistem START-STOP, la decuplarea motorului, de exemplu la așteptarea în coloană, economia de combustibil după 30 - 40 de secunde este deja mai mare decât cantitatea de combustibil care este necesară pentru repornirea motorului.

Evitați deplasarea pe distanțe scurte

La o deplasare pe distanță scurtă, pe mai puțin de 4 km, motorul nu poate atinge temperatura sa de regim. Atât timp cât motorul nu a atins temperatura sa de regim, consumul de combustibil este semnificativ mai ridicat decât în cazul unui motor care funcționează la temperatura de regim.

Aveți grijă la presiunea corectă din anvelope

Informații suplimentare » [pagina 155](#).

Evitarea balastului inutil

La fiecare 100 kg de greutate consumul crește cu aproximativ 0,3 l/100 km. Din cauza rezistenței aerodinamice ridicate, autovehiculul consumă, la deplasarea cu suportul pentru portbagaj de acoperiș neîncărcat și o viteză de 100 -120 km/h, cu aproximativ 10% mai mult combustibil decât dacă nu ar avea montat suportul.

Economisiți energie electrică

Activați consumatorii electrici (de exemplu încălzirea în scaune, geamuri, oglindă și similar) numai atât timp cât este nevoie.

Utilizarea economică a instalației de răcire.

Pentru răcire, compresorul instalației de climatizare utilizează din capacitatea motorului, influențând astfel consumul de combustibil.

În staționare, când interiorul autovehiculului este încălzit puternic de razele solare, vă recomandăm să deschideți geamurile și portierele, pentru eliminarea aerului cald.

Instalația de răcire nu ar trebui să fie pornită atunci când geamurile sunt deschise.

Funcția DriveGreen

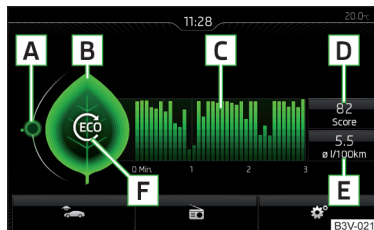

Fig. 112
Afișaj pe display Infotainment

Funcția DriveGreen (în continuare doar DriveGreen) evaluează economicitatea deplasării pe baza informațiilor referitoare la modul de conducere. Se vor oferta de asemenea sfaturi utile privitoare la reducerea consumului de combustibil.

DriveGreen poate fi afișată în Infotainment după cum urmează.

► Acționați tasta **CAR** în Infotainment și în continuare pe afișaj succesiv tastele funcționale **DRIVEGREEN**.

A Afișajul liniarității deplasării

În caz de un stil de conducere liniar, afișajul se află în jurul punctului verde. În caz de accelerare, respectiv frânare, afișajul se mișcă în jos, respectiv în sus.

B „Foaia verde”

Conturul de foaie reprezentat în verde indică cu o întârziere de câteva secunde economicitatea deplasării actuale. În caz de un stil de conducere economic pe conturul foii vor fi prezentate mai multe straturi verzi. În caz contrar nu apare colorarea verde, respectiv foaia poate dispărea complet.

C Prezentarea grafică a evaluării

Evaluarea economicității deplasării în ultimele 3, respectiv 1,5 minute (în funcție de tipul de Infotainment) este reprezentată printr-o scală din pași de 5 secunde. Starea actuală este reprezentată în partea stânga și se deplasează succesiv spre dreapta. Cu cât crește scala verde, cu atât mai economică devine stilul de conducere.

D

În tasta funcțională este reprezentată evaluarea economicității deplasării începând de la pornire în intervalul de 0 până la 100 de puncte. Cu cât crește valoarea afișată, cu atât mai economică devine stilul de conducere.

La acționarea tastei funcționale se va afișa o prezentare detaliată a evaluării economicității deplasării în decursul ultimelor 30 de minute. ►

Dacă deplasarea de la pornire durează mai puțin decât 30 de minute, atunci se va adăuga prezentării evaluarea deplasării anterioare (scalele vor fi prezentate în verde închis).

E Consumul mediu de combustibil

În tasta funcțională se afișează consumul mediu de combustibil începând de la pornire.

La acționarea tastei funcționale se va afișa o prezentare detaliată a consumului mediu de combustibil în decursul ultimelor 30 de minute.

Dacă deplasarea de la pornire durează mai puțin decât 30 de minute, atunci se va adăuga prezentarea consumului mediu de combustibil al deplasării anterioare (scalele vor fi prezentate în verde închis).

F Simbolurile de pe ecran

Pe ecran pot fi afișate următoarele patru simboluri, care informează despre stilul de conducere actual.

☻ Deplasarea ecologică

⚡ Viteza actuală are o influență negativă asupra consumului de combustibil.

🚗 Deplasarea nu se efectuează liniar, trebuie condus preventiv.

➤4 Recomandarea treptei de viteze.

Sfaturi utile cu privire la reducerea consumului de combustibil

La apăsarea „foii” de pe afișaj se vor afișa sfaturi utile cu privire la reducerea consumului de combustibil. Aceste sfaturi pot fi de ajutor pentru un stil de conducere mai economic.

I Indicație

- La resetarea memoriei pentru deplasările singulare „de la pornire” se resetează și consumul mediu **E**, precum și evaluarea deplasării **D**.
- La modificarea unităților pentru afișarea consumului de combustibil are loc la unele tipuri de Infotainment resetarea valorilor medii ale consumului de combustibil **E**.

Evitarea producerii defecțiunilor la autovehicul

Introducere în temă

În acest capitol găsiți informații referitoare la următoarele teme:

Indicații de conducere _____ 107

Trecerea prin apă _____ 107

În acest capitol al manualului sunt prezentate informații importante pentru evitarea defecțiunilor la autovehicul în timpul deplasării.

Indicații de conducere

Deplasați-vă doar pe străzile și pe terenurile care corespund parametrilor autovehiculului dumneavoastră » [pagina 184](#), *Datele tehnice* și aptitudinilor șoferului.

Șoferul este mereu responsabil pentru decizia pe care o ia în ceea ce privește capacitatea sa de a se deplasa pe terenul dat.

! ATENȚIE

- Maniera de conducere trebuie adaptată permanent la starea carosabilului și la condițiile meteorologice. Viteza prea ridicată sau manevrele greșite pot cauza defecțiuni grave autovehiculului și accidentarea pasagerilor.
- Materialele inflamabile precum frunzele uscate sau ramurile, agățate sub podeaua autovehiculului, se pot aprinde de la componentele fierbinți ale autovehiculului - Pericol de incendiu!

! ATENȚIE

- Respectați garda la sol a autovehiculului! La trecerea peste obiecte mai mari decât garda la sol a autovehiculului, acestea pot deteriora autovehiculul.
- Obiectele prinse sub podeaua autovehiculului trebuie îndepărtate cât mai repede posibil. Aceste obiecte pot deteriora conductele de combustibil, instalația de frână, garniturile precum și alte componente ale autovehiculului.
- Circulați încet pe terenurile necunoscute și aveți grijă la obstacole neașteptate, ca de pildă gropi, pietre, trunchiuri de copaci ș.a.
- Cercetați porțiunile de drum deștelenit, în care vizibilitatea nu este optimă, și evaluați dacă este posibil să le parcurgeți fără riscuri.

Trecerea prin apă

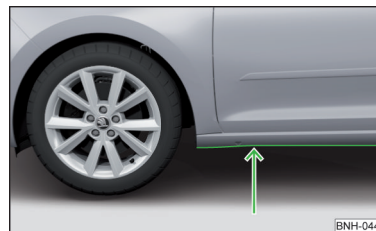

Fig. 113
Nivelul maxim admis al apei la trecerile prin apă

Pentru a împiedica producerea de deteriorări la autovehicul la trecerea prin apă (de ex. a străzilor inundate), trebuie respectate următoarele.

➤ Înainte de traversarea zonei inundate, stabiliți adâncimea apei.

Nivelul apei are voie să ajungă maxim până la marginea lonjeronului inferior
» fig. 113.

➤ Conduceți maxim cu viteza pasului.

La o viteză mai mare, în fața autovehiculului se poate produce un val, care poate determina pătrunderea apei în sistemul de aspirare a aerului la motor sau în alte componente ale autovehiculului.

➤ Nu vă opriți niciodată în apă, nu va deplasați în marșarier și nu opriți niciodată motorul.

! ATENȚIE

- Dacă apa pătrunde în sistemul de aspirație a motorului, componentele motorului sunt grav amenințate!
- La trecerea prin apă, anumite părți ale autovehiculului precum trenul de rulare, sistemul electric sau transmisia se pot avaria grav.
- Autovehiculele care vin din față produc valuri, care pot depăși înălțimea apei permisă pentru autovehiculul dumneavoastră.
- Sub nivelul apei se pot ascunde gropi, noroi sau pietre, sau obstacole similare, care pot îngreuna sau pot împiedica traversarea.
- Nu traversați prin apă sărată, sarea poate provoca coroziune. Un autovehicul care a intrat în contact cu apa sărată se spală temeinic cu apă dulce.

Sistemele de asistență

Sistemele de frână și de stabilizare

📖 Introducere în temă

În acest capitol găsiți informații referitoare la următoarele teme:

Controlul electronic al stabilității (ESC)	108
Sistemul de antiblocare (ABS)	109
Controlul tracțiunii (ASR)	109
Blocarea electronică a diferențialului (EDS)	109
Sistemul de asistență la frânare (HBA)	109
Sistemul de asistență la pornirea în rampă (HHC)	110
Frâna pentru coliziuni multiple (MCB)	110
Stabilizarea remorcii (TSA)	110

Acest capitol tratează funcțiile sistemelor de frână și de stabilizare. Semnalarea defectelor este descrisă în capitolul » [pagina 31, Lămpile de control](#).

Dacă nu se menționează altceva, sistemele de frână și de stabilizare se activează automat la fiecare cuplare a contactului.

! ATENȚIE

- Lipsa combustibilului poate conduce la o funcționare neregulată a motorului sau la oprirea acestuia. Sistemele de frână și de stabilizare ar fi astfel nefuncționale - Pericol de accident!
- Siguranța sporită oferită de către sistemele de frână și de stabilizare nu trebuie să vă determine să vă asumați riscuri inutile - există pericol de accident!
- Adaptați întotdeauna viteza și stilul de conducere la condițiile curente de vizibilitate, meteorologice, de carosabil și de trafic.

Controlul electronic al stabilității (ESC)

📖 Citiți și respectați mai întâi ! de pe pagina 108.

ESC îmbunătățește stabilitatea autovehiculului în situații limită de deplasare dinamică, de exemplu la începutul derapării autovehiculului. ▶

ESC supraveghează dacă direcția de deplasare dorită corespunde deplasării autovehiculului la momentul respectiv. În cazul unei abateri (de exemplu, la supravirare), ESC frânează automat fiecare roată în parte, pentru a menține direcția de deplasare dorită.

În timpul în care sistemul este activ, lampa de control  de pe panoul de bord clipește.

Sistemul de antiblocare (ABS)

 **Citiți și respectați mai întâi  de pe pagina 108.**

ABS împiedică blocarea roților la frânare. Astfel acesta îl sprijină pe șofer să mențină controlul asupra autovehiculului.

Intervenția ABS se face sesizată printr-o **mișcare pulsatorie a pedalei de frână** care este însoțită de zgomete.

La intervenția ABS nu frânați în intervale și nici nu diminuați presiunea din frână.

Controlul tracțiunii (ASR)



Fig. 114
Tasta de sistem: Dezactivarea/activarea ASR

 **Citiți și respectați mai întâi  de pe pagina 108.**

ASR împiedică patinarea roților punții antrenate. ASR reduce forța de antrenare transferată pe roțile care patinează. Astfel se facilitează, de exemplu, deplasarea pe carosabil cu aderență redusă.

În timpul unei intervenții ASR, lampa de control  de pe panoul de bord luminează intermitent.

Dezactivarea/activarea ASR

Activarea, respectiv dezactivarea ASR poate fi realizată într-unul din următoarele moduri, în funcție de dotare.

> În Infotainment » *Manual de utilizare Infotainment*, capitolul *CAR - Setările autovehiculului*.

> Prin apăsarea scurtă a tastei simbol  » fig. 114.

Când ASR-ul este deconectat, se aprinde în panoul de bord lampa de control .

În mod normal, ASR-ul trebuie să fie întotdeauna activ. Este bine să dezactivați sistemul de exemplu numai în următoarele situații.

> La deplasarea cu lanțuri pentru zăpadă.

> La deplasarea printr-un strat înalt de zăpadă sau pe teren foarte necompactat.

> „Eliberarea” autovehiculului blocat.

Blocarea electronică a diferențialului (EDS)

 **Citiți și respectați mai întâi  de pe pagina 108.**

EDS împiedică patinarea roții respective a punții antrenate. EDS frânează roata care eventual patinează și transferă forța de tracțiune pe cealaltă roată de tracțiune. Astfel se facilitează deplasarea pe carosabil cu aderență variabilă a roților individuale ale punții antrenate.

Pentru ca frânele roții frânate să nu se încălzească prea tare, EDS-ul se deconectează automat. Imediat ce frâna s-a răcit, are loc reactivarea automată a EDS.

Sistemul de asistență la frânare (HBA)

 **Citiți și respectați mai întâi  de pe pagina 108.**

HBA-ul crește efectul de frânare și ajută la scurtarea distanței de frânare.

Sistemul HBA este declanșat prin acționarea rapidă a pedalei de frână. Pentru atingerea celei mai scurte distanțe de frânare posibile trebuie să se acționeze pedala de frână în continuare, până când autovehiculul staționează.

După eliberarea pedalei de frână se dezactivează automat funcționarea HBA-ului.

Sistemul de asistență la pornirea în rampă (HHC)

 **Citiți și respectați mai întâi**  **de pe pagina 108.**

HHC face posibil ca, la demararea în rampă, să se deplaseze piciorul de pe pedala de frână pe cea de accelerație, fără a fi nevoie să se utilizeze pentru aceasta frâna de mână.

Sistemul menține încă aproximativ 2 secunde după eliberarea pedalei de frână presiunea de frânare creată la acționarea pedalei de frână.

Sistemul HHC este activ începând de la rampa cu înclinația de aproximativ 5 %, atunci când portiera șoferului este închisă. HHC-ul este activ numai la pornirea de pe loc cu fața sau cu spatele, în rampe.

Frâna pentru coliziuni multiple (MCB)

 **Citiți și respectați mai întâi**  **de pe pagina 108.**

MCB servește la reducerea vitezei și la stabilizarea autovehiculului în urma unei coliziuni, prin intervenții automate de frânare. Astfel se reduce riscul unei coliziuni succesive datorită deplasării necontrolate a autovehiculului.

Intervențiile automate de frânare pot fi efectuate numai atunci când sunt îndeplinite următoarele condiții de bază.

- ✓ S-a ajuns la o coliziune frontală, laterală și din spate de o anumită amploare.
- ✓ Viteza de coliziune a fost de peste aproximativ 10 km/h.
- ✓ Frânele, ESC, precum și alte instalații electrice necesare rămân în stare de funcționare după coliziune.
- ✓ Nu se acționează pedala de accelerație.

Stabilizarea remorcii (TSA)

 **Citiți și respectați mai întâi**  **de pe pagina 108.**

TSA servește la stabilizarea remorcii în situații în care se ajunge la balansarea remorcii și ulterior la balansarea întregului ansamblu autovehicul/remorcă.

TSA frânează separat roțile autovehiculului tractor, pentru a amortiza mișcarea de balans a întregului ansamblu autovehicul/remorcă.

Pentru o funcționare TMC corectă sunt necesare următoarele condiții de bază.

- ✓ Dispozitivul de tractare a fost livrat din fabricație sau a fost achiziționat din Accesorii Originale ŠKODA.
- ✓ Remorca să fie conectată electric prin intermediul prizei la autovehiculul tractor.
- ✓ ASR este activat.
- ✓ Viteza să fie mai mare de cca. 60 km/h.

Informații suplimentare » [pagina 120](#), *Dispozitivul de tractare și remorca.*

Sistemul de asistență la parcare (ParkPilot)

Introducere în temă

În acest capitol găsiți informații referitoare la următoarele teme:

Modul de funcționare	111
Afișajul de pe ecranul Infotainment	112
Activare/dezactivare	112
Activarea automată a sistemului la deplasarea înainte	112

Sistemul de asistență la parcare (denumit în continuare doar sistem) atrage atenția în timpul efectuării manevrelor de parcare, asupra obstacolelor din vecinătatea autovehiculului, prin intermediul semnalelor acustice, respectiv prin intermediul afișării de pe afișajul Infotainment.

ATENȚIE

- Sistemul servește doar pentru asistență și nu îl absolvă pe șofer de răspunderea pentru operarea autovehiculului.
- Este posibil ca persoane sau obiecte care se deplasează să nu poată fi sesizate de către senzorii de sistem.
- Suprafețele anumitor obiecte sau ale îmbrăcămintei, pot reflecta în anumite situații, semnalele sistemului. Din acest motiv este posibil ca astfel de persoane sau obiecte să nu poată fi sesizate de către senzorii de sistem.
- Sursele sonore externe pot brui semnalele senzorilor sistemului. Această situație poate duce, în condiții nefavorabile, la posibilitatea de nesesizare a persoanelor sau obiectelor de către senzorii de sistem.
- Înainte de efectuarea manevrelor, asigurați-vă că în spatele și în fața autovehiculului nu există niciun obstacol de dimensiuni reduse, de exemplu, pietre, stâlpi subțiri, cuple de remorcă ș.a. Acest obstacol nu este neapărat recunoscut de senzorii sistemului.

⚠ ATENȚIE

- Mențineți senzorii sistemului » fig. 115 la pagina 111 curați, fără zăpadă sau gheață și nu îi acoperiți cu niciun fel de obiecte, pentru a nu limita funcționarea sistemului.
- În condiții de vreme nefavorabilă (ploaie torențială, aburi de apă, temperaturi foarte reduse, respectiv foarte ridicate ș. a.), funcția sistemului poate fi limitată - „recunoașterea incorectă a obstacolelor”.
- Accesoriile montate suplimentar, cum ar fi de ex. suportul pentru biciclete, pot afecta negativ funcționarea sistemului.

Modul de funcționare



Fig. 115 Locul de amplasare al senzorilor: față/spate

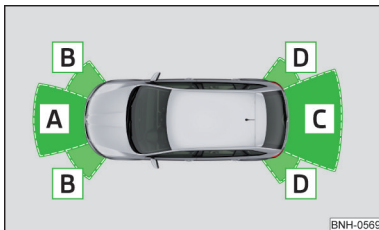

Fig. 116
Zonile supuse sesizării și raza de acțiune a senzorilor

📖 Citiți și respectați mai întâi ⚠ și ⚡ de pe pagina 110.

Sistemul calculează cu ajutorul undelor de ultrasunete distanța dintre bara de protecție și un obstacol. Senzorii cu ultrasunete se găsesc în bara de protecție spate, respectiv și în bara de protecție față, în funcție de dotarea autovehiculului » fig. 115.

În funcție de dotare, pot exista următoarele variante de sistem » fig. 116.

➤ Varianta 1: avertizează împotriva obstacolelor, în zonele C, D.

➤ Varianta 2: avertizează împotriva obstacolelor, în zonele A, B, C, D.

Raza de acțiune aproximativă a senzorilor (în cm)

Zona » fig. 116	Varianta 1 (3 senzori)	Varianta 2 (7 senzori)
A	-	120
B	-	60
C	160	160
D	60	60

Semnalele acustice

Odată cu micșorarea distanței față de obstacol, se scurtează intervalul dintre semnalele acustice. Începând de la o distanță de aproximativ 30 cm față de obstacol, se emite un ton continuu - zonă periculoasă. **Din acest moment nu mai este voie să se continue deplasarea!**

Semnalele acustice pot fi setate în Infotainment » *Manualul de utilizare Infotainment*, capitolul CAR - *Setările autovehiculului*.

Regimul de tractare

În regimul de tractare, respectiv în cazul unui alt accesoriu conectat la priză remorcii sunt active numai zonele A și B » fig. 116 ale sistemului.

i Indicație

Semnalele sonore pentru recunoașterea obstacolelor din față sunt mai puternic reglate din fabricație decât cele pentru recunoașterea obstacolelor din spate.

Afișajul de pe ecranul Infotainment



Fig. 117
Indicatoarele de pe afișaj

Citiți și respectați mai întâi și de pe pagina 110.

Tastele funcționale și avertizarea asupra obstacolelor » fig. 117

/ În funcție de tipul de Infotainment: Dezactivarea afișajului sistemului de asistență la parcare.

/ Dezactivarea/Activarea semnalelor acustice ale sistemului de asistență la parcare.

Afișaj indicații: **Controlați traseul de deplasare!**

Culoarea unui obstacol recunoscut în zona de coliziune (distanța de obstacol este mai mică decât 30 cm). Nu continuați deplasarea în direcția obstacolului!

Culoarea unui obstacol recunoscut, aflat pe carosabil (distanța de obstacol este mai mare decât 30 cm).

Culoarea unui obstacol recunoscut, aflat înafara carosabilului (distanța de obstacol este mai mare decât 30 cm).

Defecțiune în sistem (nu se afișează obstacolele).

Activare/dezactivare



Fig. 118
Tasta de sistem (varianta 2)

Citiți și respectați mai întâi și de pe pagina 110.

Activarea

Activarea sistemului se realizează prin cuplarea treptei de marșarier, sau la autovehiculele cu **varianta 2** și prin apăsarea tastei de simbol » fig. 118.

Acest lucru se confirmă printr-un semnal acustic scurt (în tastă se aprinde simbolul).

Dezactivarea

La autovehiculele cu **varianta 1** sistemul se dezactivează prin decuplarea treptei de marșarier.

La autovehiculele cu **varianta 2** simbolul se dezactivează prin apăsarea tastei simbol sau automat la o viteză de peste 10 km/h (simbolul din tasă se stinge).

Afișarea unei defecțiuni

Dacă după activarea sistemului se emite aproximativ 3 secunde un ton de avertizare, iar în jurul autovehiculului nu se găsește nici un obstacol, înseamnă că există o defecțiune în sistem. Defecțiunea este semnalată în mod suplimentar prin aprinderea intermitentă a simbolului de pe tastă. Solicitați asistență de specialitate la o unitate autorizată.

Indicație

Sistemul se poate activa cu tasta simbol numai la o viteză de sub aproximativ 15 km/h.

Activarea automată a sistemului la deplasarea înainte



Fig. 119
Ecranul Infotainment: afișare la activarea automată

Citiți și respectați mai întâi și de pe pagina 110.

Activarea automată a sistemului are loc la deplasarea înainte cu o viteză sub aproximativ 10 km/h, dacă autovehiculul se apropie de un obstacol.

După activare, în zona stângă a afișajului Infotainment se afișează următoarele » fig. 119.

Semnale acustice se emit începând de la o distanță de aproximativ 50 cm față de obstacol.

Afișajul automat poate fi activat, respectiv dezactivat în Infotainment » *Manualul de utilizare Infotainment, capitolul CAR - Setările autovehiculului.*

Sistemul de menținere automată a vitezei de deplasare

Introducere în temă

În acest capitol găsiți informații referitoare la următoarele teme:

Modul de funcționare _____ 113

Descrierea modului de operare _____ 114

Sistemul de menținere automată a vitezei de deplasare (GRA) menține viteza setată, fără a fi necesară acționarea pedalei de accelerație.

Starea în care GRA menține viteza, se denumește în cele ce urmează drept **Menținere**.

ATENȚIE

- GRA servește doar pentru asistență și nu îl absolvă pe șofer de răspunderea pentru operarea autovehiculului.
- Adaptați întotdeauna viteza la condițiile curente de vizibilitate, meteorologice, de carosabil și de trafic.
- După acționarea pedalei de ambreiaj nu are loc o întrerupere a menținerii! Dacă, de exemplu, se cuplează o altă treaptă de viteză și se eliberează pedala de ambreiaj, menținerea continuă.

Modul de funcționare

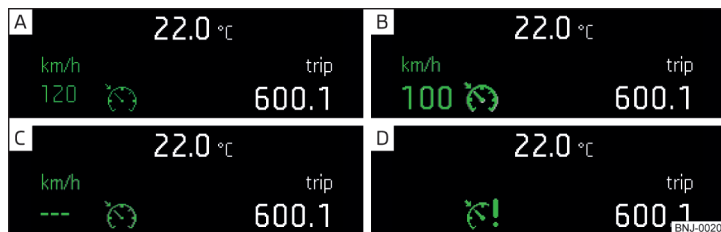

Fig. 120 Afișaj MAXI DOT: Exemple de afișări de stare a sistemului de menținere automată a vitezei de deplasare (GRA)

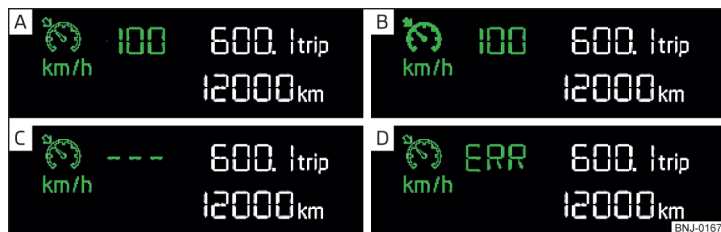

Fig. 121 Afișajul segment: Exemple de afișări de stare a sistemului de menținere automată a vitezei de deplasare (GRA)

📖 Citiți și respectați mai întâi **!** de pe pagina 113.

Afișajele de stare ale GRA » fig. 120, » fig. 121

- A** Viteza este setată, însă reglarea nu este activă.
- B** Reglarea activă.
- C** Nu este setată nicio viteză.
- D** Defecțiune de sistem - solicitați asistența din partea unei unități autorizate.

Condițiile de bază pentru pornirea reglării

- ✓ GRA este activat.
- ✓ La autovehiculele cu **transmisie manuală** este cuplată treapta a 2-a de viteză, sau o treaptă superioară.

- ✓ La autovehiculele cu **cutie de viteze automată**, maneta selectorului de viteze se găsește în poziția **D/S** sau în poziția Tiptronic.
- ✓ Viteza actuală este mai mare de aproximativ 20 km/h.

Acest lucru se întâmplă totuși numai în funcție de capacitatea motorului sau de acțiunea de frânare a motorului.

! ATENȚIE

Dacă puterea motorului, respectiv capacitatea frânei de motor nu sunt suficiente pentru a menține viteza setată, atunci se preia conducerea autovehiculului!

Descrierea modului de operare



Fig. 122
Elemente de comandă a instalației de reglare a vitezei

Citiți și respectați mai întâi **!** de pe pagina 113.

Prezentare generală a elementelor de operare a GRA » fig. 122

- A OFF** Dezactivarea GRA (ștergerea vitezei setate)
- CANCEL** Întreruperea reglării (poziție amortizată)
- ON** Activarea GRA (menținere inactivă)
- B RES/+** Reluarea menținerii^{a)} / creșterea vitezei
- C SET/-** Pornirea menținerii / reducerea vitezei

^{a)} Dacă nu este setată nicio viteză, atunci se preia viteza curentă.

La pornirea reglării, GRA reglează autovehiculul aducându-l la viteza actuală și această viteză se afișează pe ecranul panoului de bord. Pe panoul de bord se aprinde lampa de control .

Întreruperea automată a menținerii

Întreruperea automată a menținerii se realizează atunci când există unul din evenimentele următoare.

- Se acționează pedala de frână.
- La intervenția unuia dintre sistemele de asistență la frânare (de exemplu, ESC).
- La o declanșare a airbagului.

! ATENȚIE

- Pentru a evita activarea necontrolată a sistemului de menținere automată a vitezei de deplasare, deconectați întotdeauna instalația după utilizare.
- Menținerea poate fi reluată numai dacă viteza setată nu este prea ridicată pentru condițiile de trafic existente în respectivul moment.

i Indicație

În timpul menținerii, viteza poate fi crescută prin acționarea pedalei de accelerație. După eliberarea pedalei de accelerație, viteza scade la valoarea memorată anterior.

Front Assistant

Introducere în temă

În acest capitol găsiți informații referitoare la următoarele teme:

Senzorul radar	115
Modul de funcționare	115
Avertizarea de distanță (distanță periculoasă)	116
Avertizarea și frânarea automată	116
Dezactivarea/activarea	117
Mesaje cu indicații	118

Front Assistant (denumit în continuare doar sistem) avertizează cu privire la pericolul unei coliziuni cu un autovehicul sau cu un obstacol aflat în fața autovehiculului, încearcă, după caz, prin intermediul unei frânări automate să evite o coliziune, respectiv să diminueze urmările acesteia.

Zona din fața autovehiculului se supraveghează de către un senzor radar » fig. 123 la pagina 115. ▶

! ATENȚIE

- Sistemul servește doar pentru asistență și nu îl absolvă pe șofer de răspunderea pentru operarea autovehiculului.
- Sistemul este supus limitărilor de ordin fizic și a celor condiționate de sistem. Din acest motiv, șoferul poate percepe anumite reacții ale sistemului în anumite situații ca fiind nedorite sau întârziate. De aceea trebuie să fiți mereu atent și pregătit să interveniți!
- Adaptați întotdeauna viteza și distanța de siguranță față de autovehiculele aflate în față la condițiile actuale de vizibilitate, meteo, de carosabil și de trafic.
- Protecția sporită a pasagerilor oferită de către sistem nu are voie să vă determine să vă asumați riscuri de siguranță - există pericol de accident!
- Sistemul nu reacționează la obiectele care traversează sau care vin din față.

! ATENȚIE

Dacă se defectează mai mult de o lampă de frână a autovehiculului sau a remorcii cuplate electric, sistemul nu este disponibil.

Senzorul radar



Fig. 123
Locul de amplasare al senzorului radar

📖 **Citiți și respectați mai întâi ! și ! de pe pagina 115.**

Senzorul radar » fig. 123 (denumit în continuare numai senzor) poate recunoaște obiecte prin emiteria și recepționarea de unde electromagnetice.

Funcționarea senzorului poate fi afectată sau indisponibilă în cazul unuia dintre următoarele evenimente.

- Senzorul este murdărit de noroi, zăpadă ș.a.
- Zona din față și din jurul senzorului este acoperită de etichetă, faruri suplimentare ș.a.
- Condiții slabe de vizibilitate (de exemplu în caz de ceață, ploaie torențială, cădere abundentă de zăpadă).

Dacă senzorul este murdărit sau acoperit, mesajul corespunzător apare pe ecranul instrumentelor de bord » [pagina 118](#), *Mesaje cu indicații.*

! ATENȚIE

- Dacă există bănuiala că senzorul a fost deteriorat, dezactivați sistemul. Dispuneți verificarea senzorului de către o unitate autorizată.
- Senzorul se poate deplasa prin lovituri, respectiv prin deteriorarea frontului autovehiculului, roții sau părții inferioare a autovehiculului. Aceasta poate duce la afectarea funcționării senzorului - Pericol de accident! Dispuneți verificarea senzorului de către o unitate autorizată.
- Nu este voie să se acopere cu etichete, faruri suplimentare ș.a. zona din față și din jurul senzorului. Aceasta poate duce la afectarea funcționării senzorului - Pericol de accident!

! ATENȚIE

Îndepărtați de pe senzor zăpada, utilizând o mătură de mână și gheața, cu un spray de degivrare fără conținut de solvenți.

Modul de funcționare

📖 **Citiți și respectați mai întâi ! și ! de pe pagina 115.**

Asistarea din partea sistemului se realizează în modul următor.

- Atrage atenția cu privire la o distanță periculoasă față de autovehiculul care circulă în față.
- Avertizează cu privire la o coliziune iminentă.
- Pregătește frânele pentru frânarea de urgență atunci când recunoaște un pericol.
- Sprijină în cazul unei frânări declanșate de șofer.
- Dacă șoferul nu reacționează la pericolul recunoscut, se declanșează o frână automată. ▶

Sistemul poate lucra numai atunci când sunt îndeplinite următoarele condiții de bază.

- ✓ Sistemul este activat.
- ✓ ASR-ul este activat » [pagina 109](#), *Controlul tracțiunii (ASR)*.
- ✓ Autovehiculul circulă spre în față cu o viteză de peste aproximativ 5 km/h.

i Indicație

Sistemul poate fi afectat negativ sau indisponibil, de exemplu la o deplasare în curbe „strânse” sau la o intervenție a ESC » [pagina 108](#).

Avertizarea de distanță (distanță periculoasă)

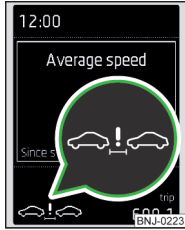



Fig. 124
Simbolul pe afișajul panoului de bord: Indicație (distanță periculoasă)

i Citiți și respectați mai întâi **!** și **!** de pe pagina 115.

Afișarea avertizării de distanță se realizează la autovehiculele cu afișaj MAXI DOT.

Dacă se depășește o distanță de siguranță față de autovehiculul care se deplasează în față, pe afișaj apare simbolul  » [fig. 124](#).

Măriți imediat distanța, dacă este posibil, respectând situația din trafic actuală!

Distanța la care se afișează avertizarea depinde de viteza actuală a autovehiculului.

Avertizarea se poate realiza într-un domeniu de frecvență de aproximativ 60 km/h până la aproximativ 210 km/h.

Avertizarea și frânarea automată



Fig. 125
Simbolul pe afișajul panoului de bord: Preavertizare, resp. frânare de urgență la o viteză redusă

i Citiți și respectați mai întâi **!** și **!** de pe pagina 115.

Frânarea de urgență la viteză redusă

Într-un domeniu de viteză a autovehiculului de aproximativ 5 km/h până la aproximativ 30 km/h nu se emite nicio avertizare înainte de intervenția automată de frânare. Dacă există un pericol iminent de coliziune, are loc o frânare automată cu o forță de frânare care crește în mai multe trepte.

La frânarea automată, pe ecran apare simbolul  » [fig. 125](#).

Preavertizarea

Dacă sistemul recunoaște un pericol de coliziune, pe afișaj apare simbolul  » [fig. 125](#) și se aude un semnal acustic.

Simultan se pregătește instalația de frânare pentru o frânare de urgență.

Afișarea de preavertizare poate avea loc în următoarele situații.

- În caz de pericol de coliziune cu un obstacol aflat în mișcare, într-un domeniu de viteze de deplasare de la aproximativ 30 km/h, până la aproximativ 110 km/h.
- În caz de pericol de coliziune cu un obstacol fix, într-un domeniu de viteze de deplasare de la aproximativ 30 km/h, până la aproximativ 85 km/h.

În cazul afișării unei preavertizări se va acționa pedala de frână sau se va evita obstacolul!

Avertizarea acută

Dacă șoferul nu reacționează la preavertizare, sistemul generează automat o smucitură de frânare scurtă, prin intermediul unei intervenții active de frânare, pentru a atrage din nou atenția asupra pericolului unei posibile coliziuni. ▶

Frânarea automată

Dacă șoferul nu reacționează la avertizarea acută, sistemul începe să frâneze automat autovehiculul, cu o forță de frânare care crește în trepte.

Sprjinirea frânării

Dacă șoferul frânează insuficient în cazul unui pericol de coliziune iminentă, sistemul mărește automat forța de frânare.

Sprjinirea frânării se realizează numai atâta timp cât pedala de frână se apasă puternic.

i Indicație

- Dacă sistemul declanșează intervenții automate de frânare, crește presiunea în instalația de frână și pedala de frână nu poate fi acționată prin intermediul cursei normale a pedalei.
- Acțiunile automate de frânare pot fi întrerupte prin acționarea pedalei de ambreiaj sau prin mișcarea volanului.

Dezactivarea/activarea

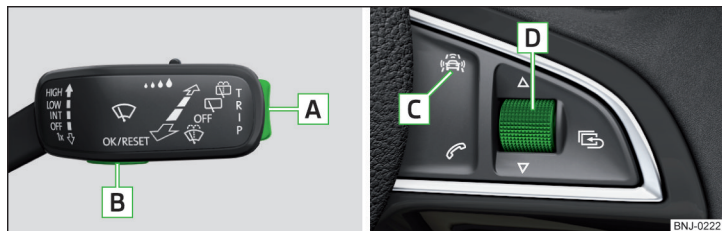

Fig. 126 Taste/roțiță: la maneta de comandă / la volanul multifuncțional

📖 **Citiți și respectați mai întâi** **!** și **!** de pe pagina 115.

Sistemul se activează automat la fiecare cuplare a contactului.

Sistemul se dezactivează numai în situații excepționale **!**.

La autovehiculele cu afișaj MAXI DOT, sistemul se poate dezactiva/activa în meniul principal la opțiunea de meniu **Asistenți** **>** [pagina 43](#).

Dezactivarea/activarea la autovehiculele cu afișaj segment

Tastă > fig. 126	Acțiune	Funcționarea
A	Apăsare lungă sus sau jos	Afișarea opțiunii de meniu Front Asistent
B	Apăsare scurtă	Confirmarea datei (dezactivarea/activarea)

Dezactivarea/activarea la autovehiculele cu volan multifuncțional

Tastă/roțiță de reglare > fig. 126	Acțiune	Funcționarea
C	Apăsare scurtă	Afișarea opțiunii de meniu Front Asistent
D	Apăsare scurtă	Confirmarea datei (dezactivarea/activarea)

Dezactivarea/activarea și setarea în Infotainment

În Infotainment se poate dezactiva/activa întregul sistem, respectiv funcțiile de preavertizare și avertizarea de distanță **>** *Manualul de utilizare Infotainment*, capitolul *CAR - Setările autovehiculelor*.

După decuplarea și cuplarea contactului funcțiile de preavertizare și avertizare de distanță rămân activate, respectiv dezactivate în funcție de ultima setare.

! ATENȚIE

În următoarele situații Front Assistant ar trebui decuplat, din rațiuni de siguranță.

- Când autovehiculul este tractat.
- Când autovehiculul se află pe un stand de verificare cu role.
- Dacă a avut loc o avertizare nejustificată, respectiv o intervenție a sistemului.
- La manipularea autovehiculului pe un tren de marfă, pe un feribot pentru autovehicule ș.a.

Mesaje cu indicații

 **Citiți și respectați mai întâi  și  de pe pagina 115.**

Mesajele cu indicații se afișează pe ecranul panoului de bord.

 **Front Assist: lipsă vizibilitate senzori.**

 **FRONT ASSIST LIPSA VIZ_SENZ_**

Senzorul este murdărit sau acoperit.

Oprii autovehiculul, oprii motorul, curățați senzorul, respectiv îndepărtați obstacolul care-l afectează » [fig. 123 la pagina 115.](#)

Dacă apare din nou mesajul după pornirea motorului, solicitați ajutor din partea unei unități autorizate.

 **Front Assist indisponibil.**

 **FRONT ASSIST NEDISPON_**

Sistemul nu este disponibil dintr-un motiv necunoscut.

Oprii autovehiculul, oprii și reporniți motorul.

Dacă apare din nou mesajul după pornirea motorului, solicitați ajutor din partea unei unități autorizate.

Recunoașterea stării de oboseală

Introducere în temă

În acest capitol găsiți informații referitoare la următoarele teme:

Modul de funcționare _____ 118

Mesaje cu indicații _____ 119

Recunoașterea stării de oboseală (denumită în continuare doar sistem) recomandă șoferului să facă o pauză atunci când, datorită comportamentului de conducere, pot fi sesizate reacții de oboseală ale șoferului.

ATENȚIE

- Șoferul este întotdeauna răspunzător pentru capacitatea de conducere. Nu conduceți niciodată când vă simiți obosit.
- Sistemul nu poate recunoaște toate cazurile în care este necesară o pauză.

ATENȚIE (continuare)

- Pe parcursul deplasărilor pe distanțe lungi trebuie astfel planificate pauze suficient de lungi.
- La așa numita ațipire nu are loc nicio avertizare din partea sistemului.

Indicație

- În anumite situații de deplasare, sistemul poate evalua greșit comportamentul de conducere și poate astfel emite în mod eronat o recomandare de pauză (de exemplu, în cazul unui stil de conducere sportiv, în condiții climaterice nefavorabile sau pe carosabil accidentat).
- Sistemul este prevăzut mai ales pentru utilizarea pe autostrăzi.

Modul de funcționare

 **Citiți și respectați mai întâi  de pe pagina 118.**

Începând cu accesul pe autostradă, sistemul evaluează comportamentul de conducere. Dacă în timpul deplasării se ajunge la modificări în comportamentul de conducere, care sunt evaluate de către sistem drept posibile reacții de oboseală, atunci se emite o recomandare de pauză.

Sistemul evaluează comportamentul de conducere și recomandă o pauză la viteze de 65-200 km/h.

Sistemul recunoaște o pauză de deplasare, atunci când este îndeplinită una din condițiile următoare.

- Se oprește și se decuplează contactul.
- Se oprește, se scoate centura de siguranță și se deschide portiera șoferului.
- Se efectuează o oprire timp de mai mult de 15 minute.

Dacă nu se îndeplinește niciuna dintre aceste condiții sau dacă nu se modifică comportamentul de conducere, atunci în interval de 15 minute sistemul mai emite încă o dată o recomandare de pauză.

Sistemul poate fi activat, respectiv dezactivat în Infotainment » *Manualul de utilizare Infotainment, capitolul CAR - Setările autovehiculului.*

Mesaje cu indicații

📖 Citiți și respectați mai întâi **!** de pe pagina 118.

Pe ecranul panoului de bord apare pentru câteva secunde simbolul  și următorul mesaj.

M Oboseală detectată. Faceți pauză.

S OBOSEALA RECUNOSC_FACETI PAUZA

Suplimentar se emite un semnal acustic.

Supravegherea presiunii în anvelope

📖 Introducere în temă

În acest capitol găsiți informații referitoare la următoarele teme:

Memorarea valorilor de presiune în anvelope _____ 119

Memorarea valorilor presiunii în anvelope și afișajul Infotainment _____ 119

Memorarea valorilor presiunii în anvelope prin apăsarea tastei _____ 120

Supravegherea presiunii în anvelope (în cele ce urmează numai sistem) supraveghează presiunea din anvelope în timpul deplasării.

La modificarea presiunii în anvelope, se aprinde lampa de control  în panoul de bord și se emite un semnal acustic.

Informații privind procedura la afișarea unei modificări a presiunii în anvelope » [pagina 35](#).

Sistemul numai atunci poate funcționa corect, dacă presiunea din anvelope corespunde celei prevăzute și aceste valori ale presiunii sunt memorate în sistem.

! ATENȚIE

- Șoferul este responsabil întotdeauna pentru asigurarea presiunii corecte în anvelope. Presiunea în anvelope trebuie verificată regulat » [pagina 155](#).
- Sistemul nu poate avertiza în cazul unei pierderi rapide de presiune dintr-o anvelopă, de exemplu la o pană de cauciuc explozivă.

Memorarea valorilor de presiune în anvelope

📖 Citiți și respectați mai întâi **!** de pe pagina 119.

Valorile de presiune în anvelope trebuie memorate întotdeauna în sistem, dacă există unul din evenimentele următoare.

- Modificarea presiunii în anvelope.
- Înlocuirea uneia sau a mai multor roți.
- Modificarea poziției unei roți pe autovehicul.
- Aprinderea lămpii de control  din panoul de bord.

Memorarea valorii presiunii în anvelope s-a realizat, în funcție de echipare, fie în Infotainment, fie prin apăsarea tastei.

! ATENȚIE

Înainte de memorarea valorilor de presiune anvelopele trebuie umflate cu presiunea prevăzută » [pagina 155](#). În cazul memorării unor valori de presiune încorecte, este posibil ca sistemul să nu avertizeze nici în caz de o presiune prea redusă.

! ATENȚIE

Valorile de presiune în anvelope trebuie memorate la fiecare 10.000 km sau 1 dată pe an, pentru asigurarea funcționării corecte a sistemului.

Memorarea valorilor presiunii în anvelope și afișajul Infotainment



Fig. 127
Tasta pentru memorarea valorilor presiunii / exemplu de indicator de pe afișaj: sistemul atrage atenția asupra unei modificări a presiunii anvelopei din dreapta față

📖 Citiți și respectați mai întâi **!** de pe pagina 119.

- Asigurați în toate anvelopele presiunea recomandată.
- Cuplați contactul.
- Activați Infotainment-ul.

- Acționați tasta **CAR** în Infotainment și în continuare pe afișaj succesiv tastele funcționale Confirmați **Stare autovehicul.**
- Cu ajutorul tastelor funcționale **◀▶** selectați punctul de meniu *Indic. sist. cont. pres. anv.*
- Acționați tasta funcțională **(L)** acționați **SET** » fig. 127.

În continuare urmați indicațiile afișate pe afișaj.

Un mesaj de pe afișaj informează cu privire la memorarea valorilor presiunii în anvelope.

I Indicație

Când lampa de control luminează **(L)** în panoul de bord, pe Infotainment se poate afișa anvelopa afectată » fig. 127.

Memorarea valorilor presiunii în anvelope prin apăsarea tastei



Fig. 128
Tasta pentru memorarea valorilor de presiune

Citiți și respectați mai întâi ! de pe pagina 119.

- Asigurați în toate anvelopele presiunea recomandată.
- Cuplați contactul.
- Apăsăți tasta simbol **(L)** » fig. 128 și mențineți-o apăsată.

Lampa de control **(L)** din panoul de bord se aprinde.

Un semnal acustic și stingerea lămpii de control vă informează despre memorarea valorilor de presiune în anvelope.

- Apăsăți tasta simbol **(L)**.

Dispozitivul de tractare și remorca

Dispozitivul de tractare

I Introducere în temă

În acest capitol găsiți informații referitoare la următoarele teme:

Descrierea	121
Reglarea disponibilității	121
Poziția de disponibilitate corect reglată	122
MontareaMontarea cuplei sferice - pasul 1	122
MontareaMontarea cuplei sferice - pasul 2	123
Verificarea fixării regulamentare a tijeii cuplei	123
ÎndepărtareaÎndepărtarea tijeii cuplei sferice - pasul 1	124
ÎndepărtareaÎndepărtarea tijeii cuplei sferice - pasul 2	124
Montarea de accesorii	125

Dacă autovehiculul dumneavoastră este echipat din fabricație cu un dispozitiv de remorcare, sau cu un dispozitiv de remorcare din sortimentul de Accesorii Originale ŠKODA, acesta îndeplinește toate cerințele tehnice și legale privind folosirea unei remorci » pagina 126.

Sarcina maximă pe cupla de tractare este de **50 kg/h**.

Specificația privind sarcina pe punctul de cuplare de pe plăcuța de identificare tip a dispozitivului de tractare este doar o valoare de testare. Valorile valabile în funcție de autovehicul sunt înscrise în actele autovehiculului dumneavoastră.

! ATENȚIE

- Înainte de fiecare deplasare cu cupla sferică montată, verificați poziționarea corectă a acestuia și fixarea ei în locașul de fixare.
- Nu este voie să se utilizeze cupla sferică, dacă nu este corect poziționată și fixată în locașul de fixare.
- Dacă dispozitivul de tractare este deteriorat sau incomplet, acesta nu poate fi folosit.
- Nu efectuați modificări sau adaptări la dispozitivul de tractare.
- Mențineți întotdeauna curat locașul de fixare al dispozitivului de tractare. Murdăria împiedică fixarea sigură a tijeii cuplei!

⚠ ATENȚIE

- Manipulați cu grijă tija cuplei - există pericolul deteriorării vopselei la bara de protecție.
- Când tija cuplei este demontată, introduceți întotdeauna capacul de protecție pe locul de fixare - există pericolul murdării locașului de fixare.

i Indicație

- Utilizarea și îngrijirea dispozitivului de remorcare » [pagina 136](#).
- Tractarea autovehiculului prin intermediul tijei cuplei sferice detașabile » [pagina 171](#).

Descrierea

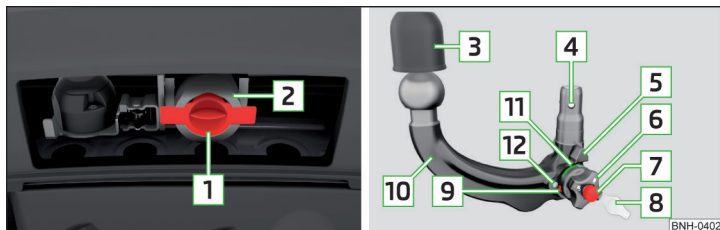

Fig. 129 Suportul dispozitivului de tractare / tija cuplei

📖 Citiți și respectați mai întâi ⚠ și i de pe pagina 120.

Tija cuplei este detașabilă și se află în locașul roții de rezervă sau într-un compartiment pentru roata de rezervă aflat în portbagaj.

Suportul dispozitivului de tractare și tija suplei sferice » [fig. 129](#)

- 1 Capac
- 2 locaș de fixare
- 3 Capac de protecție
- 4 cuplă de blocare
- 5 Centrarea
- 6 Rozetă
- 7 Cheia
- 8 capac încuietore
- 9 Marcaj roșu pe rozetă
- 10 cupla sferică

11 Marcaj verde pe rozetă

12 Marcajul alb de pe tija cuplei

i Indicație

Pe partea inferioară a cheii se găsește un cod numeric. Vă recomandăm să vă notați acest lucru. În cazul pierderii unei chei, adresați-vă unei unități autorizate, care vă va procura o cheie de schimb pe baza acestui cod numeric.

Reglarea disponibilității

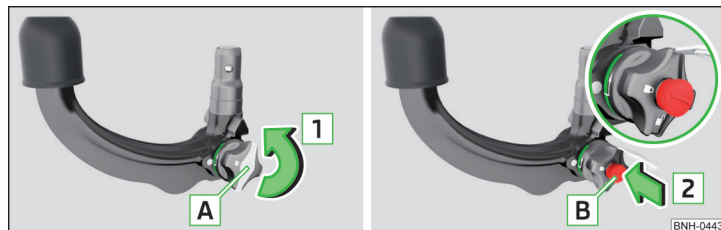

Fig. 130 Detașarea capacului de încuietore/Introducerea cheii în încuietore

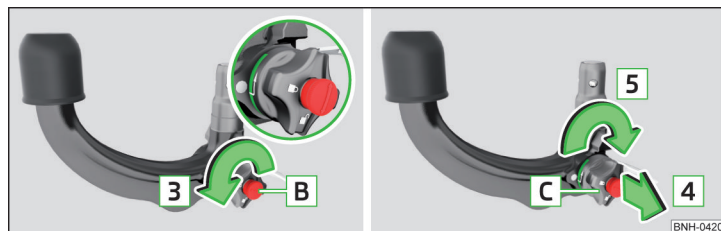

Fig. 131 Reglarea poziției de disponibilitate

📖 Citiți și respectați mai întâi ⚠ și i de pe pagina 120.

Înainte de montare, tija cuplei trebuie să se regleze în poziția de disponibilitate » [pagina 122](#), *Poziția de disponibilitate corect reglată*.

Dacă nu se află în poziția de disponibilitate, atunci trebuie reglată în poziția de disponibilitate după cum urmează.

- > Prindeți tija cuplei sferice sub capacul de protecție.
- > Îndepărtați aparătoria [A] de pe încuietoare, în sensul săgeții [1] » fig. 130.
- > Introduceți cheia [B] în încuietoare în sensul săgeții [2], astfel încât săgeata de pe cheie să fie orientată spre simbolul ⚠.
- > Rotiți cheia [B] până la capăt în sensul săgeții [3], astfel încât săgeata de pe cheie să fie orientată spre simbolul ⚠ » fig. 131.
- > Trageți roțița [C] în sensul săgeții [4] și rotiți-o în sensul săgeții [5] până la limită.

Roțița [C] rămâne fixată în această poziție.

! ATENȚIE

Dacă tija cuplei nu poate fi reglată corect în poziția de disponibilitate, atunci tija nu trebuie să fie utilizată.

Poziția de disponibilitate corect reglată

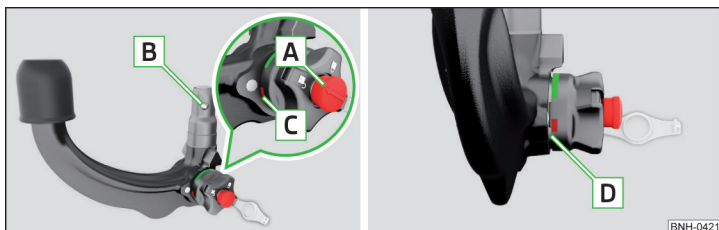

Fig. 132 Poziția de disponibilitate

📖 Citiți și respectați mai întâi ! și ! de pe pagina 120.

Poziția de disponibilitate setată corect » fig. 132

- ✓ Cheia [A] se găsește în poziția deblocată - săgeata de pe cheie indică simbolul ⚠.
- ✓ Bila de blocare [B] poate fi împinsă complet în tija cuplei.
- ✓ Marcajul roșu [C] de pe roțiță indică spre marcajul alb de pe tija cuplei.
- ✓ Între roțiță și tija cuplei există un spațiu semnificativ de aproximativ 4 mm [D].

Tija cuplei sferice astfel reglate este disponibilă pentru a fi montată.

! ATENȚIE

În poziția de disponibilitate, cheia nu poate fi scoasă din încuietoare.

Montarea Montarea cuplei sferice - pasul 1

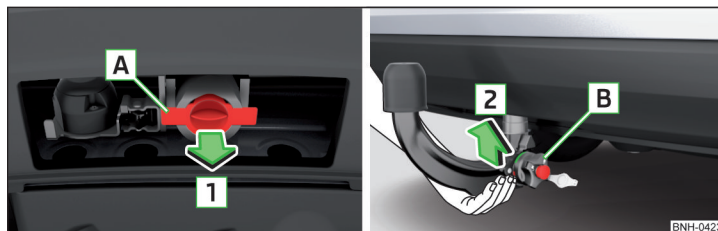

Fig. 133 Scoaterea clapetei pentru locașul de fixare/introducerea tijei cuplei

📖 Citiți și respectați mai întâi ! și ! de pe pagina 120.

Pregătirea

Înainte de montarea tijei cuplei se vor efectua următoarele lucrări.

- > Scoateți clapeta pentru locașul de fixare [A] în sensul săgeții [1] » fig. 133.

Tija cuplei trebuie să fie reglată în poziția de disponibilitate » pagina 122, *Poziția de disponibilitate corect reglată*. Dacă aceasta nu se află în poziție de disponibilitate, se va regla în poziție de disponibilitate » pagina 121, *Reglarea disponibilității*.

Montarea

- > Prindeți tija cuplei de jos » fig. 133 și introduceți-o în locașul de fixare în sensul săgeții [2] până când se fixează cu zgomot » !.

Roțița [B] se rotește singură înapoi și se așează pe tija cuplei » !.

! ATENȚIE

La fixarea tijei cuplei nu țineți roțița cu mâna - există pericolul de rănire a degetelor.

! ATENȚIE

Dacă tija cuplei nu se găsește în poziția de disponibilitate, tija nu va putea fi fixată în locașul de fixare.

i Indicație

După îndepărtarea măștii pentru locașul de fixare, depozitați-o în portbagaj într-un loc adecvat.

Montarea Montarea cuplei sferice - pasul 2

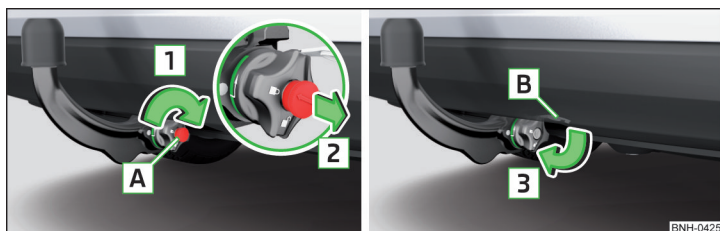

Fig. 134 Încuiiați încuietoarea și scoateți cheia/așezați capacul pe încuietoare

i Citiți și respectați mai întâi **!** și **!** de pe pagina 120.

- Se va efectua mai întâi pasul 1 de montare a tije cuplei sferice » [pagina 122](#).
- Rotiți cheia **A** în sensul săgeții **1**, astfel încât săgeata de pe cheie să fie orientată spre simbolul **B** » [fig. 134](#).
- Scoateți cheia în sensul săgeții **2**.
- Introduceți capacul **B** pe încuietoare, în sensul săgeții **3**.
- Verificați dacă este fixată corect tija cuplei » [pagina 123](#).

! ATENȚIE

- După montarea tije cuplei, blocați întotdeauna încuietoarea și scoateți cheia.
- Nu este permis ca tija cuplei să fie acționată cu cheia introdusă.

! ATENȚIE

După scoaterea cheii, puneți **întotdeauna** capacul pe încuietoare - există pericolul de murdărire a încuietorii.

Verificarea fixării regulamentare a tije cuplei

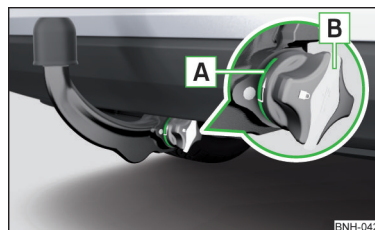

Fig. 135
Tija de cuplă sferică fixată în mod corespunzător

i Citiți și respectați mai întâi **!** și **!** de pe pagina 120.

Înainte de fiecare utilizare a tije cuplei se va verifica dacă aceasta este fixată regulamentar.

Tija de cuplă sferică fixată în mod corespunzător » fig. 135

- ✓ Nu se desprinde tija cuplei din locașul de fixare după o „scuturare” puternică.
- ✓ Marcajul verde **A** de pe rotiță indică spre marcajul alb de pe tija cuplei.
- ✓ Rotița se găsește aproape de tija cuplei - nu există niciun spațiu.
- ✓ Încuietoarea este blocată și cheia este scoasă.
- ✓ Capacul **B** este aplicat pe încuietoare.

! ATENȚIE

Dispozitivul de tractare se poate utiliza numai dacă tija cuplei a fost blocată regulamentar!

Îndepărtarea/Îndepărtarea tije cuplei sferice - pasul 1



Fig. 136 Detașarea capacului de încuietoare/Introducerea cheii în încuietoare

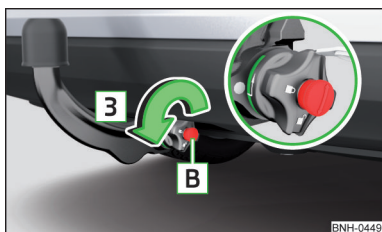

Fig. 137
Descuierea încuietorii

Citiți și respectați mai întâi și de pe pagina 120.

- > Îndepărtați apărătoarea **A** de pe încuietoare, în sensul săgeții **1** » fig. 136.
- > Introduceți cheia **B** în încuietoare în sensul săgeții **2**, astfel încât săgeata de pe cheie să fie orientată spre simbolul
- > Rotiți cheia **B** în sensul săgeții **3**, astfel încât săgeata de pe cheie să fie orientată spre simbolul

ATENȚIE

Nu demontați niciodată tija cuplei atunci când remorca este cuplată.

Indicație

Vă recomandăm să introduceți capacul de protecție pe cupla sferică, înainte de detașarea cuplei sferice.

Îndepărtarea/Îndepărtarea tije cuplei sferice - pasul 2

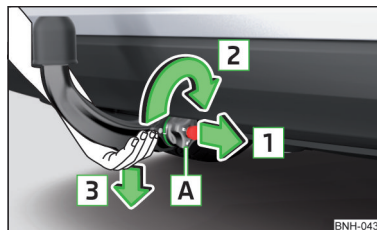

Fig. 138
Desprinderea tije cuplei

Citiți și respectați mai întâi și de pe pagina 120.

Demontarea

- > Se va efectua mai întâi pasul 1 de demontare a tije cuplei sferice » pagina 124.
- > Prindeți tija cuplei din partea de jos » fig. 138.
- > Trageți roțița **A** în sensul săgeții **1**.
- > Rotiți trasa în acest fel, se rotește în sensul săgeții **2** până la limită și se menține în această poziție.
- > Trageți tija cuplei în jos, în sensul săgeții **3** de pe locul de fixare.

Tija cuplei se blochează simultan în poziția de disponibilitate și este deci pregătită pentru a fi remontată » .

Lucrări ulterioare

După demontarea tije cuplei se vor efectua următoarele lucrări.

- > Montați clapeta pentru locul de fixare **A** în sens opus săgeții **1** » fig. 133 la pagina 122.

ATENȚIE

Nu lăsați niciodată tija cuplei să stea liber în portbagaj. Aceasta ar putea cauza deteriorări la o manevră bruscă de frânare și ar putea pune în pericol siguranța pasagerilor din autovehicul!

⚠ ATENȚIE

- Dacă roțița **A** nu a fost rotită până la limită, după îndepărtarea tijei cuplei, roțița se rotește înapoi, se apropie de tija cuplei și nu se fixează în poziția de disponibilitate. Tija cuplei trebuie să se aducă în această poziție înainte de următoarea montare » [pagina 121](#), *Reglarea disponibilității*.
- După demontare, locașul de fixare se acoperă cu masca. În acest fel se evită pătrunderea corpurilor străine în locașul de fixare.

i Indicație

Înainte de a o depozita în casetă, curățați de murdărie tija cuplei utilizând trusa de scule.

Montarea de accesorii

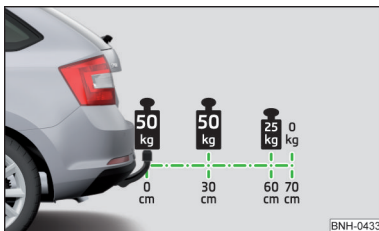

Fig. 139
Prezentarea proeminenței maxime admise a cuplei sferice de pe dispozitivul de tractare și a masei totale admise a accesoriilor, incl. a sarcinii în funcție de poziția centrului de greutate a încărcăturii.

📖 **Citiți și respectați mai întâi** ⚠ și ⚠ de pe pagina 120.

Pe cupla sferică a dispozitivului de tractare se poate monta un accesoriu (de ex. suportul pentru biciclete).

La utilizarea acestui accesoriu trebuie ținut cont de proeminența maximă admisă a cuplei sferice de pe dispozitivul de remorcare, precum și masa totală admisă, incl. sarcina.

Proeminența maximă admisă a cuplei sferice de pe dispozitivul de remorcare este de **70 cm** » [fig. 139](#).

Masa totală admisă a accesoriului, incl. a sarcinii se modifică cu distanța mai mare dintre poziția de centru de greutate a sarcinii și cupla sferică de pe dispozitivul de remorcare.

Distanța dintre poziția de centru de greutate a sarcinii și cupla sferică	Masa totală admisă a accesoriului, incl. a sarcinii
0 cm	50 kg
30 cm	50 kg
60 cm	25 kg
70 cm	0 kg

⚠ ATENȚIE

- Nu depășiți niciodată greutatea totală permisă a accesoriului, inclusiv sarcina - există pericol de deteriorare a dispozitivului de tractare.
- Nu depășiți niciodată supralungimea maximă permisă a cuplei sferice a dispozitivului de tractare - există pericol de deteriorare a dispozitivului de tractare.

i Indicație

Vă recomandăm să folosiți accesorii din gama Accesorii Originale ŠKODA.

Remorca

📖 Introducere în temă

În acest capitol găsiți informații referitoare la următoarele teme:

Cuplarea și decuplarea remorcii	126
Încărcarea remorcii	126
Tractarea unei remorci	127
Instalația de alarmă antifurt	127

Remorca se poate cupla la cupla sferică a dispozitivului de tractare.

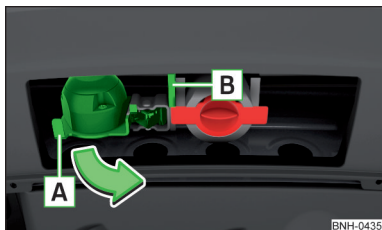

Fig. 140
Rabatarea prizei cu 13 pini, inelul de siguranță

Conectarea și deconectarea

- ▶ Montați tija cuplei.
- ▶ Scoateți capacul de protecție **[3]** » fig. 129 la pagina 121 în sus.
- ▶ Introduceți remorca pe cupla sferică.
- ▶ Apucați prizei cu 13 pini **[A]** de mâner și rabatați-o în afară, în sensul săgeții » fig. 140.
- ▶ Introduceți fișa cablului remorcii în prizei cu 13 pini.

În cazul în care remorca dispune de un **conector cu 7 pini**, pentru conexiunea electrică puteți folosi un adaptor corespunzător, din sortimentul de Accesorii originale ŠKODA.

- ▶ Agățați cablul de tractare al remorcii în inelul de siguranță **[B]**.

Cablul de tractare al remorcii trebuie să **atârne** ușor, oricare ar fi poziția remorcii față de autovehicul (curbe strânse, marșarier ș.a.).

Decuplarea se efectuează în ordine inversă.

Oglinzile retrovizoare exterioare

Dacă oglinzile retrovizoare exterioare cu care este prevăzut autovehiculul nu acoperă câmpul vizual din spatele remorcii, trebuie să montați oglinzi exterioare suplimentare. Respectați legislația în vigoare din țara în care vă aflați.

Farurile

Partea din față a autovehiculului se poate ridica atunci când remorca este cuplată iar lumina îi poate orbi pe ceilalți participanți la trafic.

Adaptați reglajul farurilor cu ajutorul butonului rotativ pentru reglarea înălțimii de luminare a farurilor » [pagina 60](#).

Alimentarea cu tensiune a rețelei de curent a remorcii

La conexiunea electrică dintre autovehicul și remorcă, rețeaua de curent a remorcii se alimentează cu curent provenit de la autovehicul.

Alimentarea cu tensiune funcționează cu contactul cuplat și cu contactul necuplat.

Cu contactul decuplat se descarcă bateria autovehiculului tractor din cauza consumatorilor porniți.

În caz de o stare de încărcare scăzută a bateriei autovehiculului se va întrerupe alimentarea cu tensiune a rețelei de curent a remorcii.

! ATENȚIE

- O instalație electrică a remorcii conectată greșit poate duce la accidente, respectiv la răni grave prin electrocutare.
- Lucrările la instalația electrică trebuie executate doar de către un service autorizat.
- Nu conectați niciodată instalația electrică a remorcii direct la conectorii electrici ai blocului optic spate sau la alte surse de curent.
- După cuplarea remorcii și racordarea prizei se va verifica funcționalitatea lămpilor spate ale remorcii.
- Nu utilizați niciodată inelul de siguranță pentru tractare!

! ATENȚIE

O instalație electrică a remorcii conectată greșit poate duce la defecțiuni de funcționalitate a întregului sistem electronic al autovehiculului.

i Indicație

Puterea absorbită a tuturor consumatorilor conectați la rețeaua de curent a remorcii nu poate depăși valoarea maximă aproximativă de 350 Watt.

Încărcarea remorcii

Repartizarea încărcăturii

Repartizați încărcătura în remorcă în așa fel încât obiectele grele să fie cât mai aproape de puntea remorcii. Asigurați obiectele împotriva alunecării.

Varianta autovehicul gol și remorcă încărcată, este total nefavorabilă. Dacă totuși acest lucru se întâmplă, conduceți cu viteză foarte redusă.

Presiunea în anvelope

Corectați presiunea în anvelope a autovehiculului pentru „încărcătura maximă” » [pagina 155](#).

Sarcina tractată și masa totală a ansamblului autovehicul/ remorcă

Sarcina de tractare admisă nu trebuie depășită în nici un caz » [pagina 184](#), *Datele tehnice*.

Masa totală a ansamblului autovehicul/ remorcă prezentată este valabilă numai pentru altitudinile de până la 1 000 m peste nivelul mării.

Odată cu creșterea înălțimii scade capacitatea motorului și astfel se reduce și capacitatea de urcare. De aceea, pentru fiecare plus de înălțime de câte 1.000 m, chiar și doar început, trebuie să se scadă masa totală a ansamblului autovehicul/ remorcă cu câte 10%.

! ATENȚIE

- Nu depășiți sarcina maximă autorizată pe punte și pe cupla de tractare și nici masa admisă a remorcii - există pericol de accident!
- O încărcătură care nu este fixată poate afecta serios stabilitatea și siguranța de deplasare - există pericol de accident!

Tractarea unei remorci

Viteza autovehiculului

Ca măsură de precauție, când conduceți cu remorcă nu depășiți 80 km/h.

Reduceți imediat viteza dacă simțiți cea mai mică mișcare oscilatorie a remorcii. Nu încercați în niciun caz să „stabilizați” un ansamblu cu remorcă prin accelerații.

Frânele

Frânați din timp! La remorcile echipate cu **frâne inerțiale**, frânați mai întâi ușor și apoi ferm. Astfel sunt evitate șocurile de frânare datorate blocării roților remorcii.

Înainte de a aborda o pantă, selectați o treaptă inferioară de viteze, pentru a utiliza suplimentar și frâna de motor.

! ATENȚIE

Circulați cu mare atenție atunci când aveți remorcă.

! ATENȚIE

La utilizarea frecventă a regimului de tractare, autovehiculul se verifică și între termenele de service.

Instalația de alarmă antifurt

Atunci când autovehiculul este încuiat, alarma se declanșează imediat ce legătura electrică dintre autovehicul și remorcă este întreruptă.

Dezactivați întotdeauna instalația de alarmă antifurt înainte de a cupla sau decupla o remorcă » [pagina 55](#).

Condiții pentru racordarea unei remorci la instalația de alarmă antifurt.

- ✓ Autovehiculul este dotat din fabricație cu instalație de alarmă antifurt și cu un dispozitiv de tractare.
- ✓ Remorca să fie conectată electric prin intermediul prizei la autovehiculul tractor.
- ✓ Instalațiile electrice ale autovehiculului și remorcii sunt în stare de funcționare.
- ✓ Autovehiculul a fost încuiat și instalația de avertizare antifurt este activă.

! ATENȚIE

Remorcile cu lămpi pentru marșarier cu led nu pot fi integrate în instalația antifurt din motive tehnice.

Indicații de utilizare

Îngrijirea și întreținerea

Lucrări de service, adaptări și modificări tehnice

Introducere în temă

În acest capitol găsiți informații referitoare la următoarele teme:

Utilizarea autovehiculului în condiții climaterice diferite	128
Verificările impuse de lege	129
Partener de service ŠKODA	129
Piese originale ŠKODA	129
Accesorii originale ŠKODA	130
Spoiler	130
Protecția componentelor	130
Airbaguri	131
Preluarea și valorificarea autovehiculelor vechi	131

Indicațiile și directivele ŠKODA AUTO a.s. trebuie respectate în cadrul executării de adaptări, reparații sau modificări tehnice ale autovehiculului dumneavoastră.

Respectarea acestor indicații și directive se realizează în interesul asigurării siguranței în trafic și a unei bune stări tehnice a autovehiculului. Autovehiculul va corespunde prevederilor valabile ale regulamentului privind circulația pe drumurile publice, și după realizarea adaptărilor, reparațiilor și modificărilor tehnice.

Înainte de achiziționarea de accesorii, piese sau înainte de efectuarea de adaptări, reparații sau modificări tehnice la autovehicul, consultați întotdeauna neapărat un partener ŠKODA » [pagina 129](#).

ATENȚIE

- Lucrările efectuate la autovehiculul dumneavoastră, pot provoca anomalii în funcționare - Pericol de accident!
- Modificările componentelor electronice și ale software-ului aferent lor pot duce la o funcționare defectuoasă. Datorită integrării în rețeaua electrică a componentelor electronice, aceste defecțiuni pot afecta și alte sisteme, ne-

ATENȚIE (continuare)

aflate în legătură directă cu acestea. Siguranța în trafic a autovehiculului poate fi periclitată semnificativ și poate interveni o uzură mai ridicată a pieselor.

Indicație de mediu

Documentația tehnică referitoare la modificările efectuate la autovehiculul dumneavoastră trebuie păstrată, pentru a putea fi predată centrului de recuperare a autovehiculului vechi. În acest fel se asigură valorificarea autovehiculului corespunzătoare mediului înconjurător.

Indicație

- Vă recomandăm să solicitați efectuarea adaptărilor, reparațiilor și modificărilor tehnice doar de către o unitate autorizată.
- Daunele cauzate în urma modificărilor tehnice care nu au fost aprobate de producător sunt excluse de la garanție » *Planul de service*.
- Partenerul ŠKODA nu garantează pentru produsele care nu sunt omologate de ŠKODA AUTO a.s., deși poate fi vorba despre produse care dispun de o omologare, sau care au fost aprobate de institutul de verificare de stat.
- Vă recomandăm să utilizați pentru autovehicul numai accesorii originale ŠKODA și piese de schimb originale ŠKODA. Pentru acestea sunt garantate fiabilitatea, siguranța și adecvarea pentru autovehiculul dumneavoastră.
- Accesorii originale ŠKODA și piesele de schimb originale ŠKODA pot fi procurate de la un partener ŠKODA, care realizează și montajul corespunzător al pieselor cumpărate.

Utilizarea autovehiculului în condiții climaterice diferite

 Citiți și respectați mai întâi  de pe pagina 128.

În cazul în care doriți să utilizați autovehiculul dumneavoastră în țări cu alte condiții climaterice, decât cele prevăzute în acest sens, adresați-vă unui partener ŠKODA.

Acesta vă sfătuiește, dacă trebuie luate anumite măsuri de precauție pentru asigurarea funcționalității complete a autovehiculului și pentru a evita defecțiunile.

Este vorba de ex. de înlocuirea lichidului de răcire, a bateriei, etc.

Verificările impuse de lege

 **Citiți și respectați mai întâi**  **de pe pagina 128.**

În multe țări există anumite clauze legale care impun verificarea la anumite intervale, a siguranței în trafic și a funcționării și/sau a emisiilor gazelor de eșapament. Aceste verificări pot fi efectuate de unități service sau stații de verificare, stabilite prin reglementări legale.

Partenerii service autorizați ŠKODA sunt informați cu privire la verificările necesare, stabilite de lege, și în cadrul unei vizite service, pregătesc la cerere autovehiculul dumneavoastră în vederea efectuării acestor verificări, respectiv execută verificările. La cererea clientului, unitățile specializate pot executa direct verificările necesare, cu condiția ca respectivele unități să fie autorizate pentru executarea acestor verificări. Acest lucru vă va ajuta să economisiți timp și bani.

Chiar și în cazul în care prezentați autovehiculul dumneavoastră unui expert autorizat în vederea efectuării verificării necesare, impuse de lege, vă recomandăm ca mai întâi să vă consultați cu consilierul de service al partenerului service autorizat ŠKODA.

Acest consilier de service vă comunică părerea personală privind punctele pe care trebuie să le respectați, pentru ca autovehiculul dumneavoastră să treacă cu succes de verificarea tehnică. Astfel împiedicați costuri suplimentare în legătură cu o eventuală reverificare.

Partener de service ŠKODA

 **Citiți și respectați mai întâi**  **de pe pagina 128.**

Partenerii de service ŠKODA sunt dotați cu scule și aparate moderne, proiectate special. În cadrul acesta lucrează un personal de specialitate bine pregătit, care poate apela la un sortiment bogat de piese originale ŠKODA și de accesorii originale ŠKODA pentru lucrările de adaptare, reparații și modificări tehnice.

Toți partenerii de service ŠKODA lucrează conform celor mai noi directive și indicații de la ŠKODA AUTO a.s. Toate serviciile de service și reparație sunt executate astfel la timp și la calitate corespunzătoare. Respectarea liniilor directe și a îndrumărilor se întâmplă în interesul asigurării siguranței în trafic și a unei bune stări tehnice a autovehiculului.

Partenerii de service ŠKODA sunt astfel suficient pregătiți, pentru a se ocupa de autovehiculul dumneavoastră și pentru a presta lucrări de calitate. De aceea, vă recomandăm să vă adresați unui partener de service ŠKODA pentru toate adaptările, reparațiile și modificările tehnice ale autovehiculului.

Piese originale ŠKODA

 **Citiți și respectați mai întâi**  **de pe pagina 128.**

Vă recomandăm utilizarea pentru autovehiculul dumneavoastră a pieselor originale ŠKODA, pentru că aceste piese sunt omologate și aprobate de societatea ŠKODA AUTO a.s.. Aceste piese corespund cu exactitate, din punct de vedere al execuției, respectării dimensiunilor și a calității materialului, prescripțiilor impuse de ŠKODA AUTO a.s. și sunt identice cu piesele montate în producția de serie.

În cazul acestor produse, ŠKODA AUTO a.s. garantează pentru siguranța, fiabilitatea și durata de funcționare a pieselor. De aceea, vă recomandăm să utilizați numai piese originale ŠKODA.

Societatea ŠKODA AUTO a.s. comercializează un sortiment complet de piese originale ŠKODA, nu numai pe durata de producere a unui anumit model, ci cel puțin 15 ani de la încheierea producției în serie, iar pe piață se vor găsi piese și echipamente necesare funcționării autovehiculului cel puțin 10 ani.

Partenerii service autorizați ŠKODA garantează pentru toate defectele pieselor originale ŠKODA pe o perioadă de 2 ani de la achiziționarea acestora, în conformitate cu prevederile legale privind răspunderea pentru produsele defecte, cu condiția ca în contractul de vânzare-cumpărare să nu fie stabilit altceva. Pe toată durata acestui interval de timp este necesar să păstrați certificatul de garanție confirmat, precum și factura aferentă acestor piese, pentru a putea dovedi data de începere a termenului de garanție.

Lucrările de reparație la caroserie

Autovehiculele ŠKODA sunt astfel construite încât în cazul unei defecțiuni la caroserie, să poată fi înlocuită doar acea parte care este deteriorată.

Înainte de a vă decide pentru înlocuirea părților de caroserie deteriorate, interesați-vă la o unitate autorizată dacă respectivele componente pot fi reparate. Pentru că reparațiile efectuate la componentele de caroserie sunt de obicei mai puțin costisitoare.

Accesoriile originale ŠKODA

 **Citiți și respectați mai întâi  de pe pagina 128.**

Dacă doriți să vă echipați autovehiculul cu accesorii, respectați următoarele.

Vă recomandăm să folosiți pentru autovehiculul dumneavoastră accesorii originale ŠKODA. Pentru aceste accesorii, societatea ŠKODA AUTO a.s. răspunde pentru fiabilitatea, precum și pentru siguranța și compatibilitatea, speciale pentru tipul autovehiculului dumneavoastră. În cazul altor produse, în ciuda supravegherii continue a pieței, nu putem nici aprecia, nici garanta compatibilitatea acestora cu autovehiculul dumneavoastră, deși, în cazuri singulare, poate fi vorba despre produse care dispun de o aprobare de funcționare, sau care au fost omologate de Autoritatea Națională de Omologare.

Toate accesoriiile sunt supuse unui proces exigent în domeniile de dezvoltare tehnică (verificări tehnice) și supraveghere a calității (sondaje adresate clienților), și numai dacă toate aceste verificări se dovedesc a fi pozitive, produsul devine un accesoriu original ŠKODA.

Oferta de accesorii originale ŠKODA include și consilierea calificată, precum și, la cererea clientului, montajul corespunzător.

Partenerii service autorizați ŠKODA răspund pentru toate defectele accesoriiilor originale ŠKODA pe o perioadă de 2 ani de la montarea, respectiv predarea acestora, în conformitate cu prevederile legale privind răspunderea pentru produsele defecte, cu condiția ca în contractul de vânzare-cumpărare sau în alte convenții să nu fie stabilit altceva. Pe toată durata acestui interval de timp este necesar să păstrați certificatul de garanție confirmat, precum și factura aferentă acestor accesorii, pentru a putea dovedi data de începere a termenului de garanție.

În plus, de la partenerii service autorizați ŠKODA obțineți desigur și produsele necesare pentru întreținerea și îngrijirea autovehiculului, precum și toate componentele care sunt supuse unei uzuri normale, cum ar fi, de exemplu, anvelopele, bateriile, becurile cu incandescență și lamelele ștergătoarelor.

Indicație

Accesoriile omologate de societatea ŠKODA AUTO a.s. sunt distribuite prin intermediul partenerilor autorizați ŠKODA în toate țările în care societatea ŠKODA AUTO a.s. dispune de rețele de distribuție și rețele de servicii pentru clienți. Acest lucru se desfășoară în special prin intermediul unui catalog tipărit, cuprinzând accesorii originale ŠKODA, prospecte tipărite individual, respectiv sub forma ofertelor de accesorii originale ŠKODA de pe paginile de internet ale partenerilor autorizați ŠKODA.

Spoiler

 **Citiți și respectați mai întâi  de pe pagina 128.**

Dacă autovehiculul dumneavoastră nou este echipat cu un spoiler pe bara de protecție față, în combinație cu spoilerul de pe capota portbagajului, atunci se respectă următoarele indicații.

- Din motive de siguranță, este necesar ca autovehiculul echipat cu spoiler pe bara de protecție față să fie echipat numai în combinație cu spoilerul corespunzător de pe capacul portbagajului.
- Un astfel de spoiler nu poate fi montat independent pe bara de protecție din față, în lipsa unui spoiler pe capota portbagajului și nici în combinație cu un spoiler necorespunzător pe capota portbagajului.
- Vă recomandăm să consultați partenerul de service ŠKODA pentru eventuale reparații, înlocuirea, adăugarea sau îndepărtarea spoilerelor.

ATENȚIE

- Lucrările executate necorespunzător la spoilerile autovehiculului pot avea ca urmare perturbări în funcționare - există pericolul de accident și pot apare accidente grave!
- La montarea ulterioară a unui spoiler frontal, a capacelor integrale de roată ș.a.m.d. trebuie să vă asigurați că acest lucru nu dăunează aerisirii frânelor roților din față. Se poate influența în mod negativ funcționarea instalației de frânare - Pericol de accident!

Protecția componentelor

 **Citiți și respectați mai întâi  de pe pagina 128.**

Unele componente electronice ale autovehiculului (de ex. panoul de bord) sunt dotate din fabricație cu o protecție pentru componente. ▶

Protecția componentelor a fost dezvoltată drept mecanism de protecție pentru următoarele situații.

- Limitarea funcțională a componentelor electronice montate din fabricație sau în atelier, după montarea acestora într-un alt autovehicul (de exemplu, în urma unui furt).
- Limitarea funcțională a componentelor electronice utilizate în afara autovehiculului.
- Posibilitatea unei montări sau unei înlocuiri legitime a componentelor electronice în cazul reparațiilor într-o unitate autorizată.

Protecția activată a componentei se poate manifesta prin limitările de funcționare a componentei electronice respective. Solicitați asistență de specialitate la o unitate autorizată.

Airbaguri

 **Citiți și respectați mai întâi  de pe pagina 128.**

ATENȚIE

- Adaptările, reparațiile și modificările tehnice executate necorespunzător pot provoca deteriorări, perturbări în funcționare și pot afecta semnificativ efectul sistemelor de airbag - există pericolul de accidente și răniri mortale!
- O modificare a suspensiilor roților autovehiculului, inclusiv utilizarea combinațiilor jantă-anelopă neomologate, poate modifica modul de funcționare a airbagurilor - există pericolul de accident și răniri mortale!

ATENȚIE

Indicații pentru manipularea sistemului airbag

- Nu montați niciodată piese de airbag demontate de la autovehicule vechi, sau provenite din procesul de reciclare.
- Nu montați niciodată pe autovehicul componente airbag deteriorate. Este posibil ca airbagurile să nu se poată declanșa corect sau să nu se poată declanșa deloc în cazul unui accident.

ATENȚIE

- Nu este permis să se efectueze niciun fel de modificări asupra părților componente ale sistemului airbag.
- Toate lucrările executate asupra sistemului airbag, inclusiv operațiile de montare și demontare a pieselor care nu constituie în sine obiectul reparației (de ex. demontarea volanului) trebuie realizate numai de către unitățile autorizate.
- Nu efectuați niciodată modificări la bara de protecție din față sau la caroserie.
- Este interzisă intervenția asupra părților componente ale sistemului airbag, deoarece se poate produce o declanșare a airbagurilor.
- Sistemul airbag asigură protecție doar pentru o singură declanșare. După ce declanșarea s-a produs, sistemul airbag trebuie înlocuit.

Preluarea și valorificarea autovehiculelor vechi

 **Citiți și respectați mai întâi  de pe pagina 128.**

ŠKODA respectă cerințele impuse mărcii și produselor sale, referitor la protecția mediului și a resurselor. Toate autovehiculele noi ŠKODA sunt reciclabile în proporție de 95 % și pot fi returnate, în principiu gratuit ¹⁾.

În multe țări, au fost create sisteme de platforme pentru predarea autovehiculului dumneavoastră. După predare, primiți o confirmare, care atestă valorificarea conform normelor de mediu.

Indicație

Informații detaliate referitoare la returnarea și reciclarea autovehiculelor rulate, primiți de la orice unitate autorizată.

Spălarea autovehiculului

Introducere în temă

În acest capitol găsiți informații referitoare la următoarele teme:

Spălare manuală	_____	132
Instalații automate de spălare	_____	132
Spălare cu jet sub presiune	_____	132 ▶

¹⁾ Cu respectarea prevederilor naționale legale.

Cea mai bună protecție a autovehiculului față de influențele mediului înconjurător este spălarea **frecventă**.

Cu cât se mențin mai mult timp pe vopsea resturile de insecte, excrementele de păsări, sarea și alte depuneri agresive, cu atât este mai puternic efectul distrugător al acestora. Temperaturile ridicate, de exemplu, prin expunerea îndelungată la soare, măresc acest efect.

La finalul iernii se recomandă de asemenea o curățare temeinică a autovehiculului **pe dedesubt**.

ATENȚIE

Spălarea autovehiculului iarna: Umezeala și gheața din instalația de frână pot avea o influență negativă asupra frânării - există pericolul de accident!

ATENȚIE

Temperatura apei pentru spălarea autovehiculului nu trebuie să depășească 60 °C - există pericolul de deteriorare a autovehiculului.

Indicație de mediu

Spălați autovehiculul numai în locuri amenajate special pentru această operație.

Spălare manuală

 **Citiți și respectați mai întâi  și  de pe pagina 132.**

Înmuiiați întâi murdăria cu multă apă și îndepărtați-o cât mai bine posibil.

Curățați autovehiculul cu un **burete** moale sau cu o **mănușă de spălat**. Mișcarea trebuie să fie de sus în jos - începeți cu plafonul.

Pentru o murdărie persistentă se utilizează mijloace special destinate în acest sens.

Spălați bine buretele sau mănușa de spălare la intervale scurte de timp.

Curățați abia la sfârșit roțile, pragurile și componentele de acest gen. Utilizați în acest scop un al doilea burete.

Clătiți bine autovehiculul după spălare și în final ștergeți-l cu o piele de căprioară.

ATENȚIE

Protejați-vă mâinile și brațele împotriva muchiilor metalice ascuțite, atunci când se spală partea inferioară, instalația de evacuare a gazelor arse, capacele de roată și partea interioară a locașurilor de roată - există pericolul unei accidentări prin tăiere!

ATENȚIE

- Suprafețele vopsite ale autovehiculului se vor curăța cu presiune redusă.
- Spălarea autovehiculului nu trebuie să se facă în plin soare - există pericolul de deteriorare a vopselei.

Instalații automate de spălare

 **Citiți și respectați mai întâi  și  de pe pagina 132.**

Înainte de spălarea autovehiculului într-o instalație automată de spălare, se vor lua măsurile de precauție obișnuite (de ex. închiderea geamurilor și a trapei etc.).

Dacă autovehiculul dumneavoastră este echipat cu accesorii deosebite, ca de exemplu spoiler, suport pentru portbagaj exterior ș.a. - este recomandabil să vorbiți înainte cu cel care deservește instalația de spălare.

După spălarea automată cu conservare, curățați și degresați ștergătoarele de parbriz cu detergentii special prevăzuți în acest scop.

ATENȚIE

- Înainte de intrarea într-o instalație de spălare, rabatați oglinzile exterioare - Pericol de deteriorare.
- La autovehiculele cu antenă de acoperiș deșurubați-o înainte de trecerea printr-o spălătorie auto - există pericol de deteriorare.

Spălare cu jet sub presiune

 **Citiți și respectați mai întâi  și  de pe pagina 132.**

Dacă folosiți la spălarea autovehiculului un dispozitiv de spălare sub presiune, respectați neapărat instrucțiunile de utilizare ale dispozitivului. Aceasta este valabil în special pentru **presiune** și **distanța de stropire**.

Păstrați o distanță suficientă față de senzorii asistentului la parcare și față de materialele moi, ca de pildă furtunuri din cauciuc sau materiale izolante. ▶

! ATENȚIE

- Când spălați autovehiculul iarna, aveți grijă ca jetul de apă să nu cadă direct pe butucul încuietorii sau pe rostul portierelor sau al clapetelor - există pericolul de îngheț!
- Senzorii sistemul de asistență la parcare trebuie stropiți numai pentru scurt timp, de la o distanță minimă de 10 cm - Pericol de deteriorare.

i Indicație

Consultați și spălarea autovehiculelor cu folii decorative și de protecție folosind dispozitivul de curățat cu înaltă presiune » [pagina 134](#).

Îngrijirea exterioară a autovehiculului

📖 Introducere în temă

În acest capitol găsiți informații referitoare la următoarele teme:

Vopseaua autovehiculului	133
Piese din material sintetic	134
Garniturile din cauciuc	134
Piese cromate și suprafețe eloxate	134
Foliile decorative și de protecție	134
Geamurile și oglinzile exterioare	135
Geamurile de far	135
Butucul încuietorii portierei	135
Conservarea cavităților	136
Cricul	136
Roțile	136
Dispozitivul de tractare și locașul de fixare	136
Protejarea podelei	136
Lamelele ștergătoarelor de parbriz	137

Recomandăm utilizarea de produse pentru îngrijirea autovehiculului din gama de accesorii originale ŠKODA, care pot fi procurate de la partenerii ŠKODA. Respectați instrucțiunile de utilizare de pe ambalaj.

! ATENȚIE

- În cazul utilizării greșite, materialele folosite pot deveni dăunătoare sănătății.
- Nu lăsați produsele pentru îngrijirea autovehiculului la îndemâna persoanelor care nu sunt complet independente, de ex. copii - pericol de intoxicație!
- Protejați-vă mâinile și brațele împotriva muchiilor metalice ascuțite, atunci când se curăță partea inferioară, instalația de evacuare a gazelor arse, capacele de roată și partea interioară a locașurilor de roată - există pericolul unei accidentări prin tăiere!

! ATENȚIE

- Pe suprafețele vopsite nu folosiți bureți pentru insecte, bureți abrazivi de bucătărie sau alte mijloace asemănătoare - există pericolul de deteriorare a stratului de vopsea.
- Soluțiile de curățare care conțin solvenți pot ataca materialul care trebuie curățat.

🌿 Indicație de mediu

Recipientele utilizate provenite de la produsele de îngrijire a autovehiculului constituie deșeurile speciale, dăunătoare mediului înconjurător. Acestea trebuie casate în conformitate cu normele prevăzute de legislația națională.

i Indicație

Având în vedere aparatura specială și cunoștințele necesare, precum și problemele posibile care pot să apară la curățarea și întreținerea exteriorului autovehiculului dumneavoastră, vă recomandăm să apelați pentru operațiile de curățare și întreținere interioară la un partener de service ŠKODA.

Vopseaua autovehiculului

📖 Citiți și respectați mai întâi ! și ! și de pe pagina 133.

Conservare

O conservare temeinică protejează vopseaua autovehiculului de acțiunile mediului înconjurător.

Autovehiculul trebuie tratat cu o soluție de conservare din ceară solidă, când pe vopseaua curată apa nu mai formează picături.

Un nou strat de ceară solidă se poate aplica pe suprafața curată și uscată a vopselei autovehiculului. ▶

Vă recomandăm să conservați vopseala autovehiculului cel puțin de două ori pe an cu ceară solidă, chiar și la utilizarea în mod regulat a soluțiilor de conservare.

Lustruirea

Dacă vopseala autovehiculului s-a mățuit și dacă cu ajutorul mijloacelor de conservare nu mai poate fi refăcut luciul, se recomandă o lustruire.

Dacă soluția de lustruire folosită nu conține conservanți, vopseala trebuie conservată ulterior.

! ATENȚIE

- Deteriorările vopselei se corectează imediat.
- Nu aplicați niciodată ceară pe geamuri.
- Părțile vopsite mat sau componentele din material plastic nu trebuie tratate cu soluții de lustruire sau cu ceruri solide.
- Nu lustruiți autovehiculul în zone cu mult praf, deoarece există pericolul de zgâriere a vopselei.
- Nu aplicați materiale de întreținere a vopselei pe chedere de ușă și ghidaje de geam.
- Dacă este posibil, nu aplicați materiale de întreținere a vopselei pe suprafețe ale caroseriei care ajung în contact cu chedere de ușă și ghidaje de geam.

Piese din material sintetic

 Citiți și respectați mai întâi  și  de pe pagina 133.

Curățați componentele din material plastic cu o lavetă umedă.

Dacă nu reușiți astfel să curățați perfect piesele din material plastic, utilizați produse speciale pentru aceste piese.

! ATENȚIE

Nu utilizați materiale de întreținere a vopselei pentru piesele de material plastic.

Garniturile din cauciuc

 Citiți și respectați mai întâi  și  de pe pagina 133.

Toate chedererele de ușă și ghidajele de geam sunt tratate din fabrică cu un strat mat incolor de vopsea, care să împiedice înghețarea pe piesele vopsite de caroserie precum și pentru a reduce zgomotele în timpul rulării.

! ATENȚIE

- Nu tratați chedererele de ușă și ghidajele de geam cu **niciun fel** de materiale.
- Printr-o tratare suplimentară a chederelor poate fi atacat lacul de protecție și pot apare zgomote la rulare.

Piese cromate și suprafețele eloxate

 Citiți și respectați mai întâi  și  de pe pagina 133.

Curățați piesele cromate și suprafețele eloxate cu o lavetă umedă, apoi lustruiți-le cu un prosop moale și uscat.

Dacă nu reușiți astfel să curățați perfect piesele, utilizați produse speciale de întreținere.

! ATENȚIE

- Nu lustruiți piesele cromate și suprafețele eloxate în zone cu mult praf - există pericolul de zgâriere a suprafețelor.
- Nu utilizați pentru aceste piese produse abrazive sau solvenți chimici - Pericol de deteriorare.

Foliile decorative și de protecție

 Citiți și respectați mai întâi  și  de pe pagina 133.

Spălați foliile cu o soluție puțin concentrată de leșie și apă curată, caldă.

Pentru spălarea sub presiune a autovehiculului trebuie respectate următoarele indicații.

- Distanța minimă dintre duză și caroseria autovehiculului trebuie să fie de 50 cm.
- Orientați jetul vertical pe suprafața foliei.
- Temperatura maximă a apei de 50 °C.
- Presiunea maximă a apei este de 80 bar.

⚠ ATENȚIE

- Pentru suprafețele acoperite cu folii decorative nu utilizați niciodată mijloace de curățire agresive sau solvenți chimici - există pericol de deteriorare a foliei.
- Pentru suprafețele acoperite cu folii decorative nu utilizați niciodată lavete sau bureți murdari - Pericol de deteriorare a foliei.
- În lunile de iarnă, nu utilizați raclete pentru gheață, pentru a elimina gheața și zăpada de pe suprafețele acoperite cu folie. Straturile înghețate de zăpadă resp. gheață nu trebuie îndepărtate utilizând alte obiecte - există pericolul de deteriorare a foliei.

Geamurile și oglinzile exterioare

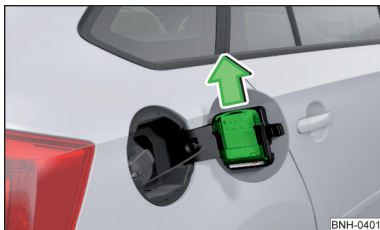

Fig. 141
Clapeta rezervorului de combustibil: Scoaterea curățătorului de gheață

📖 Citiți și respectați mai întâi **!** și **!** de pe pagina 133.

Îndepărtarea zăpezii și a gheții

Pentru îndepărtarea zăpezii și a gheții de pe geamuri și oglinzi, folosiți o racletă din plastic.

Racleta pentru gheață se poate afla pe interiorul clapetei rezervorului.

- Deschideți clapeta rezervorului de combustibil.
- Împingeți în afară racleta pentru gheață » fig. 141.

Curățarea geamurilor

Geamurile trebuie curățate periodic și în interior, cu apă curată.

Ștergeți suprafețele interioare cu o lavetă curată din piele de căprioară sau cu un material textil adecvat.

⚠ ATENȚIE

Indicații pentru îndepărtarea zăpezii și a gheții

- Pentru a evita zgârierea geamului, mișcați racleta într-o singură direcție și nu înainte-înapoi.

- Nu îndepărtați zăpada sau gheața de pe geamurile și oglinzile foarte murdare, de exemplu pe care există depuneri de pietriș fin, nisip, sare - Pericol de deteriorare a suprafeței geamurilor, respectiv oglinzilor.
- Nu îndepărtați zăpada sau gheața de pe geamuri și oglinzi cu apă caldă sau fierbinte - există pericolul de fisurare a sticlei.
- Aveți grijă ca la îndepărtarea zăpezii și a gheții de pe geamuri să nu fie deteriorate etichetele autocolante aplicate pe autovehicul din fabrică.

⚠ ATENȚIE

Indicații pentru curățarea geamurilor

- Nu curățați niciodată partea interioară a geamurilor cu obiecte de răzuit sau cu soluții de curățare corozive sau acide - există pericolul de deteriorare a filamentelor de încălzire sau a antenei.
- Pentru uscarea geamurilor după spălarea autovehiculului nu utilizați pielea de căprioară pe care ați folosit-o la lustruirea caroseriei. Resturile rămase de la substanțele de conservare de pe pielea de căprioară pot murdări geamurile și înrăutăți vizibilitatea.

Geamurile de far

📖 Citiți și respectați mai întâi **!** și **!** de pe pagina 133.

Pentru curățarea geamurilor de far din material plastic folosiți săpun și apă caldă curată.

⚠ ATENȚIE

- Nu ștergeți niciodată farurile în stare uscată - există pericolul de deteriorare a stratului de lac protector și formarea implicită de fisuri pe geamurile de far.
- Nu utilizați obiecte ascuțite pentru curățarea geamurilor de far - există pericolul de deteriorare a stratului de lac protector și formarea implicită de fisuri pe geamurile de far.
- Nu utilizați mijloace de curățare agresive sau solvenți chimici pentru curățarea geamurilor de far - există pericolul de deteriorare a geamurilor de far.

Butucul încuietorii portierei

📖 Citiți și respectați mai întâi **!** și **!** de pe pagina 133.

Pentru dezghețarea butucilor portierelor utilizați produse speciale pentru aceasta.

! ATENȚIE

Aveți grijă ca la spălarea autovehiculului să pătrundă cât se poate de puțină apă în butucii de încuietoare - există pericolul de înghețare a butucilor de încuietoare!

Conservarea cavităților

📖 Citiți și respectați mai întâi ! și ! de pe pagina 133.

Toate aceste spații care ar putea fi atacate de coroziune, sunt protejate pentru o perioadă lungă de timp cu **ceară de conservare**.

Conservarea nu trebuie nici verificată, nici tratată ulterior.

Dacă la temperaturi înalte se scurge puțină ceară din locașuri, ea trebuie îndepărtată cu un curățător din material plastic și cu benzină ușoară.

! ATENȚIE

Când folosiți benzină ușoară pentru îndepărtarea cerii, respectați prevederile de siguranță - pericol de incendiu!

Cricul

📖 Citiți și respectați mai întâi ! și ! de pe pagina 133.

Cricul nu necesită întreținere.

Dacă este necesar, se vor gresa piesele cricului cu o vaselină adecvată.

Roțile

📖 Citiți și respectați mai întâi ! și ! de pe pagina 133.

Jantele

La spălarea regulată a autovehiculului, spălați temeinic și jantele.

Îndepărtați regulat sarea și pulberea de frână, pentru a evita deteriorarea jantelor.

Jantele din metal ușor

După spălare, jantele din aliaj ușor trebuie tratate cu o substanță protectoare adecvată.

Pentru tratarea jantelor nu utilizați nicio substanță care ar putea cauza deteriorări ale vopselei la jante.

! ATENȚIE

- O deteriorare a stratului de vopsea de pe jante se corectează imediat.
- O murdărire puternică a roților se poate manifesta sub forma dezechilibrării roților. Consecința ar putea fi apariția vibrației, care va fi transmisă volanului, producând, în anumite condiții, uzura prematură a direcției. De aceea este necesar să se îndepărteze aceste resturi.

Dispozitivul de tractare și locașul de fixare

📖 Citiți și respectați mai întâi ! și ! de pe pagina 133.

Închideți locașul de fixare cu capacul, pentru ca să nu poată pătrunde murdărie.

Curățați suprafața interioară a locașului de fixare, dacă s-a murdărit, și tratați-o cu o substanță de conservare adecvată.

Înainte de a cupla o remorcă verificați cupla sferică și, dacă este cazul, aplicați pe ea o vaselină adecvată.

La depozitarea țigii cuplei utilizați capacul de protecție, pentru a proteja portbagajul de murdărie.

! ATENȚIE

Partea interioară a locașului de fixare este tratată cu vaselină. Atenție să nu se îndepărteze vaselina.

Protejarea podelei

📖 Citiți și respectați mai întâi ! și ! de pe pagina 133.

Partea inferioară a autovehiculului este protejată deja din fabrică, pe termen lung, împotriva influențelor chimice și mecanice.

În timpul rulării nu se pot exclude deteriorările stratului de protecție.

Vă recomandăm să verificați stratul protector de pe partea inferioară a autovehiculului și de pe sistemul de rulare - de preferință la începutul și la sfârșitul iernii.

! ATENȚIE

Nu aplicați soluție de antifonare suplimentară sau soluții anticorozive pe țeava de eșapament, catalizator, filtrul de particule diesel sau pe scutul termic. Când motorul a atins temperatura de funcționare, aceste substanțe se pot aprinde - Pericol de incendiu!

Lamelele ștergătoarelor de parbriz

 **Citiți și respectați mai întâi  și  de pe pagina 133.**

Curățați periodic lamelele ștergătoarelor de parbriz, cu o substanță de curățare a geamurilor. Când sunt foarte murdare, de exemplu resturi de insecte, curățați lamelele ștergătoarelor cu un burete sau cu o lavetă.

Lamelele ștergătoarelor de parbriz pot de exemplu fi murdare de resturi de ceară provenite de la instalațiile automate de spălare.

Îngrijirea habitaculului

Introducere în temă

În acest capitol găsiți informații referitoare la următoarele teme:

Pielea naturală _____	137
Pielea sintetică, țesăturile și Alcantara® _____	138
Husele scaunelor _____	138
Centurile de siguranță _____	139

Recomandăm utilizarea de produse pentru îngrijirea autovehiculului din gama de accesorii originale ŠKODA, care pot fi procurate de la partenerii ŠKODA. Respectați instrucțiunile de utilizare de pe ambalaj.

ATENȚIE

- În cazul utilizării greșite, materialele folosite pot deveni dăunătoare sănătății.
- Nu lăsați produsele pentru îngrijirea autovehiculului la îndemâna persoanelor care nu sunt complet independente, de ex. copii - pericol de intoxicație!
- La temperaturi interioare ridicate, substanțele parfumate și odorizantele pot avea efect dăunător sănătății.

ATENȚIE

- Verificați neapărat dacă culoarea hainelor dumneavoastră este suficient de rezistentă, pentru a evita deteriorarea sau decolorarea vizibilă a materialului (pielii) din tapițeria sau huse.
- Petele proaspete cum ar fi cele de pastă de pix, cerneală, ruj, cremă de ghetă, etc. trebuie îndepărtate cât mai repede posibil de pe suprafețele textile (piele), capitonaje sau huse.

- Nu așezați substanțe parfumate și odorizante pe planșa de bord - pericol de deteriorare a planșei de bord.
- Nu aplicați etichete autocolante pe grila de încălzire sau pe antena de geam - există pericol de deteriorare.
- Nu curățați capitonajul plafonului cu peria - Pericol de deteriorare a suprafeței capitonajului.
- Soluțiile de curățare care conțin solvenți pot ataca materialul care trebuie curățat.
- Aplicați foarte puțină soluție de curățare și îngrijire.

Indicație de mediu

Recipientele utilizate provenite de la produsele de îngrijire a autovehiculului constituie deșeurile speciale, dăunătoare mediului înconjurător. Acestea trebuie casate în conformitate cu normele prevăzute de legislația națională.

Indicație

Având în vedere aparatul specială și cunoștințele necesare, precum și problemele posibile care pot să apară la curățarea și întreținerea interiorului autovehiculului dumneavoastră, vă recomandăm să apelați pentru operațiile de curățare și întreținere interioară la un partener de service ŠKODA.

Pielea naturală

 **Citiți și respectați mai întâi  și  de pe pagina 137.**

Pielea necesită o curățare și o îngrijire periodică, în funcție de solicitare.

Praful și murdăria din pori și din pliuri provoacă deteriorări superficiale prin frecare și duc la fragilizarea timpurie a suprafeței pielii. Praful și murdăria se îndepărtează astfel **periodic, la intervale scurte de timp**, cu o lavetă sau cu ajutorul unui aspirator.

Suprafețele din piele murdare se vor curăța cu o lavetă de bumbac sau lână ușor umezită cu apă și apoi se vor usca cu o lavetă uscată » .

Locurile cu murdărie persistentă trebuie curățate cu o lavetă înmuiată într-o soluție ușoară de apă cu săpun (2 linguri săpun neutru la 1 litru de apă).

Pentru **îndepărtarea petelor** utilizați mijloace de curățare special destinate în acest sens.

Tratați periodic pielea cu un mijloc de îngrijire pentru piele și utilizați după fiecare curățare o cremă de îngrijire, cu protecție contra radiațiilor ultraviolete și cu efect de impregnare. ▶

! ATENȚIE

- La curățare, aveți grijă ca pielea să nu se ude în nici un loc și ca apa să nu pătrundă prin cusături! Pielea ar putea deveni fragilă sau s-ar putea fisura.
- Evitați expunerea îndelungată în plin soare, pentru a evita decolorarea. În caz de expunere îndelungată în aer liber, protejați pielea prin acoperire.
- Utilizarea unui sistem mecanic de blocare suplimentară a volanului poate avea ca urmare deteriorarea suprafeței din piele a volanului.
- Coloranții din unele materiale precum denimul închis la culoare, nu sunt suficient de stabili. Din acest motiv pot să apară decolorări vizibile ale huselor sau deteriorarea lor, chiar dacă substanțele sunt folosite regulamentar. Acest lucru este valabil mai ales pentru husele deschise la culoare. Nu este vorba despre un defect al stofei tapițeriei, ci despre o lipsă a tăriei culorii textilelor îmbrăcămintei.
- Obiectele ascuțite de pe haine, cum ar fi fermoarele, niturile, curelele ascuțite, și alte obiecte similare, pot produce zgârieturi sau deteriorări superficiale permanente sau pot deteriora suprafețele. O astfel de deteriorare nu poate tratată ulterior ca și reclamație justificată.

i Indicație

În timpul exploataării autovehiculului, pe componentele din piele ale huselor pot apărea mici modificări observabile (de exemplu cute sau riduri), ca urmare a solicitării huselor.

Pielea sintetică, țesăturile și Alcantara®

 Citiți și respectați mai întâi  și  de pe pagina 137.

Pielea artificială

Curățați componentele din piele artificială cu o lavetă umedă.

Dacă nu reușiți astfel să curățați perfect pielea artificială, utilizați o soluție slabă de leșie sau produse speciale pentru aceste piese.

Țesături

Tapițeria textilă și capitonajele portierelor, a capacului spațiului de depozitare etc. se curăță cu soluții speciale, cum ar fi de exemplu spuma uscată.

Pentru aceasta se poate utiliza un burete moale, o perie sau o lavetă obișnuită cu microfibre.

Pentru curățarea capitonajului plafonului se utilizează numai o lavetă și soluții speciale pentru acesta.

Îndepărtați scamele de pe huse cu ajutorul unei perii.

Îndepărtați firele de păr cu o „mănușă de curățare”.

Alcantara®

Praful și murdăria din pori, pluri și cusături pot deteriora suprafața prin frecare. Praful și murdăria se îndepărtează astfel **periodic, la intervale scurte de timp**, cu o lavetă sau cu ajutorul unui aspirator.

Micile modificări de culoare cauzate de uzură sunt normale.

! ATENȚIE

- Nu utilizați pentru husele de scaune din Alcantara® niciun solvent, ceară, cremă de ghetă, substanță de îndepărtat pete și de curățare piele ș.a.
- Evitați expunerea îndelungată sub incidența directă a razelor solare, pentru a evita o decolorare a pielii sintetice, a țesăturilor, respectiv a materialului tip Alcantara®. În caz de expunere îndelungată în aer liber, protejați pielea sintetică, țesăturile, respectiv materialul de tip Alcantara®, prin acoperire.
- Coloranții din unele materiale precum denimul închis la culoare, nu sunt suficient de stabili. Din acest motiv pot să apară decolorări vizibile ale huselor sau deteriorarea lor, chiar dacă substanțele sunt folosite regulamentar. Acest lucru este valabil mai ales pentru husele deschise la culoare. Nu este vorba despre un defect al stofei tapițeriei, ci despre o lipsă a tăriei culorii textilelor îmbrăcămintei.

Husele scaunelor

 Citiți și respectați mai întâi  și  de pe pagina 137.

Scaunele cu încălzire electrică

Pentru curățarea tapițeriei, utilizați soluții speciale pentru aceasta, cum ar fi de exemplu spuma uscată etc. » .

Scaune fără încălzire electrică

Aspirați temeinic husele înainte de curățare, utilizând un aspirator.

Curățați husele cu o lavetă umedă sau cu materiale de curățare speciale.

Urmele de uzură de pe huse, apărute ca urmare a utilizării normale, pot fi îndepărtate prin periere în sens opus fibrelor, cu ajutorul unei perii umezite ușor.

Tratați întotdeauna toate părțile husei, pentru a evita formarea marginilor vizibile. Apoi lăsați scaunul să se usuce complet. ►

! ATENȚIE

- Nu curățați husele scaunelor încălzite electric nici cu apă și nici cu alte substanțe lichide - există pericolul de deteriorare a sistemului de încălzire.
- Aspirați regulat praful de pe huse, utilizând un aspirator.
- Scaunele încălzite electric nu au voie să fie uscate prin cuplarea încălzirii.
- Nu vă așezați pe scaunul ud - există pericolul de deformare a huselor.
- Curățați husele întotdeauna de la „cusătură la cusătură”.

Centurile de siguranță

📖 **Citiți și respectați mai întâi ! și ! de pe pagina 137.**

Centurile de siguranță murdare se spală numai cu o soluție slabă de săpun.

Îndepărtați murdăria grosieră cu o perie moale.

! ATENȚIE

- Pentru curățarea centurilor nu este necesară demontarea lor.
- Nu curățați centurile de siguranță chimic, deoarece substanțele chimice ar putea distruge țesătura.
- Centurile de siguranță nu au voie să intre în contact cu lichide corozive (acizi, etc).
- Înainte de retractare, centurile de siguranță trebuie să fie complet uscate.

Verificarea și completarea

Combustibilul

📖 Introducere în temă

În acest capitol găsiți informații referitoare la următoarele teme:

Alimentare cu benzină și motorină _____	140
Benzina fără plumb _____	140
Motorină _____	142

Pe interiorul clapetei rezervorului este menționat combustibilul prescris pentru autovehiculul dumneavoastră » [fig. 142 la pagina 140.](#)

! ATENȚIE

- Respectați prevederile legale naționale cu privire la manipularea combustibililor.
- Instrucțiunile referitoare la operarea instalației de alimentare trebuie respectate întotdeauna.
- În timpul alimentării nu fumați și nu utilizați telefonul mobil.
- Combustibilii resp. vaporii de combustibil sunt explozivi - există pericol de moarte!

! ATENȚIE

- Nu circulați niciodată până la golirea completă a rezervorului! Datorită alimentării neregulate cu combustibil se poate ajunge la rateuri la aprindere - există pericolul deteriorare a componentelor motorului, precum și a celor ale instalației de evacuare a gazelor arse.
- Ștergeți imediat combustibilul scurs pe vopseaua autovehiculului - există pericolul de deteriorare a vopselei.
- Dacă autovehiculul nu a fost achiziționat din țara în care se utilizează, se va verifica dacă în țara de utilizare a autovehiculului se ofertează spre cumpărare combustibilul recomandat de către producător. Se va verifica eventual dacă producătorul nu prescrie cumva pentru țara de utilizare a autovehiculului un alt combustibil. Dacă nu este disponibil combustibilul prescris, atunci se verifică dacă din partea producătorului este permisă exploatarea autovehiculului în baza unui alt combustibil.

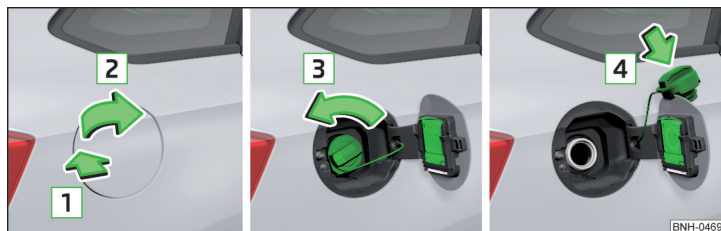

Fig. 142 Deschiderea clapetei rezervorului de combustibil/Deșurubarea bușonului rezervorului de combustibil/Introducerea bușonului rezervorului de combustibil în clapeta rezervorului de combustibil

Citiți și respectați mai întâi și de pe pagina 139.

Alimentarea cu combustibil se poate realiza atunci când sunt îndeplinite următoarele condiții.

✓ Autovehiculul este descuiat.

✓ Motorul este decuplat și contactul este luat.

> Apăsați clapeta rezervorului în sensul săgeții » fig. 142.

> Rabatați capacul în sensul săgeții .

> Deșurubați bușonul rezervorului de combustibil în sensul săgeții .

> Scoateți bușonul rezervorului de combustibil și introduceți-l de sus în clapeta rezervorului, în sensul săgeții .

> Introduceți până la limita pistolul de alimentare în ștuțul de alimentare cu combustibil și alimentați.

De îndată ce pistolul de alimentare s-a oprit pentru prima dată, rezervorul de combustibil este plin » .

> Scoateți pistolul de alimentare din ștuțul de umplere cu combustibil și reintroduceți-l în pompa de alimentare.

> Înșurubați bușonul rezervorului de combustibil în sens contrar săgeții , până când se fixează printr-un sunet perceptibil.

> Închideți clapeta rezervorului, până când se fixează în poziție.

Verificați fixarea sigură a clapetei rezervorului.

ATENȚIE

Indicații cu privire la alimentarea canistrei de rezervă

- Nu alimentați niciodată canistra de rezervă în autovehicul.
- Nu așezați niciodată canistra de rezervă pe autovehicul.
- Așezați întotdeauna canistra de rezervă pe jos.
- Dacă trebuie să transportați o canistră, respectați prevederile legale din țara respectivă.
- Din motive de siguranță vă recomandăm să nu transportați în portbagaj canistre cu combustibil de rezervă. În cazul unui accident aceasta se poate deteriora și se poate scurge din ea combustibilul - Pericol de incendiu!

ATENȚIE

- În momentul opririi automate a pompei de benzină, rezervorul este plin. Nu continuați alimentarea.
- Dacă se adaugă combustibil din canistra de rezervă, atunci procedați cu răbdare și cu atenție - există pericolul de murdărire a caroseriei.

Indicație

Capacitatea rezervorului este de cca. **55 litri**, din care cca. **7 litri** reprezintă rezerva.

Benzina fără plumb

Pe interiorul clapetei rezervorului este menționat combustibilul prescris pentru autovehiculul dumneavoastră.

Citiți și respectați mai întâi și de pe pagina 139.

Autovehiculul se poate opera numai cu **benzină fără plumb**, care corespunde normei **EN 228¹⁾**.

Toate motoarele pe benzină se pot opera cu benzină cu un conținut de **maxim 10 % bioetanol (E10)**.

¹⁾ În Germania valabil este și DIN 51626-1, respectiv E10 pentru benzină fără plumb cu cifră octanică 95 și 91, sau DIN 51626-2, respectiv E5 pentru benzină fără plumb cu cifră octanică 95 și 98.

Benzină fără plumb 95/min. 92 sau 93 RON/COR

Vă recomandăm să utilizați benzina fără plumb cu cifra octanică COR **95**. Poate fi utilizată și benzina fără plumb cu cifra octanică **92**, respectiv **93** COR, acest fapt duce însă la o pierdere redusă de putere și la un consum ușor mai ridicat de combustibil.

Benzină fără plumb min. 95 RON/COR

Utilizați benzina fără plumb cu cifra octanică **95** COR sau mai ridicată.

În **situații de urgență** se poate utiliza și benzina cu cifra octanică COR **91, 92**, respectiv **93**, acest fapt duce însă la o pierdere redusă de putere și la un consum ușor mai ridicat de combustibil. În această situație puteți continua să circulați numai cu turații medii și în trepte minimale de viteză » **I**.

Îndată ce este posibil, alimentați benzina cu cifra octanică prescrisă.

Benzină fără plumb 98/(95) RON/COR

Utilizați benzina fără plumb cu cifra octanică COR **98** sau mai mare. Poate fi utilizată și benzina fără plumb cu cifra octanică **95**COR, acest fapt duce însă la o pierdere redusă de putere și la un consum ușor mai ridicat de combustibil.

În **situații de urgență** se poate utiliza și benzina cu cifra octanică COR **91, 92**, respectiv **93**, acest fapt duce însă la o pierdere redusă de putere și la un consum ușor mai ridicat de combustibil. În această situație puteți continua să circulați numai cu turații medii și în trepte minimale de viteză » **I**.

Îndată ce este posibil, alimentați benzina cu cifra octanică prescrisă.

Aditivii pentru combustibil

Benzina fără plumb conform normei EN 228¹⁾ îndeplinește toate condițiile pentru o funcționare fără probleme a motorului. De aceea vă recomandăm să nu adăugați adaosuri (aditivi) în combustibil. Aceasta poate conduce la avarierea gravă a componentelor motorului sau ale instalației de evacuare a gazelor arse.

I ATENȚIE

- Chiar și o singură alimentare cu benzină care nu corespunde normelor, duce la deteriorarea gravă a componentelor instalației de evacuare a gazelor arse.
- Dacă s-a alimentat un alt combustibil decât benzina fără plumb, în conformitate cu normele menționate mai sus (de exemplu, benzină cu plumb), atunci nici nu porniți motorul și nici nu puneți contactul. Componentele motorului sunt grav amenințate.

I ATENȚIE

- Dacă utilizați benzină cu cifră octanică mai mică decât cea recomandată, nu circulați cu turații ridicate ale motorului. O solicitare puternică a motorului, îl poate defecta.
- Benzina cu o cifră octanică sub **91** COR nu trebuie utilizată nici măcar în caz de urgență, există pericolul unei avarieri a motorului.

I ATENȚIE

Nu este voie în niciun caz să fie utilizați aditivi cu conținut de metale, mai ales cei cu conținut de mangan și fier. Există pericolul unor avarii grave la componentele motorului sau la instalația de evacuare a gazelor arse.

I ATENȚIE

Nu au voie să fie utilizați combustibili cu aport de metale, de exemplu LRP (lead replacement petrol) . Există pericolul unor avarii grave la componentele motorului sau la instalația de evacuare a gazelor arse.

I Indicație

- Benzina fără plumb cu o cifră octanică mai mare decât cea prescrisă, poate fi folosită fără restricții.
- În cazul autovehiculelor cu benzina fără plumb prescrisă de COR **95/min 92 sau 93**, utilizarea de benzină cu o cifră octanică mai ridicată decât COR **95** nu sporește vizibil puterea și nici nu diminuează consumul de combustibil al autovehiculului.
- În cazul autovehiculelor prevăzute a funcționa cu benzină fără plumb COR **min. 95**, utilizarea de benzină cu o cifră octanică mai ridicată decât COR **95** poate duce la sporirea puterii și la diminuarea consumului de combustibil al autovehiculului.

¹⁾ În Germania valabil este și DIN 51626-1, respectiv E10 pentru benzină fără plumb cu cifră octanică 95 și 91, sau DIN 51626-2, respectiv E5 pentru benzină fără plumb cu cifră octanică 95 și 98.

Motorină

Pe interiorul clapetei rezervorului este menționat combustibilul prescris pentru autovehiculul dumneavoastră.

 **Citiți și respectați mai întâi  și  de pe pagina 139.**

Autovehiculul se poate opera numai cu **motorină**, care corespunde normei **EN 590**¹⁾.

Toate motoarele diesel se pot opera cu motorină cu un conținut de **maxim 7 %** motorină bio (**B7**)²⁾.

Regim de iarnă - motorină pentru iarnă

În anotimpul rece utilizați „motorina de iarnă”, care este complet funcțională și la -20 °C.

În țări cu alte condiții climatice există motorină care se comportă diferit. Partenerii ŠKODA și benzinările din țările respective sunt în măsură să dea informații despre motorina specifică țării.

Adaosuri pentru motorină (aditivi)

Motorina, în conformitate cu normele prescrise, îndeplinește toate condițiile pentru o funcționare fără probleme a motorului. Recomandăm astfel ne-adăugarea de aditivi în motorină. Aceasta poate conduce la avarierea gravă a componentelor motorului sau ale instalației de evacuare a gazelor arse.

ATENȚIE

- O singură alimentare cu motorină care nu corespunde standardului, poate deteriora grav componentele motorului, ale sistemului de alimentare și ale celui de evacuare a gazelor arse.
- Dacă s-a alimentat un alt combustibil decât motorină, în conformitate cu normele de mai sus (de exemplu, benzină), atunci nici nu porniți motorul și nici nu puneți contactul! Componentele motorului sunt grav amenințate.
- Colectarea apei în filtru poate duce la avarierea motorului.

ATENȚIE

- Autovehiculul nu este adecvat utilizării combustibilului bio **RME**, de aceea este interzisă alimentarea cu acest tip de combustibil. Utilizarea de combustibil bio **RME** poate determina deteriorarea gravă a componentelor motorului sau a instalației de alimentare.
- Nu adăugați motorinei niciun aditiv, așa numitele „substanțe fluidizante” (benzina și alte substanțe asemănătoare). Aceasta poate conduce la avarierea gravă a componentelor motorului sau ale instalației de evacuare a gazelor arse.

Compartimentul motor

Introducere în temă

În acest capitol găsiți informații referitoare la următoarele teme:

Deschiderea și închiderea capotei	144
Prezentare generală a compartimentului motor	144
Ventilatorul radiatorului	145
Instalația de spălare parbriz	145

ATENȚIE

Lucrările în compartimentul motor pot provoca răniri, opăriri, pericole de accident și incendiu. De aceea trebuie respectate indicațiile de avertizare de mai jos și regulile de siguranță general valabile. Compartimentul motorului autovehiculului este o zonă periculoasă!

ATENȚIE

- Indicații înainte de începerea lucrărilor în compartimentul motorului
- Oprțiți motorul și scoateți cheia din contact.
 - Acționați ferm frâna de mână.
 - În cazul autovehiculelor cu transmisie manuală aduceți schimbătorul de viteze în poziția de ralanti.
 - La autovehiculele cu transmisie automată aduceți maneta selectorului de viteze în poziția P.

¹⁾ În Germania și DIN 51628, în Austria ÖNORM C 1590, în Rusia GOST R 52368-2005 / EN 590:2004.

²⁾ În Germania conform normei DIN 52638, în Austria ÖNORM C 1590, în Franța EN 590.

! ATENȚIE (continuare)

- Lăsați motorul să se răcească.
- Nu deschideți niciodată capota motorului dacă vedeți că din compartimentul motorului ies aburi sau lichid de răcire – pericol de opărire! Așteptați până când nu mai ies aburi sau lichid de răcire.

! ATENȚIE

Indicații pentru lucrările în compartimentul motorului

- Nu lăsați să se apropie de compartimentul motorului persoanele, în special copiii.
- Nu introduceți niciodată mâna în zona ventilatorului radiatorului, atât timp cât motorul este cald. Ventilatorul ar putea porni brusc!
- Nu atingeți componentele fierbinți ale motorului - Pericol de arsură!

! ATENȚIE

Indicații pentru lucrările în compartimentul motorului, când motorul este în funcțiune

- Aveți grijă în special la componentele de motor care se află în mișcare de rotație, de exemplu, cureaua trapezoidală multicanal, alternatorul, ventilatorul radiatorului - există pericol de moarte!
- Nu atingeți niciodată conductorii electrici ai instalației de aprindere.
- Evitați producerea scurtcircuitelor în instalația electrică, mai ales la baterie.
- Atenție să nu vă prindeți bijuteriile, articolele largi de îmbrăcăminte și părul în componentele motorului aflate în mișcare de rotație - Pericol de moarte! Înainte de orice operație, înlăturați bijuteriile, prindeți-vă părul și strângeți hainele largi cât mai aproape de corp.

! ATENȚIE

Indicații pentru lucrările la sistemul de alimentare cu combustibil sau la instalația electrică

- Decuplați bateria de la rețeaua de bord.
- Nu fumați.
- Nu lucrați niciodată în apropierea unor flăcări deschise.
- Să aveți întotdeauna la îndemână un extingtor în stare de funcționare.

! ATENȚIE

- Citiți și respectați informațiile și instrucțiunile de avertizare de pe recipientele de lichide.
- Păstrați lichidele de funcționare în recipientele originale închise și la loc ferit de persoanele, care nu sunt complet independente, de ex. copii.
- Nu turnați niciodată lichide de funcționare peste motorul fierbinte - există pericol de incendiu.
- Dacă trebuie să se lucreze sub autovehicul, acesta trebuie asigurat împotriva rulării accidentale și trebuie sprijinit cu capre de sprijin, ridicarea pe cric nu este suficientă - Pericol de accidentare!

! ATENȚIE

Completați cantitățile de lichide numai cu substanțe corespunzătoare. În caz contrar ar putea apărea defecțiuni în funcționare și avarii ale autovehiculului!

Indicație de mediu

Datorită eliminării ecologice a lichidelor de funcționare, a sculelor speciale necesare și a cunoștințelor necesare acestor operații, recomandăm înlocuirea lichidelor de funcționare auto la o unitate autorizată.

i Indicație

- În caz de eventuale neclarități privind lichidele de funcționare, consultați o unitate autorizată.
- Lichide de funcționare auto cu specificații corecte se pot achiziționa din Accesorii originale ŠKODA, respectiv din Piese Originale ŠKODA.

Deschiderea și închiderea capotei

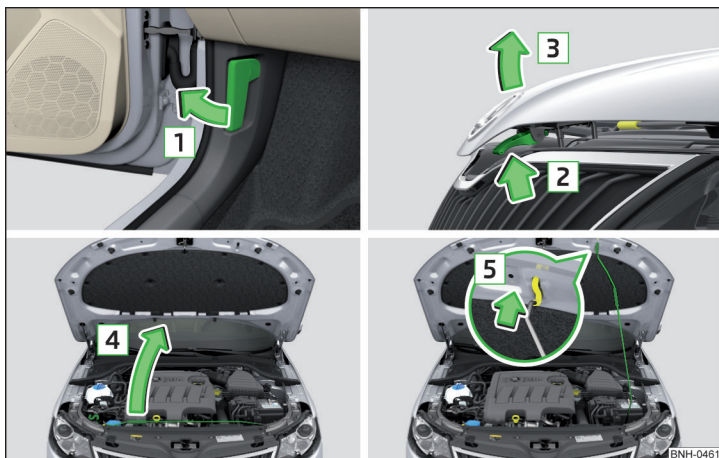

Fig. 143 Deschiderea capotei

📖 Citiți și respectați mai întâi **!** și **!** de pe pagina 142.

Deschiderea capotei

- Deschideți portiera șoferului.
- Trageți de maneta de deblocare de sub planșa de bord, în sensul săgeții **1** » fig. 143.

Înainte de ridicarea capotei motorului, asigurați-vă de faptul că ștergătoarele de parbriz nu sunt ridicate de pe parbriz, deoarece altfel se pot produce deteriorări ale vopselei de pe capotă.

- Apăsăți mânerul de deblocare în sensul săgeții **2**.

Capacul se va descuria.

- Prindeți capota motorului și ridicați-o, în sensul săgeții **3**.
- Extrageți din suportul său reazemul de capotă de motor, în sensul săgeții **4**.
- Asigurați capota motorului deschisă prin introducerea reazemului în orificiu, în sensul săgeții **5**.

Închiderea capotei

- Ridicați capota motorului.
- Desprindeți reazemul de capotă de motor și apăsați-l în suportul prevăzut.
- Dați drumul capotei în elementul de blocare al panoului frontal de la aproximativ 20 cm - **nu apăsați suplimentar** capota!

Verificați dacă capota motorului s-a închis corect.

! ATENȚIE

- Dacă în timpul deplasării, observați că blocajul nu a prins și nu s-a închis bine capota, opriți imediat pentru a o închide - pericol de accident!
- Aveți grijă ca la închiderea capotei motorului să nu fie strivite părți ale corpului - există pericol de accidentare!

! ATENȚIE

Nu ridicați niciodată capota motorului prin prindere de maneta de deblocare » fig. 143.

Prezentare generală a compartimentului motor

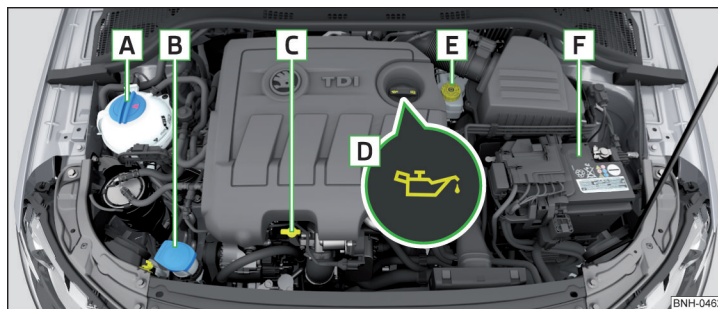

Fig. 144 Prezentarea în principiu: Compartimentul motor

📖 Citiți și respectați mai întâi **!** și **!** de pe pagina 142.

Disponerea în compartimentul motor » fig. 144

A	Vasul de expansiune a lichidului de răcire	_____	148
B	Rezervorul lichidului de spălare	_____	145
C	Joja de ulei de motor	_____	146 ▶

- D** Orificiul de umplere cu ulei de motor _____ 147
E Rezervor lichid frână _____ 149
F Bateria autovehiculului _____ 150

i Indicație

Disponerea acestor rezervoare în compartimentul motorului este identică la motoarele pe benzină și pe motorină.

Ventilatorul radiatorului

Citiți și respectați mai întâi **i și **j** de pe pagina 142.**

Ventilatorul radiatorului se acționează de către un electromotor. Funcționarea este comandată de temperatura lichidului de răcire.

! ATENȚIE

După decuplarea contactului, ventilatorul mai poate funcționa încă aproximativ 10 minute, chiar și întrerupt.

Instalația de spălare parbriz

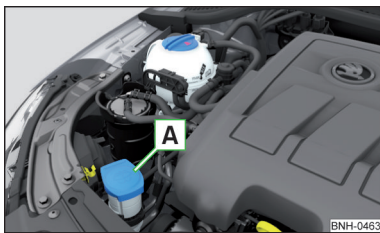

Fig. 145
Rezervorul lichidului de spălare

Citiți și respectați mai întâi **i și **j** de pe pagina 142.**

Rezervorul lichidului de spălare **A** se află în compartimentul motor » fig. 145.

Lichidul de curățare este prevăzut pentru curățarea parbrizului, respectiv a lunetei, precum și a farurilor.

Conținutul recipientului este de cca. 3,5 litri, iar la autovehiculele cu instalație de curățare a farurilor de cca. 5,4 litri¹⁾.

Apa simplă nu este suficientă pentru curățarea intensivă a geamurilor și farurilor. Recomandăm utilizarea de apă curată cu soluție pentru spălarea geamurilor din gama de accesorii originale ŠKODA, care îndepărtează murdăria persistentă (**iarna cu antigel**).

În apa pentru spălare trebuie să se adauge întotdeauna antigel iarna, chiar dacă autovehiculul dispune de duzele de pulverizare încălzite.

Dacă se întâmplă să nu aveți la dispoziție soluție de curățare cu adaos de protecție la îngheț, puteți folosi în loc alcool. Procentul de alcool nu trebuie să fie mai mare de 15 %. Antigetul este suficient în această concentrație numai până la -5 °C.

! ATENȚIE

- În apa de curățat parbrizul nu trebuie să adăugați în niciun caz antigel folosit pentru lichidul de răcire sau alți aditivi.
- Dacă autovehiculul este echipat cu instalație de spălare a farurilor, în apa pentru spălarea parbrizului trebuie să se adauge numai soluții de curățare care nu atacă stratul de policarbonat al farurilor.
- La completarea lichidului, nu scoateți sita din vasul pentru apa de spălare a parbrizului, deoarece se poate ajunge la murdărirea sistemului de spălare și la apariția anomaliilor de funcționare în instalația de spălare a parbrizului.

Uleiul de motor

i Introducere în temă

În acest capitol găsiți informații referitoare la următoarele teme:

Specificații _____	146
Verificarea nivelului de ulei _____	146
Completarea _____	147

Motorul este prevăzut din fabricație cu ulei de calitate superioară, care se poate folosi tot timpul anului - în afară de zonele climaterice extreme.

Uleiurile de motor se dezvoltă continuu. Din această cauză, datele din acest manual corespund nivelului informațional de la data tipăririi lui.

Partenerii de service ŠKODA sunt informați de producător cu privire la modificările actuale. De aceea, vă recomandăm să vă adresați unui partener de service ŠKODA pentru efectuarea schimbului de ulei. ▶

¹⁾ Pentru unele țări este valabilă o capacitate de 5,4 l pentru ambele variante.

Specificațiile prezentate în continuare (norme VW) pot să apară individual sau împreună cu altele, pe recipiente.

Uleiul de motor se schimbă în conformitate cu intervalele de service prescrise » [pagina 47](#).

! ATENȚIE

Compartimentul motorului este o zonă periculoasă. La efectuarea lucrărilor în compartimentul motor trebuie respectate următoarele indicații de avertizare » [pagina 142](#).

! ATENȚIE

Nu adăugați aditivi în uleiul de motor - există pericolul de deteriorare gravă a componentelor motorului.

i Indicație

- Înainte de o deplasare lungă, vă recomandăm să cumpărați și să luați cu dumneavoastră ulei de motor cu specificația corespunzătoare autovehiculului dumneavoastră.
- Vă recomandăm să folosiți ulei din gama Accesorii Originale ŠKODA.
- Dacă pielea dumneavoastră intră în contact cu uleiul motor, trebuie să vă spălați bine.

Specificații

📖 Citiți și respectați mai întâi ! și ! de pe pagina 146.

Autovehicule cu intervale de service variabile

Motoare pe benzină	Specificația
1,2 l/66, 81 kW TSI	VW 504 00
1,4 l/92 kW TSI	VW 503 00, VW 504 00

Motoarele diesel ^{a)}	Specificația
1,4 l/66 kW TDI CR	VW 507 00
1,6 l/85 kW TDI CR	VW 507 00

^{a)} La motoare diesel fără DPF se poate utiliza opțional uleiul de motor VW 505 01.

Autovehicule cu intervale de service fixe

Motoare pe benzină	Specificația
1,2 l/66, 81 kW TSI	VW 502 00
1,4 l/92 kW TSI	VW 501 01, VW 502 00
1,6 l/81 kW MPI	VW 502 00

Motoarele diesel ^{a)}	Specificația
1,4 l/66 kW TDI CR	VW 507 00
1,6 l/85 kW TDI CR	VW 507 00

^{a)} La motoare diesel fără DPF se poate utiliza opțional uleiul de motor VW 505 01.

! ATENȚIE

- În situații de urgență se poate utiliza un alt ulei de motor. Pentru a evita avariile ale motorului, până la următorul schimb de ulei au voie să fie adăugați numai **maxim 0,5 l** de ulei de motor cu următoarele specificații:
 - pentru motoarele cu benzină: ACEA A3/ACEA B4 sau API SN, (API SM);
 - la motorul diesel: ACEA C3 sau API CJ-4.

Verificarea nivelului de ulei

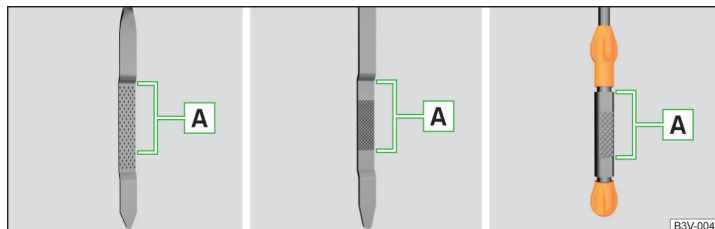

Fig. 146 Prezentarea în principiu: Joja de ulei

📖 Citiți și respectați mai întâi ! și ! de pe pagina 146.

Joja indică nivelul uleiului.

Joja de ulei » fig. 146

A Joja de ulei trebuie să se situeze în acest domeniu. ▶

Uleiul poate fi verificat și poate fi adăugat atunci când sunt îndeplinite următoarele condiții.

- ✓ Autovehiculul staționează pe o suprafață plană.
- ✓ S-a atins temperatura de regim a motorului.
- ✓ Motorul este oprit.
- ✓ Capota motorului este deschisă.

Verificarea nivelului





- Așteptați câteva minute, până când uleiul de motor se scurge înapoi în baia de ulei.
- Scoateți joja.
- Ștergeți joja cu o lavetă curată și introduceți-o înapoi până la capăt.
- Extrageți din nou joja și citiți nivelul uleiului.
- Reintroduceți la loc joja de ulei.

Motorul consumă ceva ulei. În funcție de modul de exploatare și de condițiile existente, consumul de ulei poate atinge 0,5 l/1 000 km. În primii 5 000 km, consumul poate fi mai mare.

Nivelul de ulei trebuie verificat la intervale regulate.

În caz de nivel prea scăzut de ulei, pe afișajul panoului de bord apare simbolul de control , precum și mesajul corespunzător » [pagina 37](#). Verificați cât mai repede posibil nivelul de ulei cu joja. Completați uleiul în consecință.

! ATENȚIE

- Nivelul uleiului nu trebuie să fie în niciun caz sub sau deasupra domeniului  » [fig. 146](#) - există pericol de deteriorare motorului, precum și a instalației de evacuare a gazelor arse.
- Dacă în anumite condiții nu este posibilă completarea cu ulei de motor,  nu continuați deplasarea! Opriti motorul și solicitați asistență de specialitate la o unitate autorizată.
- Dacă nivelul de ulei este situat deasupra zonei , , nu șofați mai departe! Opriti motorul și solicitați asistență de specialitate la o unitate autorizată.

Completarea

 **Citiți și respectați mai întâi  și  de pe pagina 146.**

- Deșurubați capacul orificiului de umplere cu ulei » [fig. 144 la pagina 144](#).
- Completați uleiul corespunzător specificațiilor în porții de câte 0,5 litri » [pagina 146](#).
- Verificați nivelul uleiului » [pagina 146](#).

- Înșurubați la loc, cu atenție, capacul orificiului de umplere cu ulei de motor.
- Împingeți joja până la limită.

Lichidul de răcire

Introducere în temă

În acest capitol găsiți informații referitoare la următoarele teme:

Verificarea nivelului _____ 148
Completarea _____ 149

Lichidul de răcire are rolul de a răci motorul.

Este compus din apă și aditiv de lichid de răcire, cu substanțe aditive, care protejează sistemul de răcire împotriva coroziunii și care împiedică depunerile de calcar.

Aportul de aditiv de lichid de răcire în lichidul de răcire trebuie să fie de minim 40 %.

Aportul de aditiv de lichid de răcire poate fi crescut la maxim 60 %.

Raportul corect de amestec între apă și aditivul de lichid de răcire se verifică, după caz se reface, în caz de necesitate, de către o unitate autorizată.

Denumirea lichidului de răcire este menționată pe vasul de expansiune a lichidului de răcire » [fig. 147 la pagina 148](#).

! ATENȚIE



Compartimentul motorului este o zonă periculoasă. La efectuarea lucrărilor în compartimentul motor trebuie respectate următoarele indicații de avertizare » [pagina 142](#).

- Lichidul de răcire este periculos pentru sănătate.
- Evitați contactul cu lichidul de răcire.
- Vaporii de lichid de răcire sunt periculoși pentru sănătate.
- Nu deschideți niciodată capacul vasului de expansiune a lichidului de răcire, atâta timp cât motorul este cald. Sistemul de răcire se află sub presiune!
- Pentru protejarea feței, mâinilor și brațelor de aburii sau de lichidele de răcire fierbinți, acoperiți cu o lavetă capacul vasului de expansiune a lichidului de răcire, la deschiderea acestuia.
- Dacă din eroare v-a intrat în ochi lichid de răcire, clătiți imediat cu apă curată și adresați-vă cât mai urgent unui medic.

! ATENȚIE (continuare)

- Nu lăsați lichidul de răcire la îndemâna persoanelor, care nu sunt complet independente, de ex. copii - pericol de intoxicare!
- În caz de înghițire a lichidului de răcire, consultați cât mai repede posibil un medic.
- Nu turnați niciodată lichide de funcționare peste motorul fierbinte - există pericol de incendiu.

! ATENȚIE

- Dacă în anumite condiții nu este posibilă completarea cu lichid de răcire,  nu continuați deplasarea! Oprțiți motorul și solicitați asistență de specialitate la o unitate autorizată.
- Dacă vasul de expansiune este gol nu completați cu lichid de răcire. Sistemul poate fi ventilat - există pericolul unei avarii la motor,  nu continuați deplasarea! Oprțiți motorul și solicitați asistență de specialitate la o unitate autorizată.
- Procentul aditivului din lichidul de răcire nu trebuie să scadă niciodată sub 40 %.
- Mai mult de 60 % procent de aditiv de lichid de răcire diminuează protecție la îngheț, precum și efectul de răcire.
- Un aditiv de lichid de răcire care nu corespunde specificațiilor corecte, poate diminua serios efectul de protecție împotriva coroziunii a sistemului de răcire.
- Pagubele provocate de nerespectarea acestor indicații pot duce la avarii grave ale motorului.
- Nu adăugați lichid de răcire deasupra marcajului **A** » fig. 147 la pagina 148.
- În caz de defecțiune care indică o supraîncălzire a motorului, se solicită asistență din partea unei unități autorizate - există pericolul de avarii serioase la motor.
- Farurile suplimentare și alte echipamente montate în fața admisiei aerului înrăutățesc acțiunea de răcire a lichidului de răcire.
- Nu acoperiți niciodată radiatorul - există pericolul supraîncălzirii motorului.

Verificarea nivelului

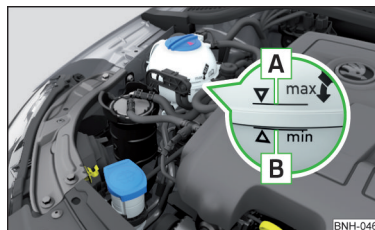

Fig. 147
Vasul de expansiune a lichidului de răcire

 **Citiți și respectați mai întâi ! și ! de pe pagina 147.**

Vasul de expansiune a lichidului de răcire se află în compartimentul motor.

Vasul de expansiune a lichidului de răcire » fig. 147

A Marcajul pentru nivelul de lichid de răcire **maxim** permis

B Marcajul pentru nivelul de lichid de răcire **minim** permis

Nivelul lichidului de răcire se va menține între marcajele **A** și **B**.

Lichidul de răcire poate fi verificat și poate fi adăugat atunci când sunt îndeplinite următoarele condiții.

- ✓ Autovehiculul staționează pe o suprafață plană.
- ✓ Motorul este oprit.
- ✓ Motorul nu este încins.
- ✓ Capota motorului este deschisă.

Verificarea nivelului

► Verificați nivelul lichidului de răcire la vasul de expansiune a lichidului » fig. 147.

Când motorul este cald, rezultatul verificării poate fi inexact. Nivelul se poate afla chiar și peste marcajul **A** » fig. 147.

În cazul nivelului lichidului de răcire prea scăzut, pe panoul de bord apare simbolul de control  precum și mesajul corespunzător » pagina 37. Cu toate acestea, vă recomandăm să verificați, la intervale regulate, nivelul lichidului de răcire direct la recipient. ►

Pierderile de lichid de răcire

O pierdere de lichid de răcire poate fi cauzată în primul rând de **neetanșeități** în sistemul de răcire. Nu este suficientă doar completarea cu lichid de răcire. Sistemul de răcire trebuie verificat de către un atelier autorizat.

Completarea

📖 **Citiți și respectați mai întâi ! și ! de pe pagina 147.**

În vasul de expansiune trebuie să fie întotdeauna o cantitate mică de lichid de răcire » [pagina 148](#), ! în capitolul *Introducere în temă*.

- Așezați o lavetă pe capacul vasului de expansiune a lichidului de răcire și desurubați **cu grijă** capacul.
- Completați lichidul de răcire.
- Înșurubați capacul la loc, până când se fixează printr-un sunet perceptibil.

În cazul în care nu este disponibil lichidul de răcire prescris, nu adăugați niciun alt aditiv. În acest caz, completați numai cu apă și la prima ocazie restabiliți concentrația corectă de apă și aditiv de răcire, pe cât posibil la o unitate autorizată.

Completați numai cu lichid de răcire nou.

Lichidul de frână

📖 Introducere în temă

În acest capitol găsiți informații referitoare la următoarele teme:

Verificarea nivelului	149
Specificații	150

Recipientul lichidului de frână se găsește în compartimentul motor » [fig. 148 la pagina 149](#).

! ATENȚIE

- Compartimentul motorului este o zonă periculoasă. La efectuarea lucrărilor în compartimentul motor trebuie respectate următoarele indicații de avertizare » [pagina 142](#).
- Nu utilizați lichid de frână vechi, căci ar putea afecta funcționarea instalației de frână - Pericol de accident!

! ATENȚIE

- Dacă nivelul de lichid a scăzut sub marcajul „MIN” » [fig. 148 la pagina 149](#), nu continuați deplasarea – există pericol de accident! Solicitați asistență de specialitate la o unitate autorizată.
- Lichidul de frână deteriorează vopseaua autovehiculului.

i Indicație

- Înlocuirea lichidului de frână se realizează în cadrul unei inspecții de service prescrise.
- Vă recomandăm să folosiți lichid de frână din gama Piese Originale ŠKODA.

Verificarea nivelului



Fig. 148
Rezervorul de lichid de frână

📖 **Citiți și respectați mai întâi ! și ! de pe pagina 149.**

Lichidul de frână poate fi verificat atunci când sunt îndeplinite următoarele condiții.

- ✓ Autovehiculul staționează pe o suprafață plană.
- ✓ Motorul este oprit.
- ✓ Capota motorului este deschisă.



Verificarea nivelului

➤ Verificarea nivelului de lichid de frână din rezervor » [fig. 148](#).

Nivelul trebuie să se găsească între marcajele „MIN” și „MAX”.

În regim de deplasare, apare o mică scădere a nivelului lichidului de frână, prin uzură și prin reglarea automată a plăcuțelor de frână.

Dacă nivelul lichidului scade totuși vizibil în scurtă vreme, sau scade sub marcajul „MIN”, se poate ca instalația de frână să fi devenit neetanșă. ▶

Un nivel prea scăzut de lichid de frână este semnalat prin aprinderea lămpii de control  pe afișajul panoului de bord, precum și prin afișarea mesajului corespunzător » [pagina 32](#),  *Instalația de frânare*.

Specificații

 **Citiți și respectați mai întâi  și  de pe pagina 149.**

Lichidul de frână trebuie să corespundă următoarelor norme, respectiv specificații:

- > VW 50114;
- > FMVSS 116 DOT4.

Bateria autovehiculului



Introducere în temă



În acest capitol găsiți informații referitoare la următoarele teme:

Deschiderea capacului	151
Verificarea nivelului electrolitului	151
Încărcarea	152
Înlocuirea	152
Deconectarea, respectiv conectarea	153
Deconectarea automată a consumatorilor	153

Bateria autovehiculului reprezintă sursa de curent pentru pornirea motorului, precum și pentru alimentarea consumatorilor electrici din autovehicul.

Simboluri de avertizare pe bateria autovehiculului

Simbol	Semnificație
	Purtați întotdeauna ochelari de protecție!
	Electrolitul este foarte caustic. Folosiți întotdeauna mănuși și ochelari de protecție!
	Evitați focul, scânteile, lumina aprinsă alimentată de bateria autovehiculului și nu fumați!

Simbol	Semnificație
	La încărcarea bateriei autovehiculului se produce un amestec de gaze deosebit de exploziv!
	Nu lăsați copiii să se apropie de bateria autovehiculului!

ATENȚIE

La executarea lucrărilor la bateria autovehiculului și la instalația electrică pot apărea accidentări, intoxicații, iritații, pericole de explozie și incendiu. Trebuie să se respecte neapărat regulile generale de siguranță valabile și următoarele indicații de avertizare.

- Nu lăsați bateria autovehiculului la îndemâna persoanelor care nu sunt complet independente, în special a copiilor.
- Nu răsturnați bateria, deoarece electrolitul se poate scurge prin orificiile de aerisire ale bateriei.
- Protejați-vă ochii cu ochelari sau măști de protecție - Pericol de orbire!
- La manevrarea bateriei se poartă mănuși, ochelari de protecție și echipament de protecție pentru piele.
- Electrolitul este coroziv, de aceea trebuie manevrat cu foarte mare atenție.
- Vaporii acizi din aer irită căile respiratorii și provoacă conjunctivite și inflamații respiratorii.
- Electrolitul din baterie este coroziv pentru smalțul dinților, iar la contactul cu pielea se produc răni adânci, cu durată lungă de vindecare.
- Dacă electrolitul intră în contact cu ochii, spălați imediat ochiul afectat cu apă rece, timp de câteva minute - consultați un medic cât mai repede posibil!
- Picăturile de acid de pe piele și haine trebuie neutralizate imediat cu apă și săpun; se clătește cu multă apă.
- Dacă înghițiți electrolit - consultați un medic cât mai repede posibil!

ATENȚIE

- Se renunță la manipularea în prezența focului și a luminii deschise.
- Se renunță la fumat și la activități care generează scântei.
- Nu folosiți niciodată o baterie de autovehicul defectă - Pericol de explozie!
- Nu încărcați niciodată o baterie de autovehicul înghețată sau dezghețată - Pericol de explozie și arsură!

! ATENȚIE (continuare)

- O baterie înghețată se va înlocui.
- Nu folosiți niciodată pornirea asistată atunci când nivelul electrolitului este scăzut - Pericol de explozie și arsuri.

! ATENȚIE

- În caz de manipulare neconformă a bateriei autovehiculului există pericol de deteriorare.
- Asigurați-vă ca electrolitul să nu intre în contact cu caroseria - există pericolul de deteriorare a vopselei.
- Dacă autovehiculul nu a fost folosit mai mult de 3 - 4 săptămâni, bateria autovehiculului ar putea fi descărcată. Descărcarea bateriei poate fi împiedicată prin deconectarea bornei minus \ominus a bateriei sau prin încărcarea permanentă a bateriei cu un curent de încărcare foarte redus.
- Pentru a proteja bateria autovehiculului de razele UV, nu expuneți bateria la lumina directă a zilei.
- Dacă autovehiculul este utilizat frecvent pentru deplasarea pe distanțe scurte, bateria autovehiculului nu se încarcă suficient și poate fi descărcată.

♻️ Indicație de mediu

O baterie înlocuită reprezintă un deșeu special extrem de poluant. De aceea, aceasta trebuie casată respectând normele legislației naționale.

i Indicație

- Recomandăm efectuarea tuturor lucrărilor cu privire la bateria autovehiculului de către o unitate autorizată.
- Bateriile de autovehicul care sunt mai vechi de 5 ani ar trebui înlocuite.

Deschiderea capacului

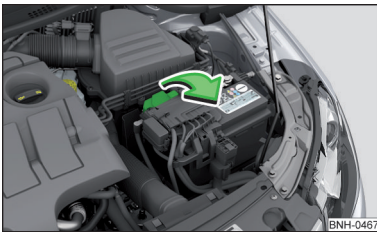

Fig. 149
Capacul bateriei

📖 **Citiți și respectați mai întâi ! și ! de pe pagina 150.**

Bateria se află în compartimentul motor.

➤ Deschideți capacul în sensul indicat de săgeată.

Montarea capacului bateriei se realizează în ordine inversă.

Verificarea nivelului electrolitului

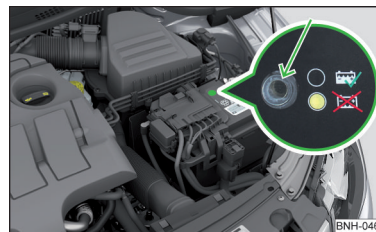

Fig. 150
Bateria autovehiculului: Indicatorul nivelului electrolitului

📖 **Citiți și respectați mai întâi ! și ! de pe pagina 150.**

La autovehiculele care sunt dotate cu o baterie cu indicator color, nivelul electrolitului poate fi determinat în funcție de colorarea acestui indicator.

Bulele de aer pot afecta culoarea din indicator. De aceea, înainte de verificare, ciocăniți ușor pe ochiul magic.

Verificarea

Colorarea neagră - nivelul electrolitului în ordine.

Colorare incoloră sau galben deschis - nivelul de electrolit prea scăzut, bateria trebuie înlocuită.

La bateriile de autovehicule marcate cu „AGM”, nivelul electrolitului nu se poate verifica, din motive tehnice.

Autovehiculele cu sistem START-STOP sunt echipate cu o unitate de comandă a bateriei pentru verificarea nivelului energiei necesar pornirii motorului.

Vă recomandăm să solicitați unei unități service verificarea în mod regulat a nivelului electrolitului, în special în următoarele cazuri.

- Temperaturi exterioare ridicate.
- Deplasări zilnice lungi.
- După fiecare încărcare.

Iarna

Bateria autovehiculului dispune de temperaturi scăzute doar de o parte din capacitatea ei de pornire. **O baterie de autovehicul descărcată poate îngheța de la temperaturi puțin sub 0 °C.**

Vă recomandăm ca la începutul anotimpului rece să verificați bateria la o unitate autorizată și dacă este necesar să o încărcați.

I Indicație

Nivelul electrolitului din baterie este verificat în mod regulat în cadrul inspecțiilor de service efectuate la o unitate autorizată.

Încărcarea

 **Citiți și respectați mai întâi  și  de pe pagina 150.**

O baterie de autovehicul încărcată este permisă pentru un comportament bun la pornire.

Un proces de încărcare se poate realiza atunci când sunt îndeplinite următoarele condiții.

- ✓ Motorul este oprit.
- ✓ Contactul este decuplat.
- ✓ Toți consumatorii sunt decuplați.
- ✓ Capota motorului este deschisă.

„Încărcarea rapidă” cu intensități de curent ridicate

- > Deconectați ambele cabluri de legătură (mai întâi de la polul „minus”, apoi de la polul „plus”).
- > Fixați cleștii redresorului la bornele bateriei (roșu = „plus”, negru = „minus”).
- > Introduceți cablul de rețea al redresorului în priză și porniți aparatul.
- > După încărcare: decuplați mai întâi redresorul și scoateți cablul de rețea din priză.
- > Abia apoi desprindeți cleștii redresorului de la bornele bateriei.
- > Reconectați cablurile de conexiune la bornele bateriei (mai întâi la borna „plus”, apoi la borna „minus”).

Încărcarea cu intensități de curent reduse

La încărcarea, de exemplu cu un redresor de putere mică, cablurile de conectare ale bateriei autovehiculului nu trebuie desprinse de baterie.

Respectați instrucțiunile stabilite de producătorul redresorului.

Până la încărcarea completă a bateriei autovehiculului, trebuie setat un curent de încărcare de 0,1 ori mai mare față de capacitatea bateriei (sau mai puțin).

La încărcare, capacele bateriei autovehiculului nu ar trebui să fie deschise.

ATENȚIE

- La încărcarea bateriei autovehiculului se degajă oxigen și se formează un amestec de gaze extrem de exploziv. Explozia poate fi provocată și de producerea de scântei la scoaterea fișei cablului din priză cu contactul pus.
- Prin șuntarea polilor bateriei (de exemplu, cu obiecte metalice - conductoare de curent) se produce un scurtcircuit - există pericolul avarierii a bateriei, de explozie, de incendiere a bateriei și de stropire cu acid.
- Evitați producerea scânteiilor la manevrarea cablurilor și aparatelor electrice. Scânteiile puternice pot provoca accidente.
- Înainte de efectuarea tuturilor lucrărilor la instalația electrică, opriți motorul, luați contactul, decuplați toți consumatorii electrice și deconectați polul minus ⊖.
- „Încărcarea rapidă” a bateriei este un proces **periculos**, necesită un redresor special și cunoștințe de specialitate.
- Recomandăm efectuarea „încărcării rapide” a bateriilor de autovehicul de către o unitate autorizată.

ATENȚIE

La autovehicule cu sistem START-STOP, cleștele redresorului nu are voie să fie conectat direct la polul minus al bateriei autovehiculului, ci numai la blocul motor » [pagina 169](#), *Executarea pornirii asistate, cu ajutorul bateriei altui autovehicul.*

Înlocuirea

 **Citiți și respectați mai întâi  și  de pe pagina 150.**

Bateria nouă a autovehiculului trebuie să aibă aceeași capacitate, tensiune, intensitate de curent și mărime, ca cea inițială. Tipurile de baterie adecvat autovehiculului poate fi achiziționat de la o unitate autorizată.

Vă recomandăm să solicitați înlocuirea bateriei la o unitate autorizată, deoarece astfel veți beneficia de un montaj corect al noii baterii și de o evacuare la deșeurii conformă cu normele, a bateriei vechi.

Deconectarea, respectiv conectarea

📖 Citiți și respectați mai întâi  și  de pe pagina 150.

Deconectarea

➤ Decuplați contactul.

➤ Mai întâi deconectați polul minus \ominus , abia apoi deconectați polul \oplus al bateriei.

Conectarea

➤ Mai întâi conectați polul minus \oplus , abia apoi conectați polul \ominus al bateriei.

După deconectarea și conectarea la loc a bateriei autovehiculului, următoarele funcții, respectiv dispozitive sunt parțial sau complet nefuncționale.

Funcție / dispozitiv	Punerea în funcțiune
Aparatul radio, respectiv sistemul de navigație	Introducerea codului» <i>Manualul de utilizare a aparatului radio Infotainment</i> , respectiv » <i>Manualul de utilizare a navigației Infotainment</i>
Setările orei	» pagina 31

ATENȚIE

- Deconectați bateria autovehiculului numai atunci când contactul este luat - există pericolul de deteriorare a instalației electrice a autovehiculului.
- Nu inversați polii cablului de conectare - Pericol de ardere a cablului.

Indicație

- După deconectarea și conectarea la loc a bateriei autovehiculului, recomandăm verificarea autovehiculului de către o unitate autorizată, pentru a asigura deplina funcționalitate a tuturor sistemelor electrice.
- Datele afișajului multifuncțional se resetează.

Deconectarea automată a consumatorilor

📖 Citiți și respectați mai întâi  și  de pe pagina 150.

Calculatorul rețelei de bord împiedică automat o descărcare a bateriei, atunci când bateria autovehiculului este puternic solicitată. Acest lucru este perceptibil prin următoarele aspecte.

- Se mărește turația la mersul în gol pentru ca alternatorul să livreze mai mult curent în rețeaua de bord.
- După caz, se limitează puterea sau, în caz de urgență, de decuplează total consumatorii confort de gabarit, de exemplu încălzirea în scaune, încălzirea lunetei.

ATENȚIE

- Însă și cu toate că există intervenții ale sistemului de management al rețelei de bord, poate interveni descărcarea bateriei. De exemplu, când este cuplat contactul timp îndelungat cu motorul oprit sau dacă rămân aprinse luminile de poziție sau de parcare în timpul parcării îndelungate.
- Consumatorii alimentați prin priza de 12 Volt pot cauza descărcarea bateriei autovehiculului atunci când contactul este decuplat.

Indicație

Prin eventuala decuplare a consumatorilor nu se pune în pericol confortul în deplasare, iar în cele mai multe cazuri această decuplare nu este percepută de șofer.

Roțile

Jantele și anvelopele

Introducere în temă

În acest capitol găsiți informații referitoare la următoarele teme:

Indicații de utilizare a roților	154
Presiunea din anvelope	155
Uzura anvelopelor	155
Indicatorul de uzură a anvelopelor și schimbarea roților	156
Deteriorările anvelopelor	156
Anvelopele cu sens precizat de rotație	157
Roata de rezervă	157
Roata de urgență	157
Marcajele de pe anvelope	157

Utilizați numai anvelope sau jante care sunt omologate de către ŠKODA pentru tipul autovehiculului dvs.

ATENȚIE

La utilizarea anvelopelor se va ține seama de prevederile legale din țara respectivă.

ATENȚIE

Din rațiuni de siguranță în trafic nu înlocuiți individual anvelopele.

Indicație de mediu

Anvelopele vechi și uzate constituie deșeuri speciale, dăunătoare mediului înconjurător. Acestea trebuie casate în conformitate cu normele prevăzute de legislația națională.

Indicație

- Vă recomandăm să apelați la o unitate autorizată pentru executarea operațiilor legate de roți și de anvelope.
- Vă recomandăm să folosiți jante, roți, capace de roată și lanțuri antiderapante din gama de accesorii originale ŠKODA.

Indicații de utilizare a roților

 Citiți și respectați mai întâi  de pe pagina 154.

Anvelopele noi nu au în primii 500 km încă aderența optimă, de aceea trebuie ca deplasarea să se realizeze cu atenție sporită.

Anvelopele cu adâncimea profilului căii de rulare cea mai mare trebuie montate la roțile din față.

Depozitarea anvelopelor

Marcați anvelopele demontate, pentru ca la remontare să se poată păstra direcția de rulare de până acum.

Roțile, respectiv anvelopele trebuie păstrate întotdeauna la loc răcoros, uscat și pe cât posibil întunecos. Anvelopele care nu sunt montate pe jantă trebuie păstrate în poziție verticală.

Vechimea anvelopelor

Anvelopele se învechesc și își pierd astfel proprietățile inițiale, chiar și atunci când nu sunt utilizate. Durata de funcționare a anvelopelor este de 6 ani. De aceea vă recomandăm să nu utilizați anvelope mai vechi de 6 ani.

Șuruburile de roți

Șuruburile roților sunt adaptate constructiv jantelor. De aceea, vă recomandăm să folosiți jante și șuruburi de roți din gama de accesorii originale ŠKODA.

ATENȚIE

Nu folosiți niciodată anvelope, dacă nu cunoașteți starea tehnică sau vechimea lor.

Presiunea din anvelope

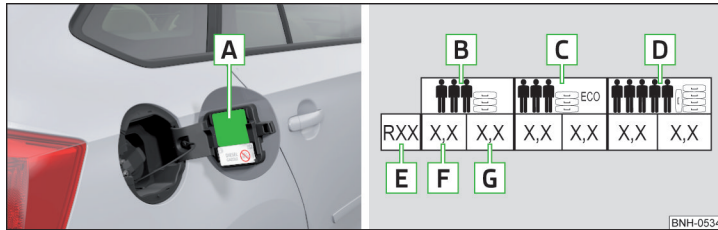

BNH-0534

Fig. 151 Etichetă cu un tabel cu valorile de presiune din anvelope / umflarea anvelopelor

📖 **Citiți și respectați mai întâi ! de pe pagina 154.**

Valorile prescrise ale presiunii din anvelope sunt trecute pe eticheta cu pictograme **A** » fig. 151 (la unele țări pictogramele sunt înlocuite printr-un text).

Presiunea în anvelope se va adapta mereu în funcție de încărcătură.

- B** Presiune pentru încărcătură la jumătate din capacitate
- C** Presiune pentru o funcționare care susține protecția mediului înconjurător. Ca urmare a adaptării presiunii la această valoare, consumul de combustibil și emisia de gaze poluante pot fi puțin mai reduse.
- D** Presiune pentru încărcătură maximă
- E** Diametrul anvelopei, în țoli
Această indicație servește numai ca informație pentru presiunea din anvelope prescrisă și nu reprezintă o listă a mărimilor de anvelope omologate pentru autovehiculul dumneavoastră. Mărimile de anvelope omologate pentru autovehiculul dumneavoastră sunt menționate în documentația tehnică a autovehiculului, precum și în declarația de conformitate (în așa numitul document COC). Diametrele de anvelope omologate pentru autovehiculul dumneavoastră se vor extrage și din eticheta cu datele autovehiculului » [pagina 184](#).
- F** Presiunea în anvelopele din față
- G** Presiunea în anvelopele din spate

Verificarea presiunii în anvelope

Verificați presiunea în anvelope, inclusiv din roata de rezervă sau de urgență, cel puțin o dată pe lună și, suplimentar, înainte de fiecare călătorie mai lungă.

Presiunea se verifică întotdeauna cu anvelopele reci. Nu reduceți presiunea mărită, dacă anvelopele sunt calde.

La autovehiculele cu supraveghere a presiunii din anvelope se vor memora valorile presiunii în anvelope pentru fiecare modificare a presiunii » [pagina 119](#).

! ATENȚIE

- Șoferul este răspunzător întotdeauna pentru asigurarea presiunii corecte în anvelope.
- O presiune prea redusă, respectiv prea ridicată afectează comportamentul în deplasare.
- Când presiunea este prea scăzută, anvelopele trebuie să reziste unei rezistențe mai ridicate la rulare, ceea ce face ca la viteze mari să se încălzească puternic. Acest lucru poate duce la desprinderea benzii de rulare și la explozia anvelopei.
- În cazul unei pierderi rapide de presiune dintr-o anvelopă, de ex. la o pană de cauciuc explozivă, încercați să opriți autovehiculul cu grijă, fără manevre bruște și fără să frânați puternic.

🚗 Indicație de mediu

O presiune prea scăzută duce la creșterea consumului de combustibil.

i Indicație

Declarația de conformitate (așa numitul document COC) poate fi obținută de la un partener ŠKODA.

Uzura anvelopelor

📖 **Citiți și respectați mai întâi ! de pe pagina 154.**

Uzura anvelopelor depinde de presiunea corectă în anvelope, de stilul de conducere și de alte condiții.

Respectarea următoarelor indicații poate influența uzura anvelopelor.

Stilul de conducere

Virajele strânse, accelerările în forță și frânările bruște măresc uzura anvelopelor.

Echilibrarea roților

Roțile unui autovehicul nou sunt echilibrate. În timpul rulării poate apărea, din diverse cauze, o dezechilibrare a roților. Aceasta se poate sesiza mai ales printr-o „vibrare” a mecanismului de direcție. În acest caz trebuie să echilibrați roțile la o unitate autorizată.

După schimbarea sau repararea anvelopelor, de asemenea, trebuie echilibrate roțile.

Reglarea geometriei autovehiculului

O montare greșită a roților față, respectiv spate duce la uzura excesivă a anvelopelor și afectează siguranța de deplasare. La uzura marcantă a anvelopelor vă recomandăm să verificați reglarea geometriei autovehiculului la o unitate autorizată.

! ATENȚIE

- O montare greșită a roților față, respectiv spate afectează comportamentul în deplasare.
- Vibrațiile neobișnuite și tendința de abatere de la direcția de deplasare pot semnala o defecțiune la anvelopă. Dacă suspectați că o roată este deteriorată, reduceți imediat viteza și opriți! Dacă nu se pot observa deteriorări ale anvelopelor pe exterior, conduceți încet și cu atenție până la cel mai apropiat atelier specializat pentru a solicita verificarea autovehiculului.

Indicatorul de uzură a anvelopelor și schimbarea roților

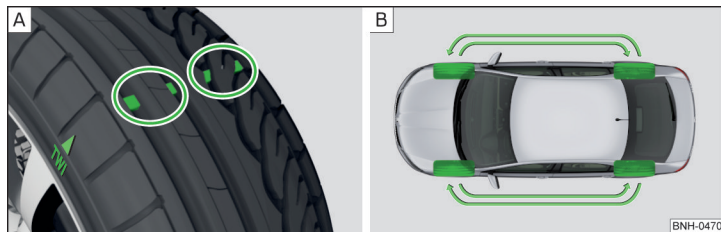

Fig. 152 Prezentarea în principiu: profilul de anvelopă cu urme de uzură / permutarea roților

📖 Citiți și respectați mai întâi ! de pe pagina 154.

Indicatorul de uzură

La baza profilului anvelopelor se află indicatori de uzură la o înălțime de 1,6 mm » fig. 152 - A. În unele țări pot fi valabile diferite valori de uzură a anvelopelor.

Marcajele de pe flancurile anvelopelor (de exemplu literele „TWI” sau simbolul triunghiului) indică locul plasării acestor indicatori.

Schimbul de roți

Pentru uzura uniformă a tuturor roților vă recomandăm, să le schimbați la fiecare 10 000 km, conform schemei » fig. 152 - B. Astfel se asigură o durată de viață relativ egală a tuturor celor patru anvelope.

După schimbul de roți trebuie adaptată presiunea din anvelope.

La autovehiculele cu supravegherea presiunii în anvelope trebuie memorate valorile de presiune în anvelope » pagina 119.

! ATENȚIE

- Când anvelopele sunt uzate până la nivelul indicatorilor de uzură, este necesară înlocuirea anvelopei.
- Gradul de uzură avansată a anvelopelor determină scăderea aderenței în special în condiții de rulare cu viteze ridicate și de umezeală a drumului. Se poate produce așa numita „acvoplanarea” (mișcarea necontrolată a autovehiculului pe carosabil umed - „flotare”).

Deteriorările anvelopelor

📖 Citiți și respectați mai întâi ! de pe pagina 154.

Vă recomandăm să verificați regulat anvelopele și jantele (înțepături, fisuri, umflături, deformări ș.a.).

Îndepărtați imediat corpurile străine din profilul anvelopei (de exemplu pietrele mici).

Corpurile străine care pătrund până în anvelopă (de exemplu șuruburile sau cuiele), nu trebuie îndepărtate; solicitați asistență din partea unei unități autorizate.

! ATENȚIE

Nu circulați niciodată cu anvelope deteriorate - pericol de accident.

! ATENȚIE

Anvelopele trebuie protejate de contactul cu de ex. uleiuri, grăsimi și carburanți, care le pot deteriora. Dacă anvelopele intră în contact cu aceste materiale, atunci recomandăm să le verificați la o unitate autorizată.

Anvelopele cu sens precizat de rotație

📖 **Citiți și respectați mai întâi** **!** de pe pagina 154.

Sensul de rotație este marcat pe **flancul anvelopei, prin săgeți**.

Sensul de rotație astfel dat trebuie neapărat respectat, pentru a menține cele mai bune proprietăți ale acestor anvelope.

Este vorba mai ales de următoarele proprietăți.

- Stabilitate mărită la deplasare.
- Pericol redus de acvaplanare.
- Zgomote diminuate ale anvelopelor, precum și uzură redusă a anvelopelor.

Roata de rezervă

📖 **Citiți și respectați mai întâi** **!** de pe pagina 154.

Dimensiunea roții de rezervă este identică cu cea a roților montate din fabricație la autovehicul.

După schimbarea roții de rezervă se va adapta presiunea în anvelope.

La autovehiculele cu supravegherea presiunii în anvelope trebuie memorate valorile de presiune în anvelope » [pagina 119](#).

! ATENȚIE

- Dacă în cazul unei pene de cauciuc trebuie să se monteze roata de rezervă în sensul invers de rulare, circulați cu grijă. În aceste condiții nu se mai păstrează proprietățile optime ale roții.
- Dacă roata de rezervă se deosebește ca dimensiuni sau ca execuție de restul roților (de exemplu, anvelope de iarnă, anvelope direcționate), atunci roata de rezervă are voie să fie utilizată doar pentru scurt timp, în caz de pană, și în condiții de aplicare a unui stil de conducere prudent.
- Nu folosiți roata de rezervă, dacă este deteriorată.

Roata de urgență

📖 **Citiți și respectați mai întâi** **!** de pe pagina 154.

Roata de rezervă **dispune întotdeauna** de o plăcuță de avertizare amplasată pe jantă.

Dacă trebuie să se utilizeze roata de urgență, atunci trebuie să se respecte următoarele.

- După montajul roții, plăcuța de avertizare nu trebuie acoperită.
- În timpul deplasării fiți extrem de atenți.
- Roata de urgență se umflă cu presiunea de umplere maximă pentru autovehicul » [pagina 155](#).
- Presiunea recomandată pentru roata de urgență 125/70 R16 este de 4,2 bar.
- Utilizați roata de urgență numai pentru deplasarea până la primul atelier de profil, întrucât nu este concepută pentru o utilizare îndelungată.

La utilizarea unei roți de urgență, se va monta cât mai repede posibil o roată de dimensiuni și execuție corespunzătoare.

La autovehiculele cu supravegherea presiunii în anvelope trebuie memorate valorile de presiune în anvelope » [pagina 119](#).

! ATENȚIE

- Nu circulați niciodată cu mai mult de o roată de urgență montată!
- Roata de urgență se va utiliza doar atât cât este necesar.
- Evitați accelerarea puternică, frânărilor bruște și virajele razante.
- Lanțurile antiderapante nu se pot monta pe roata de urgență.
- Dacă roata de urgență se deosebește din punct de vedere al dimensiunilor sau al construcției sale față de roțile montate pe autovehicul, nu vă deplasați niciodată cu mai mult de 80 km/h, respectiv 50 mph.
- Nu folosiți roata de urgență, dacă este deteriorată.
- Respectați indicațiile trecute pe plăcuță de avertizare de pe roata de urgență.

Marcajele de pe anvelope

📖 **Citiți și respectați mai întâi** **!** de pe pagina 154.

Echipați toate cele patru roți doar cu anvelope de același tip, mărime (circumferință) și același profil pe fiecare punte.

La montarea de anvelope noi, acestea se vor înlocui punte cu punte.

Explicații privind marcajele de pe anvelope

De exemplu **225/50R 17 91 T** înseamnă:

225	Lățimea anvelopei în mm
50	Raportul înălțime/lățime în %
R	Indicele pentru tipul anvelopei - Radial

17	Diametrul jantei în țoli
91	Index de sarcină
T	Simbolul de viteză

Data fabricației este trecută pe flancul anvelopei (eventual pe **partea interioară**).

De exemplu **DOT ... 10 15...** înseamnă că anvelopa a fost fabricată în cea de-a 10-a săptămână a anului 2015.

Index de sarcină

Indexul de sarcină indică capacitatea portantă maximă permisă a unei anvelope.

Index de sarcină	83	84	85	86	87	88
Sarcină (în kg)	487	500	515	530	545	560

Simbolul de viteză

Simbolul de viteză indică viteza maximă permisă a autovehiculului cu anvelope montate din categoria respectivă.

Simbol viteză	S	T	U	H	V	W
Viteză maximă (în km/h)	180	190	200	210	240	270

! ATENȚIE

- Nu depășiți niciodată **capacitatea portantă** maximă permisă pentru anvelopele montate.
- Nu depășiți niciodată **viteza** maximă permisă pentru anvelopele montate.

Utilizarea pe timp de iarnă

📖 Introducere în temă

În acest capitol găsiți informații referitoare la următoarele teme:

Anvelope de iarnă 158
 Lanțurile antiderapante 158

Nu utilizați în timpul iernii jante cu suprafață lustruită. Din fabricație, suprafața jantei nu are protecție suficientă la coroziune și se poate deteriora (de exemplu din cauza materialului antiderapant).

Anvelope de iarnă

Prin utilizarea anvelopelor de iarnă (marcate cu **M+S**) se îmbunătățesc proprietățile de deplasare ale autovehiculului pe șosele în timpul iernii.

Pentru a păstra cele mai bune proprietăți de deplasare, anvelopele pentru iarnă trebuie montate la toate roțile autovehiculului. Adâncimea minimă a profilului trebuie să fie 4 mm.

Remontați la timp anvelopele de vară, deoarece pe străzi curate și la temperaturi de peste 7 °C, proprietățile de rulare sunt mai bune cu anvelope de vară, distanța de frânare este mai scurtă, zgomotul de rulare este mai redus, uzura anvelopelor este mai mică.

Simbolul de viteză

Puteți utiliza anvelope de iarnă (marcate cu **M+S** și un simbol  de vârf de munte/fulg de zăpadă) dintr-o categorie de viteză inferioară, cu condiția ca limita de viteză maximă admisă pentru aceste anvelope să nu fie depășită, chiar dacă viteza maximă a autovehiculului este mai ridicată.

La autovehiculele cu sistem Infotainment se poate seta cu tasta **CAR** limitarea de viteză pentru anvelopele de iarnă » *Manualul de utilizare Infotainment, capitolul CAR - Setările autovehiculului.*

La autovehiculele cu afișaj MAXI DOT există posibilitatea să dispuneți reglarea limitării vitezei pentru anvelopele de iarnă într-o unitate autorizată.

Lanțurile antiderapante

În condiții de carosabil de iarnă, lanțurile antiderapante îmbunătățesc nu doar tracțiunea, ci și comportamentul la frânare.

Lanțurile antiderapante trebuie montate numai la roțile din față.

Utilizarea lanțurilor antiderapante este admisă numai la anumite combinații de jante/anvelope.

Dimensiunea jantei	Adâncimea de presare ET	Dimensiunile anvelopei
5J x 14	35 mm	175/70 R14

Utilizați numai lanțuri antiderapante ale căror inele și încuietori nu sunt mai mari de 9 mm.

Dimensiunea jantei	Adâncimea de presare ET	Dimensiunile anvelopei
6J x 15	38 mm	185/60 R15

Utilizați numai lanțuri antiderapante ale căror inele și încuietori nu sunt mai mari de 13 mm.

Înainte de montarea lanțurilor antiderapante, demontați capacele integrale de roată» [pagina 163](#).

! ATENȚIE

Respectați normele prevăzute de legislația națională cu privire la utilizarea lanțurilor antiderapante.

! ATENȚIE

La deplasarea pe străzi fără zăpadă, lanțurile trebuie scoase. În caz contrar, lanțurile influențează negativ ținuta de drum și deteriorează anvelopele.

Introducere în temă

În acest capitol găsiți informații referitoare la următoarele teme:

Trusa de prim ajutor și triunghiul reflectorizant	160
Vesta reflectorizantă	160
Extinctorul	161
Trusa de scule	161

Trusa de prim ajutor și triunghiul reflectorizant

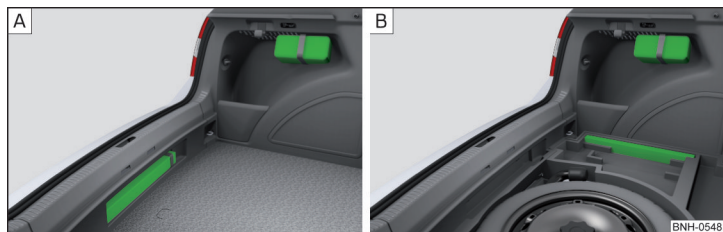

Fig. 153 Amplasarea trusei de prim-ajutor și a triunghiului reflectorizant

Informațiile următoare sunt valabile pentru trusa de prim-ajutor și triunghiul reflectorizant din gama de accesorii originale ŠKODA.

Pentru o altă trusă de prim-ajutor, respectiv pentru un alt triunghi reflectorizant este posibil să fie prea mici compartimentele de depozitare.

Trusa de prim-ajutor

Trusa de prim-ajutor poate fi fixată cu ajutorul unei benzi elastice în partea stângă a portbagajului » fig. 153.

Triunghiul reflectorizant - varianta 1

Triunghiul reflectorizant poate fi fixat cu benzi din cauciuc de capitonajul peretelui posterior » fig. 153 - [A].

Triunghiul reflectorizant - varianta 2

La autovehiculele cu baterie în portbagaj triunghiul reflectorizant poate fi depozitat într-o cutie sub podeaua falsă, în portbagaj » fig. 153 - [B].

Atenție la data de valabilitate a trusei de prim-ajutor.

ATENȚIE

Trusa de prim-ajutor și triunghiul reflectorizant trebuie fixate întotdeauna în mod sigur, astfel încât, în cazul unei frânări de urgență sau al unei coliziuni, să nu se poată desprinde și să provoace leziuni pasagerilor.

Indicație

Vă recomandăm să utilizați o trusă de prim-ajutor și un triunghi reflectorizant din gama de accesorii originale ŠKODA, pe care le puteți procura de la partenerul ŠKODA.

Vesta reflectorizantă



Fig. 154
Compartimentul de depozitare
pentru vesta reflectorizantă

Vesta reflectorizantă poate fi depozitată într-un suport sub scaunul șoferului » fig. 154.

Extinctorul



Fig. 155
Extinctor

Extinctorul este fixat cu două chingi într-un suport sub scaunul șoferului.

Detășarea/fixarea

- Desfaceți ambele chingi trăgând de siguranțele respective în sensul săgeții » fig. 155.
- Scoateți extinctorul.
- Pentru fixare, introduceți din nou extinctorul în suport și asigurați-l cu benzi.

Citiți cu atenție instrucțiunile de utilizare, înainte de a utiliza extinctorul.

Extinctorul trebuie să se verifice o dată pe an de către o persoană îndreptățită în acest sens. Respectați legislația în vigoare din țara în care vă aflați.

Atenție la data de valabilitate a extinctorului. Dacă extinctorul se utilizează după expirarea datei de valabilitate, nu se garantează funcționarea corectă a acestuia.

Extinctorul trebuie să corespundă cerințelor legale naționale în vigoare.

! ATENȚIE

Extinctorul trebuie fixat întotdeauna în siguranță, astfel încât, în cazul unei frânări de urgență sau în cazul unei coliziuni a autovehiculului, acestea să nu se poată desprinde și să nu cauzeze accidentări ale pasagerilor.

i Indicație

Extinctorul face parte din echipamentele autovehiculului, numai pentru anumiți țări.

Trusa de scule

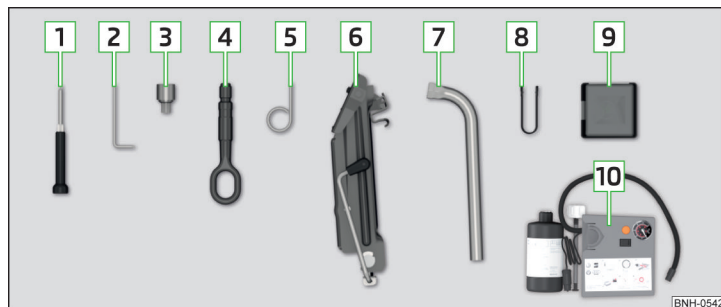

Fig. 156 Trusa de scule

Trusa de scule este depozitată într-o cutie în roata de rezervă, respectiv în roata de urgență sau în acest compartiment de depozitare.

În funcție de dotare, în trusa de scule nu trebuie să fie cuprinse toate componentele menționate mai jos.

- 1 Șurubelniță
- 2 Cheia pentru deșurubarea și înșurubarea blocului optic spate
- 3 Adaptorul pentru prezoanele antifurt
- 4 Cârligul de tractare
- 5 Mâner pentru extragerea capacelor de roată
- 6 Cric cu plăcuță de indicații
- 7 Cheie de roți
- 8 Clește extractor pentru capacele șuruburilor de roți
- 9 Set de lămpi de schimb
- 10 Setul de pană

! ATENȚIE

Cricul livrat din fabrică este prevăzut numai pentru tipul dumneavoastră de autovehicul. Nu-l utilizați în nici un caz pentru ridicarea altor autovehicule mai grele sau a altor sarcini.

! ATENȚIE

- Înainte de depozitarea în cutia cu trusa de scule înșurubați cricul în poziția inițială.
- Asigurați-vă că trusa de scule este bine fixată în portbagaj.
- Asigurați-vă întotdeauna ca trusa de scule să fie fixată cu chinga.

i Indicație

Declarația de conformitate este anexată cricului sau la mapa de bord.

Înlocuirea roților

📖 Introducere în temă

În acest capitol găsiți informații referitoare la următoarele teme:

Prelucrare preliminară	162
Scoaterea/depozitarea roții	162
Capacele integrale de roți	163
Capacele de mascare ale șuruburilor de roți	163
Șuruburile de roată antifurt	163
Slăbirea/strângerea șuruburilor de roată	164
Ridicarea autovehiculului pe cric	164
Scoaterea/Montarea roții	165
Lucrări ulterioare	165

Pentru siguranța proprie și pentru siguranța pasagerilor se vor respecta următoarele indicații înainte de a efectua un schimb de roată în trafic.

- ✓ Activați luminile de avarie.
- ✓ Așezați triunghiul reflectorizant la distanța prescrisă - în acest sens se vor respecta prevederile legale naționale.
- ✓ Parcați autovehiculul cât mai departe de trafic.
- ✓ Alegeți un loc care să fie plan și solid.
- ✓ **Toți ocupanții autovehiculului** trebuie să coboare. În timpul depanării anvelopelor, pasagerii nu trebuie să se afle pe carosabil (de exemplu în spațiile parapeților metalici).

La schimbarea roții, respectați legislația națională în vigoare.

Prelucrare preliminară

Înainte de înlocuirea roții trebuie efectuate următoarele lucrări.

- Opriți motorul.
- La autovehiculele cu **transmisie manuală**, cuplați **treapta 1-a de viteză**.
- La autovehiculele cu **transmisie automată** aduceți maneta selectorului de viteze în poziția **P**.
- Acționați ferm frâna de mână.
- Dacă tractați o remorcă, decuplați-o.

Scoaterea/depozitarea roții



Fig. 157
Scoaterea roții

Roata este situată într-un locaș aflat sub podeaua portbagajului și este fixată cu o piuliță specială » [fig. 157](#).

Scoaterea roții

- Deschideți capota portbagajului.
- Ridicați mocheta portbagajului.
- Desfaceți banda de fixare și scoateți cutia cu trusa de scule.
- Deșurubați piulița în sensul săgeții » [fig. 157](#).
- Scoateți roata.

Depozitarea roții

- Introduceți roata cu partea vizibilă exterioră în jos, în locașul roții de rezervă.

La autovehiculele cu baterie în portbagaj, așezați roata cu partea exterioră spre în sus.

- Trageți banda de fixare în janta roții, prin deschiderile situate în cruce.
- Înșurubați piulița în sens antiorar » [fig. 157](#), până când roata este bine fixată.
- Introduceți cutia trusa de scule înapoi în roata de rezervă/urgență și asigurați-o cu banda.
- Pliati la loc mocheta portbagajului.
- Închideți capota portbagajului.

Capacele integrale de roți

Înainte de demontarea șuruburilor de roți trebuie scos capacul de roată.

Scoaterea

- Agățați mânerul din trusa de scule » [pagina 161](#) de marginea întărită a capacului de roată.
- Introduceți cheia prin mâner, sprijiniți-o de roată și scoateți capacul.

Montarea

- Aplicați capacul pe jantă, pe zona destinată ventilului.
- Apăsăți capacul pe jantă, astfel încât să se fixeze pe întreaga circumferință.

Indicații pentru capacele de roată livrate din fabricație sau din gama de accesorii originale ŠKODA.

- În caz de utilizare a unui șurub de roată antifurt, asigurați-vă de fapt că acesta este montat în conformitate cu poziția marcată pe fața posterioară a capacului de roată.
- Poziția șurubului de roată antifurt este marcat pe fața posterioară a capacului de roată, prin intermediul unui simbol. Dacă se aplică capacul de roată în altă poziție decât în cea marcată pentru șurubul de roată antifurt, atunci există pericol de deteriorare a capacului de roată.

Dacă se montează capace de roată, atunci trebuie avut grijă ca să fie asigurat un flux suficient de aer pentru răcire instalației de frână.

⚠ ATENȚIE

Apăsăți doar cu mâna, nu loviți capacele integrale de roți! Capacul ar putea fi deteriorat.

i Indicație

Recomandăm utilizarea de capace de roată din gama de accesorii originale ŠKODA.

Capacele de mascare ale șuruburilor de roți



Fig. 158
Scoaterea capacului

Înainte de slăbirea șuruburilor de roată trebuie scoase capacele.

Scoaterea

- Împingeți cleștele extractor » [pagina 161](#) pe capac, până când cărligele interioare ale clemei ating gulerul capacului
- Extrageți capacul în sensul săgeții » [fig. 158](#).

Montarea

- Introduceți până la limită capacul pe șurubul de roată.

Șuruburile de roată antifurt

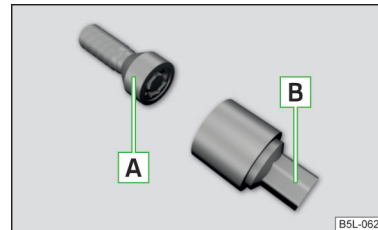

Fig. 159
Prezentarea în principiu: Șuruburile antifurt cu adaptor

Șuruburile de roată antifurt protejează roțile față de un furt. Aceste șuruburi pot fi slăbite, respectiv strânse cu ajutorul adaptorului **B** » [fig. 159](#).

- Îndepărtați capacul integral de roată, respectiv capacele șuruburilor de roată.
- Introduceți adaptorul **B** » [fig. 159](#) cu partea dințată în coroana interioară dințată a șurubului de roată antifurt **A**.
- Introduceți până la limită cheia de roți pe adaptorul **B**.
- Desfaceți sau strângeți șurubul de roată » [pagina 164](#).
- Scoateți adaptorul.

► Montați la loc capacul de roată, respectiv capacele șuruburilor.

Pentru un posibil schimb de roată trebuie să aveți mereu în autovehicul adaptorul pentru șuruburile de roată antifurt. Adaptorul este depozitat în trusa de scule.

În cazul capacelor de roți din fabricație sau din gama de accesorii originale ŠKODA poziția șuruburilor de roată antifurt este notată pe partea din spate a capacului de roată.

În caz de utilizare a unui șurub de roată antifurt, asigurați-vă de faptul că acesta este montat în conformitate cu poziția marcată pe fața posterioară a capacului de roată.

I Indicație

- Notați-vă codul poansonat pe adaptor, cât și pe capătul fiecărui șurub de roată antifurt. Cu ajutorul acestui cod puteți obține, dacă este necesar, un adaptor de rezervă prin piesele originale ŠKODA.
- Setul de șuruburi antifurt cu adaptor se poate achiziționa de la un partener ŠKODA.

Slăbirea/strângerea șuruburilor de roată



Fig. 160
Înlocuirea roții: Slăbirea șuruburilor de roată

Înainte de slăbirea șuruburilor de roată trebuie scoase capacele șuruburilor de roată.

Desfacerea

► Introduceți cheia de roți pe șurub până la capăt.

Pentru slăbirea șuruburilor de roți antifurt, folosiți adaptorul corespunzător » [pagina 163](#).

► Prindeți cu mâna capătul cheii și rotiți șurubul aproximativ o rotație în sensul săgeții » [fig. 160](#).

Strângerea

► Introduceți cheia de roți pe șurub până la capăt.

Pentru strângerea șuruburilor de roți antifurt, folosiți adaptorul corespunzător » [pagina 163](#).

► Prindeți cheia de capăt și rotiți șurubul în sens opus săgeții » [fig. 160](#), până când se strânge ferm.

După strângerea șuruburilor de roată trebuie remontate capacele.

! ATENȚIE

Dacă șuruburile nu se pot desface, puteți călca atent cu piciorul pe capătul cheii de roată. Făcând aceasta, țineți-vă de autovehicul și aveți grijă să aveți o poziție stabilă.

Ridicarea autovehiculului pe cric



Fig. 161
Puncte pentru fixarea cricului

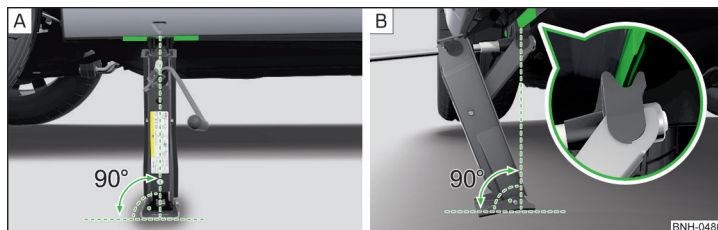

Fig. 162 Prezentarea în principiu: aplicarea cricului

Pentru ridicarea autovehiculului trebuie utilizat cricul din trusa de scule. Așezați cricul în punctul de fixare situat cel mai aproape de roata defectă. ►

Punctele de fixare se găsesc pe nervura metalică a lonjeronului inferior, pe partea inferioară a autovehiculului. Pozițiile acestora sunt stanțate prin intermediul marcajelor, pe suprafața laterală a lonjeronului inferior » [fig. 161](#).

- Rezemați placa de bază a cricului, pe întreaga sa suprafață, pe un teren plan și asigurați-vă de faptul că, cricul se găsește în poziție verticală în raport cu punctul de fixare » [fig. 162 - \[A\]](#).
- Ridicați cricul sub punctul de fixare, prin rotire cu ajutorul manivelei, până când gheara cricului cuprinde nervura » [fig. 162 - \[B\]](#).
- Ridicați în continuare cricul, până când roata se ridică puțin de la sol.

! ATENȚIE

- Dacă efectuați schimbarea roții pe o suprafață înclinată, blocați roata de vizavi cu o piatră sau cu alt obiect, pentru a imobiliza autovehiculul.
- Asigurați placa de bază a cricului împotriva deplasării, utilizând mijloace adecvate. Un sol moale și alunecos sub placa de bază poate conduce la o deplasare a cricului și astfel la căderea autovehiculului de pe cric. De aceea, așezați cricul întotdeauna pe un sol ferm sau utilizați un suport stabil cu suprafață mare. Dacă suprafața este netedă, de exemplu macadam sau dale, trebuie să folosiți un suport antiderapant (de exemplu un covoraș de cauciuc).
- Aplicați cricul numai în punctele de fixare prevăzute în acest scop.
- Autovehiculul se ridică pe cric cu portierele închise.
- Atunci când autovehiculul este ridicat pe cric, nu introduceți niciodată părți ale corpului, de exemplu brațele sau picioarele, sub autovehicul.
- Nu porniți niciodată motorul atunci când autovehiculul este suspendat.

! ATENȚIE

Trebuie ținut cont de așezarea corectă a cricului pe marginea lonjeronului inferior, în caz contrar există pericolul de deteriorare a autovehiculului.

Scoaterea/Montarea roții

La un schimb de roată trebuie urmate următoarele instrucțiuni.

- Îndepărtați capacul integral de roată, respectiv capacele șuruburilor de roată.
- Mai întâi slăbiți șurubul de roată antifurt și apoi celelalte șuruburi de roată.
- Ridicați autovehiculul până când roata care urmează a fi înlocuită nu mai atinge solul.
- Deșurubați șuruburile și așezați-le pe o suprafață curată (lavetă, hârtie ș.a.).
- Scoateți cu grijă roata.
- Montați roata de rezervă și strângeți ușor șuruburile de roți.

➤ Coborâți cricul.

➤ Strângeți cu cheia de roată șuruburile de roată dispuse opus (în cruce). Strângeți la urmă șurubul de roată antifurt.

➤ Montați la loc capacul de roată, respectiv capacele șuruburilor.

Atenție la montarea anvelopelor direcționate (cu sens predeterminat) » [pagina 157](#).

Toate șuruburile de roată trebuie să fie curate și să se înșurubeze ușor.

Dacă la înlocuirea roții se constată faptul că șuruburile de roată sunt corodate și greoaie, atunci se înlocuiesc șuruburile.

În nici un caz să nu gresați sau ungeți șuruburile de roți!

! ATENȚIE

Slăbiți numai puțin șuruburile de roată (cam o rotație), înainte de a ridica autovehiculul pe cric. În caz contrar roata s-ar putea desprinde și ar putea cădea.

Lucrări ulterioare

După înlocuirea roții trebuie efectuate următoarele lucrări.

- Depozitați roata înlocuită în locașul roții de rezervă și fixați-o cu un șurub special.
- Depozitați trusa de scule în locul prevăzut pentru ea și fixați-o cu chinga.
- Verificați cât mai repede posibil presiunea în roata montată.
- Verificați momentul de strângere al șuruburilor de roți cu o cheie dinamometrică, imediat ce se poate.

După înlocuirea roții trebuie adaptată presiunea din anvelope. La autovehiculele cu supravegherea presiunii în anvelope trebuie memorate valorile de presiune în anvelope » [pagina 119](#).

Înlocuiți anvelopa defectă, respectiv informați-vă la un atelier de specialitate despre posibilitățile de reparare.

Momentul de strângere al șuruburilor de roți trebuie să fie **120 Nm**.

! ATENȚIE

- Dacă șuruburile de roată au fost strânse cu un moment de strângere prea mic, jantele se pot desprinde în timpul deplasării. Dacă momentul de strângere este prea mare, șurubul și filetul se pot deteriora, determinând deformarea jantei.
- Până la verificarea momentului de strângere, deplasați-vă cu atenție și cu viteză redusă.

Setul de pană

📖 Introducere în temă

În acest capitol găsiți informații referitoare la următoarele teme:

Componentele setului de depanare	166
Indicații generale	167
Lucrări preliminare în vederea utilizării setului de pană	167
Etanșarea și umflarea anvelopei	167
Indicații pentru deplasarea cu anvelope reparate	168

Cu ajutorul setului de pană se pot remedia defecțiuni ale anvelopelor produse de corpuri străine sau printr-o înțepătură cu un diametru de până la aproximativ 4 mm.

Repararea cu setul de pană **nu înlocuiește în niciun caz** repararea pe termen lung a anvelopei. Aceasta servește numai pentru deplasarea până la prima unitate autorizată.

La efectuarea reparației nu trebuie să se demonteze roata.

Nu este permisă scoaterea din anvelopă a corpurile străine, care au pătruns în profilul roții (cum ar fi șuruburile sau cuiele).

O anvelopă remediată cu ajutorul trusei de depanare trebuie înlocuită cât mai repede, respectiv trebuie să vă informați la un atelier de specialitate despre posibilitățile de reparare.

! ATENȚIE

- Soluția de etanșare dăunează sănătății și trebuie să fie îndepărtată imediat dacă ajunge în contact cu pielea.
- Respectați Manualul de utilizare al producătorului trusei de depanare.

🌿 Indicație de mediu

Soluția de etanșare uzată sau soluția de etanșare a cărei dată de valabilitate a expirat, trebuie reciclată în conformitate cu normele de mediu.

i Indicație

Un nou recipient cu soluție de etanșare puteți procura din gama accesoriilor originale ŠKODA.

Componentele setului de depanare

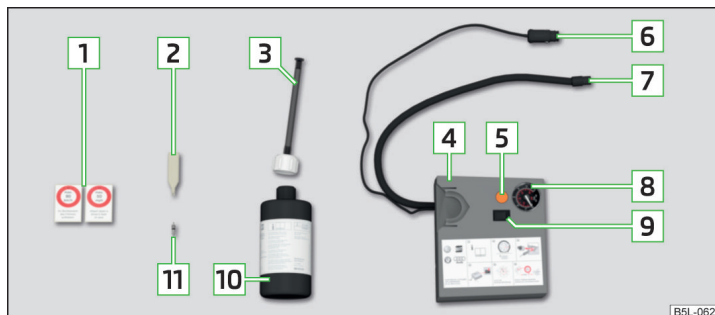

Fig. 163 Prezentarea în principiu: Componentele setului de pană

📖 **Citiți și respectați mai întâi ! de pe pagina 166.**

Componentele setului » fig. 163

- 1 Autocolant cu limita de viteză „maxim 80 km/h” respectiv „maxim 50 mph”
- 2 Cheia de ventil
- 3 Furtunul de umplere cu capac
- 4 Compresorul de aer
- 5 Tasta pentru eliminarea presiunii din anvelopă
- 6 Fișa de conectare de 12 V
- 7 Furtunul de presiune
- 8 Indicator de presiune
- 9 Comutatorul on/off
- 10 Recipientul cu soluție de etanșare
- 11 Ventilul de rezervă

Cheia de tije ventilu [2] este prevăzută în partea inferioară cu o fantă în care încap o tijă ventilu.

Setul se găsește într-o casetă sub mocheta din portbagaj. Conține o soluție de etanșare și un compresor de aer.

I Indicație

Declarația de conformitate este anexată compresorului de aer sau la mapa de bord.

Indicații generale

 **Citiți și respectați mai întâi  de pe pagina 166.**

Pentru siguranța proprie și pentru siguranța pasagerilor se vor respecta următoarele indicații înainte de a efectua unei reparații a roții în trafic.

- ✓ Activați luminile de avarie.
- ✓ Așezați triunghiul reflectorizant la distanța prescrisă - în acest sens se vor respecta prevederile legale naționale.
- ✓ Parcați autovehiculul cât mai departe de trafic.
- ✓ Alegeți un loc care să fie plan și solid.
- ✓ **Toți ocupanții autovehiculului** trebuie să coboare. În timpul depanării anvelopelor, pasagerii nu trebuie să se afle pe carosabil (de exemplu în spațiile parapeților metalici).

La repararea anvelopelor respectați legislația națională în vigoare.

Este interzisă utilizarea trusei de depanare în următoarele situații.

- Janta este deteriorată.
- Temperatura exterioară este de sub -20 °C.
- Tăietura sau înțepătura este mai mare de 4 mm.
- Flancul anvelopei este deteriorat.
- După scurgerea termenului de valabilitate (vezi butelia).

Lucrări preliminare în vederea utilizării setului de pană

 **Citiți și respectați mai întâi  de pe pagina 166.**

Înainte de utilizarea setului de depanare, trebuie efectuate următoarele lucrări preliminare.

- Oprii motorul.
- La autovehiculele cu **transmisie manuală**, cuplați **treapta 1-a de viteză**.

- La autovehiculele cu **transmisie automată** aduceți maneta selectorului de viteze în poziția **P**.
- Acționați ferm frâna de mână.
- Verificați dacă reparația poate fi realizată cu ajutorul setului de depanare anvelope » **pagina 167, Indicații generale**.
- Dacă tractați o remorcă, decuplați-o.
- Scoateți setul de pană din portbagaj.
- Lipiți autocolantul corespunzător [1] » **fig. 163 la pagina 166** pe planșa de bord, în câmpul vizual al șoferului.
- Deșurubați capacul ventilului.
- Cu cheia de ventilu [2] scoateți inserția ventilului și așezați-o pe o suprafață curată (lavetă, hârtie, etc.)

Etanșarea și umflarea anvelopei

 **Citiți și respectați mai întâi  de pe pagina 166.**

Etanșarea

- Scuturați de câteva ori bine recipientul de umplere a anvelopei [10] » **fig. 163 la pagina 166**.
- Înșurubați bine furtunul de umplere [3] pe recipientul de umplere a anvelopei [10]. Folia de la gura recipientului se va găuri automat.
- Îndepărtați capacul de la furtunul de umplere [3] și introduceți capătul liber complet pe ventilul anvelopei.
- Țineți recipientul [10] răsturnat și introduceți în anvelopă toată soluția de etanșare din recipient.
- Scoateți furtunul de umplere de pe ventilul roții.
- Înșurubați inserția ventilului cu cheia de ventilu [2] la loc în ventilul anvelopei.

Umflarea

- Înșurubați bine furtunul de presiune [7] » **fig. 163 la pagina 166** al compresorului de aer pe ventilul anvelopei.
- În cazul autovehiculelor cu **transmisie manuală** aduceți schimbătorul de viteze în poziția de ralanti.
- La autovehiculele cu **transmisie automată** aduceți maneta selectorului de viteze în poziția **P**.
- Porniți motorul și lăsați-l să meargă.
- Introduceți conectorul [6] în priză de 12 V » **pagina 77, Priza de 12 V**.
- Porniți compresorul de aer cu ajutorul comutatorului on/off [9].
- Lăsați compresorul de aer să meargă până se ating 2,0 - 2,5 bari. Perioada maximă de funcționare 8 minute » .
- Oprii compresorul de aer.

- Dacă nu s-a putut atinge presiunea aerului de 2,0 - 2,5 bari, deșurubați furtunul de presiune [7] de la ventilul roții.
- Deplasați-vă cu autovehiculul circa 10 metri înainte sau înapoi, pentru ca soluția de etanșare să se poată „distribui” uniform în anvelopă.
- Înșurubați din nou bine furtunul de presiune [7] la ventilul anvelopei și reluați procesul de umplere cu aer.
- Opriiți compresorul de aer.
- Deșurubați furtunul de presiune al compresorului de aer [7] de la ventilul anvelopei.

Dacă s-a atins o presiune în anvelopă de 2,0 - 2,5 bari, puteți continua deplasarea.

! ATENȚIE

- Dacă nu puteți umfla roata la o presiune de minim 2,0 bar, înseamnă că deteriorarea este prea mare. Soluția de etanșare nu este în stare să etanșeze anvelopa. 🚫 Nu continuați deplasarea! Solicitați asistență de specialitate la o unitate autorizată.
- Furtunul de presiune și compresorul de aer se pot încălzi în timpul umflării - Pericol de ardere.

! ATENȚIE

Opriiți compresorul de aer cel târziu după 8 minute de funcționare - Pericol de supraîncălzire! Înainte de repornire, lăsați compresorul de aer câteva minute să se răcească.

Indicații pentru deplasarea cu anvelope reparate

📖 Citiți și respectați mai întâi ! de pe pagina 166.

După 10 minute de deplasare trebuie verificată presiunea din anvelopele reparate.

Dacă presiunea în anvelopă este 1,3 bar sau mai redusă

➤ 🚫 **Nu continuați deplasarea!** Anvelopa nu poate fi reparată suficient de bine cu ajutorul setului de depanare a anvelopelor.

Dacă presiunea în anvelopă este 1,3 bari sau mai ridicată

- Corectați din nou presiunea în anvelope la valoarea corectă.
- Conduceți cu atenție către cel mai apropiat service autorizat, fără a depăși viteza de 80 km/h, respectiv 50 mph.

! ATENȚIE

- O anvelopă umplută cu soluția de etanșare nu are aceleași caracteristici ca o anvelopă obișnuită.
- Nu depășiți viteza de 80 km/h, respectiv 50 mph.
- Evitați accelerarea puternică, frânările bruște și virajele razante.

Pornirea asistată

📖 Introducere în temă

În acest capitol găsiți informații referitoare la următoarele teme:

Executarea pornirii asistate, cu ajutorul bateriei altui autovehicul _____ 169

Dacă motorul nu pornește deoarece bateria autovehiculului este descărcată, puteți folosi bateria altui autovehicul pentru demararea motorului.

! ATENȚIE

- Atenție la semnalele de avertizare în timp ce lucrați la compartimentul motor » pagina 142.
- O baterie de autovehicul descărcată poate îngheța deja la temperaturi puțin sub 0 °C. Dacă bateria este înghețată nu executați pornirea asistată, cu ajutorul bateriei altui autovehicul - Pericol de explozie!
- Nu țineți în apropierea bateriei surse de foc (flamă deschisă, țigări aprinse ș.a.) - Pericol de explozie!
- Nu folosiți niciodată pornirea asistată atunci când nivelul electrolitului este scăzut - Pericol de explozie și arsuri.
- Capacele celulelor bateriei trebuie să fie înșurubate strâns.

1 Indicație

Se recomandă achiziționarea cablurilor pentru pornirea asistată, de la un dealer autorizat pentru baterii de autovehicule.

Executarea pornirii asistate, cu ajutorul bateriei altui autovehicul

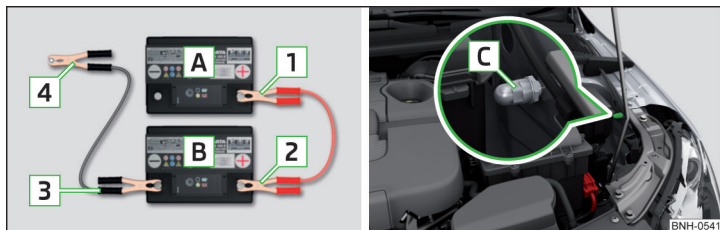

Fig. 164 Pornirea asistată: A - bateria descărcată, B - bateria furnizoare de curent / punctul de masă al motorului

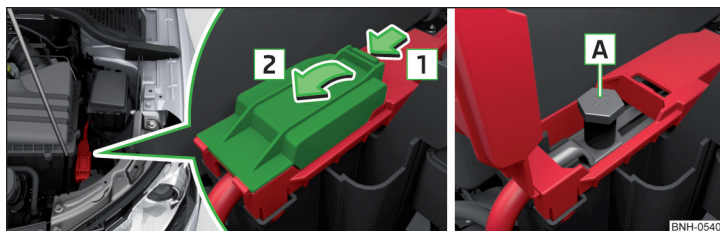



Fig. 165 Pornirea asistată: Autovehicule cu baterie în portbagaj

 Citiți și respectați mai întâi  de pe pagina 168.

Pentru procesul de pornire prin intermediul bateriei unui alt autovehicul se utilizează cabluri pentru pornirea asistată.

Cablurile pentru pornirea asistată trebuie conectate respectând ordinea operațiilor.

- Prindeți clema **1** la polul plus al bateriei descărcate **A** » fig. 164.
- Prindeți clema **2** la polul plus al bateriei furnizoare de curent **B**.
- Prindeți clema **3** la polul minus al bateriei furnizoare de curent **B**.
- Legați clema **4** la o piesă metalică masivă, în contact cu blocul motor, respectiv direct la blocul motor.

La autovehiculele cu sistem START-STOP conectați cablul pentru pornirea asistată la punctul de masă al motorului **C** » fig. 164.

Pornirea motorului

- Porniți motorul autovehiculului furnizor de curent și lăsați-l să meargă la ralanti.
- Porniți motorul autovehiculului cu bateria descărcată.
- Dacă motorul nu pornește, întrerupeți operația de demarare după 10 secunde și reluați procedura după o jumătate de minut.
- Detașați cablurile de pornire asistată **în ordine inversă** față de conectarea lor.

Demararea motorului la autovehiculele cu baterie în portbagaj

Polul plus se află sub un capac, în compartimentul motor » fig. 165.

- Deblocați elementul de fixare al capacului în sensul săgeții **1**.
- Desfaceți capacul în sensul săgeții **2**.
- Conectați borna plus a cablului pentru pornire asistată în poziția **A** » fig. 165.
- Conectați borna minus a cablului pentru pornire asistată la punctul de masă al motorului **C** sau la o piesă din metal conectată fix la blocul motor, respectiv direct la blocul motor.
- Detașați cablurile de pornire asistată **în ordine inversă** față de conectarea lor.

Ambele baterii trebuie să aibă o tensiune nominală de 12 Volți. **Capacitatea** (Ah) bateriei de la care se ia curent nu trebuie să fie cu mult sub capacitatea bateriei descărcate.

Cablul pentru pornire asistată

Pentru pornirea asistată utilizați numai cabluri cu secțiune suficient de mare și cu clești izolați. Respectați indicațiile producătorului cablului pentru pornirea asistată.

Cablul pentru **borna plus** - este de culoare roșie de cele mai multe ori.

Cablul pentru **borna minus** - este de culoare neagră în majoritatea cazurilor.

ATENȚIE

- Nu cuplați cablul de pornire asistată la polul minus al bateriei descărcate. Din cauza formării de scântei la pornirea motorului, gazul explozibil eliminat de baterie se poate aprinde.
- Părțile neizolate ale cleștilor nu trebuie sub nicio formă atinse - Pericol de scurtcircuit!
- Cablul pentru pornire asistată conectat la polul plus al bateriei nu trebuie să intre în contact cu părți ale autovehiculului bune conducătoare de curent - Pericol de scurtcircuitare!
- Amplasați cablurile pentru pornirea asistată astfel, încât să nu fie prinse de piesele aflate în mișcare de rotație din compartimentul motor.

Introducere în temă

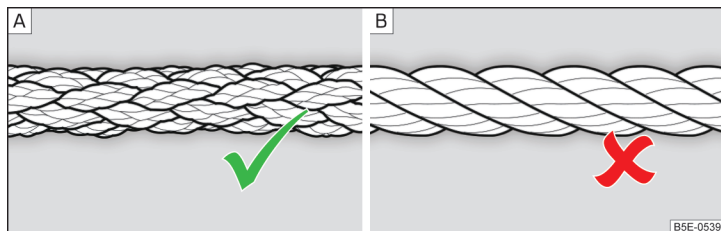

Fig. 166 Cablul de tractare împletit/cablul de tractare înfășurat

În acest capitol găsiți informații referitoare la următoarele teme:

Cârligul de tractare față _____ 171

Cârligul de tractare spate _____ 171

Autovehicule cu un dispozitiv de remorcare _____ 171

Pentru tractare trebuie utilizat un cablu de tractare împletit » fig. 166 - A.

La tractare se vor respecta următoarele instrucțiuni.

Autovehiculele cu **transmisie manuală** pot fi remorcate cu un cablu, respectiv cu o bară de tractare, sau cu roțile din față, respectiv spate ridicate.

Autovehiculele cu **transmisie automată** pot fi remorcate cu un cablu, respectiv cu o bară de tractare, sau cu puntea față ridicată. Dacă este tractat cu roțile din spate ridicate, se defectează cutia de viteze automată! Dacă este posibil, tractați autovehiculul cu motorul pornit sau cel puțin cu contactul cuplat.

Șoferul autovehiculului care tractează

» La demarare cuplați foarte lin treptele de viteză, respectiv în cazul transmisiei automate, accelerați cu atenție sporită.

» Demarați normal abia atunci când cablul este întins.

Viteza maximă de deplasare în timpul remorcării trebuie să fie de **50 km/h**.

Șoferul autovehiculului tractat

» Puneți contactul pentru a nu se bloca volanul și pentru ca lămpile de semnalizare, ștergătoarele de parbriz și instalația de spălare a parbrizului să funcționeze.

» Scoateți din viteză, respectiv la transmisia automată aduceți selectorul de viteze în poziția **N**.

Servofrâna și servodirecția lucrează numai cu motorul pornit. Când motorul este oprit, trebuie să apăsați pedala de frână cu o forță mai mare și să depuneți mai mult efort la manevrarea volanului.

Aveți grijă la cablul de tractare: acesta trebuie să fie mereu întins.

Indicații cu caracter general despre procesul de tractare

Ambii șoferi trebuie să fie familiarizați cu problemele care se pot ivi în timpul procesului de tractare. Șoferii fără experiență nu trebuie nici să tracteze, nici să fie tractați.

Dacă nu este posibilă o remorcare normală, sau dacă remorcarea trebuie făcută pe o distanță mai mare de 50 km, autovehiculul trebuie remorcat pe un transportor sau o remorcă specială.

În cazul în care transmisia nu mai conține ulei, autovehiculul are voie să fie tractat numai cu puntea față ridicată, respectiv pe un transportor special sau pe o remorcă.

La tractare sau remorcare, cablul de tractare trebuie să fie elastic, pentru protejarea ambelor autovehicule. Folosiți numai cabluri din fibre sintetice sau cabluri din material elastic asemănător.

Ancorați cablul de tractare, respectiv bara de tractare la **cârligele de tractare** » pagina 171, respectiv » pagina 171, respectiv la **cupla sferică detașabilă a dispozitivului de remorcare** » pagina 120.

! ATENȚIE

- La tractare, respectați prevederile legale naționale, în special în legătură cu semnalizarea autovehiculului tractat și a aceluia care tractează.
- La tractare acordați atenție sporită.
- La tractare nu utilizați cablu de tractare înfășurat » fig. 166 - B, cârligul de tractare s-ar putea desface la autovehicul - există pericol de accident.
- Cablul de tractare nu poate fi răsucit - există pericol de accident.

! ATENȚIE

- Nu porniți motorul prin procesul de tractare - există pericolul de avarie la motor. La pornirea asistată puteți folosi bateria unui alt autovehicul » pagina 168, *Pornirea asistată*.
- La executarea manevrelor de remorcare în afara carosabilului, există întotdeauna pericolul suprasolicitării echipamentelor de fixare.

i Indicație

Vă recomandăm să utilizați un cablu de tractare din gama de accesorii originale ŠKODA, pe care îl puteți procura de la un partener ŠKODA.

Cârligul de tractare față

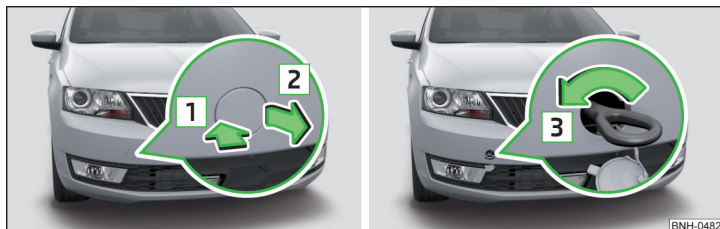

Fig. 167 Demontarea capacului / Montarea cârligului de tractare

i Citiți și respectați mai întâi **i** și **i** de pe pagina 170.

Demontarea/montarea capacului

- Apăsați capatul de protecție în sensul săgeții **1** » fig. 167.
- Scoateți capatul în sensul săgeții **2**.
- După deșurubarea cârligului de tractare, introduceți capatul în zona săgeții **1** și ulterior apăsați pe partea opusă a capacului.

Capatul trebuie să se încadreze perfect.

Demontarea / montarea cârligului de tractare

- Înșurubați manual cârligul de tractare, în sensul săgeții **3** » fig. 167, până la limită » **i**.

Pentru strângere cârligului, vă recomandăm să folosiți de exemplu cheia de roți, cârligul de ancorare al unui alt autovehicul sau un alt obiect asemănător, pe care să îl puteți introduce prin cârlig.

- Deșurubați cârligul de tractare în sens contrar săgeții **3**.

i ATENȚIE

Cârligul de tractare trebuie strâns până la limită, ferm, în caz contrar acesta se poate rupe la tractare sau la remorcare.

Cârligul de tractare spate



Fig. 168
Cârligul de tractare spate

i Citiți și respectați mai întâi **i** și **i** de pe pagina 170.

Inelul de tractare din spate se găsește în partea dreaptă, sub bara de protecție din spate.

Înainte de utilizarea cârligului de tractare se îndepărtează capatul de protecție. » fig. 168. După utilizarea cârligului de tractare se montează la loc capatul de protecție.

Autovehicule cu un dispozitiv de remorcare

i Citiți și respectați mai întâi **i** și **i** de pe pagina 170.

La autovehiculele cu dispozitiv de tractare montat din fabricație se poate utiliza pentru tractare tija cuplei detașabile montată » pagina 120, *Dispozitivul de tractare*.

Tractarea prin intermediul dispozitivului de remorcare reprezintă o alternativă valabilă la modul de tractare cu ajutorul cârligului.

i ATENȚIE

La utilizarea unei bare de tractare neadecvată, cupla sferică demontabilă, respectiv autovehiculul pot fi deteriorate.

Telecomanda

i Introducere în temă

În acest capitol găsiți informații referitoare la următoarele teme:

- Înlocuirea bateriei din telecomandă _____ 172
- Sincronizarea telecomenzii _____ 172 ▶

! ATENȚIE

- Bateriile de schimb trebuie să fie originale.
- Vă recomandăm să vă adresați unei unități autorizate ŠKODA pentru înlocuirea bateriei defecte.
- La înlocuirea bateriei atenție la polaritatea corectă.

📖 Indicație de mediu

Evacuați bateria goală la deșeurile, corespunzător cu reglementările legale în vigoare.

i Indicație

Înlocuirea bateriei din cheia cu ornament lipit este însoțită de distrugerea acestui capac. Un ornament de schimb poate fi achiziționat de la un partener ŠKODA.

Înlocuirea bateriei din telecomandă



Fig. 169 Demontarea capacului / scoaterea bateriei

📖 Citiți și respectați mai întâi ! de pe pagina 172.

Schimbarea bateriei se va face după cum urmează.

- Rabatați cheia.
- Apăsăți capacul bateriei **A** » fig. 169 cu degetul mare sau cu o șurubelniță cu vârf plat, în locurile marcate cu săgețile **1**.
- Prin apăsarea bateriei în jos, în locul marcat cu săgeată **2**, scoateți bateria descărcată.
- Introduceți bateria nouă.
- Așezați capacul bateriei **A** și apăsați pe acesta, până când se blochează cu zgomot specific.

În cazul în care, după schimbarea bateriei, autovehiculul nu poate fi încuiat sau descuiat de la cheia cu telecomandă, cheia trebuie sincronizată » pagina 172.

Sincronizarea telecomenzii

📖 Citiți și respectați mai întâi ! de pe pagina 172.

Dacă autovehiculul nu se poate debloca la acționarea telecomenzii, este posibil să nu fie sincronizată cheia. Se poate ajunge în această situație atunci când tastele cheii cu telecomandă au fost acționate în mod repetat în afara razei de acțiune a instalației sau atunci când a fost înlocuită bateria din cheia cu telecomandă.

Cheia se va sincroniza după cum urmează.

- Apăsăți o tastă oarecare de pe cheia cu telecomandă.
- În interval de 1 minut de la apăsarea tastei, descuiăți ușa cu cheia prin butucul încuietorii.

Descuierea / încuierea în regim de urgență

📖 Introducere în temă

În acest capitol găsiți informații referitoare la următoarele teme:

Încuierea portierei fără butuc al încuietorii	172
Descuierea capotei portbagajului	173
Deblocarea de urgență a selectorului de viteze	173

Încuierea portierei fără butuc al încuietorii

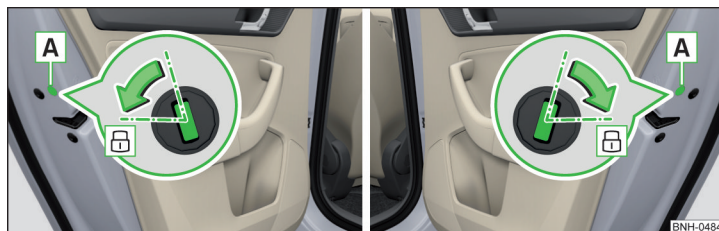

Fig. 170 Încuierea în regim de urgență: portiera spate stânga/dreapta

Pe partea frontală a ușilor din spate se găsește un mecanism pentru cazurile de urgență, vizibil după deschiderea ușii.

- Demontați masca **A** » fig. 170.
- Introduceți cheia autovehiculului în fantă și rotiți-o în sensul săgeții (poziția asistată de arc).
- Montați la loc masca **A**.

Descuierea capotei portbagajului



Fig. 171
Descuierea capotei portbagajului

Capota portbagajului se poate descuia manual.

- Rabatați înainte spătarul banchetei spate » pagina 73.
- Introduceți în degajarea din capitonaj » fig. 171 o șurubelniță sau o altă unealtă asemănătoare, până la capăt.
- Deblocați capota prin mișcare în sensul săgeții.
- Deschideți capota portbagajului.

Deblocarea de urgență a selectorului de viteze



Fig. 172 Deblocarea de urgență a selectorului de viteze

- Acționați ferm frâna de mână.

- Apăsați cu o mână pe marginea capacului, în sensul săgeții **1** » fig. 172.
- Simultan ridicați cu cealaltă mână capacul de manșeta de ridicare, în sensul săgeții **2**.
- Apăsați cu un deget componenta galbenă din material plastic în sensul săgeții **3**, până la limită.
- Apăsați simultan tasta de blocare din maneta selectorului de viteze în poziția **N**.

Dacă se readuce maneta selectorului de viteze în poziția **P**, aceasta se blochează din nou.

Înlocuirea lamelelor ștergătoarelor

📖 Introducere în temă

În acest capitol găsiți informații referitoare la următoarele teme:

Înlocuirea lamelelor ștergătoarelor de parbriz _____ 173

Înlocuirea lamelei ștergătorului lunetei _____ 174

⚠️ ATENȚIE

Din motive de siguranță, lamelele ștergătoarelor trebuie schimbate o dată sau de două ori pe an. Acestea pot fi achiziționate de la un partener ŠKODA.

Înlocuirea lamelelor ștergătoarelor de parbriz



Fig. 173 Lamela ștergătorului de parbriz

📖 Citiți și respectați mai întâi ⚠️ de pe pagina 173.

Înainte de înlocuirea lamelelor ștergătoarelor de parbriz, aduceți brațele ștergătoarelor de parbriz în poziția de service.

Poziția de service pentru înlocuirea lamelelor ștergătoarelor

- › Închideți capota motorului.
- › Cuplați și decuplați contactul.
- › Aduceți maneta de operare în poziția **4** » pagina 67, *Acționarea ștergătoarelor de parbriz și instalației de spălare.*

Brațele ștergătoarelor de parbriz se deplasează în poziția de service.

Demontarea lamelei ștergătoarelor de parbriz

- › Ridicați brațul de ștergător de parbriz de pe parbriz, în sensul săgeții **1** » fig. 173.
- › Basculați lamela de ștergător până la limită, în același sens.
- › Țineți brațul de ștergător de parbriz de partea superioară și apăsați siguranța **A**, în sensul săgeții **2**.
- › Detașați lamela ștergătorului în sensul indicat de săgeata **3**.

Fixarea lamelelor ștergătoarelor

- › Împingeți lamela ștergătorului până la fixare, spre capăt.
- › Verificați dacă lamela ștergătorului este fixată corect.
- › Rabatați brațul ștergătoarelor înapoi pe geam.
- › Cuplați contactul și apăsați maneta de operare în poziția **4** » pagina 67, *Acționarea ștergătoarelor de parbriz și instalației de spălare.*

Brațele ștergătoarelor de parbriz se deplasează în poziția de bază.

- › Basculați lamela de ștergător până la limită, în același sens.
- › Țineți brațul de ștergător de parbriz de partea superioară și apăsați siguranța **A**, în sensul săgeții **2**.
- › Detașați lamela ștergătorului în sensul indicat de săgeata **3**.

Fixarea lamelelor ștergătoarelor

- › Împingeți lamela ștergătorului până la fixare, spre capăt.
- › Verificați dacă lamela ștergătorului este fixată corect.
- › Rabatați brațul ștergătoarelor înapoi pe geam.

Înlocuirea lamelei ștergătorului lunetei



Fig. 174 Lamela ștergătorului de lunetă

Citiți și respectați mai întâi **!** de pe pagina 173.

Demontarea lamelei ștergătoarelor de parbriz

- › Ridicați brațul de ștergător de parbriz de pe parbriz, în sensul săgeții **1** » fig. 174.

Siguranțele fuzibile și lămpile cu incandescență

Siguranțe

Introducere în temă

În acest capitol găsiți informații referitoare la următoarele teme:

Disponerea siguranțelor în planșa de bord	175
Disponerea siguranțelor în planșa de bord	176
Siguranțe în compartimentul motor	177
Disponerea siguranțelor în compartimentul motor	178

Fiecare circuit de curent este asigurat cu siguranțe fuzibile.

Decuplați contactul și stingeți consumatorii corespunzători înaintea schimbării unei siguranțe.

Identificați siguranța consumatorului în cauză » [pagina 176](#), *Disponerea siguranțelor în planșa de bord sau » [pagina 178](#), *Disponerea siguranțelor în compartimentul motor.**

Culorile siguranțelor

Culoarea siguranței	Intensitate maximă în amperi
maro deschis	5
maro închis	7,5
roșu	10
albastru	15
galben/albastru	20
alb	25
verde/roz	30
verde	40
roșu	50

ATENȚIE

Înainte de executarea lucrărilor în compartimentul motorului, citiți și urmați indicațiile de avertizare » [pagina 142](#), *Compartimentul motor.*

ATENȚIE

- „Nu reparați” siguranțele și nici nu le înlocuiți cu unele cu amperaj mai mare - Pericol de incendiu! În plus, pot apărea defecțiuni în alte locuri ale instalației electrice.
- Dacă o siguranță nouă se arde după o perioadă scurtă de timp, instalația electrică trebuie verificată cât mai urgent posibil la un atelier autorizat.
- O siguranță fuzibilă arsă se recunoaște după banda de metal topită. Înlocuiți siguranța defectă cu o siguranță nouă cu amperaj **identic**.

i Indicație

- Vă recomandăm să aveți mereu siguranțe de rezervă în autovehicul. Puteți procura o casetă cu siguranțe de rezervă din gama accesoriilor originale ŠKODA.
- O siguranță poate avea mai mulți consumatori.
- Un consumator poate avea mai multe siguranțe.

Disponerea siguranțelor în planșa de bord

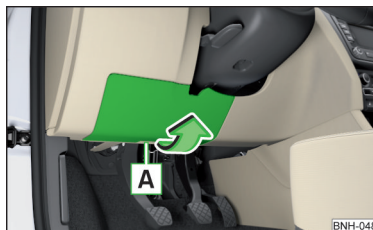

Fig. 175
Detășarea capacului panoului de siguranțe

📖 **Citiți și respectați mai întâi ! și ! de pe pagina 175.**

Siguranțele se găsesc pe partea inferioară a tabloului de bord, sub un capac.

Înlocuirea siguranțelor

- Prindeți capacul panoului de siguranțe în zona **A** și scoateți-l în sensul săgeții » [fig. 175](#).
- Scoateți clemele de plastic din suportul aflat pe capacul panoului de siguranțe.
- Introduceți clema pe siguranța respectivă și scoateți siguranța.
- Introduceți o siguranță nouă.
- Depozitați din nou clema la locul ei inițial.
- Introduceți capacul în planșa de bord mai întâi pe marginea superioară.

Apăsați cu grijă capacul.

Disponerea siguranțelor în planșa de bord

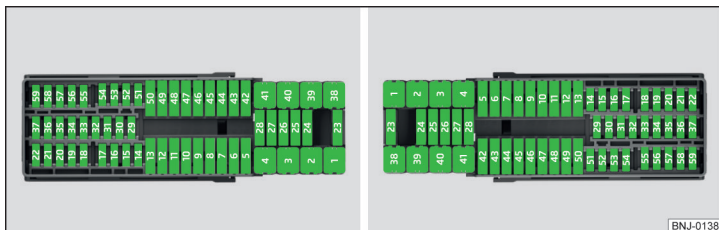

Fig. 176 Reprezentare schematică a panoului de siguranțe pentru autovehiculele cu volanul pe stânga / dreapta

📖 Citiți și respectați mai întâi  și  de pe pagina 175.

Nr.	Consumator
1	Lumină stânga
2	Închiderea centralizată
3	Releul pentru instalația de aprindere
4	Lumină dreapta
5	Geamurile acționate electric - șofer
6	Unitatea de comandă centrală - luminile interioare
7	Claxon
8	Dispozitiv de tractare - lampă stânga
9	Maneta de operare de sub volan, unitatea de comandă a motorului (numai fără KESSY), cutia de viteze automată (numai fără KESSY), maneta selectorului de viteze al cutiei de viteze automate (numai fără KESSY), ESC (numai fără KESSY), unitatea de comandă pentru recunoașterea remorcii (numai fără KESSY), servodirecția (numai fără KESSY), airbag (numai fără KESSY)
10	Geamurile acționate electric - stânga spate
11	Instalație de spălare a farurilor
12	Afișaj radio, afișaj sistem de navigație
13	Pregătire pentru taxi

Nr.	Consumator
14	Maneta de operare de sub volan, comutatorul de lumini, blocarea scooterii cheii din contact (cutia de viteze automată), semnalizare cu farurile, unitate de comandă SmartGate, senzor de ploaie, pregătire pentru telefon
15	Unitatea de comandă pentru sistemul de aer condiționat, manetă de selectare a cutiei de viteze automate, mufă de diagnosticare
16	Panoul de bord
17	Instalația de alarmă, claxon
18	Nealocat
19	Nealocat
20	Nealocat
21	Nealocat
22	Instalația de spălare a parbrizului și lunetei
23	Scaune față cu încălzire
24	Radiatorul pentru sistemul de aer condiționat, încălzire, unitate de comandă pentru sistemul de aer condiționat, încălzire
25	Nealocat
26	Comutator pentru încălzire scaun față
27	Ștergătorul de lunetă
28	Nealocat
29	Airbag (KESY)
30	Geamurile acționate electric, comutatorul de lumini, comutatorul pentru lampa de marșarier, unitatea de comandă pentru sistemul de aer condiționat, unitatea de comandă pentru sistemul de asistență direcție la parcare, oglinda exterioară, alimentarea baghetei mijlocii cu taste, alimentarea baghetei laterale cu taste, oglinda interioară, pregătirea pentru telefon
31	Pompa de combustibil, unitate de comandă pentru ventilatorul radiatorului, sistemul de menținere automată a vitezei de deplasare, bobina releului instalației de spălare a parbrizului și lunetei
32	Mufa de diagnosticare, reglarea fasciculului farurilor (pe înălțime), maneta de operare de sub volan
33	Bobina releului demarorului, întrerupătorul pedalei de ambreiaj
34	Duzele de pulverizare încălzite
35	Nealocat

Nr.	Consumator
36	Nealocat
37	Radar
38	Nealocat
39	Încălzirea suplimentară electrică
40	Nealocat
41	Încălzirea lunetei
42	Geamurile acționate electric - pasagerul din față
43	Dispozitiv de tractare - contact în priză
44	Bricheta, priza de 12 V
45	Geamurile acționate electric - dreapta spate
46	Instalația de spălare a parbrizului și lunetei, maneta de operare de sub volan
47	Dispozitiv de tractare - contact în priză
48	Dispozitiv de tractare - lampă dreapta
49	Unitate de comandă pentru pompa de combustibil
50	Radio
51	Încălzirea oglinzilor exterioare
52	KESSY
53	Blocarea coloanei de direcție (KESSY)
54	Unitate de comandă pentru ABS, respectiv ESC
55	Nealocat
56	Nealocat
57	Nealocat
58	Nealocat
59	Nealocat

Siguranțe în compartimentul motor

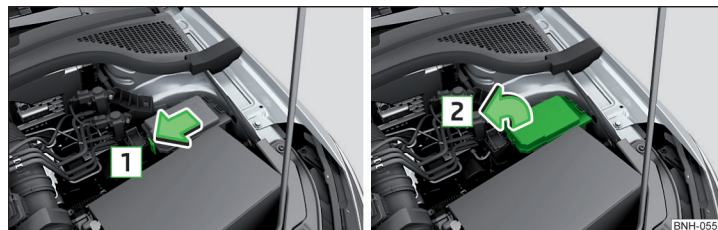

Fig. 177 Capacul panoului de siguranțe - varianta 1

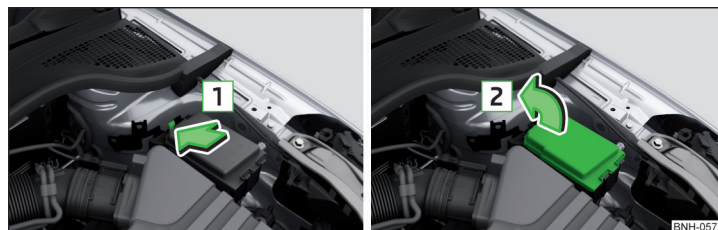

Fig. 178 Capacul panoului de siguranțe - varianta 2

Citiți și respectați mai întâi și de pe pagina 175.

Înlocuirea siguranțelor

- Apăsați tasta de blocare a capacului în sensul săgeții » fig. 177, respectiv » fig. 178.
- Ridicați capacul și scoateți-l în sensul săgeții .
- Scoateți clemele de plastic din suportul aflat pe capacul panoului de siguranțe.
- Înlocuiți siguranța corespunzătoare.
- Depozitați din nou clema la locul ei inițial.
- Așezați capacul pe panoul de siguranțe.
- Apăsați înăuntru tasta de blocare a capacului și blocați.

Capacul trebuie să se fixeze bine.

Disponerea siguranțelor în compartimentul motor

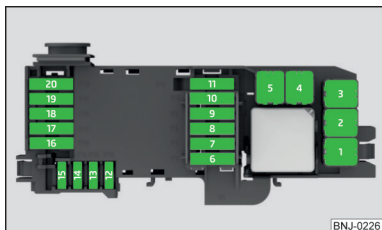

Fig. 179
Siguranțe

Citiți și respectați mai întâi și de pe pagina 175.

Nr.	Consumator
1	Ventilatorul radiatorului
2	Unitate de comandă preîncălzire
3	Unitate de comandă pentru ABS, respectiv ESC
4	Încălzirea electrică suplimentară - Circuitul 2
5	Încălzirea electrică suplimentară - Circuitul 3
6	Cutia de viteze automată
7	Unitatea de comandă a motorului
8	Ștergătoarele de parbriz
9	Unitatea de comandă centrală, modulul datelor bateriei
10	Unitate de comandă pentru ABS, respectiv ESC
11	Nealocat
12	Componente motor
13	Comutatorul pedalei de frână
14	Componentele motorului, bobina releului pompei de combustibil, ventilatorul radiatorului, pompa lichidului de răcire
15	Unitatea de comandă a motorului
16	Demarorul
17	Unitatea de comandă a motorului
18	Componentele motorului, bobina releului încălzirii electrice suplimentare

Nr.	Consumator
19	Sonda Lambda
20	Unitatea de comandă pentru instalația de preîncălzire, încălzirea ventilației carterului

Înlocuirea becurilor

Introducere în temă

În acest capitol găsiți informații referitoare la următoarele teme:

Disponerea becurilor în farurile față	179
Înlocuirea becului pentru faza scurtă (faruri cu halogen)	179
Înlocuirea becului pentru faza lungă, lumina de zi și de poziție	180
Înlocuirea becului pentru semnalizare față	180
Înlocuirea becului farului de ceață	181
Înlocuirea becului lămpii pentru numărul de înmatriculare	181
Blocul optic spate	182
Înlocuirea becurilor din blocul optic spate	182

Înlocuirea unui bec necesită o anumită îndemânare. De aceea vă recomandăm ca în situații de dubiu, să apelați la serviciile unei unități specializate sau să solicitați asistență de specialitate.

- Înainte de înlocuirea unui bec, decuplați contactul și stingeți becul respectiv al autovehiculului.
- Becurile defecte se vor înlocui cu becuri de aceeași capacitate. Denumirea se găsește pe soclul becului sau pe balonul din sticlă al becului.

Aveți un locaș special pentru cutia cu becuri de rezervă într-o casetă de plastic dispusă în roata de rezervă, respectiv sub podeaua portbagajului.

Recomandăm ca după înlocuirea unui bec de la faza mică, faza mare sau farurile de ceață, să se efectueze reglarea farurilor la o unitate autorizată.

La defectarea unui bec xenon cu descărcare în gaze sau a unei diode LED adresați-vă unui atelier specializat. ▶

! ATENȚIE

- Înaintea executării lucrărilor în compartimentul motorului, citiți și urmați indicațiile de avertizare » [pagina 142](#).
- Pot fi provocate accidente în cazul în care șoseaua nu este iluminată suficient iar autovehiculul nu este reperat deloc sau foarte slab de către ceilalți participanți la trafic.
- Becurile cu incandescență H7 și H15 se află sub presiune și pot exploda în timpul înlocuirii - există pericolul de rănire! De aceea recomandăm ca la înlocuirea becurilor să purtați mănuși și ochelari de protecție.
- În cazul lămpilor cu descărcare în gaz (lumină xenon) trebuie să se acorde o atenție deosebită tensiunii înalte - Pericol de moarte!

! ATENȚIE

- Nu prindeți cu degetele goale balonul din sticlă al becului cu incandescență - chiar și cea mai mică murdărie diminuează durata de funcționare a becului cu incandescență. Folosiți o lavetă curată, un șervețel etc.
- Căpăcelul de protecție al becului trebuie așezat la loc în far. Dacă acesta nu a fost introdus corect, s-ar putea să intre apă și mizerie în far - pericol de deteriorare a farului.

i Indicație

- În acest Manual de utilizare am descris doar modalitatea de înlocuire a becurilor pe care le puteți schimba singuri și care nu prezintă complicații. Înlocuirea celorlalte becuri cu incandescență trebuie realizată la o unitate autorizată.
- Vă recomandăm să aveți întotdeauna în autovehicul o cutiuță cu lămpi incandescente de rezervă. Becurile de rezervă se pot obține ca piese originale ŠKODA.

Disponerea becurilor în farurile față

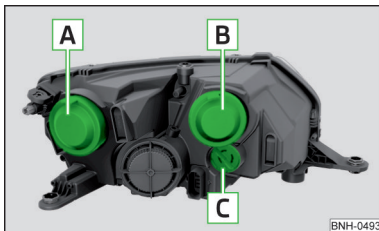

Fig. 180
Prezentarea în principiu: Farurile față

📖 Citiți și respectați mai întâi ! și ! de pe pagina 179.

Disponerea becurilor cu incandescență » [fig. 180](#)

- A** Faza scurtă sau faza scurtă cu bec xenon cu descărcare în gaze
- B** Lumina de drum, de zi și de poziție
- C** Lămpile de semnalizare față

Înlocuirea becului pentru faza scurtă (faruri cu halogen)



Fig. 181 Înlocuirea becului luminii de întâlnire

📖 Citiți și respectați mai întâi ! și ! de pe pagina 179.

- Scoateți capacul de protecție **A** » [fig. 180 la pagina 179](#).
- Scoateți conectorul cu becul, prin mișcări pendulatorii, în sensul săgeții **1** » [fig. 181](#).
- Detașați conectorul.
- Introduceți un bec nou în sensul săgeții **2** în așa fel, încât elementul de fixare **A** al becului să se potrivească în degajarea de sus de la reflector.
- Cuplați conectorul.
- Așezați capacul de protecție **A** » [fig. 180 la pagina 179](#).

Înlocuirea becului pentru faza lungă, lumina de zi și de poziție

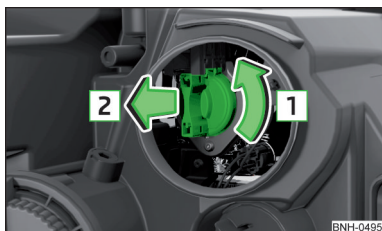

Fig. 182
Înlocuirea becului cu incandescentă pentru faza lungă/lumina de deplasare ziua



Fig. 183 Înlocuirea becului luminii de poziție

Citiți și respectați mai întâi și de pe pagina 179.

Demontarea și montarea becurilor pentru faza lungă și de zi

- > Scoateți capacul de protecție **B** » fig. 180 la pagina 179.
- > Rotiți soclul până la capăt în sensul săgeții **1** » fig. 182.
- > Extrageți soclul, împreună cu becul cu incandescentă, în sensul săgeții **2**.
- > Înlocuiți becul din soclu.
- > Introduceți în far soclul, împreună cu becul cu incandescentă nou, în sens contrar săgeții **2**.
- > Rotiți până la limită soclul, împreună cu becul cu incandescentă nou, în sens opus săgeții **1**.
- > Așezați capacul de protecție **B** » fig. 180 la pagina 179.

Demontarea / montarea becului luminii de poziție

- > Scoateți capacul de protecție **B** » fig. 180 la pagina 179.
- > Scoateți soclul împreună cu becul, prin mișcări pendulatorii, în sensul săgeții **1** » fig. 183.

- > Apucați soclul becurilor în locul marcat cu săgeți.
- > Scoateți becul defect din soclu, în sensul săgeții **2**.
- > Introduceți în soclu un nou bec, până la limită.
- > Împingeți la loc în far soclul împreună cu becul.
- > Așezați capacul de protecție **B** » fig. 180 la pagina 179.

Înlocuirea becului pentru semnalizare față



Fig. 184
Înlocuirea becului luminii de semnalizare față

Citiți și respectați mai întâi și de pe pagina 179.

- > Rotiți conectorul, împreună cu becul cu incandescentă, în sensul săgeții **1** » fig. 184.
- > Extrageți soclul, împreună cu becul cu incandescentă, în sensul săgeții **2**.
- > Înlocuiți becul din soclu.
- > Introduceți în far soclul, împreună cu becul cu incandescentă nou, în sens contrar săgeții **2**.
- > Rotiți până la limită soclul, împreună cu becul cu incandescentă nou, în sens opus săgeții **1**.

Înlocuirea becului farului de ceață

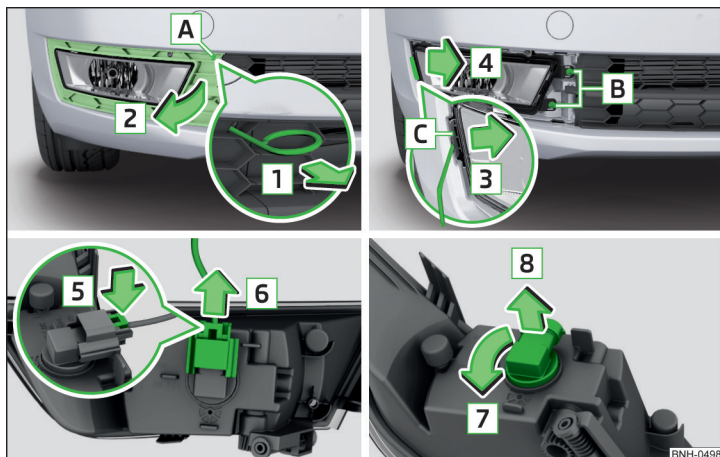

Fig. 185 Demontarea farului de ceață/Înlocuirea becului

📖 Citiți și respectați mai întâi **1** și **2** de pe pagina 179.

Demontarea grilajului de protecție și a farului

- Introduceți cârligul pentru tragerea capacelor integrale de roată în orificiul **A** » fig. 185 » pagina 161, *Trusa de scule*.
- Desprindeți grilajul de protecție prin tragerea de cârlig, în sensul săgeții **1**.
- Detașați grilajul de protecție în sensul săgeții **2**.
- Deșurubați șuruburile **B** cu ajutorul șurubelniței din trusa de scule.
- Cu cheia **2** » pagina 161, *Trusa de scule*, deblocați siguranța **C** în sensul săgeții **3**.
- Scoateți cu grijă farul în sensul săgeții **4**.

Înlocuirea becului

- Comprimați elementul de blocare de pe conector, în sensul săgeții **5**.
- Trageți conectorul, în sensul săgeții **6**.
- Rotiți soclul becului până la capăt în sensul săgeții **7**.
- Scoateți soclul becului în sensul săgeții **8**.
- Introduceți în far un soclu nou, împreună cu becul cu incandescență, și rotiți-l până la limită, în sens opus săgeții **7**.

➤ Cuplați conectorul.

Montarea farului și grilajului de protecție

- Introduceți farul de ceață în sens contrar săgeții **4** » fig. 185 și înșurubați-l.
- Montați grilajul de protecție și apăsați-l cu grijă.

Acesta trebuie să se fixeze bine.

Înlocuirea becului lămpii pentru numărul de înmatriculare

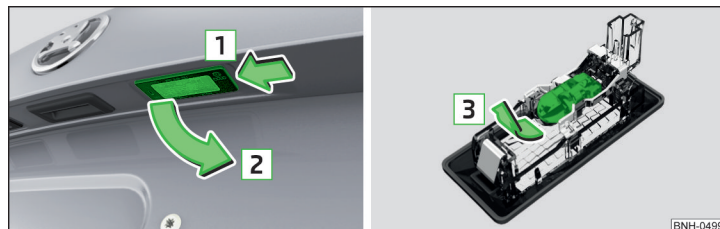

Fig. 186 Demontarea lămpii pentru numărul de înmatriculare / Înlocuirea becului

📖 Citiți și respectați mai întâi **1** și **2** de pe pagina 179.

- Deschideți capota portbagajului.
- Apăsați lampa în sensul săgeții **1** » fig. 186.

Lampa se desprinde.

- Rabatați afară și extrageți lampa, în sensul săgeții **2**.
- Scoateți becul defect din suport, în sensul săgeții **3**.
- Introduceți în suport un bec nou.
- Reintroduceți lampa apăsând în sens contrar săgeții **1**.
- Apăsați lampa, până când prinde arcul.

Verificați dacă este bine fixată lampa.

Blocul optic spate

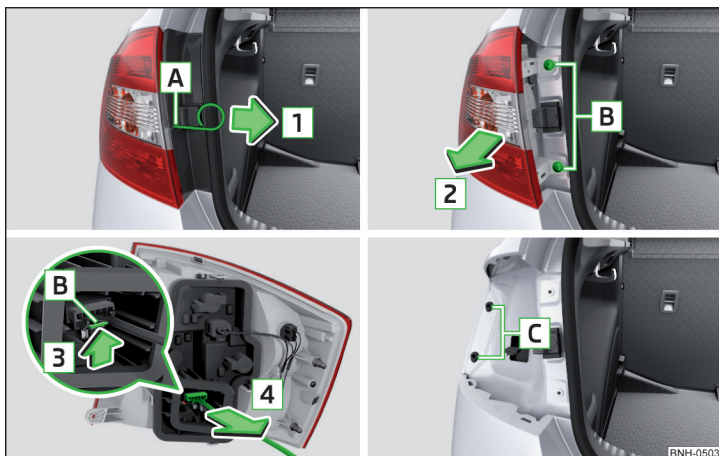

Fig. 187 Demontarea lămpii/scoaterea conectorului

Citiți și respectați mai întâi și de pe pagina 179.

Demontarea

- > Deschideți capota portbagajului.
- > Introduceți cârligul pentru tragerea capacelor integrale de roată în orificiul **A** » fig. 187 » pagina 161, *Trusa de scule*.
- > Demontați capacul prin tragerea de cârlig, în sensul săgeții **1**.
- > Deșurubați șuruburile **B** cu ajutorul cheii din trusa de scule.
- > Prindeți lampa și scoateți-o cu atenție, în sensul săgeții **2**.
- > Comprimați elementul de blocare de pe conector, în sensul săgeții **3**.
- > Scoateți cu grijă conectorul în sensul săgeții **4** din blocul optic spate.

Montarea

- > Introduceți conectorul în lampă.
- Elementul de blocare de pe conector trebuie să se fixeze ferm.
- > Introduceți lampa cu ciocurile **B** » fig. 188 la pagina 182 pe suportii **C** » fig. 187 din caroserie.
 - > Introduceți cu atenție lampa » .

> Înșurubați ferm blocul optic spate și așezați capacul.

Capacul trebuie să se fixeze bine.

ATENȚIE

- Aveți grijă ca la montarea la loc, cablajul să nu fie strivit între caroserie și blocul optic - există pericolul de pătrundere a apei și de deteriorare a instalației electrice.
- Dacă nu sunteți sigur dacă s-a agățat sau nu cablajul, vă recomandăm să verificați racordul lămpii la o unitate autorizată.
- La demontarea și montarea blocului optic spate, aveți grijă să nu deteriorați vopseaua sau blocul optic.

Înlocuirea becurilor din blocul optic spate

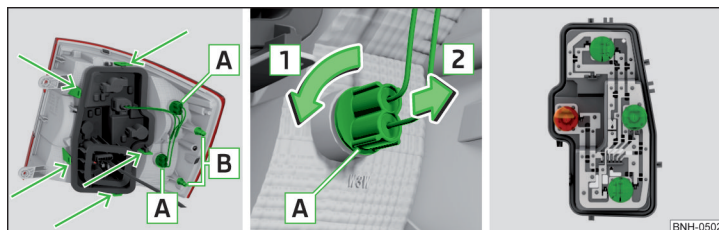

Fig. 188 Partea exterioară a lămpii / partea interioară a lămpii

Citiți și respectați mai întâi și de pe pagina 179.

Partile exterioare ale lămpii

- > Rotiți soclul becului **A** » fig. 188 în sensul săgeții **1** și scoateți-l din carcasa lămpii în sensul săgeții **2**.
- > Înlocuiți becul, introduceți la loc soclul, împreună cu becul cu incandescență, în carcasa lămpii, și rotiți-l până la limită, în sens opus săgeții **1**.

Partile interioare ale lămpii

- > Deblocați soclul becului în zonele marcate cu săgeți » fig. 188 și scoateți-l din lampă.
- > Rotiți respectivul bec până la capăt în **sens anti-orar** până la capăt.
- > Scoateți suportul din lampă.
- > Introduceți un bec nou în suportul becului și rotiți-l în **sens orar** până la capăt.
- > Introduceți suportul becului în blocul optic spate.

Suportul lămpii trebuie să se fixeze bine.

Date tehnice

Datele tehnice

Datele de bază ale autovehiculului

Introducere în temă

În acest capitol găsiți informații referitoare la următoarele teme:

Datele de identificare ale autovehiculului	184
Masa de funcționare și încărcătura	185
Măsurarea consumului de combustibil și a emisiilor de CO ₂ conform directivelor CEE și UE	185
Dimensiunile	186
Unghi de degajare	187

Datele din documentația tehnică a autovehiculului au întotdeauna prioritate în fața acestui manual.

Valorile au fost calculate la autovehiculul fără echipamente care îi reduc performanțele, ca de exemplu instalația de climatizare.

Datele de identificare ale autovehiculului

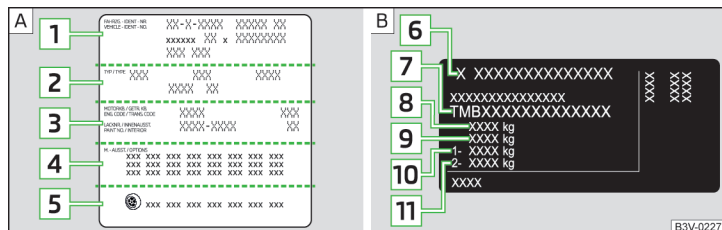

Fig. 189 Plăcuța de identificare a autovehiculului/Plăcuța de identificare a tipului

Eticheta cu datele autovehiculului

Eticheta cu datele autovehiculului » fig. 189 - A se găsește sub mocheta port-bagajului și este lipită și în Planul de service.

Plăcuța de identificare a autovehiculului conține următoarele date.

- 1 Seria de identificare al autovehiculului (VIN)
- 2 Tipul autovehiculului
- 3 Seria cutiei de viteze/seria vopselei/dotări interioare/capacitatea motorului/seria motorului
- 4 Descrierea parțială a autovehiculului
- 5 Diametrul omologat al anvelopei, în țoli¹⁾

Mărimile de anvelope și jante omologate pentru autovehiculul dumneavoastră sunt menționate în documentația tehnică a autovehiculului, precum și în declarația de conformitate (în așa numitul document COC).

Plăcuța de identificare tip

Plăcuța de identificare a tipului » fig. 189 - B se află în partea de jos a stâlpului B, pe partea dreaptă a autovehiculului.

Plăcuța de identificare a tipului conține următoarele date.

- 6 Producător
- 7 Seria de identificare al autovehiculului (VIN)
- 8 Masa totală maximă autorizată
- 9 masa totală maximă autorizată a ansamblului (autovehicul tractor și remorcă)
- 10 Sarcina maximă autorizată pe puntea față
- 11 Sarcina maximă admisă pe puntea spate

Seria de identificare al autovehiculului (VIN)

Numărul VIN (nr. caroserie) este poansonat în compartimentul motor, pe calota superioară a coloanei amortizorului dreapta. Acest număr este trecut și pe o plăcuță în colțul din stânga jos, sub parbriz (împreună cu codul de bare VIN), precum și pe plăcuța de identificare a tipului.

Numărul VIN se poate afișa și în Infotainment » *Manualul de utilizare Infotainment*, capitolul *CAR - Setările autovehiculelor*.

Cod motor

Codul motor (cod literal din trei poziții și numărul de serie) este poansonat pe blocul motor.

¹⁾ Valabil numai pentru unele țări.

Informații suplimentare (valabil pentru Rusia)

Numărul complet de omologare tip al mijlocului de transport este menționat în documentele autovehiculului, câmpul 17.

! ATENȚIE

Nu este permisă depășirea valorilor prescrise pentru masele maxime admise - Pericol de accident și de deteriorare!

Masa de funcționare și încărcătura

Masa de funcționare

Această valoare corespunde celei mai mici mase de funcționare posibile, fără alte dotări care influențează masa, cum ar fi de exemplu sistemul de aer condiționat, roata de rezervă.

Masa de funcționare specificată reprezintă numai o valoare orientativă.

Masa de funcționare include de asemenea 75 kg corespunzătoare greutateii șoferului, greutatea lichidelor necesare funcționării, a trusei de bord, precum și rezervorul de combustibil umplut într-o proporție de 90 %.

Masa de funcționare a autovehiculului » [pagina 188](#), *Date specifice autovehiculului în funcție de motorizare.*

Încărcătura

Din diferența dintre masa totală admisă și masa de funcționare, se poate calcula aproximativ încărcătura maximă.

Sarcina utilă este compusă din următoarele mase.

- Greutatea pasagerilor.
- Greutatea tuturor bagajelor și altor sarcini.
- Greutatea sarcinii pe acoperiș, inclusiv cea a sistemului de suport pentru portbagaj de acoperiș.
- Greutatea dotărilor care nu sunt cuprinse în masa de funcționare.
- Sarcina pe cupla de tractare la tractarea unei remorci (max. 50 kg).

i Indicație

La cerere, puteți afla masa exactă a autovehiculului dumneavoastră de la o unitate autorizată.

Măsurarea consumului de combustibil și a emisiilor de CO₂ conform directivelor CEE și UE

Datele despre consumul de combustibil și emisiile de CO₂ nu au fost disponibile la momentul închiderii redacției.

Datele despre consumul de combustibil și emisiile de CO₂ se obțin de pe paginile web ale ŠKODA sau din documentația comercială și tehnică a autovehiculului.

Măsurarea ciclului urban începe printr-o pornire la rece a motorului. În continuare se simulează deplasarea în oraș.

În cazul ciclului extraurban, autovehiculul este frânat și accelerat în toate treptele de viteze, de mai multe ori, urmărindu-se respectarea unei situații reale din trafic. Viteza de deplasare variază între 0 și 120 km/h.

Consumul combinat a fost determinat luând în calcul o pondere de 37 % pentru ciclul urban și de 63 % pentru ciclul extraurban.

i Indicație

- Valorile consumului de combustibil și ale emisiilor indicate pe paginile web ale ŠKODA sau în documentațiile comerciale și tehnice ale autovehiculului s-au determinat conform regulilor și condițiilor stabilite de normele legale pentru stabilirea datelor comerciale și tehnice ale autovehiculelor.
- În funcție de cuprinsul dotărilor, modul de conducere, situația din trafic, influențele intemperțiilor și starea autovehiculului, la utilizarea autovehiculului, în practică, pot rezulta valori de consum diferite față de cele menționate pe paginile web ale ŠKODA sau în documentația comercială și tehnică.

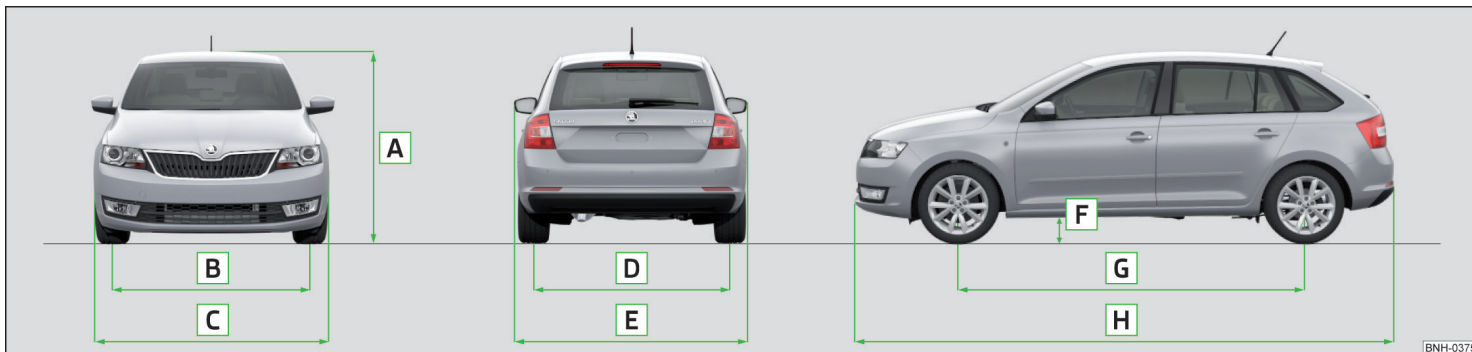

Fig. 190 Prezentarea în principiu: dimensiunile autovehiculului

Dimensiunile autovehiculului cu masa de funcționare fără șofer (în mm)

» fig. 190		Mențiune	Valoarea
A	Înălțime	Cotă de bază	1459
		Autovehicule cu pachet pentru drumuri grele	1472
B	Ecartament față		-a)
C	Lățimea		1706
D	Ecartament spate		-a)
E	Lățimea inclusiv oglinzile exterioare		1940
F	Garda la sol	Cotă de bază	134
		Autovehicule cu pachet pentru drumuri grele	149
G	Ampatamentul		2602
H	Lungimea		4304

a) Valorile nu sunt disponibile la încheierea redactării.

Unghi de degajare



Fig. 191
Prezentarea în principiu: Unghiul de degajare

Unghi » fig. 191

- A** Unghiul de degajare față
- B** Unghiul de degajare spate

Unghiul de degajare

Valorile menționate indică înclinarea maximă a unei denivelări de teren până la care autovehiculul poate să treacă cu viteză redusă peste respectiva denivelare, fără a rămâne imobilizat în ea cu bara de protecție sau cu podeaua.

Valorile menționate corespund celei mai ridicate sarcini posibile pe puntea față, respectiv spate.

Unghi de degajare (°)

Unghiul de degajare față	Unghiul de degajare spate
13,8	16,5

Introducere în temă

Valorile date s-au stabilit conform regulilor și în condițiile stabilite prin prevederile legale sau tehnice pentru stabilirea datelor tehnice și de operare pentru autovehicule.

Valorile pentru următoarele motoare nu au fost disponibile la momentul încheierii redactării.

Motor 1,2 l/66 kW TSI

Motor 1,2 l/81 kW TSI

Motor 1,4 l/92 kW TSI

Motor MPI 1,6 l/81 kW

Motor 1,4 l/66 kW TDI CR

Motor 1,6 l/85 kW TDI CR

Index

A	
ABS	
Lampa de control	34
Modul de funcționare	109
Accesorii	128
Accesoriile originale	130
Acoperișul	
Sarcina	89
Adaptări	128
Adaptări și modificări tehnice	
Airbaguri	131
Service	129
Spoiler	130
Afișajul	29
Temperatura lichidului de răcire	30
Afișajul MAXI DOT	43
Meniul principal	43
Operarea	44
Opțiunea de meniu Asistenți	46
Opțiunea de meniu Audio	45
Opțiunea de meniu Navigație	45
Opțiunea de meniu Telefon	46
Afișajul multifuncțional	
Funcții	40
Indicații	41
Memoria	42
operarea	41
Afișare	
Interval de service	47
Puncte cardinale	47
schimbarea treptelor de viteză	40
Airbag	
Airbag cortină	17
Airbag lateral	17
Declanșare	15
Dezactivarea airbagului frontal al pasagerului din față	19

Lampa de control	34
Modificări și îngrădiri la sistemul airbag	131
Airbag cortină	17
Airbag lateral	17
Airbagul	
decuplare	18
Airbagurile	
Airbagurile frontale	16
Airbagurile frontale	16
Alarma	
Activarea/Dezactivarea	55
Declanșarea	55
dezactivarea	55
Remorca	127
Alcantara	
îngrijirea	138
Alimentare	140
Combustibil	140
Anvelope	
Deteriorări	156
Indicator de uzură	156
Presiunea din anvelope	155
Uzură	155
Anvelope de iarnă	
consultați Roțile	158
Anvelopele	
consultați Roțile	157
Explicarea marcajului	157
noi	105
Apa de spălare parbriz	
În regim de iarnă	145
Apă de spălare parbriz	
completare	145
Aprinderea și stingerea luminilor	60
Asistentul la parcare	
activarea automată a sistemului la deplasarea înainte	112
Modul de funcționare	111

ASR	
Lampa de control	33, 34
Modul de funcționare	109
Auto-Computer	
consultați Afișajul multifuncțional	40
Autovehiculele vechi	
Preluarea și valorificarea	131
AUX	81
Avertizarea de distanță	
Lampa de control	39
Avertizare la depășirea vitezei	42
Avertizare ușă	39
B	
Bateria	
din telecomandă, înlocuire	172
Bateria autovehiculului	
Capacul	151
Deconectarea automată a consumatorilor	153
deconectarea, respectiv conectarea	153
Indicații de siguranță	150
încărcare	152
înlocuire	152
Lampa de control	37
Utilizarea pe timp de iarnă	151
Verificarea nivelului electrolitului	151
Becurile	
Înlocuirea	178
Benzina	
vezi combustibilul	140
Blocarea	
setări individuale	53
Telecomanda	51
Blocarea electronică a diferențialului (EDS)	109
Blocarea imobilizatorului volanului	
Butonul de pornire	96
Cheia	95
Blocarea schimbătorului de viteze (transmisia automată)	
Lampa de control	36

Bricheta	76	Centura de siguranță		Compartimentele de depozitare	74
Butonul de pornire		Dispozitivul de tensionare	13	Compartimentul de depozitare	
Blocarea imobilizatorului volanului	96	Lampa de control	33, 36	Compartimentul pentru ochelari	79
Cuplarea contactului	97	Centurile	11	de pe partea pasagerului față	79
Deblocarea imobilizatorului volanului	96	curățarea și îngrijirea	139	din consola centrală	75
Decuplarea contactului	97	Centurile de siguranță	11	din cotiera față	78
Oprirea motorului	97	Curățarea	139	din portiere	74
Pornirea motorului	97	Dispozitivul de rulare automată a centurii	13	Compartimentul motor	142
Probleme la pornirea motorului	98	dispunerea corectă	12	Bateria autovehiculului	150
butucul de contact	95	principiul fizic al unui accident frontal	12	Lichidul de frână	149
Buzunare de depozitare		punerea și scoaterea	13	Prezentare generală	144
pe spatele scaunelor față	80	Reglarea pe înălțime	12	Compartimentul pentru ochelari	79
Buzunare de depozitare pe interiorul scaunelor față	80	Cheia		Completare	
Buzunarul de depozitare din plasă	85	Cuplarea contactului	95	Lichid de răcire	149
		Decuplarea contactului	95	Ulei motor	147
		Oprirea motorului	95	Completarea	
		Pornirea motorului	95	apei de spălare parbriz	145
		Cheia cu telecomandă		Componentele setului de depanare	166
		Înlocuirea bateriei	172	Condițiile climaterice	128
		Cheie		Conducerea	
		descuiere	51	Viteza maximă	188
		încuiere	51	Conducerea economică	
		Claxon	27	Sfaturi	105
		Climatronic		Conservarea	
		Elemente de operare	91	vezi îngrijirea autovehiculului	133
		Funcționarea automată	92	Conservarea cavităților	136
		Regimul de recirculare a aerului	92	Consumul de combustibil	185
		Comanda automată a farurilor	62	Controlul pentru distanța parcursă	31
		Combustibil		Controlul Auto-Check	40
		alimentare	140	Controlul electronic al stabilității (ESC)	108
		Indicatorul rezervei de combustibil	30	Controlul tracțiunii (ASR)	109
		Lampa de control	35	Copiii și siguranța lor	20
		motorină	142	CORNER	
		Combustibilul	139	consultați Faruri de ceață cu funcția CORNER	62
		benzina fără plumb	140	Cotiera	
		vezi combustibilul	139	față	72
		COMING HOME	63	spate	72
		Compartimente de depozitare		Covorășe	102
		în portbagaj	84	consultați Covorășe	102
		Compartimentele	74		

Cricul	161	Decuplarea airbagului	18	Suportul multimedia	78
aplicare	164	Decuplarea contactului		Suportul pentru bilete de parcare	74
Întreținerea	136	Butonul de pornire	97	Suportul pentru pahare	75
Cuplarea contactului		Cheia	95	Dotări practice	
Butonul de pornire	97	Defectarea becurilor		Buzunare de depozitare pe spatele scaunelor	
Cheia	95	Lampa de control	38	față	80
Curățarea		Depanarea anvelopelor		Buzunare tip plasă de depozitare pe interiorul	
Alcantara	138	Etașarea și umflarea anvelopei	167	scaunelor față	80
Geamurile de far	135	Descuierea		Priza de 12 V	77
Husele scaunelor încălzite electric	138	Cheie	51	Vesta reflectorizantă	160
Pielea naturală	137	KESYS	52	DriveGreen	106
Pielea sintetică	138	Descuierea manuală			
Piese cromate	134	a portbagajului	173	E	
Piese din material sintetic	134	Dezghetarea lunetei	65	Economisirea combustibilului	105
Roțile	136	Dimensiunea anvelopelor	157	Economisirea energiei electrice	105
suprafețele eloxate	134	consultați Roțile	157	EDS	109
Țesăturile	138	Dimensiunile autovehiculului	186	Element Cargo	85
Curățarea autovehiculului	131	Dispozitivul de rulare automată a centurii	13	Elementele de prindere	82
Cutia de viteze		Dispozitivul de tensionare	13	EPC	
Mesaje cu indicații	36	Dispozitivul de tractare	120	Lampa de control	34
Cutia de viteze automată		Accesorii	125	ESC	
Anomalii în funcționare	36	Descrierea	121	Lampa de control	33
Lampa de control	36	Sarcina pe cupla de tractare	120	Modul de funcționare	108
Mesaje cu indicații	36	Utilizarea și îngrijirea	136	Evitarea producerii defecțiunilor la autovehicul	107
Tiptronic	104	Distanța parcursă	31	Extinctorul	161
D		Dotare de urgență			
Date de deplasare		Cricul	161	F	
operarea	41	Extinctorul	161	Fantele de ventilație	93
Date tehnice	184	Triunghi reflectorizant	160	Faruri	
DAY LIGHT		Trusa de prim-ajutor	160	Instalația de spălare a farurilor	68
consultați Luminile de zi	60	Trusa de scule	161	Faruri de ceață cu funcția CORNER	62
Deblocarea		Dotări de urgență		Farurile	
setări individuale	53	Vesta reflectorizantă	160	Deplasarea în străinătate	64
Telecomanda	51	Dotările practice		Farurile de ceață	62
Deblocarea imobilizatorului volanului		Bricheta	76	Farurile față	
Butonul de pornire	96	Cârligul de haine	80	Disponerea becurilor	179
Cheia	95	Compartimentul de depozitare	74	Faza lungă	61
Deblocarea și blocarea	50	Compartimentul pentru ochelari	79	Lampa de control	36
Deconectarea automată a consumatorilor	153	Recipientul pentru reziduuri	77		
		Scrumiera	76		

Îngrijirea exterioară a autovehiculului	133	Înlocuirea		Lămpile	
Îngrijirea habitaculului	137	Bateria autovehiculului	152	Lampa de control	38
Iustruirea autovehiculului	133	Bec pentru faruri de ceață	181	Lămpile de control	31
Pielea naturală	137	Bec pentru faza lungă, lumina de zi și de poziție	180	Lămpile de control	31
Pielea sintetică	138	Becul cu incandescență al blocului optic spate	182	Lățimea autovehiculului	186
Piese cromate	134	Becul lămpii pentru numărul de înmatriculare	181	LEAVING HOME	63
Piese din material sintetic	134	Becuri din blocul optic spate	182	Lichid de răcire	
Protejarea podelei	136	Becurile	178	completare	149
spălarea	131	Lamela ștergătorului lunetei	174	Lichidul de frână	149
spălare manuală	132	Lamelele ștergătoarelor de parbriz	173	Mesaje cu indicații	32
suprafețele eloxate	134	Roțile	162	Specificații	150
Țesăturile	138	siguranțelor	175	verificare	149
Îngrijirea autovehiculului la exterior		Uleiul de motor	145	Lichidul de răcire	147
Foliile decorative	134	Înlocuirea roții		Indicatorul de temperatură	30
Foliile de protecție	134	lucrări ulterioare	165	Lampa de control	37
Piese cromate	134	Prelucrare preliminară	162	Mesaje cu indicații	37
suprafețele eloxate	134	Scoaterea și montarea roții	165	verificare	148
Îngrijirea exterioară a autovehiculului				Lichidul de spălare a geamurilor	
Vopseaua autovehiculului	133	J		Lampa de control	38
Îngrijirea exterioară a autovehiculului	133	Jantele	154	Limitarea forței	
Butucul încuierii portierei	135	Joja de ulei	146	geamurile acționate electric	59
Conservarea cavităților	136			Locul de parcare	101
Dispozitivul de tractare	136	K		Lumina	
Garniturile din cauciuc	134	KESY		aprindere și stingere	60
Geamurile de far	135	descuiere	52	Lumina de întâlnire	60
Geamurile și oglinzile exterioare	135	încuiere	52	Lumina de poziție	60
Lamelele ștergătoarelor de parbriz	137			Reglarea înălțimii de luminare a farurilor	60
Piese din material sintetic	134	L		Lumina de întâlnire	60
Protejarea podelei	136	Lamelele ștergătoarelor de parbriz	137	Lumina de poziție	60
Roțile	136	Lampa de ceață din spate		Lumini	
Îngrijirea habitaculului	137	Lampa de control	34	Înlocuirea becurilor	178
Centurile de siguranță	139	Lampa de ceață spate	63	Luminile	59
Husele scaunelor	138	Lampa de semnalizare	61	comanda automată a farurilor	62
Pielea naturală	137	Lampa interioară		COMING HOME / LEAVING HOME	63
Pielea sintetică	138	față	64	Faruri de ceață cu funcția CORNER	62
Îngrijirea și întreținerea	128	spate	65	Farurile de ceață	62
Înlocuire		Lanțurile antiderapante	158	Faza lungă	61
Bec pentru faza scurtă (faruri cu halogen)	179			Instalația de avarie	63
Bec pentru semnalizare față	180			Lampa de ceață spate	63
Siguranțe în compartimentul motor	177			Lampa de semnalizare	61
Siguranțe în planșa de bord	175				

Lămpile de parcare	64	Motorină		Indicatorul de temperatură	30
Luminile de zi	60	Regim de iarnă	142	Indicatorul rezervei de combustibil	30
Postul de conducere	64	vezi combustibilul	142	Lămpile de control	31
Semnalizarea cu farurile	61	Motorul		Prezentare generală	28
Luminile de zi	60	Rodajul	105	Tuometru	29
Luneta - încălzire	65	Multimedia		Parasolarele	66
Lungimea autovehiculului	186	AUX	81	consultați Parasolarele față	66
Lustruirea autovehiculului		USB	81	vezi ruloul parasolar al plafonului panoramic	66
vezi îngrijirea autovehiculului	133			Parcarea	101
		N		Sistemul de asistență la parcare	110
M		N1	86	Parcarea autovehiculului	
Macaralele geamurilor acționate electric		Navigație		consultați Parcarea	101
Tasta din portiera pasagerului față	58	consultați Infotainment	4	ParkPilot	110
Tastele din portierele spate	58			Pedala de frână (transmisia automată)	
Macaraua electrică a geamului	57	O		Lampa de control	36
Macaraua mecanică a geamului	57	Oglinda		Pedale	102
deschiderea și închiderea	57	Make-up	66	Covorașe	102
Maneta		Oglinda retrovizoare	68	Pielea	
Faza lungă	61	Oglinda interioară	68	îngrijirea pielii naturale	137
Lampa de semnalizare	61	Oglindă retrovizoare		Pielea sintetică	138
Maneta selectorului de viteze		Oglinzi exterioare	69	Piese de schimb	128
consultați Operarea manetei selectorului de viteze	103	Oglinzi		Piese cromate	
Manetă		Oglinzi exterioare	69	consultați Îngrijirea autovehiculului	134
Ștergătoare	67	Oglinzile		Piese din material sintetic	134
Masa de funcționare	185	Oglinda interioară	68	Piese originale	129
Masca portbagajului		Operarea manetei selectorului de viteze	103	Plase	82
Poziția de parcare	84	Operarea sistemului informativ	41	Plăcuța de identificare a autovehiculului	184
Masele		Oprirea		Plăcuța de identificare a autovehiculului și plăcuța de identificare a tipului	
Mase maxime admise	184	consultați Parcarea	101	Plăcuța de identificare a autovehiculului și plăcuța de identificare a tipului	184
MAXI DOT		Oprirea motorului		Plăcuța de identificare a tipului	184
consultați afișajul MAXI DOT	43	Butonul de pornire	97	Podea falsă	
MCB	110	Cheia	95	în portbagaj	85
MDI	81			Podeaua	
Mecanismul de siguranță	53	P		Îngrijirea autovehiculului	136
Media		Panoul de bord	28	Podeaua variabilă	
consultați Infotainment	4	Afișajul	29	introducere	87
Motor		consultați Panoul de bord	28	Poziția de parcare	88
Mesaje cu indicații	37	Contorul pentru distanța parcursă	31		
		Controlul Auto-Check	40		

ridicare _____	88	Postul de conducere		Recunoașterea stării de oboseală _____	118
scoatere _____	87	Bricheta _____	76	Mesaje cu indicații _____	119
Podea variabilă _____	86	Compartimentele de depozitare _____	74	Modul de funcționare _____	118
poziția inferioară _____	87	dotările practice _____	74	Regim de iarnă	
poziția superioară _____	86	Luminile _____	64	Motorină _____	142
Pornirea asistată _____	168, 169	Prezentare generală _____	27	Regimul de recirculare a aerului _____	92
pornirea motorului		Priza de 12 V _____	77	Regimul de tractare _____	120
Pornirea asistată _____	169	Scrumiera _____	76	Regimurile transmisiei manuale automatizate	103
Pornirea motorului		Poziția corectă a scaunului _____	9	Reglare	
Butonul de pornire _____	97	Bancheta spate _____	10	Oglinzi exterioare _____	69
Cheia _____	95	Pasagerul din față _____	10	poziția superioară a podelei variabile _____	86
Pornirea asistată _____	168	Șoferul _____	9	Reglarea	
Pornirea și oprirea motorului cu cheia _____	94	Preavertizarea / frânarea de urgență		Fasciculul farurilor _____	60
Pornirea și oprirea motorului de la buton _____	96	Lampa de control _____	39	Înălțimea centurii _____	12
Portbagaj		Preluarea și valorificarea autovehiculelor vechi	131	Oglindea interioară _____	68
Autovehiculele din clasa N1 _____	86	Presiunea din anvelope _____	155	Ora _____	31
Cârlige _____	83	Presiunea în anvelope		poziția inferioară a podelei variabile _____	87
Compartimente de depozitare _____	84	Lampa de control _____	35	Scaunele și tetierele _____	70
Element Cargo _____	85	Presiunea uleiului		scaunului _____	70
Elementele de prindere _____	82	Mesaje cu indicații _____	37	Tetierele _____	70
podeaua falsă cu două fețe _____	85	Prezentare generală		Volanul _____	10
podea variabilă _____	86	Compartimentul motor _____	144	Reglarea scaunelor _____	9
Portbagajul _____	81	Lămpile de control _____	31	Remorca	125
Buzunarul de depozitare din plasă _____	85	Postul de conducere _____	27	cuplarea și decuplarea _____	126
Capac _____	83	Priza		Inelul de siguranță _____	126
consultați Capota portbagajului _____	56	12 V _____	77	încărcare _____	126
Descuierea capotei portbagajului _____	173	Proiectoarele de ceață		Priza cu 13 pini _____	126
Iluminarea _____	81	Lampa de control _____	36	Tractarea unei remorci _____	127
Plase de fixare _____	82	Protecția componentelor _____	130	Repararea anvelopelor	
Portbagajul de acoperiș		Protecția la remorcare _____	55	indicații generale _____	167
Puncte de fixare _____	89	Protejarea podelei _____	136	Verificarea presiunii _____	168
Portiera				Reparația anvelopei	
deschiderea _____	54	R		Prelucrări preliminare _____	167
închiderea _____	54	Racleta pentru gheață _____	135	Reparații și modificări tehnice _____	128
Portieră		Radio		Rezerva de combustibil	
Încuierea de urgență _____	172	consultați Infotainment _____	4	Lampa de control _____	35
Portierele		Reciclarea		Ridicarea autovehiculului pe cric _____	164
Siguranța pentru copii _____	54	Preluarea și valorificarea autovehiculelor vechi _____	131	Roata de rezervă _____	157
		Recipientul pentru reziduuri _____	77	depozitarea _____	162
				scoaterea _____	162

Roata de urgență _____	157	Scaun		Setări individuale	
depozitarea _____	162	reglare _____	70	blocare _____	53
scoaterea _____	162	Scaune		deblocare _____	53
Rodajul		Cotiera față _____	72	Setul de pană _____	166
Anvelopele _____	105	Încălzirea _____	71	Siguranța _____	8
Motorul _____	105	Spătarele banchetei spate _____	73	poziția corectă a scaunelor _____	9
Plăcuțele de frână _____	105	Scaunele		Siguranța pasivă _____	8
Roți		Cotiera spate _____	72	înaintea fiecărei deplasări _____	8
anvelopele cu sens precizat de rotație _____	157	Tetierele _____	70	Siguranța în trafic _____	8
Depozitarea anvelopelor _____	154	Scaunele și tetierele _____	70	Siguranța pentru copii _____	54
Deteriorările anvelopelor _____	156	Scaun pentru copii		Airbagurile laterale _____	22
Echilibrarea roților _____	155	ISOFIX _____	23	Siguranță	
Indicatorul de uzură al anvelopelor _____	156	TOP TETHER _____	24	ISOFIX _____	23
Mod de conducere _____	155	Utilizarea de scaune ISOFIX pentru copii _____	23	Scaune pentru copii _____	20
Presiunea din anvelope _____	155	Scaunul pentru copii		Siguranță copii _____	20
Schimbarea roților _____	156	Clasificarea pe grupe _____	22	Tetierele _____	70
Simbolul de viteză _____	158	pe scaunul pasagerului față _____	21	TOP TETHER _____	24
Uzura anvelopelor _____	155	Utilizarea de scaune pentru copii _____	22	Siguranțe	
Vechimea anvelopelor _____	154	Schimbarea manuală a treptelor de viteză		Disponerea siguranțelor în compartimentul	
Roțile		consultați Schimbarea treptelor de viteză _____	102	motor _____	178
Anvelope de iarnă _____	158	Schimbarea treptelor de viteză		Disponerea siguranțelor în planșa de bord _____	176
Capac integral _____	163	Schimbătorul de viteză _____	102	Siguranțe în compartimentul motor	
depozitarea _____	162	Schimbarea treptelor de viteze		Disponerea _____	178
Dimensiunea anvelopelor _____	157	Informație privind treapta de viteză selectată _____	40	Siguranțele	
Index de sarcină _____	158	Recomandarea treptei de viteză _____	40	alocarea _____	175
indicații cu caracter general _____	154	Scrumiera _____	76	Codul de culoare _____	175
Înlocuirea _____	162	Scula _____	161	înlocuirea _____	175
Lanțurile antiderapante _____	158	Semnalizarea _____	61	Simbolul de viteză	
scoaterea _____	162	Semnalizarea Confort _____	61	consultați Roțile _____	158
Rulare		Seria de identificare a autovehiculului (VIN) _____	184	Sistemele de asistență _____	108
Consumul de combustibil _____	185	Seria motorului _____	184	Sistemele de frână _____	108
Valorile emisiilor de noxe _____	185	Service _____	129	Sistemele de stabilizare _____	108
Rularea		Afișarea intervalului de service _____	47	Sistem informativ	
Trecerea prin apă _____	107	Lampa de control _____	39	Afișare puncte cardinale _____	47
S		Servodirecția / Blocarea coloanei de direcție (sistemul KESSY)		Recomandarea treptei de viteză _____	40
SAFE		Lampa de control _____	33	Sistemul airbag _____	14
consultați Mecanismul de siguranță _____	53	Servofrâna _____	101	Sistemul de aer condiționat _____	90
SAFELock				Climatronic _____	91
consultați Mecanismul de siguranță _____	53			Fantele de ventilație _____	93

Tiptronic	104
TOP TETHER	24
Tractarea	170
Tractarea unei remorci	127
Transmisia automată	102
Blocarea schimbătorului de viteze	104
Deblocarea de urgență a selectorului de viteze	173
Defecțiune la blocarea schimbătorului de viteze	104
Demararea și conducerea	105
Eliberarea manetei selectorului de viteze	104
Kick-down	105
Operarea manetei selectorului de viteze	103
Transportarea	74
Suportul pentru portbagajul de acoperiș	88
Transport copii	20
Transportul	
Portbagajul	81
Trecerea	
prin apă	107
Triunghi	160
Triunghi reflectorizant	160
Trusa de prim-ajutor	160
Trusa de scule	161
TSA	110
Turometru	29
U	
Ulei	
Mesaje cu indicații	37
vezi uleiul de motor	146
Ulei de motor	
Verificare	146
Uleiul de motor	145
înlocuirea	145
Lampa de control	37
Specificații	146
Uleiul motor	
completare	147

Unghi de degajare	187
Urgență	
Deblocarea selectorului de viteze	173
Instalația de avarie	63
Încuierea portierei fără butuc al încuietorii	172
Înlocuirea roților	162
Oprirea motorului de la buton	97
Pornirea asistată	168, 169
Repararea anvelopelor	166
Tractarea autovehiculului	170
Tractarea autovehiculului cu dispozitivul de remorcare	171
USB	81
Utilizarea pe timp de iarnă	158
Anvelope de iarnă	158
Bateria autovehiculului	151
Degivrarea geamurilor	135
Lanțurile antiderapante	158

V

Valorile emisiilor de noxe	185
Ventilatorul radiatorului	145
Verificarea	
Fixarea regulamentară a tijeii cuplei	123
lichidului de frână	149
lichidului de răcire	148
Nivelul electrolitului bateriei	151
nivelului apei de spălare parbriz	145
nivelului de ulei	146
Uleiului de motor	146
verificările impuse de lege	129
Vesta	
Amplasarea vestei reflectorizante	160
VIN	
Seria de identificare a autovehiculului	184
Viteza maximă	188
Vizibilitatea	65
Volanul	
poziția corectă	9
reglarea	10

W

Wi-Fi	
Parola	48
Setarea	49
Wi-Fi Direct	49

Z

Zonele de depozitare	74
-----------------------------------	----

Retipărirea, multiplicarea, traducerea sau orice altă utilizare, chiar și numai parțială, nu este permisă fără acordul scris al ŠKODA AUTO a.s..

Toate drepturile de autor și de proprietate intelectuală sunt rezervate în mod expres firmei ŠKODA AUTO a.s..

Ne rezervăm dreptul de a opera modificări.

Editat de: ŠKODA AUTO a.s.

© ŠKODA AUTO a.s. 2015

ŠKODA Service App – ŠKODA Service în buzunarul dumneavoastră

Aplicația ŠKODA Service este prevăzută pentru Smartphone sistem Android și iPhone. Aceasta are sarcina de a vă oferi dumneavoastră, ca client al ŠKODA AUTO, asistență în situațiile dificile de pe drum.

Dealerul meu – selectați dealerul dumneavoastră favorit și citiți despre oferta sa actuală sau despre noutățile ŠKODA.

Asistență – contactați un serviciu de asistență pentru pană, găsiți cel mai apropiat dealer de pe drum și utilizați serviciul Parking Helper.

Mașina mea – instrucțiunile de utilizare complete, precum și o listă cuprinzătoare a tuturor indicatoarelor de control pentru o vizualizare rapidă, instrucțiuni pentru sistemele media și Quick-Tips.



Gata de descărcare la AppStore pentru iOS și Google Play pentru Android

ŠKODA Manual App - cunoașteți-vă autovehiculul

Aplicația ŠKODA Manual este prevăzută pentru utilizatorii tabletelor cu sistem Android și iOS, care sunt interesați de marca ŠKODA sau care deja dețin un model. Aplicația conține versiunea completă a instrucțiunilor de utilizare electronice pentru toate modelele actuale ale mărcii ŠKODA. În plus, ea conține o listă a tuturor indicatoarelor de control, instrucțiuni pentru sistemele media, precum și o imagine schematică a indicațiilor Quick-Tips.

Între funcțiunile principale ale aplicației se numără:

- › Navigarea simplă prin conținut
- › Citirea cuprinzătoare a conținutului
- › Căutarea textului complet prin întregile instrucțiuni
- › Cursor pentru accesul rapid la capitoul preferat



Available on the
App Store

GET IT ON
Google play

www.skoda-auto.com

Návod k obsluze
Rapid Spaceback rumunsky 05.2015
S57.5610.04.14
5JJ012714AD



5JJ012714AD