

SIMPLY CLEVER



Škoda Superb

MANUAL DE UTILIZARE



Introducere

Ați ales un autovehicul Škoda - mulțumim pentru încredere

Autovehiculul Škoda reprezintă un autovehicul cu cea mai modernă tehnologie și nenumărate accesorii pe care cu siguranță doriți să le utilizați la maximum în călătoriile dvs. Vă recomandăm de aceea să citiți cu atenție acest manual de utilizare, veți putea astfel să vă cunoașteți autoturismul în timp scurt, în cel mai mic detaliu.

Pentru orice alte informații privitoare la autoturismul dumneavoastră vă rugăm să vă adresați oricărei unități Škoda sau importatorului. Întrebările, sugestiile și observațiile dumneavoastră sunt întotdeauna binevenite.

Normele de legislație care sunt diferite în țara dumneavoastră față de indicațiile din acest manual, au întâietate.

Vă dorim drum bun la volanul autovehiculului dumneavoastră Škoda.

Ai dumneavoastră **Škoda** Auto



Literatura de bord

În literatura de bord a autovehiculului dvs. găsiți, în afară de acest „Manual de utilizare” și manualele „Planul de service”, „Scurt îndrumar”, „Date tehnice” și „Ajutorul la drum”. În plus, în funcție de modelul autovehiculului și de echipare în mapa de bord există manuale de utilizare și instrucțiuni pentru fiecare echipament (de ex. Manualul de utilizare Radio).

În cazul în care vă lipsește unul din documentele de mai sus, adresați-vă imediat unei unități Škoda; personalul vă va ajuta cu plăcere.

Trebuie avut în vedere faptul că datele din actele autovehiculului au întâietate în fața informațiilor din acest manual.

Manual de utilizare

Acest manual de utilizare descrie **gama de echipamente actuală** a autovehiculului. Unele echipamente descrise pot fi montate ulterior, sau dotează numai anumite autovehicule. **Imaginile** pot varia față de autovehiculul dvs.; ele trebuie privite numai ca informații cu caracter general.

În afara informațiilor referitoare la utilizare, manualul conține de asemenea și indicații de funcționare și de întreținere, pentru siguranța dumneavoastră și pentru menținerea calităților autovehiculului. Vă oferă sugestii și indicații valoroase. În plus, puteți afla cum puteți utiliza autovehiculul dvs. **în siguranță, economic și ecologic.**

Din motive de siguranță, luați în considerare și informațiile despre accesorii, modificări și piese de schimb

⇒ pagina 240.

Însă și celelalte capitole din acest manual sunt importante, deoarece utilizarea competențelor a autovehiculului servește - pe lângă întreținerea și curățarea periodică - la păstrarea calităților autovehiculului și în multe situații aceasta este premisa pentru acordarea garanției.

Scurtă prezentare

conține o prezentare generală a celor mai importante elemente de comandă ale autovehiculului.

Serviceplan

conține:

- Date autovehiculului,
- Intervalele de service,
- Vedere de ansamblu asupra lucrărilor de service,
- Confirmările service,
- Confirmarea garanției de mobilitate,
- Indicații importante referitoare la garanție,

Confirmările lucrărilor de service realizate reprezintă una din condițiile pentru acordarea garanției.

De aceea, prezentați planul de service când aduceți autovehiculul la o unitate Škoda.

Dacă nu aveți la îndemână planul de service sau l-ați pierdut, adresați-vă unității Škoda, unde ați efectuat întreținerea periodică. Aceștia vă vor pune la dispoziție un duplicat în care au fost confirmate lucrările de service efectuate.

Ajutorul la drum

conține adrese și numere de telefon ale importatorilor Škoda. ►

Date tehnice

conține cele mai importante date ale autovehiculului.

Cuprins

Structura acestui manual (explicații)

Utilizarea

Cockpit

Prezentare generală

Aparatele de bord și lămpile de control

Prezentare generală a tabloului de bord

Turometrul

Indicatorul temperaturii lichidului de răcire

Indicatorul rezervei de carburant

Ceasul digital

Vitezometrul cu contor pentru distanța parcursă

Indicatorul intervalelor de service

Indicatorul multifuncțional (calculatorul de bord)

Display-ul de informații*

Auto-Check-Control

Lămpile de control

Descuierea și încuierea autovehiculului

Cheile

Schimbarea bateriei cheii

Imobilizatorul electronic

Siguranța pentru copii

Închiderea centralizată

Telecomanda

Instalația de avertizare antifurt*

Acționarea electrică a geamurilor

Trapa/Plafonul glisant electric*

Luminile și vizibilitatea

Luminile

Iluminarea habitaculului

Vizibilitatea

Instalația de spălare/ștergere parbriz

Oglinda retrovizoare

Scaunele și compartimentele de depozitare

Scaunele din față

Reglarea manuală a scaunelor din față

Reglarea electrică a scaunelor*

Scaunul pasagerului din dreapta cu partea centrală a spătarului rabatabilă*

Suportul pentru picioare spate*

Încălzirea scaunelor*

Pedalele

Încărcarea portbagajului

Cutia frigorifică din spatele cotierei din spate*

Cutia pliantă CargoFlex*

Portbagajul exterior

Supportul pentru băuturi

Scrumierele

Brișeta și prizele

Compartimentele de depozitare

Încălzirea și instalația de climatizare

Instalația de climatizare

Climatronic* (instalația de climatizare automată)

Pornirea și deplasarea

Reglarea poziției volanului

Contactul

Pornirea motorului

Oprirea motorului

Comutarea vitezelor (Cutia de viteze manuală)

Frâna de staționare

Asistența la parcare*

Instalația de reglare a vitezei de croazieră (GRA)*

Cutia de viteze automată*

Cutia de viteze automată cu 5 trepte de viteză

Comunicarea și navigația

Volanul multifuncțional*

Schimbătorul de CD-uri*

Telefonul, instalația de emisie și sistemul de navigație

Siguranța

Siguranța pasivă

Important

Poziția corectă în scaun

Centura de siguranță

De ce trebuie să folosim centurile de siguranță?

Principiile fizice în cazul unui accident frontal

Indicații de siguranță importante referitoare la centurile de siguranță

Cum se așează corect centurile de siguranță?

Dispozitivul de tensionare

Sistemul airbag

Descrierea sistemului airbag

Airbag-ul frontal

Airbag-urile laterale

Airbag-urile pentru cap*

Dezactivarea airbag-ului

8

9

11

11

13

13

14

14

15

15

16

16

18

22

24

28

39

39

40

41

41

42

47

49

51

54

57

57

62

64

66

69

72

72

73

74

79

80

81

82

82

89

91

94

95

97

99

100

108

108

113

120

120

121

122

123

124

125

125

126

129

129

135

135

139

142

147

147

147

149

153

153

154

155

156

159

160

160

162

165

167

169

Transportul copiilor în siguranță	172	Verificarea și completarea	216	Index al cuvintelor cheie	267
De reținut când se transportă copiii!	172	Compartimentul motor	216		
Scaunul pentru copii	176	Prezentarea compartimentului motorului	218		
Montarea scaunului pentru copii	179	Uleiul de motor	219		
Indicații de deplasare	183	Sistemul de răcire	222		
Tehnica inteligentă	183	Lichidul de frână	225		
Programul electronic de stabilitate (ESP)*	183	Bateria	226		
Frânele	186	Instalația pentru spălarea parbrizului	231		
Servofrâna	187	Roțile și anvelopele	233		
Sistemul anti-blocare (ABS)	187	Roțile	233		
Asistența la frânare*	188	Accesoriile, piesele de schimb și			
Servodirecția	188	modificările tehnice	240		
Deplasarea și mediul înconjurător	190	Accesoriile și piesele de schimb	240		
Primii 1 500 kilometri și după aceea	190	Modificări tehnice	240		
Catalizatorul	191	Ajutorul în caz de pană	243		
Conducerea economică și ecologică	192	Ajutorul în caz de pană	243		
Compatibilitatea cu mediul	196	Trusa de prim ajutor*	243		
Deplasarea în străinătate	196	Triunghiul reflectorizant	243		
Evitarea producerii defecțiunilor la autovehicul	197	Extinctorul de incendii*	244		
Deplasarea cu remorcă	198	Trusa de scule	244		
Tractarea unei remorci	198	Roata de rezervă	245		
Dispozitivul de remorcare demontabil*	200	Înlocuirea roții	246		
Indicații de utilizare	203	Ajutorul la pornire	253		
Întreținerea autovehiculului	203	Tractarea și remorcarea	254		
Informații cu caracter general	203	Siguranțele și lămpile cu incandescență ..	257		
Întreținerea exterioră a autovehiculului	203	Siguranțele electrice	257		
Întreținerea interiorului autovehiculului	209	Lămpile cu incandescență	259		
Carburantul	212	Date tehnice	265		
Benzina	212	Informații cu caracter general	265		
Diesel	212	Datele de identificare	265		
Alimentarea	214				

Structura acestui manual (explicații)

Acest manual de utilizare este structurat sistematic, ceea ce va permite găsirea rapidă și exactă a informațiilor pe care le căutați.

Capitolele, Cuprinsul și Indexul

Conținutul manualului este structurat în segmente relativ scurte, care sunt sintetizate în **capitole** sistematice. Capitolul actual este evidențiat în partea de jos a paginii din dreapta.

Cuprinsul desfășurat în funcție de capitole și **indexul** de la sfârșitul manualului vă ajută să găsiți rapid informațiile dorite.

Capitolele

Majoritatea **capitolelor** sunt valabile pentru toate autovehiculele.

Deoarece variantele de echipare pot fi foarte variate se poate întâmpla ca, în ciuda împărțirii în capitole, să apară echipamente cu care autovehiculul dvs. nu este dotat.

Echipamentele marcate cu * fac parte din dotarea standard numai a anumitor modele sau sunt livrate ca echipamente ulterioare numai pentru anumite modele.

Informațiile scurte și îndrumările

Fiecare capitol are un **titlu**.

Urmează o **informație scurtă** (scris mare cursiv), care vă spune despre ce este vorba în acest capitol.

După imagine urmează în majoritatea cazurilor o **indicație** (scris relativ mare), care va explica funcțiile prezentate în imagine. **Etapele** care trebuie parcurse pentru efectuarea unei lucrări la autovehicul, sunt descrise cu liniuță.

Indicații

Toate cele patru tipuri de indicații folosite în text se află la sfârșitul capitolului.



ATENȚIE!

Cele mai importante indicații au titlul Atenție. Acestea atrag atenția asupra unui pericol grav de accidentare sau rănire. În text veți găsi deseori o săgeată dublă urmată de un mic semn de exclamație. Acest simbol atrage atenția asupra unei rubrici Atenție de la sfârșitul capitolului, care trebuie cititaneapărat.



Atenție!

Indicația **Prudență** atrage atenția asupra posibilelor deteriorări ale autovehiculului dvs. (de ex.: la sistemul de transmisie) sau atenționează asupra pericolelor generale de producere a accidentelor.



Indicație privitoare la mediu

Indicația **Mediu înconjurător** atrage atenția asupra protecției mediului înconjurător. Aici puteți găsi de ex. aprecieri în ceea ce privește reducerea consumului de carburant.



Indicație

O **indicație** normală prezintă o informație importantă.

Indicații asupra direcției de deplasare

Toate indicațiile referitoare la direcția de deplasare, precum „stânga“, „dreapta“, „față“, „spate“ sunt raportate la direcția de deplasare a autovehiculului. ■

Utilizarea

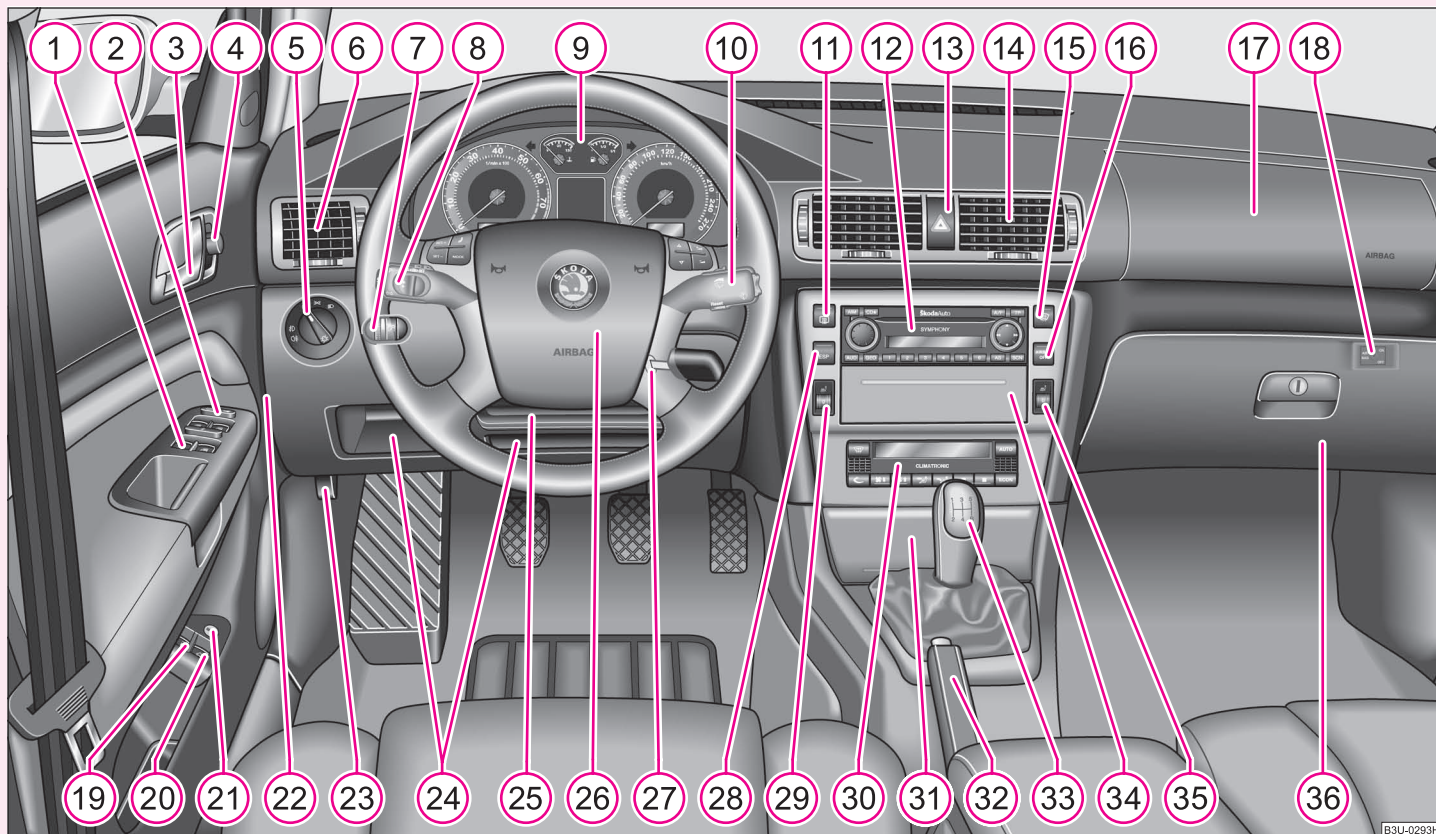

B3U-0293H

Fig. 1 Unele echipamente prezentate în imagine aparțin numai anumitor modele de autovehicule sau sunt echipamente suplimentare

Cockpit

Prezentare generală

Această prezentare generală vă ajută la acomodarea rapidă cu elementele de comandă ale autovehiculului.

1	Acționare electrică geamuri	51
2	Înterupător închidere centralizată	45
3	Mâner deschidere uși	
4	Reglare electrică oglinzi exterioare	70
5	Înterupător lumini	57
6	Gurile de ventilație	112
7	Adaptarea farurilor	59
8	Maneta pentru luminile de semnalizare și lumina de drum	61
9	Tabloul de instrumente	13
10	Manetă și înterupător pentru:	
	– Instalația de spălare/ștergere parbriz	66
	– Indicatorul multifuncțional	18
11	Înterupător pentru încălzire lunetă	65
12	În funcție de echipare:	
	– Radioul	
	– Sistemul de navigație (Navigația, Radio, CD-Player)	
13	Înterupător pentru instalația de avertizare avarie	60
14	Gurile de ventilație	112
15	Comutatorul pentru încălzirea parbrizului* / Lampa de control pentru dezactivarea airbag-ului pasagerului din dreapta* . . .	64, 170
16	Lampa de control pentru deconectarea airbag-ului pasagerului din dreapta*	170
17	Airbag pasager dreapta	162
18	Comutator pentru airbag-ul frontal al pasagerului din dreapta* în torpeda	170
19	Deschiderea de urgență a clapetei rezervorului.	45
20	Deblocarea capacului portbagajului	45
21	Blocarea tastei de descuriere a portbagajului	45
22	Panoul cu siguranțe (pe partea laterală a bordului)	257
23	Deblocare capotă motor	216
24	Compartimente de depozitare	100
25	Manetă pentru reglarea volanului	120
26	Volanul:	
	– cu claxon	
	– cu airbag pentru conducător	162
	– cu taste de comandă pentru radio, telefon și instalația de reglare a vitezei de croazieră (GRA)	135
27	Contactul motor	121
28	În funcție de echipare:	
	– Înterupător pentru ESP*	183
	– Înterupător pentru ASR*	184
29	Regulator rotativ pentru încălzirea scaunului conducătorului	81
30	În funcție de echipare:	
	– Instalație climatizare	108
	– Climatronic	113
31	Scrumieră, Brichetă/Priză	97
32	Frână de staționare	125
33	În funcție de echipare:	
	– Maneta schimbătoruluide viteze pentru cutia de viteze mecanică	124
	– Selector de viteze pentru cutia de viteze automată	129 ▶

34	Torpedoul	100
35	Regulator rotativ pentru încălzirea scaunului pasagerului din dreapta	81
36	Torpedo cu posibilitate de încuiere pe partea pasagerului ..	101



Indicație

- Echipamentele marcate cu * fac parte din dotarea standard numai a anumitor modele sau sunt livrate ca echipamente ulterioare numai pentru anumite modele.
- La autovehiculele cu radio, telefon, sistem de navigație, CD-Player etc montate din fabricație, există și manuale de utilizare pentru aceste aparate.
- La autovehiculele cu volanul pe dreapta ordinea aranjării elementelor de comandă diferă parțial față de ordinea prezentată în ⇒ [pagina 10](#), [fig. 1](#). Simbolurile sunt totuși aceleași. ■

Aparatele de bord și lămpile de control

Prezentare generală a tabloului de bord

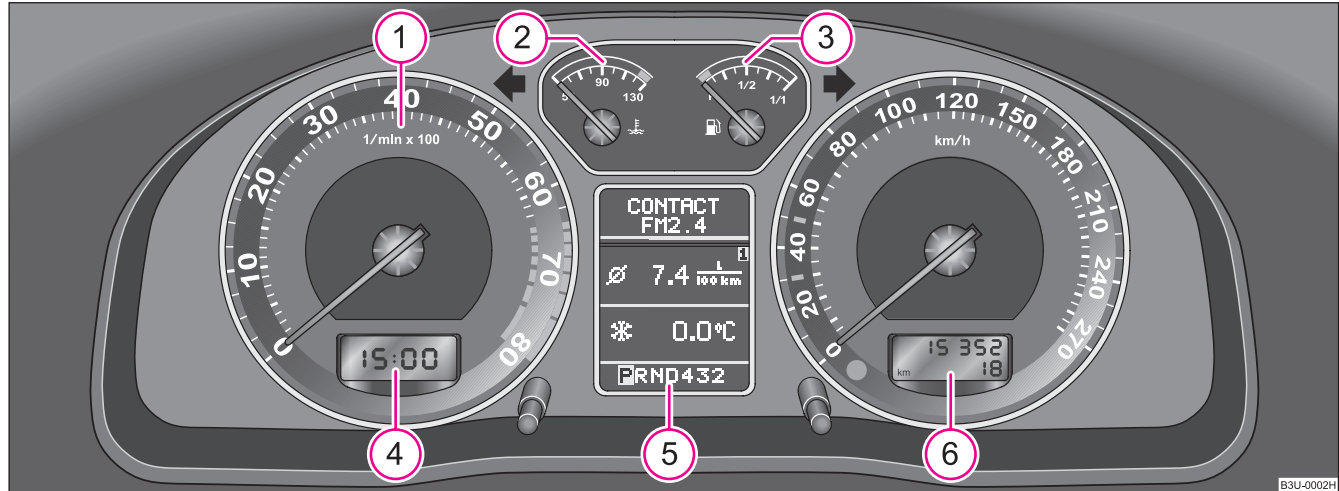

Fig. 2 Tabloul de instrumente

①	Tuometrul	14	– cu contor pentru distanța parcursă	16
②	Indicatorul pentru temperatura lichidului de răcire	14	– cu contor zilnic pentru distanța parcursă	16
③	Indicatorul rezervei de carburant	15	– cu afișare intervale service	16
④	Ceas digital și indicator multifuncțional	15, 18		
⑤	Display-ul cu informații*	22		
⑥	Vitezometrul			

Bordul este iluminat la aprinderea luminilor. ■

Turometrul

Începutul zonei roșii a turometrului ① ⇒ pagina 13, fig. 2 reprezintă pentru toate treptele de viteză turația maximă admisă a motorului în regim normal de funcționare. Înainte de atingerea acestei zone trebuie să selectați treapta de viteză imediat superioară sau poziția **D** a cutiei de viteze automate.

O viteză imediat inferioară trebuie să selectați mai târziu, când motorul nu mai merge „rotund“.

În timpul perioadei de rodaj, evitați turarea ridicată a motorului ⇒ pagina 190.



Atenție!

Indicatorul turometrului nu trebuie să atingă zona roșie a scalei - pericol de defecțiune la motor!



Indicație privitoare la mediu

Trecerea la timp într-o treaptă superioară de viteză vă va ajuta să economisiți carburant și să evitați zgomotele de funcționare. ■

Indicatorul temperaturii lichidului de răcire

Indicatorul temperaturii lichidului de răcire ② ⇒ pagina 13, fig. 2 funcționează numai când contactul motor este pus.



Pentru a evita apariția defecțiunilor la motor, luați în considerare următoarele indicații referitoare la zonele de temperatură:

Zona rece

Dacă indicatorul se găsește în partea stângă a scalei, înseamnă că motorul nu a atins încă temperatura de funcționare. Evitați turația ridicată a motorului, accelerarea maximă și solicitarea puternică a motorului.

Zona de funcționare

Motorul a atins temperatura de funcționare când acul indicatorului se găsește în zona centrală a scalei. În cazul solicitării puternice a motorului și a unor temperaturi exterioare ridicate, indicatorul poate să oscileze spre dreapta. Acest lucru nu trebuie să vă îngrijoreze, atâta timp cât simbolul de avertizare  din tabloul de instrumente nu clipește.

Când simbolul  din tabloul de instrumente clipește, înseamnă, fie că **temperatura** lichidului de răcire este prea mare, fie că **nivelul** lichidului de răcire este prea scăzut. Luați în considerare indicațiile ⇒ pagina 32, „Temperatura/Nivelul lichidului de răcire “.



ATENȚIE!

Luați în considerare indicațiile ⇒ pagina 217, „Lucrările în compartimentul motorului“, înainte de a deschide capota motorului și de a verifica nivelul lichidului de răcire.



Atenție!

Farurile suplimentare și alte echipamente montate în fața orificiilor de admisie a aerului înrăutățesc acțiunea de răcire a lichidului de răcire. În cazul temperaturilor exterioare ridicate și a solicitării puternice a motorului, există pericolul unei supraîncălziri a acestuia! ■

Indicatorul rezervei de carburant

Indicatorul rezervei de carburant (3) ⇒ pagina 13, fig. 2 funcționează numai când contactul motor este pus.

Rezervorul de carburant are o capacitate de cca. 62 litri. Când indicatorul atinge zona de rezervă, pe ecranul tabloului de bord se aprinde simbolul . Din acel moment în rezervor se mai găsesc cca. 8 litri carburant. Acest simbol vă amintește că **trebuie să alimentați**.

Pe display-ul informațional* se afișează:

PLEASE REFUEL (VĂ RUGĂM ALIMENTAȚI!)

Ca o măsură suplimentară de avertizare, se emite un semnal sonor.



Atenție!

Nu circulați niciodată până la epuizarea întregii cantități de carburant din rezervor! Prin alimentarea neregulată cu carburant se poate ajunge la rateuri la aprindere. Carburantul nears poate intra în instalația de evacuare a gazelor și poate deteriora catalizatorul. ■

Ceasul digital

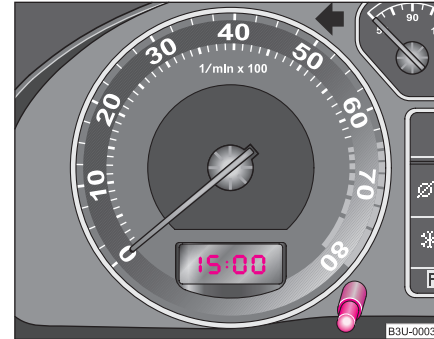

Fig. 3 Tabloul de instrumente: Ceasul digital

Ceasul se reglează de la butonul de resetare din dreapta jos, de lângă turometru.

Reglarea orelor

- Rotiți butonul spre stânga.

Reglarea minutelor

- Rotiți butonul spre dreapta.



ATENȚIE!

Din motive de siguranță, ora nu trebuie reglată în timpul mersului, ci numai în staționare! ■

Vitezometrul cu contor pentru distanța parcursă

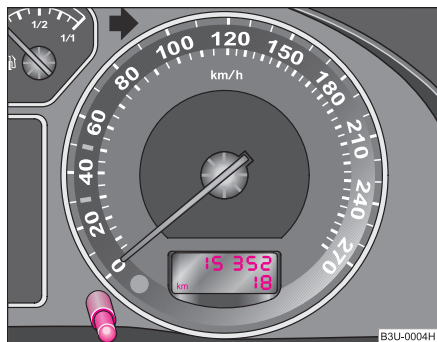

Fig. 4 Tabloul de instrumente: Contorul pentru distanța parcursă

Distanța parcursă este exprimată în kilometri (km). La unele tipuri de autovehicule informația este exprimată în „mile”.

Contorul inferior (pentru distanțe scurte) pentru distanța parcursă

Contorul zilnic pentru distanța parcursă indică distanța parcursă de la ultima resetare a contorului - în pași de 100 m sau 1/10 mile. Prin apăsarea butonului de resetare al contorului pentru km zilnici ⇒ fig. 4, contorul se poate reseta.

Contorul superior pentru distanța parcursă

Contorul superior pentru distanța parcursă indică kilometrii, resp. milele pe care le-a parcurs autovehiculul în total.

Afișaje de avarie

Dacă apare o defecțiune la tabloul de bord, în câmpul de afișare al kilometrajului va apărea permanent mesajul **DEF**. Defectul trebuie remediat cât mai repede de către o unitate autorizată.

Avertizare la depășirea vitezei*

La depășirea unei viteze de 120 km/h se emite un semnal acustic de avertizare. Semnalul se va anula numai la reducerea vitezei sub această limită de viteză.

Această funcție este prevăzută numai pentru anumite țări.



ATENȚIE!

Pentru siguranța dumneavoastră proprie nu reseați contorul zilnic în timpul deplasării! ■

Indicatorul intervalelor de service

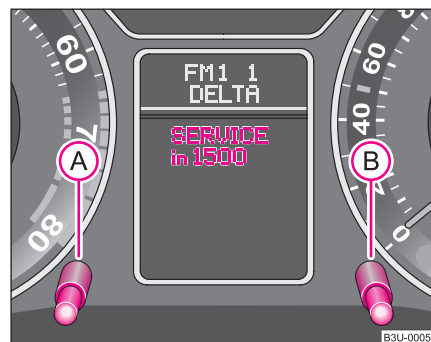

Fig. 5 Tabloul de instrumente: Indicatorul intervalelor de service

În funcție de echiparea autovehiculului, datele se afișează pe display-ul contorului pentru distanța parcursă, sau pe display-ul de informații
⇒ pagina 16, fig. 5.

Indicatorul intervalelor de service

Când se apropie data scadentă de prezentare la service, după punerea contactului se afișează:

pe display-ul contorului de km

Service km 1500

pe display-ul de informații

SERVICE in 1500 km (SERVICE în 1500 km)

Indicatorul kilometrului scade în pași de 100 km până la km 0 care reprezintă momentul prezentării la service. La atingerea datei scadente de prezentare la service, apare:

pe display-ul contorului de km

Service

pe display-ul de informații

SERVICE NOW (SERVICE ACUM)

Afișajul dispare după 20 secunde de la pornirea motorului. Contorul pt km parcurși zilnic se afișează și după apăsarea butonului de resetare al contorului zilnic (mai mult de 1 secundă).

Resetarea indicatorului intervalelor de service

Vă recomandăm să vă adresați unei unități autorizate pentru resetarea indicatorului.

Dealer autorizat:

- resetează indicatorul după efectuarea inspecției,
- face o însemnare în planul de service,

- lipește o etichetă cu termenul următorului service pe partea laterală a tabloului de bord, pe partea conducătorului auto.

Resetarea indicatorului intervalelor de service se poate realiza și de la butonul de resetare **(B)** ⇒ pagina 16, fig. 5, după cum urmează (valabil numai pentru autovehiculele care dispun de intervale fixe de service QG2).

- Apăsați butonul de resetare **(B)** cu contactul motor luat și mențineți-l apăsat.
- Puneți contactul și eliberați butonul de resetare **(B)**. Pe display se afișează **Service** sau **service now (service acum)**.
- Rotiți butonul de resetare a ceasului **(A)** spre dreapta - indicatorul se resetează.

⚠ Atenție!

Vă recomandăm să nu resetați singur indicatorul intervalelor de service, deoarece se poate întâmpla ca resetarea să nu decurgă normal, putându-se astfel crea defecțiuni la autovehicul.

ⓘ Indicație

- Nu resetați indicatorul între intervalele de service, deoarece se determină afișarea unor informații false.
- Dacă se deconectează bateria, valorile indicatorului intervalelor de service rămân memorate.
- Dacă, în urma unei reparații, se înlocuiește tabloul de instrumente, indicatorul intervalelor de service trebuie decodificat din nou. Această misiune cade în sarcina unității autorizate.
- După resetarea indicatorului cu intervale flexibile de service (QG1) de la butonul de resetare **(B)**, se vor afișa datele ca la autovehiculele cu intervale fixe de service (QG2). Din acest motiv vă recomandăm ca resetarea indicatorului intervalelor de service să se efectueze de o unitate Škoda care dispune de scule speciale.

- Informații detaliate referitoare la intervalele de service - vezi Planul de service. ■

Indicatorul multifuncțional (calculatorul de bord)

Introducere



Fig. 6 Indicatorul multifuncțional:
Consumul mediu de carburant

Indicatorul multifuncțional este prezentat, în funcție de echiparea autovehiculului, pe display-ul turometrului ⇒ pagina 13, fig. 2 sau pe display-ul informațional ⇒ fig. 6.

Indicatorul multifuncțional oferă o serie de informații utile:

Temperatura exterioară	⇒ pagina 20
Distanța accesibilă	⇒ pagina 20
Consumul instantaneu de carburant	⇒ pagina 20
Consumul mediu de carburant	⇒ pagina 21
Durata de deplasare	⇒ pagina 21
Distanța parcursă	⇒ pagina 21
Viteza medie	⇒ pagina 21



Indicație

La anumite tipuri de autovehicule pentru export, afișarea va fi făcută în sistemul englezesc de măsurare. ■

Memoria



Fig. 7 Indicatorul multifuncțional:
Domeniu de memorare ▶

Indicatorul multifuncțional este prevăzut cu două dispozitive de memorare automate. Puteți recunoaște ce zonă de memorare este afișată pe ecran, în funcție de numărul înfățișat invers (negativ) ⇒ pagina 18, fig. 7.

Datele dispozitivului de memorare ale deplasărilor singulare (zona de memorare 1) vor fi afișate, când pe ecran va apărea cifra 1. Dacă apare cifra 2, înseamnă că sunt afișate datele din memoria tuturor deplasărilor (zona de memorare 2).

Comutarea între cele două memorii se face de la tasta **B** ⇒ fig. 8.

Dispozitivul de memorare pentru deplasările singulare (memoria 1)

Memoria pentru deplasările singulare adună informațiile legate de deplasare de la punerea contactului motor până la luarea contactului. Dacă deplasarea se reia **în mai puțin de 2 ore** de la luarea contactului motor, noile informații se vor aduna la cele existente până atunci. Dacă deplasarea se întrerupe **mai mult de 2 ore** datele din memorie se vor șterge automat.

Dispozitivul de memorare pentru toate deplasările (memoria 2)

Memoria pentru toate deplasările adună datele de la un număr oarecare de deplasări, până la o sumă de 99 ore și 59 minute, sau 9 999 km parcurși. La depășirea uneia din aceste valori, memoria se șterge și calcularea se reia de la zero.

Memoria nu se va șterge dacă deplasarea se întrerupe mai mult de 2 ore.



Indicație

În cazul în care se deconectează bateria autovehiculului, toate informațiile din dispozitivele de memorare se vor șterge. ■

Utilizarea

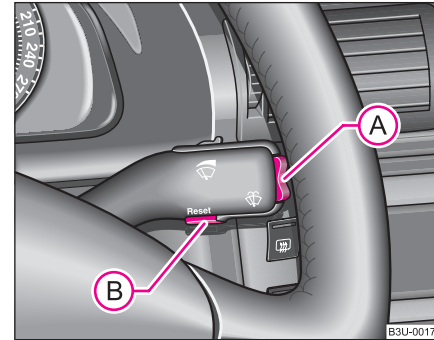

Fig. 8 Indicatorul multifuncțional: Elementele de comandă

Tasta basculantă **A** și tasta **B** se găsesc în maneta de acționare a ștergătoarelor de parbriz ⇒ fig. 8.

Selectarea memoriei

- Memoriile se selectează prin apăsarea scurtă, repetată a tastei **B**.

Selectarea funcțiilor

- Apăsați în sus sau în jos pe tasta basculantă **A**. Astfel se vor afișa pe display, consecutiv, funcțiile indicatorului multifuncțional.

Aducerea funcției la zero

- Selectați memoria dorită.
- Apăsați tasta **B** mai mult de 1 secundă.



Cu tasta **(B)** se vor reseta următoarele valori din memoria selectată:

- Consumul mediu de carburant,
- Distanța parcursă,
- Viteza medie,
- Durata de deplasare.

Indicatorul multifuncțional poate fi utilizat numai cu contactul pus. La punerea contactului va fi afișată funcția selectată înainte de luarea contactului motor.

Dacă temperatura exterioară este cuprinsă între +5 °C și -5 °C, în indicatorul temperaturii apare simbolul unui fulg de zăpadă și se emite un semnal de avertizare*. Simbolul avertizează asupra posibilității existenței poleiului. După apăsarea tastei **(A)** se afișează funcția existentă înainte de luarea contactului. ■

Temperatura exterioară

Temperatura exterioară va fi afișată pe ecran la punerea contactului.

Temperatura corectă va apărea după 5 minute. Când autovehiculul staționează sau când se deplasează cu viteză foarte mică, temperatura afișată poate fi puțin mai mare decât cea reală, din cauza radiațiilor de la motor.

Dacă temperatura exterioară este cuprinsă între +5 °C și -5 °C, în indicatorul temperaturii apare simbolul unui fulg de zăpadă (avertizare polei) și se emite un semnal de avertizare*.



ATENȚIE!

Nu vă bazați numai pe ceea ce indică indicatorul temperaturii exterioare, când doriți să aflați dacă pe stradă s-a format polei. Luați în considerare faptul că și la temperaturi de +5 °C poate exista polei – Avertizare asupra existenței poleiului!



Indicație

La afișarea datelor de navigație, temperatura exterioară nu va fi afișată. Ea trebuie apelată din meniu (valabil pentru autovehiculele cu sistem de navigație și display informațional). ■

Distanța accesibilă

Pe display, distanța apreciată apare în km. Veți fi informat asupra distanței pe care autovehiculul dvs. o mai poate parcurge cu cantitatea de carburant din rezervor și cu același stil de conducere. Informația va apărea din 10 în 5 km.

Calcularea distanței se face pe baza consumului de carburant din ultimii 50 km. Când conduceți economic, distanța va fi mai mare.

După resetarea indicatorului (după deconectarea bateriei), trebuie să parcurgeți 50 km pentru a se putea afișa o valoare pe display. ■

Consumul instantaneu de carburant

Pe display apare consumul actual de carburant în l/100 km. Cu ajutorul acestui afișaj, vă puteți adapta maniera de conducere în funcție de consumul de carburant. ►

Când autovehiculul staționează sau se deplasează cu viteză foarte redusă, consumul de carburant este afișat în l/h. ■

Consumul mediu de carburant

Pe display apare consumul mediu de carburant în l/100 km de la ultima ștergere a memoriei ⇒ pagina 18. Cu ajutorul acestui afișaj, vă puteți adapta maniera de conducere în funcție de consumul de carburant.

Dacă vreți să determinați consumul mediu de carburant într-un anumit interval de timp, trebuie să ștergeți memoria cu ajutorul tastei **(B)** ⇒ pagina 19, fig. 8. După ștergere, în primii 300 metri, pe display se vor afișa linii.

În timpul mersului, valoarea este actualizată la fiecare 30 m.



Indicație

Cantitatea de carburant consumată nu este specificată. ■

Durata de deplasare

Pe display apare durata de deplasare de la ultima ștergere a memoriei ⇒ pagina 18. Dacă doriți să determinați durata de deplasare de la un anumit moment, ștergeți memoria apăsând tasta **(B)** ⇒ pagina 19, fig. 8.

Timpul maxim afișat în ambele memorii este de 99 ore și 59 minute. Când această valoare se depășește, indicatorul pornește de la zero. ■

Distanța parcursă

Pe display apare distanța parcursă de la ultima ștergere a memoriei ⇒ pagina 18. Dacă doriți să determinați kilometri parcurși de la un moment dat, ștergeți memoria în momentul în care doriți să înceapă calcularea; ștergerea memoriei se face de la tasta **(B)** ⇒ pagina 19, fig. 8.

Valoarea maximă care poate fi memorată este de 9.999 km. Când această valoare se depășește, indicatorul pornește de la zero. ■

Viteza medie

Pe display apare viteza medie în km/h de la ultima ștergere a memoriei ⇒ pagina 18. Dacă doriți să determinați viteza medie într-un anumit interval de timp, trebuie să ștergeți memoria cu ajutorul tastei **(B)** ⇒ pagina 19, fig. 8.

După ștergere, în primii 100 metri, pe display se vor afișa linii. ■

Display-ul de informații*

Introducere



Fig. 9 Tabloul de instrumente: Display-ul cu informații

Display-ul cu informații vă informează într-un mod simplu și comod despre **starea actuală de funcționare a autovehiculului**. În afară de aceasta, display-ul de informații oferă (în funcție de echiparea autovehiculului) date referitoare la radio, indicatorul multifuncțional, sistemul de navigație și cutia de viteze automată.

Când contactul este pus și în timpul deplasării se verifică anumite funcții și stări.

Defecțiunile de funcționare sau eventualele reparații necesare, precum și alte informații sunt semnalizate prin simboluri de culoare roșie ⇒ pagina 25 și galbenă ⇒ pagina 26.

Aprinderea unui simbol este însoțită de un semnal acustic de avertizare.

În plus, pe display se vor afișa **texte informative și de avertizare** ⇒ pagina 28.

Textele pot fi afișate în una din următoarele limbi:

Cehă, engleză, germană, franceză, italiană, spaniolă, portugheză.

Reglajul poate fi executat la unitățile autorizate.

Pe display se pot afișa următoarele date (în funcție de echiparea autovehiculului):

Meniul	⇒ pagina 23
Avertizare uși, avertizare portbagaj și capotă motor	⇒ pagina 24
Afișare radio	⇒ pagina 24
Date telefon	⇒ pagina 137
Indicatorul intervalelor de service	⇒ pagina 16
Poziția selectorului de viteze - cutia automată	⇒ pagina 130

La autovehiculele cu cutie de viteze automată, informațiile apar pe display numai după selectarea unei trepte de viteză. ■

Meniul

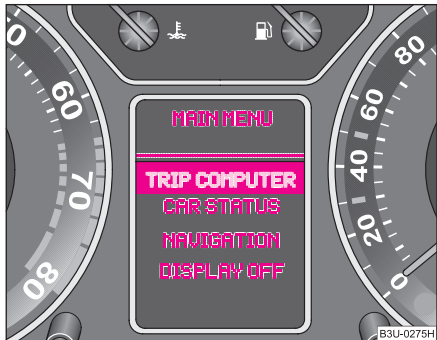

Fig. 10 Display-ul cu informații: Meniul

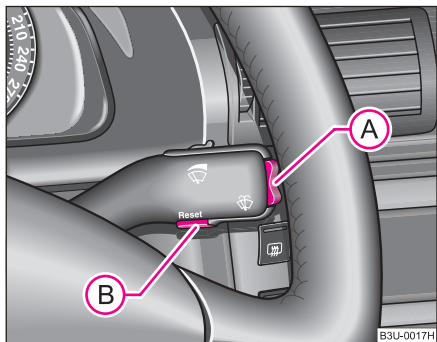

Fig. 11 Display-ul cu informații: Elementele de comandă

- De la tasta basculantă **(A)** puteți selecta diferitele meniuri. După o scurtă apăsarea a tastei **(B)** sau după eliberarea tastei basculante **(A)** (după cca 4 secunde) informația selectată se va afișa.

Puteți selecta următoarele date (în funcție de echiparea autovehiculului):

TRIP COMPUTER (AUTO COMPUTER)	⇒ pagina 18
CAR STATUS (STATUT AUTOV.)	⇒ pagina 24
DISPLAY OFF (DISPLAY DEZACTIVAT)	
NAVIGATION (NAVIGAȚIE)	⇒ pagina 27

După selectarea meniului **DISPLAY OFF (DISPLAY DEZACTIVAT)** display-ul se dezactivează. Pentru a reactiva display-ul, apăsați tasta basculantă **(A)** cel puțin 1 secundă.

În cazul în care se înregistrează o problemă la starea autovehiculului (de ex. avertizare lipsă carburant), în meniul clipește o informație **CAR STATUS (STATUT AUTOV.)**. După comutarea pe **CAR STATUS (STATUT AUTOV.)** se va afișa prima avertizare. De la comutator puteți apela și alte informații (de ex. nivelul apei pentru spălare scăzut). ■

- Meniul se activează prin apăsarea tastei basculante **(A)**
⇒ fig. 11 mai mult de 1 secundă.

Avertizare uși, avertizare portbagaj și capotă motor



Fig. 12 Display-ul cu informații: Avertizare uși

Avertizarea pentru uși, portbagaj și capota motorului se aprinde dacă, la punerea contactului, este deschisă cel puțin o ușă, portbagajul sau capota motorului. Simbolul va indica care ușă sau dacă portbagajul sau capota motorului **nu sunt închise** ⇒ fig. 12.

Simbolul se stinge de îndată ce ușile, portbagajul și capota motorului sunt închise complet.

Dacă există o ușă deschisă și se pornește deplasarea, la depășirea vitezei de 6 km/h se emite un semnal de avertizare. ■

Afișare radio



Fig. 13 Display-ul cu informații: Afișare radio

Aceste afișaje apar **suplimentar**, pe lângă informațiile din display-ul radioului. ■

Auto-Check-Control

Starea autovehiculului

Auto-Check-Control verifică starea anumitor funcții și componente ale autovehiculului. Controlul se efectuează când contactul este pus, atât în staționare cât și în timpul deplasării.

Defecțiunile de funcționare, reparațiile urgente, lucrările de service sau alte probleme vor fi afișate pe display-ul tabloului de instrumente. Aceste afișaje vor apărea în funcție de prioritate, în culori galbene și roșii. ▶

Simbolurile roșii indică un **pericol** (prioritate 1) iar cele galbene o **avertizare** (prioritate 2). Pe lângă simboluri, se vor afișa indicații pentru conducător ⇒ pagina 28.

Verificați indicațiile de avarie afișate cât mai repede posibil. Dacă există mai multe avertismente simultan, simbolurile sunt afișate pe rând, câte 2 secunde fiecare.

După 10 secunde sau după acționarea tastei **(A)** ⇒ **pagina 23, fig. 11** simbolurile se vor dezactiva și vor fi înregistrate la punctul de meniu **CAR STATUS (STATUT AUTOV.)**.

Când în meniul principal clipește **CAR STATUS (STATUT AUTOV.)**, există cel puțin o avertizare de avarie. Dacă există mai multe mesaje, pe display va apărea de ex. **STATUS 1/2 (STATUT 1/2)**. Este afișat primul din două mesaje existente.

Acționați tasta basculantă **(A)**, pentru a apela mesajele pe rând.

Dacă apare o defecțiune, pe lângă afișarea simbolului și a textului, se emite un semnal sonor:

- Prioritate 1 - trei tonuri
- Prioritate 2 - un ton ■

Verificarea funcționării cutiei automate de viteze

La punerea contactului, funcția Auto-Check pornește executarea unei verificări automate a funcțiilor. Dacă selectorul de viteze se află în poziția **P** sau **N**, va apărea mai întâi indicația:

"APPLY FOOT BRAKE WHEN SELECTING GEAR WITH VEHICLE STATIONARY." (La selectarea unei trepte de viteză în staționare, acționați pedala de frână.)

Pentru eliberarea manetei selectorului din aceste poziții, trebuie să acționați pedala de frână și concomitent să apăsați tasta din maneta selectorului de viteze.

Dacă se va selecta o treaptă de viteză (**R, D** ș.a.m.d.), indicația va dispărea și va fi afișată funcția Auto-Check.

Dacă Auto-Check-Control găsește defecțiuni, după 15 secunde de la pornirea motorului, se va afișa indicația de mai sus. În același timp se va auzi un ton de avertizare. ■

Simbolurile roșii

Un simbol roșu semnalizează un pericol.

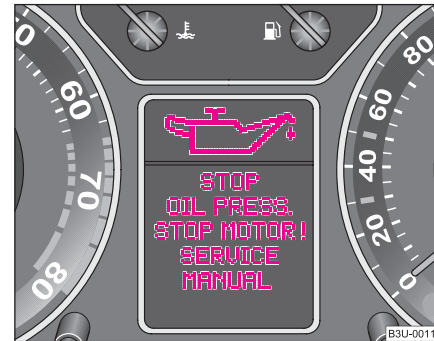





Fig. 14 Display-ul cu informații: presiunea uleiului scăzută

Când pe display apare un simbol roșu, procedați astfel:

- Oprii autovehiculul.
- Opriti motorul.

- Verificați funcția indicată.
- Eventual solicitați asistență de specialitate.

Semnificația simbolurilor roșii:

	Defecțiuni la instalația de frânare	⇒ pagina 37
	Nivel lichid răcire prea scăzut/Temperatură lichid răcire prea ridicată	⇒ pagina 32
	Presiune ulei prea redusă	⇒ pagina 34

Când apare un simbol roșu, se emit **trei** tonuri de avertizare consecutive. Simbolul va sta aprins până când defecțiunea va fi remediată.

Dacă există mai multe avarii de prioritate 1, ele vor apărea pe rând, și vor fi vizibile cca. 2 sec. fiecare. ■

Simbolurile galbene

Un simbol galben reprezintă o avertizare.

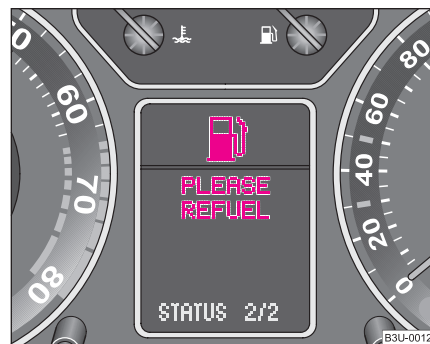







Fig. 15 Display-ul cu informații: Rezerva de combustibil prea scăzută

Semnificația simbolurilor galbene:

	Rezerva de combustibil prea scăzută	⇒ pagina 34
	Verificarea nivelului uleiului de motor, Senzorul de presiune al uleiului motor defect	⇒ pagina 34
	Plăcuțele de frână uzate	⇒ pagina 33
	Nivel apă spălare prea scăzut	⇒ pagina 35
	Bec cu incandescență ars	⇒ pagina 35
	Bec lumină frână ars	⇒ pagina 35

Când apare un simbol galben, se emite **un** ton de avertizare.

Dacă există mai multe avarii de prioritate 2, ele vor apărea pe rând, și vor fi vizibile cca. 2 sec. fiecare.

Verificați cât de repede posibil funcția respectivă. ■

Sistemul de navigație*

Elementele de comandă ale sistemului de navigație, radioului și CD-Player-ului sunt dispuse de ambele părți ale ecranului din consola centrală. Afișarea datelor de navigație vor fi afișate suplimentar pe display-ul de informații al tabloului de instrumente.

Când sistemul de navigație este activat, textele informaționale și avertismentele vor fi afișate pe display-ul de informații.

Utilizarea sistemului de navigație este descrisă într-un manual separat din mapa de bord. ■

Lămpile de control

Prezentarea elementelor de control

Lămpile de control indică funcționarea, respectiv defectarea anumitor echipamente ale autovehiculului.

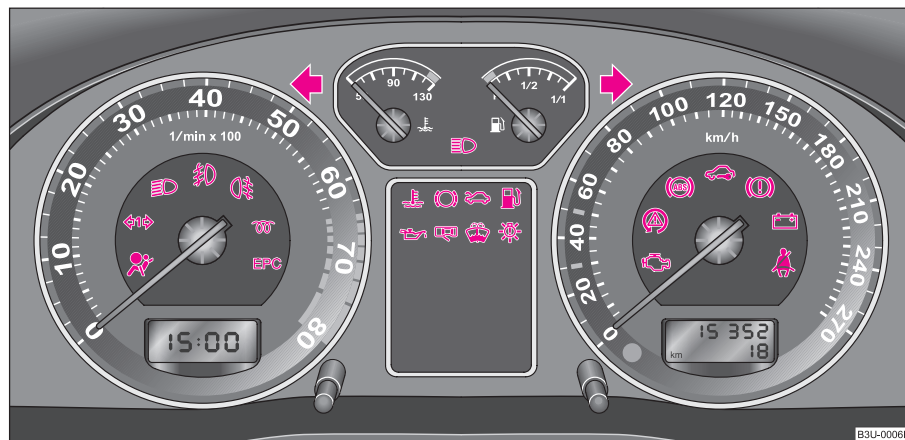









Fig. 16 Tablou de instrumente cu lămpi de control

	Lămpi de semnalizare (stânga)	⇒ pagina 30
	Lămpi de semnalizare (dreapta)	⇒ pagina 30
	Lumina de drum	⇒ pagina 30
	Sistemul airbag	⇒ pagina 30

	Instalația de semnalizare la autovehiculele cu remorcă	⇒ pagina 31
	Lumina de întâlnire	⇒ pagina 31
	Farurile de ceață	⇒ pagina 31
	Lampa de ceață spate	⇒ pagina 31

	Controlul componentelor electronice (motor pe benzină)	⇒ pagina 31
	Filtrul diesel pentru impurități (motor diesel)	⇒ pagina 31
	Instalația de preîncălzire (motor diesel)	⇒ pagina 32
	Nivel lichid răcire / temperatură lichid răcire	⇒ pagina 32
	Grosimea plăcuțelor de frână	⇒ pagina 33
	Capota motorului	⇒ pagina 33
	Rezerva de carburant	⇒ pagina 34
	Uleiul motor	⇒ pagina 34
	Deschiderea ușilor	⇒ pagina 35
	Nivelul lichidului în instalația pentru spălarea parbrizului	⇒ pagina 35
	Lămpile cu incandescență	⇒ pagina 35
	Sistemul de control pentru gazele de eșapament	⇒ pagina 35
	Programul electronic de stabilitate (ESP)*	⇒ pagina 35
	Sistemul de control al tracțiunii (ASR)*	⇒ pagina 36
	Sistemul antiblocare (ABS)	⇒ pagina 36

	Imobilizatorul electronic	⇒ pagina 37
	Instalația de frânare	⇒ pagina 37
	Alternatorul	⇒ pagina 38
	Lampa avertizare centuri de siguranță	⇒ pagina 38

ATENȚIE!

- Dacă nu luați în considerare lămpile de control și textele respective, aceasta poate conduce la producerea accidentărilor și accidentelor grave.
- Compartimentul motorului este o zonă periculoasă. La executarea lucrărilor în compartimentul motorului, de ex. verificări și completări cu lichid de frână, pot apărea accidentări, arsuri sau incendii. Vă rugăm să respectați cu strictețe indicațiile de avertizare ⇒ pagina 217.

Indicație

- Dispunerea lămpilor de control depinde de modelul autovehiculului și de motor. Simbolurile ale căror funcții sunt descrise în continuare, le găsiți sub formă de lămpi de control în tabloul de instrumente.
- Defecțiunile în funcționare vor fi înfățișate pe ecranul tabloului de bord sub forma unor simboluri roșii (prioritate 1 – pericol) sau galbene (Prioritate 2 – avertizare) ■

Instalația de semnalizare

În funcție de poziția manetei semnalizatoarelor se aprinde lampa de control din stânga  sau din dreapta .

Dacă o lampă de semnalizare este defectă, lampa de control clipește de două ori mai repede. Acest lucru nu este valabil la deplasarea cu remorcă.

Când instalația de avarie este conectată, luminează intermitent toate lămpile de semnalizare și ambele lămpi de control.

Indicații suplimentare referitoare la instalația de semnalizare ⇒ pagina 61. ■

Lumina de drum

Lampa de control  se aprinde când lumina de drum este aprinsă sau la folosirea avertizării luminoase.

Indicații suplimentare referitoare la lumina de drum ⇒ pagina 61. ■

Sistemul airbag

Supravegherea sistemului airbag

Lampa de control  se aprinde pentru câteva secunde la punerea contactului motor.

Dacă lampa de control nu se stinge sau se aprinde, clipește sau pâlpâie în timpul deplasării, înseamnă că există o defecțiune în sistem ⇒ . Acest lucru este valabil și dacă lampa de control nu se aprinde la punerea contactului.

În display-ul informațional* se afișează:

AIRBAG FAULT (DEFECȚIUNE AIRBAG)

Sistemul airbag este supravegheat electronic, și când un airbag este dezactivat.

Dezactivarea airbag-ului frontal, lateral sau pentru cap al pasagerului din dreapta cu testerul:

- Lampa de control  luminează 3 secunde după punerea contactului și apoi clipește timp de 12 secunde la intervale de 2 secunde.

Dezactivarea airbag-ului frontal, lateral sau pentru cap al pasagerului cu intrerupătorul cu cheie (Dezactivarea airbag-urilor)* din torpedoul din dreapta:

- Lampa de control  se aprinde pentru 3 secunde la punerea contactului motor.
- Dacă există airbag-uri dezactivate, acest lucru va fi semnalizat de către lampa de control **AIRBAG OFF (Airbag dezactivat)** din centrul tabloului de bord ⇒ pagina 170.



ATENȚIE!

Când există o defecțiune verificați sistemul airbag la o unitate autorizată. În caz contrar, există pericolul nedeclanșării airbag-urilor în cazul unui accident.



Indicație

Informații detaliate referitoare la dezactivarea airbag-urilor ⇒ pagina 169, „Dezactivarea airbag-ului”. ■

Instalația de semnalizare la autovehiculele cu remorcă



La autovehiculele echipate cu remorcă lampa de control clipește împreună cu lampa de control respectivă a instalației de semnalizare.

Dacă o lampă de semnalizare de la remorcă sau de la autovehicul este defectă, lampa de control nu clipește. ■

Lumina de întâlnire

Lampa de control se aprinde la aprinderea luminii întâlnire
⇒ pagina 57. ■

Farurile de ceață

Lampa de control se aprinde la aprinderea farurilor de ceață
⇒ pagina 58. ■

Lumina de ceață din spate

Lampa de control se aprinde la aprinderea lămpilor de ceață din spate
⇒ pagina 58. ■

Controlul electronicii motorului EPC (motor pe benzină)

Lampa de control **EPC** (Electronic Power Control) se aprinde la punerea contactului, câteva secunde.

Dacă lampa de control **EPC** nu se stinge sau se aprinde sau clipește în timpul deplasării, înseamnă că există o defecțiune în sistem. Programul de urgență selectat de motor vă va permite să vă deplasați cu precauție până la cea mai apropiată unitate autorizată.

În display-ul informațional* se afișează:

ENGINE WORKSHOP! (AVARIE MOTOR - ATELIER!) ■

Filtrul diesel pentru impurități (motor diesel)

În filtrul diesel pentru impurități se strânge și se arde negrul de fum rezultat prin arderea carburantului diesel.

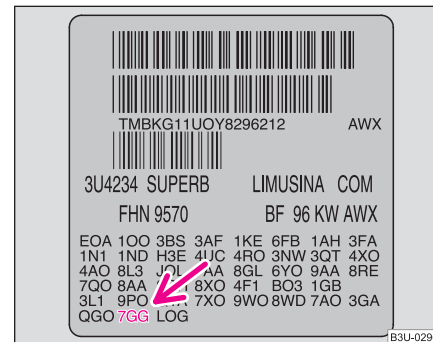



Fig. 17 Plăcuța cu datele autovehiculului ▶

Dacă autovehiculul dvs. este echipat cu un filtru diesel de impurități, recunoașteți acest lucru după codul **7GG** de pe plăcuța cu datele autovehiculului ⇒ [pagina 31, fig. 17](#). Eticheta cu datele autovehiculului ⇒ [pagina 265, fig. 207](#) se găsește pe podeaua portbagajului și în planul de service.

Impuritățile de negru de fum rezultate în urma arderii carburantului diesel, sunt colectate în **filtrul diesel pentru impurități**. Dacă s-au adunat particule de funingine în filtru, aparatul de comandă a motorului dă o comandă sistemului de injecție, pentru pomparea suplimentară de carburant cu aditiv în cilindru. Aditivul se află într-un rezervor special, în rezervorul de carburant. Astfel se va atinge o temperatură ridicată în filtrul diesel, determinând aprinderea și arderea impurităților. Procesul de regenerare durează 2 - 3 minute și are loc fără intervenția conducătorului auto.

Dacă aparatul de comandă a motorului stabilește că nu sunt optime condițiile de producere a regenerării (de ex. deplasare în traficul de oraș, cu viteză redusă), se aprinde lampa de control  în tabloul de instrumente. Impuritățile de negru de fum din filtru trebuie arse. Arderea se produce prin deplasarea 5 - 10 minute cu o viteză de cel puțin 60 km/h. Lampa de control se stinge.

Dacă lampa de control nu se stinge, pe display-ul din tabloul de bord* apare următorul text informativ: **ENGINE WORKSHOP! (DEFECT MOTOR - ATELIER!)**. În această situație, solicitați asistență de specialitate la un dealer autorizat.

ATENȚIE!

- Respectați reglementările în vigoare și limitele de viteză.
- La autovehiculele cu motor diesel, echipate cu filtru de impurități, utilizarea carburantului Bio și RME este interzisă.



Indicație

Întreținerea filtrului diesel de impurități și completarea aditivului se realizează în unități specializate, în cadrul inspecțiilor regulate de service, vezi planul de service. ■

Instalația de preîncălzire (motor diesel)

Când motorul este **rece** se aprinde lampa de control  la punerea contactului (poziția de preîncălzire) **2** ⇒ pagina 121. Motorul trebuie pornit imediat după stingerea lămpii de control.

Când motorul este **cald**, respectiv când temperatura exterioară este de peste +5 °C, lampa de control se aprinde doar 1 secundă. Acest lucru înseamnă că motorul poate fi pornit **imediat**.

Dacă lampa de control  nu se aprinde sau se aprinde permanent, înseamnă că există o defecțiune la instalația de preîncălzire. Solicitați asistență de specialitate.

Dacă lampa de control  începe să clipească în timpul deplasării, înseamnă că există o defecțiune la comanda motorului. Programul de urgență selectat de motor vă va permite să vă deplasați cu precauție până la cea mai apropiată unitate autorizată.

În display-ul informațional* se afișează:

ENGINE WORKSHOP! (AVARIE MOTOR - ATELIER!) ■

Temperatura/Nivelul lichidului de răcire

Lampa de control  se aprinde pentru câteva secunde la punerea contactului motor. ¹⁾

Dacă lampa de control  nu se stinge după pornirea motorului sau începe să clipească în timpul mersului, temperatura lichidului de răcire este prea ridicată, sau nivelul lichidului de răcire este prea scăzut.

Ca o măsură suplimentară de avertizare, se emit trei semnale sonore.

Oprii autovehiculul, oprii motorul și verificați nivelul lichidului de răcire, eventual completați cu lichid de răcire.

Dacă în anumite condiții nu este posibilă completarea cu lichid de răcire, **nu continuați deplasarea. Oprii motorul** și solicitați asistență de specialitate la o unitate autorizată, deoarece se poate produce o avarie gravă la motor.

Dacă nivelul lichidului de răcire se află în parametri normali, cauza poate fi temperatura ridicată a lichidului de răcire pricinuită de defectarea ventilatorului lichidului de răcire. Verificați siguranța ventilatorului, eventual înlocuiți-o ⇒ pagina 257, „Înlocuirea siguranțelor“.

Dacă lampa de control nu se stinge, deși nivelul lichidului de răcire și siguranța ventilatorului sunt în ordine, **nu continuați deplasarea**. Solicitați asistență de specialitate.

Luăți în considerare indicațiile ⇒ pagina 223, „Adăugarea lichidului de răcire“.

În display-ul informațional* se afișează:

**STOP CHECK COOLANT SERVICE MANUAL (STOP!
KÜHLMITTEL PRÜFEN! MANUAL DE UTILIZARE)**

1) La autovehiculele echipate cu display pentru informații, lampa de control  nu se aprinde după punerea contactului, ci numai dacă temperatura lichidului de răcire este prea ridicată sau nivelul lichidului de răcire este prea redus.

ATENȚIE!

- Dacă, din motive tehnice, trebuie să opriți, alegeți o zonă cât mai îndepărtată de trafic, oprii motorul și porniți luminile de avarie ⇒ pagina 60.
- Deschideți cu atenție vasul de expansiune al lichidului de răcire. Când motorul este fierbinte, sistemul de răcire se află sub presiune - pericol de opărire! Înainte de deschiderea capacului, lăsați motorul să se răcească.
- Nu atingeți ventilatorul lichidului de răcire! Acesta se poate pune în funcțiune și când contactul este luat. ■

Grosimea plăcuțelor de frână

Dacă lampa de control  luminează continuu, adresați-vă urgent unei unități autorizate și verificați plăcuțele de frână **la toate roțile**.

Ca o măsură suplimentară de avertizare, se emite un semnal sonor.

În display-ul informațional* se afișează:

CHECK BRAKE PADS (VERIFICAȚI PLĂCUȚE FRÂNĂ) ■

Capota motorului

Lampa de control  se aprinde când capota motorului este deschisă, cu contactul pus. ■

Rezerva de carburant

Lampa de control  se aprinde când în rezervor mai sunt cca. 8 litri de carburant.

Ca o măsură suplimentară de avertizare, se emite un semnal sonor.

În display-ul informațional* se afișează:

PLEASE REFUEL (VĂ RUGĂM ALIMENTAȚI) ■

Uleiul motor

Lampa de control clipește roșu (presiune ulei scăzută)

Lampa de control se aprinde pentru câteva secunde la punerea contactului motor.²⁾

Dacă lampa de control nu se stinge după pornirea motorului sau începe să clipească în timpul mersului, **opriți autovehiculul și motorul**. Verificați nivelul uleiului și completați dacă este necesar ⇒ pagina 221.

Ca o măsură suplimentară de avertizare, se emit trei semnale sonore.

Dacă în anumite condiții nu este posibilă completarea cu ulei de motor, **nu continuați deplasarea**. **Opriți motorul** și solicitați asistență de specialitate la o unitate autorizată, deoarece se poate produce o avarie gravă la motor.

Când lampa de control clipește, **nu continuați deplasarea**, chiar dacă cantitatea de ulei este în ordine. Nu lăsați motorul să funcționeze în regim de mers în gol. Solicitați asistență de specialitate la cea mai apropiată unitate autorizată.

²⁾ La autovehiculele echipate cu display pentru informații, lampa de control  nu se aprinde după punerea contactului, ci numai dacă există o defecțiune sau dacă nivelul uleiului motor este prea redus.

În display-ul informațional* se afișează:

STOP! OIL PRESS. STOP! SERVICE MANUAL (STOP! PRESUNE ULEI. OPRIȚI MOTORUL! MANUAL DE UTILIZARE)

Lampa de control se aprinde galben* (nivelul uleiului scăzut)

Dacă lampa de control se aprinde în culoarea galbenă, cantitatea de ulei este prea scăzută. Verificați cât mai curând posibil nivelul uleiului, respectiv adăugați ulei ⇒ pagina 221.

Ca o măsură suplimentară de avertizare, se emite un semnal sonor.

În display-ul informațional* se afișează:

CHECK OIL LEVEL (VERIFICAȚI NIVELUL ULEIULUI)

Dacă capota motorului rămâne deschisă mai mult de 30 secunde, lampa de control se stinge. Dacă nu se adaugă ulei de motor, lampa de control se va aprinde din nou după 100 km.

Lampa de control clipește galben* (senzorul de nivel al uleiului defect)

Dacă apare o defecțiune la senzorul de nivel al uleiului de motor, acest lucru va fi semnalizat după punerea contactului prin emiterea unui semnal sonor și prin aprinderea de mai multe ori a lămpii de control.

Motorul trebuie verificat cât mai repede la o unitate autorizată.

În display-ul informațional* se afișează:

OIL SENSOR WORKSHOP! (SENZOR ULEI ATELIER)



ATENȚIE!

- Dacă, din motive tehnice, trebuie să opriți, alegeți o zonă cât mai îndepărtată de trafic, opriți motorul și porniți luminile de avarie ⇒ pagina 60.

⚠ ATENȚIE! Continuare

- **Lampa de control de culoare roșie**  nu reprezintă o indicație despre nivelul uleiului! De aceea, nivelul uleiului trebuie verificat la intervale regulate, de preferat la fiecare alimentare. ■

Uși deschise 

Lampa de control  se aprinde la deschiderea uneia sau a mai multor uși sau la deschiderea capacului portbagajului.

La autovehiculele cu display de informații, această lampă de control se aprinde și cu contactul luat. Lampa de control se stinge după cca. 15 secunde de la înclinarea autovehiculului.

La autovehiculele fără display informațional, lampa de control se stinge după luarea contactului. ■

Lichidul pentru spălarea geamurilor 

Lampa de control  se aprinde când contactul motor este pus, dacă nivelul lichidului din instalația de spălare a parbrizului este prea scăzut. Completați cu lichid ⇒ pagina 231.

Ca o măsură suplimentară de avertizare, se emite un semnal sonor.

În display-ul informațional* se afișează:

TOP UP WASH FLUID (COMPLETARE CU APĂ PENTRU SPĂLARE) ■

Lămpile cu incandescență 

Lampa de control  se aprinde când există un bec cu incandescență ars:

- la acționarea frânei (lumina de frână)
- la iluminare (lumina de întâlnire și/sau luminile finale)

Ca o măsură suplimentară de avertizare, se emite un semnal sonor.

În display-ul informațional* se afișează:

LIGHTS FAILURE (DEFECT BECURI LUMINA!)

sau

BRAKE LIGHT FAILURE (DEFECT BECURI LUMINĂ FRÂNĂ!) ■

Sistemul de control al gazelor de eșapament 

Lampa de control  se aprinde la punerea contactului motor.

Dacă lampa de control nu se stinge după pornirea motorului sau se aprinde sau clipește în timpul deplasării, există o defecțiune la o componentă importantă a sistemului de evacuare a gazelor. Programul de urgență selectat de motor vă va permite să vă deplasați cu precauție până la cea mai apropiată unitate autorizată.

În display-ul informațional* se afișează:

EMISSIONS WORKSHOP! (GAZE DE EȘAPAMENT ATELIER!) ■

Programul electronic de stabilitate (ESP)* 

Lampa de control  se aprinde pentru câteva secunde la punerea contactului motor. ▶

Parte componentă a instalației ESP este și sistemul de control al tracțiunii ASR, blocarea electronică a diferențialului EDS, sistemul antiblocare ABS și asisntentul de frânare.

În timpul procesului de reglare lampa de control clipește în timpul deplasării.

Când ESP este deconectat sau există o defecțiune în sistem, lampa de control este aprinsă continuu.

Deoarece ESP lucrează împreună cu ABS, la defectarea ABS, se aprinde și lampa de control ESP.

Indicații suplimentare referitoare la ESP ⇒ pagina 183, „Programul electronic de stabilitate (ESP)*“. ■

Sistemul de control al tracțiunii (ASR)*

Lampa de control  se aprinde pentru câteva secunde la punerea contactului motor.

În timpul procesului de reglare lampa de control clipește în timpul deplasării.

Când ASR este deconectat sau există o defecțiune în sistem, lampa de control este aprinsă continuu.

Deoarece ASR lucrează împreună cu ABS, la defectarea ABS, se aprinde și lampa de control ASR.

Indicații suplimentare referitoare la ASR ⇒ pagina 184, „Sistemul de control al tracțiunii (ASR)*“. ■

Sistemul antiblocare (ABS)

Lampa de control  indică starea de funcționare a ABS și a blocării electronice a diferențialului (EDS).

Lampa de control se aprinde pentru câteva secunde după punerea contactului motor sau în timpul pornirii motorului. Lampa se stinge după executarea unui procedeu de verificare .



Defecțiune la ABS

Dacă lampa de control  nu se stinge la câteva secunde după punerea contactului, sau dacă nu se aprinde de loc, sau se aprinde în timpul mersului, instalația nu este în ordine. Autovehiculul va fi frânat normal, fără ABS. Adresați-vă urgent unei unități autorizate și adaptați maniera de conducere în funcție de defecțiune, deoarece nu știți cât de mare este aceasta.

Când în ABS apare o defecțiune importantă, se emit trei tonuri de avertizare.

Indicații suplimentare referitoare la ABS ⇒ pagina 187, „Sistemul antiblocare (ABS)*“.

Defecțiune în întreaga instalație de frânare

Dacă lampa de control ABS se aprinde  odată cu lampa de control a sistemului de frânare  (când frâna de staționare nu este acționată), înseamnă că nu numai sistemul ABS este defect, trebuie să existe o defecțiune și în sistemul de frânare ⇒ .

În display-ul informațional* se afișează:



**STOP BRAKE FAULT SERVICE MANUAL (STOP! AVARIE FRÂNE
MANUAL DE UTILIZARE)**

Blocarea electronică a diferențialului (EDS)

EDS este parte componentă a ABS. O defecțiune a EDS este semnalizată prin aprinderea lămpii de control ABS  din tabloul de instrumente. ►

Adresați-vă urgent unei unități Škoda. Indicații suplimentare referitoare la EDS ⇒ pagina 185, „Blocarea electronică a diferențialului (EDS)”.

ATENȚIE!

- În cazul în care lampa de control a sistemului de frânare  se aprinde împreună cu lampa de control ABS , opriți imediat autovehiculul și verificați nivelul lichidului de frână ⇒ pagina 225, „Lichidul de frână“. Dacă nivelul lichidului de frână se află sub marcajul MIN nu continuați deplasarea – pericol de accident! Solicitați asistență de specialitate.
- La deschiderea capotei motorului și la verificarea nivelului lichidului de frână, respectați indicațiile ⇒ pagina 217, „Lucrările în compartimentul motorului“.
- Dacă nivelul lichidului de frână este în regulă, înseamnă că funcția de reglare a sistemului ABS este defectă. Roțile din spate se pot bloca repede la frânare. Acest lucru poate duce la deraparea părții din spate a autovehiculului – Pericol! Deplasați-vă cu atenție până la următorul dealer autorizat și remediați defecțiunea. ■

Imobilizatorul electronic



La punerea contactului are loc o comparare de date între cheie și aparatul de comandă. Dacă cheia este cea corespunzătoare, se aprinde câteva secunde lampa de control .

Dacă nu s-a folosit o cheie corespunzătoare (de ex. o cheie falsificată), lampa de control începe să clipească continuu. Motorul nu poate fi pornit ⇒ pagina 41.

Motorul poate fi pornit numai cu cheia originală Škoda codificată pentru acest autovehicul. ■



Instalația de frânare

Lampa de control  clipește sau se aprinde când nivelul lichidului de frână este prea scăzut, când există o defecțiune în sistemul ABS sau când frâna de staționare este acționată.

Dacă lampa de control clipește  (când frâna de staționare este eliberată), opriți autovehiculul și verificați nivelul lichidului de frână ⇒ .

În display-ul informațional* se afișează:

STOP BRAKE FLUID SERVICE MANUAL (STOP LICHID FRÂNĂ MANUAL UTILIZARE)

La o defecțiune la ABS care se răsfrânge și asupra instalației de frână (de ex. distribuția presiunii de frânare), se aprinde lampa de control ABS  împreună cu lampa de control a instalației de frânare . Gândiți-vă că nu este defect numai ABS-ul, ci și sistemul de frână ⇒ .

Ca o măsură suplimentară de avertizare, se emit trei semnale sonore.

În drum spre cea mai apropiată unitate Škoda trebuie să se apese cu mai multă putere pe pedala de frână, să se ia în considerare că distanța de frânare este mai lungă, iar cursa de frânare mai mare.

În display-ul informațional* se afișează:

STOP BRAKE FAULT SERVICE MANUAL (STOP! AVARIE FRÂNE MANUAL DE UTILIZARE)

Indicații suplimentare referitoare la instalația de frână ⇒ pagina 186, „Frânele“.

Frâna de staționare acționată

Lampa de control  se aprinde și atunci când frâna de staționare este acționată. În plus se va emite un semnal sonor, dacă viteza de deplasare depășește pentru 3 secunde 6 km/h. ►

În display-ul informațional* se afișează:

HANDBRAKE ON (FRÂNA DE STAȚIONARE ACȚIONATĂ)

ATENȚIE!

- La deschiderea capotei motorului și la verificarea nivelului lichidului de frână, respectați indicațiile ⇒ pagina 217, „Lucrările în compartimentul motorului“.
- Dacă lampa de control a instalației de frână  nu se stinge la câteva secunde după punerea contactului, sau se aprinde în timpul mersului, opriți autovehiculul și verificați nivelul lichidului de frână din rezervor ⇒ pagina 225, „Lichidul de frână“. Dacă lichidul se află sub marcajul „MIN“ nu continuați deplasarea – pericol de accident! Solicitați asistență de specialitate. ■

Alternatorul

Lampa de control  se aprinde la punerea contactului motor. După pornirea motorului lampa trebuie să se stingă.



Dacă lampa de control  nu se aprinde după punerea contactului, deplasați-vă la primul atelier autorizat.

Dacă lampa de control nu se stinge după pornirea motorului sau se aprinde în timpul mersului, deplasați-vă la cea mai apropiată unitate autorizată. Deoarece în această situație bateria autovehiculului se descarcă, trebuie deconectați toți consumatorii care nu sunt neapărat necesari.

În display-ul informațional* se afișează:

ALTERNATOR WORKSHOP! (ALTERNATOR ATELIER!)

Atenție!

Dacă în timpul mersului se aprinde pe lângă lampa de control  și lampa de control  (avarie în sistemul de răcire), opriți imediat autovehiculul și motorul - pericol de avarie la motor! ■

Lampa de avertizare a centurilor de siguranță

Lampa de control  se aprinde după punerea contactului, timp de câteva secunde, pentru a atenționa asupra utilizării centurilor de siguranță.

Dacă acest lucru nu se întâmplă, se emit tonuri de avertizare timp de 6 secunde.

Indicații suplimentare referitoare la centura de siguranță ⇒ pagina 153.

În display-ul informațional* se afișează:

FASTEN SEATBELT (FIXAȚI CENTURA)

Indicații suplimentare referitoare la centura de siguranță ⇒ pagina 153, „Centura de siguranță“. ■

Descuierea și încuierea autovehiculului

Cheile

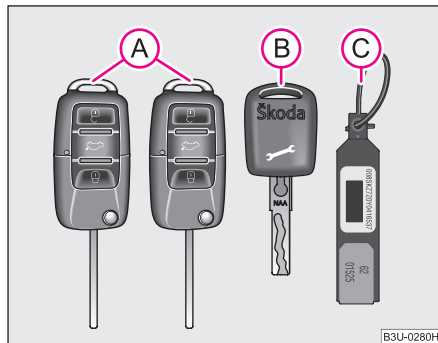

Fig. 18 Setul de chei

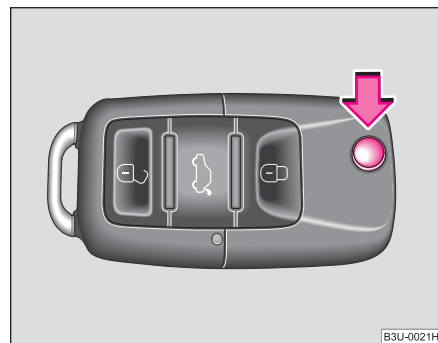

Fig. 19 Cheia rabatabilă

- Apăsați butonul de deblocare ⇒ fig. 19, pentru a rabata cheia în ambele sensuri.

Autovehiculul dumneavoastră este livrat cu două chei principale (A) ⇒ fig. 18, o cheie de service (B) și un breloc (C). Cheile principale se potrivesc la toate încuietorile autovehiculului. Cheia de service permite numai deschiderea ușilor și pornirea motorului. Cheia de service servește de ex. la predarea autovehiculului la service sau la un hotel.

Brelocul cheii

Pe brelocul cheii se găsește numărul cheii necesar multiplicării acesteia. Pe baza acestui număr puteți solicita chei de rezervă la unitățile Škoda.

Brelocul cheii cu numărul trebuie **păstrat** la loc sigur, deoarece numai cu ajutorul acestui număr puteți procura o altă cheie în cazul pierderii sau distrugerii celei vechi. De aceea, la vânzarea autovehiculului, înmânați noului proprietar și acest breloc.

⚠ ATENȚIE!

- Dacă părăsiți autovehiculul, chiar și numai pentru puțin timp, scoateți cheia din contact. Acest lucru este valabil, mai ales când în autovehicul rămân copii. Copiii ar putea porni motorul sau acționa echipamentele electrice (de ex. geamurile acționate electric) – pericol de accidentare!
- Luați contactul motor numai după ce autovehiculul staționează! Altfel volanul s-ar putea bloca - pericol de accidentare!

ⓘ Atenție!

- Fiecare cheie conține componente electronice; de aceea trebuie protejate de umiditate și șocuri puternice.

- Cheia trebuie să fie curată, deoarece impuritățile (fibrele textile, praful ș.a.) pot influența negativ funcționalitatea încuietorilor și contactului.



Indicație

În cazul pierderii unei chei adresați-vă unei unități Škoda, care va va procura o cheie nouă. ■

Schimbarea bateriei cheii

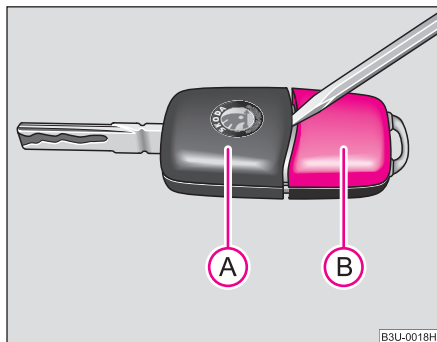

Fig. 20 Desfacerea cheii cu telecomandă

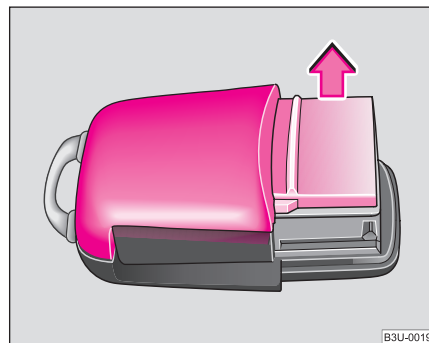

Fig. 21 Capacul carcasei emițătorului

Fiecare cheie principală conține o baterie, care se găsește în capacul carcasei emițătorului (B) ⇒ fig. 20. Vă recomandăm să vă adresați unei unități Škoda pentru înlocuirea bateriei cheii. Dacă doriți totuși să înlocuiți singur bateria, procedați în felul următor:

- Deschideți cheia.
- Desprindeți cheia (A) ⇒ fig. 20 cu ajutorul unei șurubelnițe de carcasa (B).
- Scoateți capacul carcasei emițătorului ⇒ fig. 21 în sensul săgeții.
- Scoateți bateria descărcată.
- Introduceți o baterie nouă. Atenție ca bateria să fie așezată cu polul „+” în jos. Polarizarea corectă este indicată pe capacul carcasei emițătorului.

- Așezați capacul cu noua baterie în partea din spate a carcasei emițătorului și apoi îmbinați prin apăsare cele două părți.
- Introduceți carcasa emițătorului astfel încât cele două părți să se îmbine.



Indicație privitoare la mediu

Bateriile uzate nu trebuie aruncate împreună cu gunoiul menajer.



Indicație

- Bateriile de schimb trebuie să fie originale.
- În cazul în care, după schimbarea bateriilor, autovehiculul nu poate fi încuiat sau descuiat de la telecomandă, instalația trebuie sincronizată. ⇒ pagina 49. ■

Imobilizatorul electronic

Imobilizatorul electronic împiedică pătrunderea neautorizată în autovehicul.

În capul cheii se găsește un cip electronic. Cu ajutorul acestuia, imobilizatorul electronic va fi dezactivat la introducerea cheii în contact. Când se scoate cheia din contact, imobilizatorul electronic se activează automat.



Indicație

Motorul autovehiculului dvs. poate fi pornit numai cu o cheie originală Škoda codificată ⇒ pagina 37. ■

Siguranța pentru copii

Siguranța pentru copii împiedică deschiderea din interior a ușilor din spate.

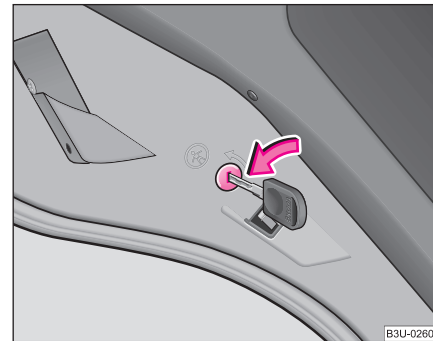

Fig. 22 Siguranța de la ușile din spate pentru copii

Ușile din spate sunt echipate cu o siguranță pentru copii. Siguranța pentru copii se activează și se dezactivează cu cheia autovehiculului.

Activarea siguranței pentru copii

- Rotiți cu cheia de contact fanta din ușile din spate în sensul săgeții ⇒ fig. 22.

Dezactivarea siguranței pentru copii

- Rotiți cu cheia de contact fanta spre dreapta, contrar sensului săgeții. ▶

Când siguranța pentru copii este activată, mânerul interior al ușii este blocat. Ușa poate fi deschisă numai din exterior. ■

Închiderea centralizată

Descriere

Prin încuiere și descuiere, datorită închiderii centralizate **toate** ușile se încuie și se descuie în același timp. Capacul portbagajului se va încuia la închidere. El se poate deschide apăsând pe mânerul de deasupra numărului de înmatriculare.

Utilizarea închiderii centralizate este posibilă:

- din exterior cu cheia autovehiculului ⇒ pagina 43
- de la tastele închiderii centralizate ⇒ pagina 45
- de la telecomandă ⇒ pagina 47

Aționarea confort a geamurilor

La descuierea și încuierea autovehiculului se pot deschide sau închide geamurile acționate electric ⇒ pagina 53, „Închiderea confort a geamurilor”. Trapa/Plafonul glisant electric* poate fi numai închisă prin sistemul centralizat.

Deschiderea individuală a ușilor*

Prin această funcție se descuie numai ușa conducătorului. Celelalte uși rămân încuiate și se vor descuia numai la o nouă comandă. Deschiderea individuală a ușilor poate fi activată numai printr-o recodificare a aparatului central al închiderii centralizate. Această lucrare trebuie efectuată de unitățile Škoda, care vă vor oferi și informații detaliate.

Închiderea automată*

Toate ușile și capacul portbagajului se încuie automat de la o viteză de aproximativ 15 km/h.

Autovehiculul se va descuia automat când se va scoate cheia din contact. În plus, autovehiculul poate fi descuiat de conducător, prin apăsarea tastei închiderii centralizate  sau prin tragerea mânerului interior al ușii.

La cerere, închiderea centralizată poate fi comutată pe închidere automată, de către o unitate Škoda.



ATENȚIE!

Încuierea ușilor împiedică deschiderea accidentală a acestora în situații extreme (accidente). Ușile încuiate împiedică, de asemenea, pătrunderea neautorizată din exterior - de ex. în intersecții. Ușile încuiate îngreunează pătrunderea în interiorul autovehiculului în cazul unui accident – Pericol!



Indicație

- După încuierea autovehiculului, asigurați-vă că butoanele de siguranță ale ușilor sunt apăstate.
- În cazul unui accident cu declanșare a airbag-urilor, ușile încuiate se vor descuia automat, pentru a putea permite accesul în interiorul autovehiculului.
- La defectarea închiderii centralizate, ușile din față și capacul portbagajului pot fi încuiate sau descuiate cu cheia. Descuierea de urgență a clapetei rezervorului ⇒ pagina 215. ■

Mecanismul de siguranță

Închiderea centralizată este echipată cu un **mecanism de siguranță**. Când încuiați autovehiculul din exterior, încuietorii ușilor se vor bloca automat. Tastele de siguranță nu pot fi trase în sus. Lampa de control din ușa conducătorului clipește. Ușile se pot deschide cu ajutorul mânerului ușii atât din interior cât și din exterior. Astfel se îngreunează pătrunderea neautorizată în interiorul autovehiculului.

Mecanismul de siguranță poate fi dezactivat. Pentru aceasta încuiați autovehiculul cu cheia sau cu telecomanda, de două ori, în interval de 2 secunde.

Dacă mecanismul de siguranță a fost dezactivat, lampa de control de lângă butonul de siguranță din ușa conducătorului nu va clipi. Acest lucru nu este totuși valabil dacă instalația de avertizare antifurt* este activată, deoarece lampa de control va indica faptul că instalația este activată ⇒ pagina 49.

La următoarea descuiere și încuiere a autovehiculului, mecanismul de siguranță își va relua funcția.

Când autovehiculul este încuiat iar mecanismul de siguranță este dezactivat, puteți deschide ușile din interior astfel:

- Prin acționarea mânerului ușii, ușa se va descuia.
- La a doua acționare a mânerului ușii, ușa se deschide.

ATENȚIE!

În autovehiculul încuiat din exterior, cu mecanismul de siguranță activ, nu trebuie să rămână persoane sau animale, deoarece ușile nu se pot descuia din interior, iar geamurile nu se pot deschide. Ușile încuiate îngreunează pătrunderea în interiorul autovehiculului în cazul unui accident – Pericol!

Indicație

Instalația de avertizare antifurt se activează și la încuierea autovehiculului fără activarea mecanismului de siguranță. De aceea dezactivați întâi supravegherea interioară* ⇒ pagina 50, pentru a nu declanșa alarma întâmplător. ■

Descuierea cu ajutorul cheii

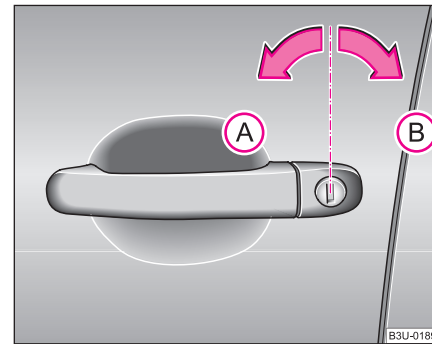

Fig. 23 Pozițiile cheii pentru încuiere și descuiere

- Rotiți cheia în încuietorea ușii conducătorului auto în poziție de descuiere **A** ⇒ fig. 23 spre stânga.
- Trageți de mânerul ușii și deschideți ușa.
 - Se descuia toate ușile (butoanele de siguranță trebuie să se deplaseze în sus).
 - Capacul portbagajului se va descuia.

- Luminile comandate de contactul din uși se vor aprinde.
- Mecanismul de siguranță se dezactivează.
- Geamurile se deschid atâta timp cât cheia **este menținută** în poziție de descuiere.
- Lampa de control din ușa conducătorului încetează să clipească când autovehiculul nu este echipat cu instalație de avertizare antifurt*
⇒ pagina 49.



Indicație

Dacă autovehiculul este echipat cu instalație de avertizare antifurt*, după deschiderea ușii, în interval de 15 secunde, trebuie să introduceți cheia în contact și să puneți contactul, pentru a dezactiva instalația de avertizare antifurt. Dacă **nu puneți contactul** în decurs de 15 sec., **se va declanșa alarma.** ■



Indicație

Dacă ușa conducătorului este deschisă, nu se poate încuia. Ea trebuie încuiată separat, după ce se închide. ■

Încuierea cu ajutorul cheii

- Rotiți cheia în încuietorea ușii conducătorului auto în poziție de încuiere **(B)** spre dreapta ⇒ [pagina 43, fig. 23.](#)
- Se încuie toate ușile și capacul portbagajului (butoanele de siguranță trebuie să se deplaseze în jos).
- Luminile comandate de contactul din uși se vor stinge.
- Geamurile și trapa electrică* se vor închide, atâta timp cât se **menține** cheia în poziție de închidere.
- Mecanismul de siguranță se activează.
- Lampa de control din ușa conducătorului începe să clipească.

Tastele închiderii centralizate

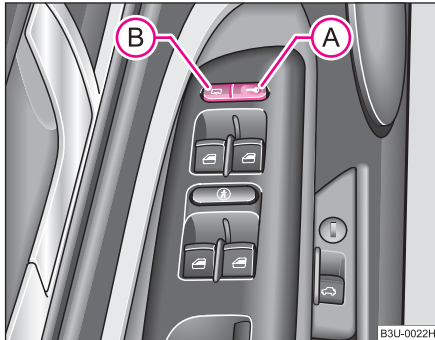

Fig. 24 Interiorul ușii conducătorului: Tastele închiderii centralizate

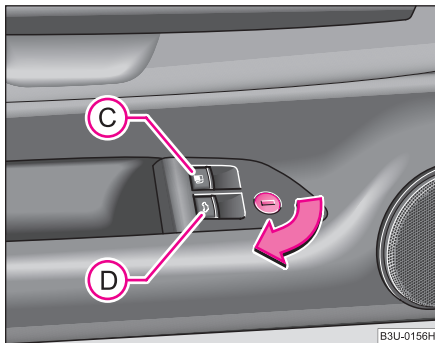

Fig. 25 Interiorul ușii conducătorului: Comutator pentru deschiderea clapetei rezervorului și a capacului portbagajului

De la tastele **A** și **B** se descuie și se încuie toate ușile. Tastele funcționează și cu contactul luat, însă nu și când autovehiculul a fost încuiat din exterior.

Încuierea ușilor și a capacului portbagajului

– Apăsați tasta **A** ⇒ fig. 24.

Descuierea ușilor și a capacului portbagajului

– Apăsați tasta **B** ⇒ fig. 24. În cazul în care capacul portbagajului a fost inclus în regimul de încuiere permanentă, după apăsarea tastei **B**, capacul portbagajului nu se descuie ⇒ pagina 46.

Deblocarea clapetei rezervorului

– Trageți comutatorul **C** ⇒ fig. 25.

Descuierea capacului portbagajului

– Trageți comutatorul **D** ⇒ fig. 25.

Blocarea tastei de descuiere a capacului portbagajului

- Rotiți cheia principală în încuietore în sensul indicat de săgeată ⇒ fig. 25.
- Descuierea are loc prin rotirea cheii în sens contrar săgeții.

Blocarea capacului portbagajului din exteriorul autovehiculului ⇒ pagina 46.

Dacă autovehiculul a fost încuiat de la comutatorul închiderii centralizate **A** ⇒ fig. 24, sunt valabile următoarele:

- Deschiderea ușilor și a capacului portbagajului din exterior nu este posibilă (siguranța de ex. la oprirea într-o intersecție).
- Puteți descuia și deschide ușile separat din interior trăgând de mânerul ușilor.
- Dacă ușa conducătorului este deschisă, ea nu se va încuia (după activarea funcției de închidere de la comutatorul închiderii centralizate), ▶

pentru a evita încuierea neintenționată. După închiderea ușii, ea trebuie încuiată separat.

- În cazul unui accident cu declanșare a airbag-urilor, ușile încuiate din interior se vor descuia automat, pentru a putea permite accesul în interiorul autovehiculului.

ATENȚIE!

Închiderea centralizată funcționează și cu contactul motor luat. Toate ușile și capota portbagajului se vor încuia. Deoarece accesul din exterior se face mai greu când ușile sunt încuiate, în interiorul autovehiculului nu trebuie să rămână copii nesupravegheați. Ușile încuiate îngreunează pătrunderea în interiorul autovehiculului în cazul unui accident – Pericol!

Indicație

În cazul în care mecanismul de siguranță este activat, mânerul ușilor și tastele închiderii centralizate sunt scoase din funcțiune. ■

Capacul portbagajului

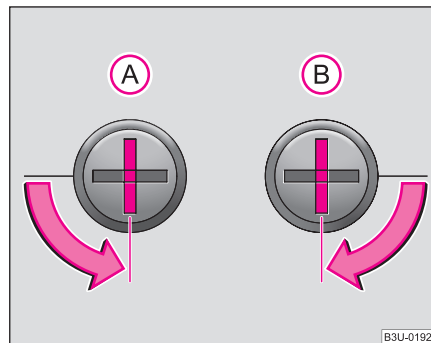

Fig. 26 Pozițiile cilindrului încuietorii capacului portbagajului

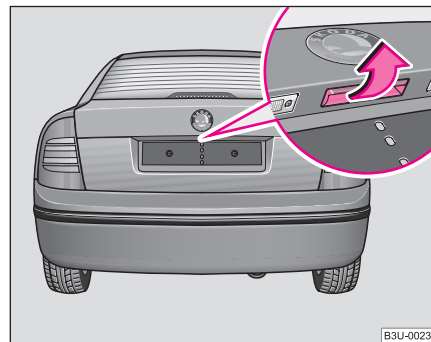

Fig. 27 Clapeta capacului portbagajului

Deschiderea capacului portbagajului

- Apăsați asupra profilului de prindere ⇒ [pagina 46, fig. 27](#) și ridicați simultan capacul portbagajului.

Închiderea capacului portbagajului

- Trageți capacul în jos și trântiți-l ușor ⇒ .

Încuierea capacului portbagajului

Dacă cheia se rotește spre dreapta  ⇒ [pagina 46, fig. 26](#) și se scoate când cilindrul încuietorii se află în poziție verticală, capacul portbagajului nu mai este acționat prin sistemul de închidere centralizată și rămâne în permanentă încuiat.

Astfel capacul portbagajului se mai poate descuria numai de la tasta de deblocare  de pe telecomandă.

După revenirea la poziția orizontală a cilindrului, capacul portbagajului poate fi din nou acționat prin sistemul de închidere centralizată.

Descuierea și deschiderea capacului portbagajului

Prin rotirea cheii spre stânga  ⇒ [pagina 46, fig. 26](#) în poziție verticală a cilindrului, capacul portbagajului sare din încuietore. În această poziție, nu puteți scoate cheia din încuietore.

După revenire prin rotire la poziția orizontală a cilindrului, capacul portbagajului poate fi din nou acționat prin sistemul de închidere centralizată și cheia poate fi scoasă.

În principal capacul portbagajului trebuie acționat numai prin telecomandă ⇒ [pagina 47](#).

ATENȚIE!

- **Asigurați-vă că după închiderea capacului portbagajului, acesta este încuiat. În caz contrar, capacul s-ar putea deschide brusc în timpul deplasării, chiar dacă a fost încuiat – Pericol de accidentare!**

ATENȚIE! Continuare

- **Nu vă deplasați niciodată cu capacul portbagajului întredeschis sau deschis complet – pericol de intoxicare cu gaze de eșapament!**



Indicație

După închiderea capacului portbagajului, acesta se va încuia în interval de 5 secunde, iar instalația de avertizare antifurt* se va activa. Acest lucru este valabil numai pentru situația în care autovehiculul era încuiat la închiderea portbagajului. ■

Telecomanda

Descriere

De la telecomandă puteți:

- descuria și încuia autovehiculului,
- descuria capacul portbagajului,
- deschiderea și închiderea geamurilor.

Emițătorul cu baterie se găsește în corpul cheii. Receptorul se găsește în interiorul autovehiculului. Zona de acțiune a telecomenzii este de cca. 10 metri. Când bateriile se descarcă, această rază de acțiune se reduce.

Cheia principală este prevăzută cu o parte rabatabilă care servește la încuierea și descuierea manuală a autovehiculului, precum și la pornirea motorului.

La înlocuirea unei chei, ca și după executarea reparațiilor / schimbării aparatului de recepție instalația trebuie inițializată de către o unitate Škoda. Numai apoi puteți utiliza telecomanda. ►

Indicație

- Când contactul este pus, telecomanda este dezactivată automat.
- Funcționarea telecomenzii poate fi influențată temporar de existența în apropierea autovehiculului a unor emițători care funcționează în aceeași zonă de frecvență (de ex. telefoane mobile, TV).
- Când închiderea centralizată sau instalația de avertizare antifurt reacționează la comenzile telecomenzii numai de la o depărtare de 3 m, bateriile trebuie înlocuite, în cel mai bun caz de o unitate Škoda. ■

Descuierea și încuierea autovehiculului

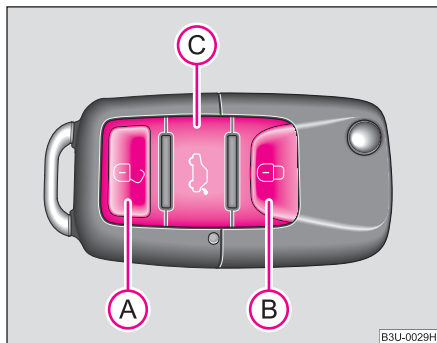

Fig. 28 Cheile:
Poziționarea tastelor

Descuierea autovehiculului

- Apăsați tasta **(A)** ⇒ fig. 28 cca. 1 sec.

Încuierea autovehiculului

- Apăsați tasta **(B)** cca. 1 secundă.

Deblocarea capacului portbagajului

- Apăsați tasta **(C)** cca. 1 sec.

Dezactivarea mecanismului de siguranță

- Apăsați de două ori în 2 secunde tasta **(B)**. Informații suplimentare ⇒ pagina 43.

Descuierea autovehiculului este confirmată de dubla aprindere a semnalizatoarelor. Dacă autovehiculul a fost descuiat de la tasta **(A)** și în decursul următoarelor 30 secunde nu se deschide nici o ușă sau capacul portbagajului, autovehiculul se va încuia automat din nou. Această funcție împiedică descuierea permanentă și neintenționată a autovehiculului.

În aceste 30 secunde, mecanismul de siguranță cu instalația de avertizare antifurt* este scoasă din funcțiune.

La autovehiculele cu **deschidere individuală a ușilor** la o singură acționare a tastei **(A)**, se va descuia numai ușa conducătorului, iar la acționarea de două ori a aceleiași taste, se va descuia întregul autovehicul ⇒ pagina 42.

Pe lângă aceasta, la descuierea autovehiculului se va comanda și memoria pentru scaun și oglindă subordonată cheii. Reglajul memorat pentru scaunul conducătorului și pentru oglinzile exterioare va fi activat automat.

La deschiderea și închiderea autovehiculului, luminile interioare comandate de comutatoarele din uși se aprind sau se sting automat.



Descuierea autovehiculului este confirmată de dubla aprindere a semnalizatoarelor. Dacă semnalizatoarele nu clipește, verificați dacă ușile, capota motorului sau a portbagajului sunt închise. Dacă ușile, capota motorului sau capacul portbagajului sunt deschise la activarea instalației ►

de avertizare antifurt, semnalizatoarele vor clipi numai după închiderea zonelor menționate.

ATENȚIE!

În autovehiculul încuiat din exterior, cu mecanismul de siguranță activ, nu trebuie să rămână persoane, deoarece ușile nu se pot descuria din interior, iar geamurile nu se pot deschide. Ușile încuiate îngreunează pătrunderea în interiorul autovehiculului în cazul unui accident – Pericol!

Indicație

- Acționați telecomanda numai când ușile și capacul portbagajului sunt închise și când aveți contact vizual cu autovehiculul.
- Înainte de introducerea cheii în contact, nu trebuie să apăsați în autovehicul tasta de închidere  de pe cheia principală, deoarece autovehiculul s-ar putea încuia din greșeală, iar instalația de avertizare antifurt* s-ar putea activa. Dacă acest lucru se întâmplă, apăsați tasta de deblocare  de pe cheia principală. ■

Sincronizarea telecomenzii

Dacă autovehiculul nu se poate descuria cu telecomanda, este posibil ca codul telecomenzii să nu mai corespundă cu codul aparatului de comandă din autovehicul. Acest lucru se întâmplă când se acționează tastele de pe telecomandă în afara zonei de acțiune a sistemului sau după înlocuirea bateriilor telecomenzii.

De aceea este necesară sincronizarea codului, astfel:

- Apăsați o tastă oarecare de pe telecomandă.
- În interval de 1 minut de la apăsarea tastei, descuriați ușa cu cheia. ■

Instalația de avertizare antifurt*

Descriere

Instalația de avertizare antifurt mărește siguranța împotriva încercărilor de spargere a autovehiculului. În cazul înregistrării unei încercări de pătrundere neautorizată în autovehicul, sistemul va declanșa semnale de avertizare acustice și optice.

Cum se activează instalația de avertizare?

Instalația de avertizare antifurt se activează automat la încuierea autovehiculului cu cheia în ușa conducătorului sau cu telecomanda. Ea este activă 30 secunde după încuiere.

Cum se dezactivează instalația de avertizare?

Instalația de avertizare antifurt se va deconecta numai la descuierea autovehiculului cu telecomanda. Dacă autovehiculul nu este deschis în decurs de 30 sec. de la transmiterea semnalului, instalația de avertizare antifurt se va activa la loc.

Dacă autovehiculul se descurie cu cheia de la ușa conducătorului auto, în decurs de 15 sec. de la deschiderea ușii, cheia trebuie introdusă în contact și contactul trebuie pus. Astfel se dezactivează instalația de avertizare antifurt. Dacă **nu puneți contactul** în decurs de 15 sec., **se va declanșa alarma.**

Când se declanșează alarma?

Următoarele zone ale autovehiculului sunt supravegheate:

- Capota motorului,
- Capacul portbagajului,
- Ușile,
- Contactul,
- Interiorul autovehiculului* ⇒ pagina 50, 

- Scăderea tensiunii de bord.

Dacă se deconectează unul din cei doi poli ai bateriei în timp ce instalația este activată, alarma se va declanșa imediat.

Dacă capacul portbagajului se descuie cu cheia și se deschide, alarma se va declanșa imediat.

Cum se dezactivează alarma?

Alarma se deconectează la descuierea autovehiculului cu telecomanda sau la punerea contactului.

Lampa de control

După încuierea autovehiculului clipește lampa din capitonajul ușii conducătorului, sus, mai întâi rapid, apoi mai rar. Acest lucru indică faptul că instalația de avertizare antifurt, **inclusiv supravegherea interioară*** este în stare de funcționare.



Indicație

- Durata de viață a sirenei de alarmă este de 5 ani. Informații detaliate găsiți la unitățile Škoda.
- Pentru a garanta buna funcționare a instalației de avertizare antifurt, verificați la părăsirea autovehiculului dacă toate ușile, geamurile și plafonul glisant electric* sunt închise.
- Codificarea telecomenzii exclude utilizarea telecomenzilor altor autovehicule. ■

Instalația de supraveghere interioară*

Supravegherea spațiului interior declanșează alarma la înregistrarea unei mișcări în autovehicul.

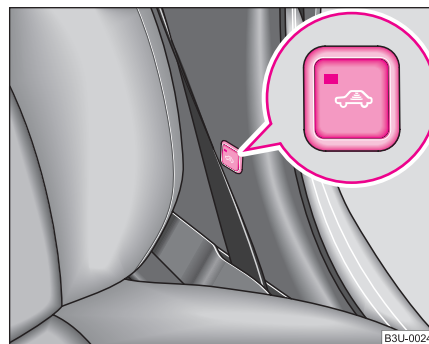



Fig. 29 Tasta instalației de supraveghere interioară

Instalația de supraveghere interioară trebuie dezactivată de ex. când în autovehicul rămân copii sau animale.

Dezactivarea instalației de supraveghere interioară

- Apăsați tasta  de pe stâlpul central de pe partea conducătorului ⇒ fig. 29.
- Încuiați autovehiculul.

La următoarea încuiere a autovehiculului, instalația de supraveghere interioară se va activa automat. ▶



Indicație

Instalația de supraveghere interioară poate fi dezactivată numai după deschiderea ușii. ■

Aționarea electrică a geamurilor

Comutatoarele din ușa conducătorului

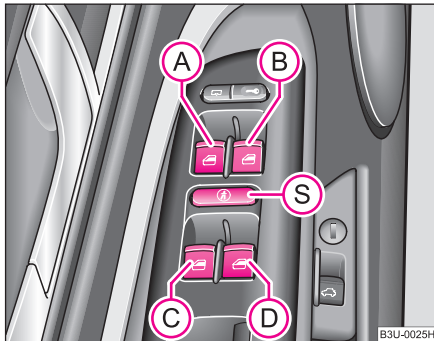

Fig. 30 Cotiera din ușa conducătorului: Elementele de comandă

Geamurile electrice funcționează numai când contactul motor este pus.

Deschiderea geamurilor

- Geamul se deschide prin apăsarea tastei respective amplasate în ușă. La eliberarea tastei, geamul se va opri.

- Apăsând comutatorul din ușa conducătorului, până la limită, geamul se va deschide automat. Geamul se oprește la o nouă apăsare a tastei.

Închiderea geamurilor

- Geamul se închide prin tragerea ușoară a tastei respective. La eliberarea tastei, geamul se va opri.
- Trăgând comutatorul din ușa conducătorului, până la limită, geamul se va închide automat. Geamul se oprește la o nouă tragere a comutatorului.

Comutatoarele pentru fiecare geam se găsesc în cotiera din ușa conducătorului ⇒ fig. 30, pasagerului din dreapta și în ușile din spate* ⇒ pagina 52.

Comutatorul pentru acționarea geamurilor

- (A) Comutatorul geamului din ușa conducătorului,
- (B) Comutatorul geamului din ușa pasagerului din dreapta,
- (C) Comutatorul geamului din ușa stânga spate,
- (D) Comutatorul geamului din ușa dreapta spate,
- (S) Comutatorul de siguranță.

Comutatorul de siguranță

Apăsând comutatorul de siguranță (S) ⇒ fig. 30, puteți scoate din funcțiune comutatoarele din ușile din spate. Apăsând încă o dată comutatorul de siguranță (S), puteți restabili funcționarea tastelor din ușile din spate. ▶

⚠ ATENȚIE!

- Când încuiați autovehiculul din exterior, în interiorul autovehiculului nu trebuie să rămână persoane, deoarece în caz de necesitate, geamurile nu se pot deschide din interior.
- Sistemul este echipat cu un dispozitiv de oprire-întoarcere. Dacă se înregistrează un obstacol în timpul procesului de închidere, geamul se oprește și se deschide. Închideți geamul cu atenție! Există pericolul de rănire!
- Când se transportă copii pe locurile din spate, vă recomandăm să scoateți din funcțiune comutatoarele din ușile din spate (comutatorul de siguranță)  => [pagina 51, fig. 30](#).

Indicație

- După luarea contactului, geamurile mai pot fi acționate cca. 10 minute. În acest interval de timp, nu funcționează închiderea automată a geamurilor. La deschiderea uneia din ușile din față, geamurile nu mai pot fi acționate electric.
- Pentru aerisirea spațiului interior în timpul mersului utilizați sistemele de încălzire / climatizare / ventilare existente. Când geamurile sunt deschise, în interiorul autovehiculului poate pătrunde praf sau alte impurități. La anumite viteze de deplasare se pot produce zgomote cauzate de frecarea cu aerul. ■

Comutatoarele din ușa pasagerului din dreapta și din ușile din spate

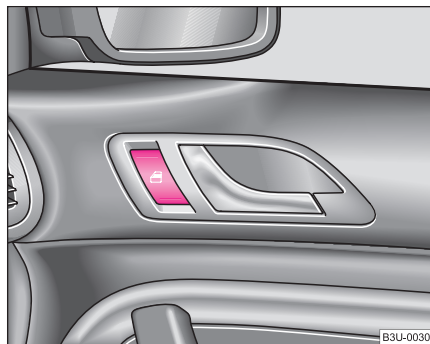

Fig. 31 Ordonarea comutatoarelor în ușa pasagerului dreapta

În aceste uși se găsește un comutator pentru geamurile respective.

Deschiderea geamurilor

- Apăsați comutatorul respectiv **în jos** și mențineți în această poziție până când geamul a atins poziția dorită de dvs.

Închiderea geamurilor

- Apăsați comutatorul respectiv **în sus** și mențineți în această poziție până când geamul a atins poziția dorită de dvs. ►

⚠ ATENȚIE!

Sistemul este echipat cu un dispozitiv de oprire-întoarcere. Dacă se înregistrează un obstacol în timpul procesului de închidere, geamul se oprește și se deschide. Închideți geamul cu atenție! Există pericolul de rănire!

**Indicație**

După luarea contactului, geamurile mai pot fi acționate cca. 10 minute. În acest interval de timp, nu funcționează închiderea automată a geamurilor. La deschiderea uneia din ușile din față, geamurile nu mai pot fi acționate electric. ■

Închiderea confort a geamurilor

La descuierea și încuierea autovehiculului puteți deschide și închide geamurile electrice astfel (trapa poate fi numai închisă).

Deschiderea geamurilor de la cheie

- Mențineți cheia în ușa conducătorului în poziție de deschidere sau apăsați tasta de deschidere de pe telecomandă, până se deschid toate geamurile.

Închiderea geamurilor de la cheie

- Mențineți cheia în ușa conducătorului în poziție de închidere sau apăsați tasta de închidere de pe telecomandă, până se închid toate geamurile ⇒ ⚠.

La eliberarea cheii sau tastei telecomenzii, geamul se oprește.

⚠ ATENȚIE!

- În timpul acționării confort a geamurilor, funcția de limitare a forței nu este activă ⇒ ⚠ v. „Comutatoarele din ușa pasagerului din dreapta și din ușile din spate“ la pagina 52.
- Închideți geamul cu atenție! Există pericolul de rănire! ■

Defecțiuni în funcționare**Scoaterea din funcțiune a dispozitivului automat de acționare geamuri**

Dacă bateria autovehiculului a fost deconectată și apoi conectată, dispozitivul de acționare automată a geamurilor este scos din funcțiune. Sistemul trebuie activat. Se pune în funcțiune în felul următor:

- Țineți cheia în încuietorea ușii conducătorului în poziție de închidere, până când se închid toate geamurile,
- Eliberați cheia,
- Mențineți din nou cheia în poziție de închidere cca. 3 secunde.

Utilizarea pe timp de iarnă

În timpul iernii, geamul poate opune o rezistență mare la închidere, din cauza înghețării; geamul se oprește și se deschide câțiva centimetri.

Pentru a putea închide geamul, procedați astfel:

- Țineți cheia în încuietorea ușii conducătorului în poziție de închidere, până când se închid toate geamurile,
- Repetați acest ciclu dacă geamul se oprește. ►

⚠ ATENȚIE!

- În timpul închiderii geamurilor, funcția de limitare a forței nu este activă ⇒ ⚠ v. „Comutatoarele din ușa pasagerului din dreapta și din ușile din spate“ la pagina 52.
- Închideți geamul cu atenție! Există pericolul de rănire! ■

Trapa/Plafonul glisant electric*

Descriere

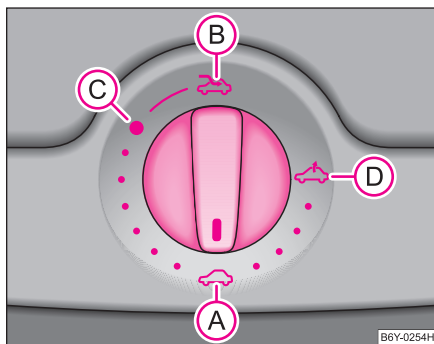

Fig. 32 Comutator rotativ pentru trapa/plafonul glisant electric

Trapa/plafonul glisant se poate deschide și închide când contactul este pus, de la comutatorul rotativ ⇒ fig. 32. Comutatorul rotativ are mai multe poziții.

După luarea contactului, trapa mai pot fi acționată cca. 10 minute. Însă după deschiderea uneia din ușile din față, trapa nu mai poate fi acționată.

i Indicație

- Dacă se deconectează și apoi se conectează bateria autovehiculului, se poate întâmpla ca trapa să nu se mai închidă complet. De aceea trebuie să amplasați comutatorul în poziția (A) și să îl apăsați cca. 10 secunde.
- După fiecare acționare de urgență (cu manivela) trapa trebuie adusă în poziția de bază. De aceea trebuie să amplasați comutatorul în poziția (A) și să îl apăsați cca. 10 secunde. ■

Glisarea și ridicarea

Poziție confort

- Rotiți comutatorul în poziția (C) ⇒ fig. 32.

Glisare completă

- Rotiți comutatorul în poziția (B) și mențineți-l în această poziție.

Ridicarea

- Rotiți comutatorul în poziția (D).

În poziție confort apar mai puține zgomote cauzate de vânt, decât atunci când trapa este deschisă complet.

Parasolarul glisant se va deschide automat odată cu glisarea trapei. Când trapa este deschisă, obturatorul poate fi acționat manual. (Acesta nu este valabil pentru autovehiculele echipate cu trapă/plafon glisant cu celule solare, cu parasolar fix.) ▶

Atenție!



În timpul iernii, îndepărtați zăpada sau gheața de deasupra trapei, pentru a evita deteriorarea mecanismului de deschidere. ■

Închiderea

Tragerea/Închiderea trapei/plafonului glisant

- Rotiți comutatorul în poziția  ⇒ pagina 54, fig. 32.

Închiderea de siguranță

Plafonul glisant este prevăzut cu protecție la suprasolicitare. Trapa se oprește și se întoarce câțiva cm., dacă întâlnește un obstacol (de ex. gheață). Puteți închide trapa fără activarea protecției la suprasolicitare apăsând comutatorul în poziția  ⇒ pagina 54, fig. 32 în față, până când trapa se închide complet ⇒ .

ATENȚIE!

Închideți trapa cu atenție - pericol de accidentare! ■

Aționarea confort

Trapa deschisă se poate închide și din exterior.

- Mențineți cheia în butucul ușii conducătorului în poziție de închidere, respectiv apăsați tasta de închidere de pe telecomandă, până când trapa/plafonul glisant se închide ⇒ .

La eliberarea cheii, resp. a tastei închiderea se întrerupe.

ATENȚIE!

Închideți trapa cu atenție - pericol de accidentare! În timpul închiderii confort, protecția la suprasolicitare nu funcționează. ■

Acționarea în caz de urgență

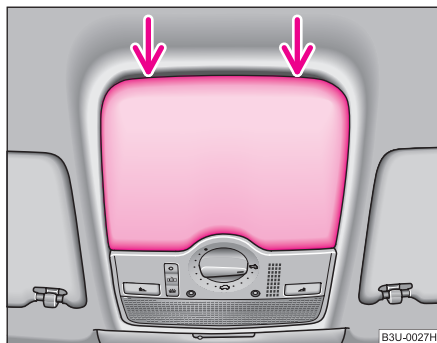

Fig. 33 Plafonul: Punct de amplasare a șurubelniței

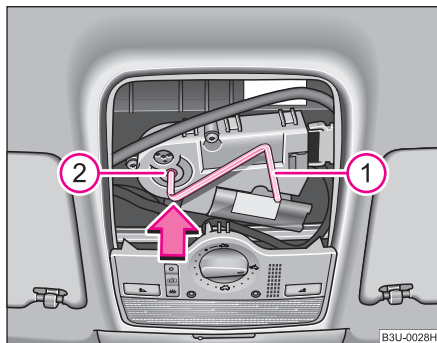

Fig. 34 Plafonul: Acționarea în caz de urgență

- Așezați o șurubelniță (trusa de scule) cu capătul plat în partea din spate a capacului ⇒ fig. 33.
- Trageți capacul în jos.
- Luați manivela din interiorul capacului.
- Apăsați manivela ① până la limită în orificiul hexagonal ② ⇒ fig. 34.
- Mențineți manivela apăsată și rotiți-o pentru a închide trapa.
- Introduceți manivela la loc în capac.
- Apăsați capacul în sus, după ce ați introdus piciorușele de plastic.
- Defectul trebuie remediat de către o unitate autorizată.



Indicație

După fiecare acționare de urgență (cu manivela) trapa trebuie adusă în poziția de bază. De aceea trebuie să amplasați comutatorul în poziția **A** ⇒ pagina 54, fig. 32 și să îl apăsați cca. 10 secunde. ■

Când instalația este defectă, trapa poate fi închisă manual.

Luminile și vizibilitatea

Luminile

Aprinderea și stingerea luminilor ☀

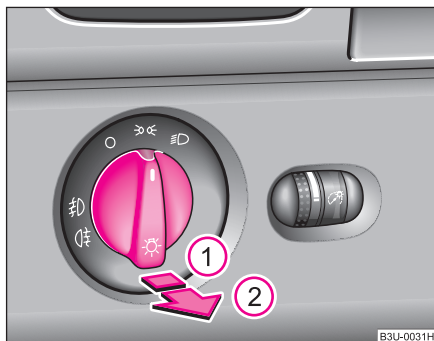

Fig. 35 Tabloul de bord: Întrerupătorul de lumină

Aprinderea luminii de poziție

- Rotiți întrerupătorul ⇒ fig. 35 în poziția ☀.

Aprinderea luminii de întâlnire și a luminii de drum ☞

- Rotiți întrerupătorul în poziția ☞.
- Apăsati maneta luminii de drum în față, pentru a aprinde lumina de drum ⇒ pagina 61, fig. 40.

Stingerea tuturor luminilor

- Rotiți întrerupătorul în poziția 0.

Lumina de întâlnire se aprinde numai când contactul este pus. În timpul pornirii motorului și după luarea contactului, luminile de întâlnire se sting automat și va rămâne aprinsă numai lumina de poziție.

La autovehiculele cu **volanul pe dreapta*** ordinea aranjării întrerupătoarelor diferă parțial față de ⇒ fig. 35 ordinea prezentată. Simbolurile de pe întrerupătoare sunt totuși aceleași.

Pentru unele țări, suplimentar față de lumina de poziție, se aprinde și lumina de întâlnire, cu intensitate redusă.

⚠ ATENȚIE!

Nu circulați niciodată cu luminile de poziție aprinse – pericol de accident! Lumina de poziție nu este suficient de puternică pentru a lumina drumul sau pentru a vă face observați de ceilalți participanți la trafic. De aceea, în condiții de vizibilitate redusă aprindeți luminile de întâlnire.

i Indicație

- Dacă scoateți cheia din contact și deschideți ușa conducătorului în timp ce luminile autovehiculului sunt aprinse, se va emite un semnal de avertizare.
- La închiderea ușii conducătorului (contact luat) semnalul de avertizare va fi întrerupt de contactul din ușă. Autovehiculul poate rămâne cu luminile de poziție aprinse. ▶

- Dacă opriți autovehiculul pentru o perioadă mai lungă de timp, vă recomandăm să stingeți luminile, sau să lăsați aprinse numai luminile de poziție.
- Aprinderea luminilor descrise trebuie să se facă în conformitate cu prevederile legislației în vigoare.
- În condiții de vreme rece sau umedă, farurile se pot aburi pe interior.
 - La aceasta contribuie diferența de temperatură dintre partea interioară și partea exterioară a geamului farului.
 - La aprinderea luminilor, geamurile farurilor se vor dezaburi în scurt timp. Eventual farul mai poate rămâne aburit pe margini.
 - De aburire pot fi afectate și lămpile din spate sau lămpile semnalizatoarelor.
 - Această aburire se reflectă negativ asupra duratei de viață a dispozitivelor de iluminat. ■

Farurile de ceață 𐀀

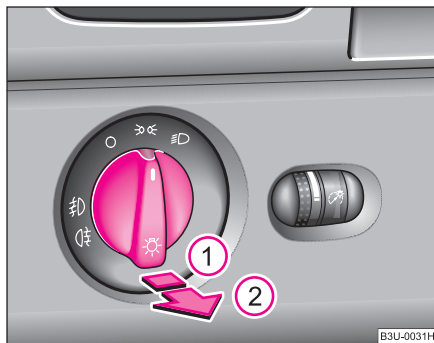

Fig. 36 Tabloul de bord: Înterupătorul de lumină

Aprinderea farurilor de ceață

- Rotiți apoi întrerupătorul ⇒ fig. 36 în poziția 𐀀 sau 𐀁.
- Trageți întrerupătorul în poziția ①.

Când farurile de ceață sunt aprinse, se aprinde lampa de control 𐀂 ⇒ pagina 31. ■

Lampa de ceață din spate 𐀃

Aprinderea lămpii de ceață din spate

- Rotiți apoi întrerupătorul ⇒ fig. 36 în poziția 𐀀 sau 𐀁.
- Trageți întrerupătorul în poziția ②.

Când lumina de ceață din spate este aprinsă, se aprinde lampa de control 𐀃 ⇒ pagina 31.

Când tractați o remorcă cu lumini de ceață **de dispozitivul de tractare montat din fabricație**, se vor aprinde automat numai luminile de ceață ale remorcii.

⚠ Atenție!

Pentru a nu-i orbi pe ceilalți participanți la trafic, lampa de ceață spate trebuie aprinsă numai în condiții de vizibilitate redusă (respectați prevederile legislației în vigoare). ■

Iluminarea aparatelor de bord

Intensitatea iluminării instrumentelor de bord este reglabilă.



Fig. 37 Tabloul de bord: Iluminarea instrumentelor de bord

- Aprindeți luminile.
- Rotiți regulatorul rotativ \Rightarrow fig. 37 pe intensitatea dorită a iluminării instrumentelor de bord. ■

Adaptarea farurilor principale

Când lumina de întâlnire este aprinsă, puteți adapta lumina farurilor în funcție de încărcătura autovehiculului.



Fig. 38 Tabloul de bord: Adaptarea farurilor

- Rotiți regulatorul rotativ \Rightarrow fig. 38, până când lumina de întâlnire este reglată astfel încât să nu îi orbească pe participanții la trafic.

Poziții de reglare

Pozițiile corespund următoarelor grade de încărcare:

- ① Autovehicul față ocupat, portbagaj neîncărcat.
- ② Autovehicul complet ocupat, portbagaj neîncărcat.
- ③ Autovehicul complet ocupat, portbagaj încărcat.
- ④ Locul conducătorului auto ocupat, portbagaj încărcat. ▶

! Atenție!

Adaptați lumina farurilor astfel încât să nu-i deranjeze pe ceilalți participanți la trafic.

i Indicație

Farurile echipate cu lămpi Xenon, se reglează automat la punerea contactului motor și în timpul deplasării, în funcție de gradul de încărcare și de regimul de deplasare (de ex. accelerare, frânare). ■

Înterupător pentru instalația de avertizare avarie ▲



Fig. 39 Tabloul de bord: Înterupător pentru instalația de avertizare avarie

– Apăsați înterupătorul ▲ ⇒ fig. 39, pentru a porni sau opri instalația de avertizare avarie.

Când instalația de avertizare avarie este în funcțiune, toate luminile de semnalizare ale autovehiculului clipeșc simultan. Lămpile de control

pentru luminile de semnalizare și o lampă de control din înterupător vor clipi. Instalația de avertizare avarie funcționează și când contactul este luat.

În cazul unui accident cu declanșare a airbag-urilor, instalația de semnalizare avarie se va activa automat.

La folosirea semnalizării de avarie, luați în considerare prevederile legale.

i Indicație

Activați instalația de avertizare avarie atunci când:

- ajungeți într-un blocaj de circulație
- aveți o pană, într-un caz de urgență. ■

Maneta de acționare a luminilor de semnalizare ⇄ și a luminii de drum 𐀀

De la maneta de acționare a semnalizatoarelor și a luminii de drum se aprind și se sting și luminile de parcare și avertizarea luminoasă.

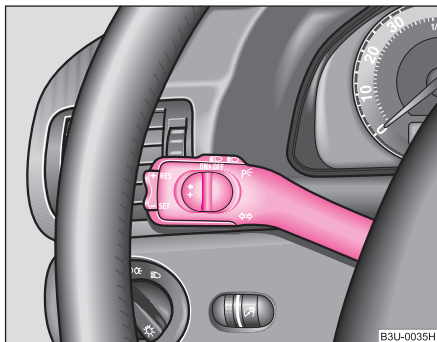

Fig. 40 Maneta de acționare a luminilor de semnalizare și a luminii de drum

Maneta pentru luminile de semnalizare și lumina de drum are următoarele funcții:

Lumina de semnalizare dreapta ⇄ și stânga ⇄

- Apăsați maneta în sus, respectiv în jos ⇒ fig. 40.
- Semnalizarea pentru schimbarea benzii - deplasați maneta numai până la punctul în care simțiți o opoziție, în sus sau în jos, și mențineți-o în această poziție.

Lumina de drum 𐀀

- Aprindeți lumina de întâlnire.
- Apăsați maneta în față.
- Aduceți maneta în poziția inițială, pentru a stinge lumina de drum.

Claxonul luminos 𐀀

- Trageți maneta spre volan - se aprinde lumina de drum și lampa de control din tabloul de instrumente.

Lumina de parcare P<

- Luați contactul motor.
- Acționați maneta în sus, respectiv în jos, pentru a aprinde lumina de parcare din dreapta, respectiv din stânga.

Indicații pentru funcțiile de iluminare și de afișare

- **Instalația de semnalizare** funcționează numai cu contactul motor pus. Se va aprinde lampa de control corespunzătoare ⇄, respectiv ⇄ în tabloul de instrumente.
- După un viraj, semnalizatorul se decuplează automat.
- Când **lumina de parcare** este aprinsă, se vor aprinde luminile de staționare și luminile din spate, pe partea respectivă. Luminile de parcare se aprind numai când contactul este luat.
- Dacă maneta nu se găsește în poziție centrală în momentul scoaterii cheii din contact, după deschiderea ușii conducătorului se emite un semnal de avertizare. După închiderea ușii conducătorului, semnalele acustice de avertizare se opresc. ▶

⚠ Atenție!

Folosiți lumina de drum, respectiv avertizarea luminoasă, numai când nu i stânjeniți pe ceilalți participanți la trafic.

i Indicație

Utilizați dispozitivele de iluminare și semnalizare descrise numai în conformitate cu normele legislației în vigoare. ■

Funcția Coming-Home

Funcția permite aprinderea luminilor de întâlnire sau de drum pentru scurt timp, după părăsirea autovehiculului, de ex. pentru iluminarea drumului spre casă etc.

Selectarea funcției

- Stingeți luminile.
- Luați contactul motor.
- Acționați o dată avertizarea luminoasă.
- Deschideți ușa, lumina de întâlnire se aprinde.

Dacă comutați maneta pe aprinderea luminilor de drum, acestea se vor aprinde.

În cazul în care ușa rămâne deschisă, lumina rămâne aprinsă cca. 3 minute.

În cazul în care închideți ușa, lumina rămâne aprinsă cca. 30 secunde. ■

Iluminarea habitaculului

Iluminarea zonei din față a autovehiculului și a torpedoului de pe partea pasagerului din dreapta

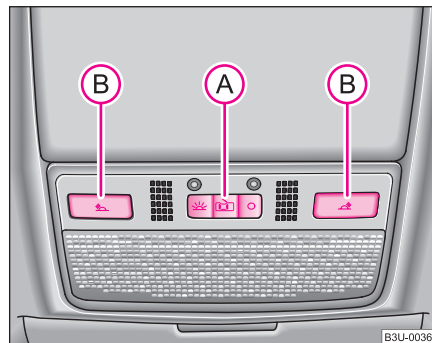

Fig. 41 Plafonul: Iluminarea interioară față

Întrerupătorul cu contact în ușa

- Aduceți întrerupătorul (A) ⇒ fig. 41 în poziție mijlocie .

Aprinderea lămpii din interior

- Apăsați întrerupătorul (A) pe simbolul .

Stingerea lămpii din interior

- Apăsați întrerupătorul (A) pe simbolul O. ▶

Luminile de citit față

- Apăsați întrerupătorul **(B)** ⇒ pagina 62, fig. 41, pentru a aprinde sau stinge lumina de citit din dreapta, respectiv din stânga.

Iluminarea compartimentului de depozitare de pe partea pasagerului din dreapta

- Deschideți capacul torpedoului pasagerului din dreapta - lampa din torpedo se aprinde automat și se stinge la închiderea capacului.

La echiparea cu lumină interioară cu stingere progresivă* lampa din interior rămâne aprinsă încă câteva secunde după închiderea ușilor.

Lumina interioară se aprinde la deschiderea autovehiculului, resp. la deschiderea unei uși, sau când se scoate cheia din contact. Lumina se va stinge la cca. 30 sec. după închiderea ușilor. La încuierea autovehiculului sau la punerea contactului, luminile interioare se sting. Acest lucru este valabil numai pentru situația în care întrerupătorul lămpii respective se găsește în poziția pentru contactul la ușă.

Când o ușă este deschisă, iluminarea interioară se va stinge după cca. 60 minute, pentru a evita descărcarea bateriei autovehiculului.

În lampa din interior sunt integrate două becuri, care luminează schimbătorul de viteze și centrul bordului. Aceste becuri se aprind automat la aprinderea luminii de staționare.

În plus, după punerea contactului și după aprinderea luminii de staționare, se vor aprinde și becurile din mânerul ușilor. ■

Lămpile interioare din spate

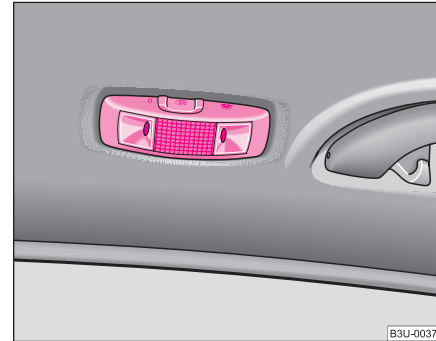

Fig. 42 Plafoniera spate cu senzori pentru instalația de supraveghere interioară

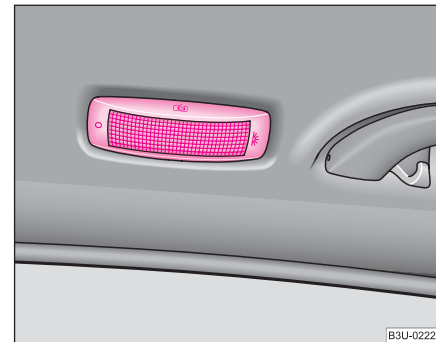



Fig. 43 Lampa interioară spate, fără senzori pentru supravegherea interioară

Lampa cu senzori pentru instalația de supraveghere interioară ⇒ fig. 42 se acționează prin deplasarea întrerupătorului pe simbolul , O sau în poziția centrală .

Lampa fără senzori pentru instalația de supraveghere interioară ⇒ pagina 63, fig. 43 se acționează apăsând geamul pe simbolul ☰, O sau prin comutarea pe poziția centrală ☑.

Funcțiile corespund iluminării interioare față ⇒ pagina 62. ■

Lampa din portbagaj

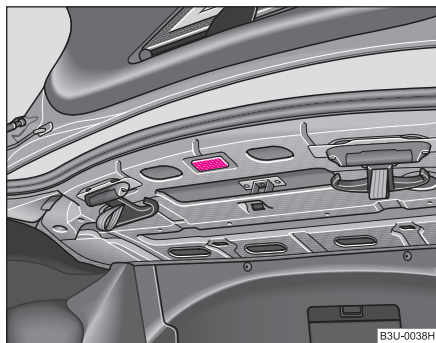

Fig. 44 Portbagajul: iluminarea

Lămpile se găsesc în partea superioară a portbagajului.

Lămpile ⇒ fig. 44 se aprind automat la deschiderea capacului portbagajului. Dacă capacul portbagajului rămâne deschis mai mult de 60 minute, lampa din portbagaj se stinge automat. ■

Iluminarea zonei de acces

Lampa se găsește în partea de jos a ușii.

Fasciculul luminos este îndreptat spre zona de acces în autovehicul, a ușii respective.

La deschiderea ușii, lampa se aprinde, la închiderea ușii, lampa se stinge.

Dacă ușile rămân deschise, luminile se sting după cca. 60 minute, când contactul este luat. ■

Vizibilitatea

Încălzirea parbrizului*



Fig. 45 Comutatorul pentru încălzirea parbrizului

– Apăsați comutatorul ⇒ fig. 45, pentru a porni încălzirea parbrizului.

Încălzirea parbrizului funcționează numai cu contactul pus. Când încălzirea lunetei este pornită, în întrerupător se aprinde o lampă de control. ►

După 4 minute încălzirea parbrizului **se oprește** de la sine.

Indicație privitoare la mediu

De îndată ce luneta este uscată, opriți încălzirea. Prin reducerea consumului de curent se economisește carburant ⇒ pagina 195. ■

Încălzirea lunetei



Fig. 46 Întrerupător pentru încălzirea lunetei

- Apăsați comutatorul ⇒ fig. 46, pentru a porni încălzirea lunetei.

Încălzirea lunetei funcționează numai cu contactul pus. Când încălzirea lunetei este pornită, în întrerupător se aprinde o lampă de control.

După câteva minute încălzirea lunetei **se oprește** de la sine.

Indicație privitoare la mediu

De îndată ce luneta este uscată, opriți încălzirea. Prin reducerea consumului de curent se economisește carburant ⇒ pagina 195. ■

Parasolarele

Folosirea parasolarelor poate mări siguranța în trafic.

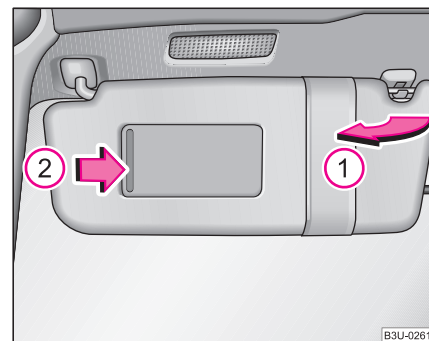

Fig. 47 Parasolarele: Rabatarea

Parasolarul conducătorului și al pasagerului din dreapta pot fi scoase din suporturi și îndreptate către uși ① ⇒ fig. 47.

Oglinzile de curtoazie din parasolare sunt prevăzute cu un capac. La deplasarea capacului în sensul indicat de săgeata ②, plafoniera se aprinde automat. Ea se va stinge la reașezarea capacului și la rabatarea parasolarului. ■

Ruloul parasolar*

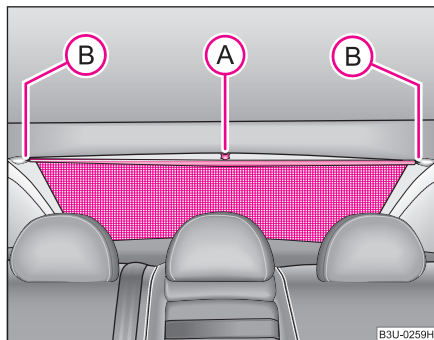

Fig. 48 Luneta: Ruloul parasolar

Ruloul parasolar din spate se găsește într-o carcasă, sub raftul din portbagaj.

Desfacerea

- Trageți ruloul parasolar de curelușa **(A)** și agățați-l în suportul **(B)** ⇒ fig. 48.

Strângerea

- **Mentțineți** ruloul parasolar astfel încât acesta să se ruleze în siguranță în carcasă. ■

Instalația de spălare/ștergere parbriz

Ștergătoarele de parbriz

De la maneta de acționare a ștergătoarelor de parbriz se acționează ștergătoarele și dispozitivul automat de ștergere/spălare.

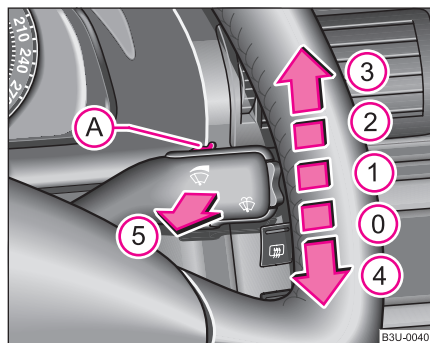

Fig. 49 Maneta de acționare a ștergătoarelor de parbriz

Maneta de acționare a ștergătoarelor ⇒ fig. 49 are următoarele poziții:

Ștergere temporizată

- Aduceți maneta în jos, în poziția **(4)**, când doriți să ștergeți parbrizul **printr-o singură cursă**.

Ștergere la intervale

- Aduceți maneta în sus, în poziția **(1)**.

- De la comutatorul **A** stabiliți lungimea pauzelor dintre ștergeri.

Ștergerea lentă

- Aduceți maneta în sus, în poziția **2**.

Ștergerea rapidă

- Aduceți maneta în sus, în poziția **3**.

Spălarea automată a parbrizului

- Trageți maneta spre volan în poziția **5**, ștergătoarele și instalația de spălare funcționează.
- Eliberați maneta. Instalația de spălare se oprește iar ștergătoarele mai funcționează încă 4 sec.

Oprirea ștergătoarelor

- Aduceți maneta în poziția **0**.

Senzorul pentru ploaie*

- Aduceți maneta în poziția **1**.
- De la comutatorul **A** puteți regla sensibilitatea senzorului.
- După luarea și punerea contactului, trebuie să activați din nou senzorul, prin mișcarea manetei în poziția **0** și apoi din nou în poziția **1**.

Ștergătoarele de parbriz și instalația de spălare a parbrizului funcționează numai când contactul este pus.

Când contactul este pus, duzele pentru spălarea parbrizului vor fi încălzite*.

Senzorul de ploaie* reglează automat pauzele dintre ștergeri în funcție de intensitatea ploii.

Completarea cu lichid pentru spălare ⇒ pagina 231.

ATENȚIE!

- Pentru asigurarea unei vizibilități bune sunt necesare ștergătoare de parbriz în perfectă stare ⇒ pagina 68.
- Nu utilizați instalația de spălare a parbrizului la temperaturi scăzute, înainte de a încălzi parbrizul. Lichidul de spălare poate îngheța pe parbriz, limitând astfel vizibilitatea.
- Senzorul pentru ploaie are numai o funcție de asistență. Conducătorul nu este însă scutit de responsabilitatea de a activa manual funcția, ori de câte ori este nevoie.

Atenție!

În condiții de îngheț, la prima folosire a ștergătoarelor, verificați dacă lamelele acestora nu sunt înghețate! Dacă porniți ștergătoarele iar lamelele acestora sunt înghețate, se pot deteriora atât lamelele cât și motorul de acționare a ștergătoarelor! ■

Instalația de spălare a farurilor*

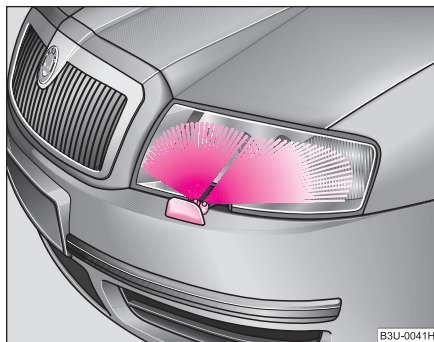

Fig. 50 Faruri cu duză mobilă

Geamurile farurilor sunt spălate, când luminile de întâlnire sau de drum sunt aprinse, prin menținerea manetei cca. 2 secunde în poziția ⑤ ⇒ pagina 66.

Duzele vor ieși din bara de protecție, acționate de presiunea apei.

La intervale regulate, de ex. la alimentare, curățați geamurile farurilor de materiale aderente (insecte strivite). Luați în considerare indicațiile ⇒ pagina 207, „Geamurile farurilor“.

Pentru a garanta funcționarea pe timp de iarnă, trebuie îndepărtată gheața și zăpada, cu ajutorul unui spray, de pe duze. ■

Înlocuirea lamelelor ștergătoarelor

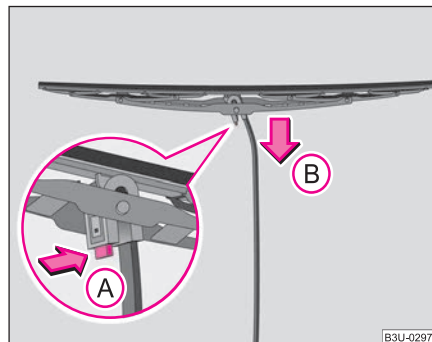

Fig. 51 Lamela ștergătorului de parbriz

Scoaterea lamelei

- Ridicați brațul ștergătorului de pe lunetă și poziționați lamela astfel încât să formeze un unghi drept cu brațul ștergătorului ⇒ fig. 51.
- Apăsați arcul de siguranță în sensul săgeții ① și apăsați concomitent lamela în sensul săgeții ② ⇒ ⚠.

Fixarea lamelei

- Împingeți noua lamelă pe brațul ștergătorului. Trebuie să se audă un zgomot specific de fixare.

Pentru asigurarea unei bune vizibilități sunt necesare lamele în stare bună. Lamelele ștergătoarelor nu trebuie să fie murdare de praf, resturi de insecte sau ceară de conservare. ▶

Vibrarea lamelelor pe parbriz poate fi cauzată de resturile de ceară rămase pe parbriz în urma spălării autovehiculului într-o spălătorie automată. De aceea, după fiecare **spălare automată** cu conservanți, lamelele ștergătoarelor trebuie **curățate**.

⚠ ATENȚIE!

- Prin manevrarea neatență a ștergătoarelor se poate deteriora parbrizul.
- Pentru a evita zgărirea parbrizului, lamelele ștergătoarelor trebuie curățate la intervale regulate cu o substanță de curățare. Când sunt foarte murdare, de ex. resturi de insecte, curățați ștergătoarele cu un burete sau cu o lavetă.
- Din motive de siguranță, lamelele trebuie schimbate o dată sau de două ori pe an. Vă recomandăm să cumpărați ștergătoarele de parbriz de la o unitate Škoda. ■

Oglinda retrovizoare

Reglarea manuală pe poziția antiiorbire a oglinzii interioare

Reglajele principale

- Deplasați spre față maneta din partea de jos a oglinzii.

Reglarea pe poziția antiiorbire

- Deplasați spre spate maneta din partea de jos a oglinzii. ■

Oglinda interioară cu reglare automată antiiorbire*

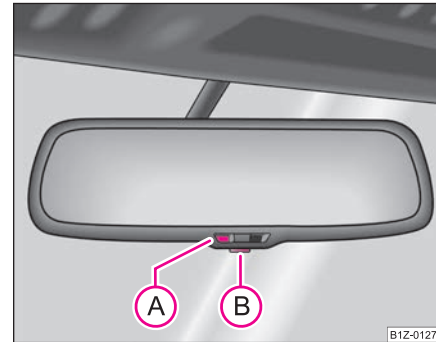

Fig. 52 Oglinda interioară cu reglare automată antiiorbire

Reglarea automată antiiorbire

- Apăsați tasta (B) - lampa de control (A) se aprinde ⇒ fig. 52.

Revenirea automată la poziția inițială

- Apăsați din nou tasta (B) - lampa de control (A) se stinge.

Când este activată reglarea automată pe poziția antiiorbire, oglinda se reglează **automat** în funcție de fasciculul luminos incident. Oglinda nu este prevăzută cu manetă pentru reglarea manuală. La aprinderea luminii interioare sau la selectarea treptei de marșarier, oglinda revine la poziția inițială.



Indicație

- Sistemul de antiiorbire automat funcționează la parametrii normali numai atunci când ruloul parasolar* al lunetei este coborât, respectiv atunci când fasciculul luminos incident nu este ecranat de alte obiecte. ►

- Nu lipiți autocolante în fața senzorului de lumină, pentru a nu-l influența negativ sau pentru a nu-l scoate din funcțiune. ■

Oglinzile laterale cu lampă*

Lampa se găsește în marginea inferioară a oglinzii exterioare.

Fasciculul luminos al lămpii este îndreptat înspre zona de acces în auto-vehicul prin ușile din față, după descuierea autovehiculului.

Lampa se aprinde după descuierea ușilor sau la deschiderea ușii din față. Iluminarea se stinge după cca. 30 secunde de la închiderea ușilor, sau la punerea contactului.

Dacă ușile rămân deschise, luminile se sting după cca. 10 minute, când contactul este luat. ■

Oglinzile laterale cu reglare electrică

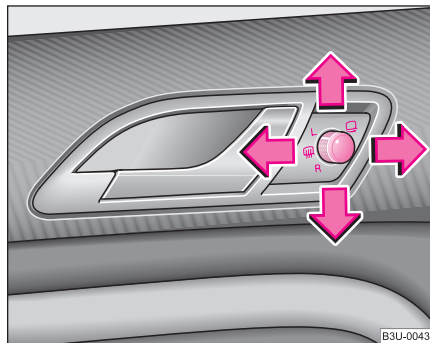

Fig. 53 Interiorul ușii:
Buton rotativ (Joystick)

Încălzirea oglinzilor laterale funcționează numai cu contactul motor pus.

Încălzirea oglinzilor laterale

- Aduceți butonul rotativ în poziția  ⇒ fig. 53.

Reglarea simultană a oglinzilor laterale

- Aduceți butonul rotativ în poziția **L**. Mișcarea suprafeței oglinzii este identică cu mișcarea butonului rotativ.

Reglarea oglinzii laterale dreapta

- Aduceți butonul rotativ în poziția **R**. Mișcarea suprafeței oglinzii este identică cu mișcarea butonului rotativ. ▶

Rabaterea oglinzilor exterioare*

- Aduceți butonul rotativ în poziția .

Deplasarea în plan vertical a suprafeței oglinzii pasagerului din dreapta*

Când butonul rotativ se află în poziția **R** ⇒ pagina 70, fig. 53 și se selectează treapta de marșarier, suprafața oglinzii se basculează puțin în jos. Astfel în timpul parcării este asigurată vizibilitatea spre bordură.

Când deselecțiți treapta de marșarier, respectiv când se comută oglinda laterală de pe partea conducătorului pe poziția **L**, suprafața oglinzii revine la poziția inițială.

Memory pentru oglinzile exterioare*

La autovehiculele cu memorie pentru scaunul conducătorului, poziția oglinzii va fi memorată automat odată cu memorarea poziției scaunului ⇒ pagina 75.

ATENȚIE!

- **Oglinzile laterale convexe (arcuite spre exterior) sau asferice (curbate diferit) măresc câmpul vizual. Totuși, obiectele apar mai mici în oglindă. De aceea cu aceste oglinzi nu se poate aprecia corect distanța până la autovehiculele din spate.**
- **Pentru estimarea distanței față de autovehiculele din spate folosiți pe cât posibil oglinda interioară.**

Atenție!

Atunci când poziția carcasei oglinzii a fost modificată sub acțiunea unor factori externi (de ex. prin lovire la executarea manevrelor), trebuie să rabateți oglinda complet, prin acționare electrică. Carcasa oglinzii nu trebuie în nici un caz reglată manual, deoarece se poate deteriora meca-

nismul. Valabil numai pentru autovehiculele care dispune funcția plierea ambelor oglinzi laterale*.



Indicație

- Nu atingeți suprafața oglinzii când este pornită încălzirea oglinzii.
- În situația în care reglarea electrică nu mai este posibilă, ambele oglinzi exterioare pot fi reglate manual prin apăsarea pe marginea acestora.
- În cazul defectării sistemului electric, adresați-vă unei unități autorizate. ■

Scaunele și compartimentele de depozitare

Scaunele din față

Important

Există mai multe tipuri de reglare pentru scaunele din față, astfel scaunele vor fi potrivite mărimii corpului conducătorului și pasagerului din dreapta. Reglarea corectă a scaunelor este importantă pentru

- accesul sigur, rapid la elementele de comandă,
- poziția relaxată, neobositoare a corpului,
- **protecția maximă a centurii de siguranță și a sistemului airbag.**

În capitolele următoare sunt descrise posibilitățile de reglare a scaunelor.

ATENȚIE!

- Nu transportați niciodată în autovehicul mai multe persoane decât numărul de locuri existent.
- Fiecare pasager din autovehicul trebuie să poarte centura de siguranță. Copiii trebuie să fie protejați cu un sistem de sprijin adaptat pentru copii ⇒ pagina 172, „Transportul copiilor în siguranță“.
- Scaunele din față și tetierele trebuie să corespundă mărimii corpului dvs., iar centura de siguranță trebuie să fie purtată întotdeauna, pentru a se asigura o protecție optimă.
- În timpul deplasării țineți picioarele în spațiul pentru picioare – nu așezați niciodată picioarele pe bord, pe geam sau pe scaune. Acest lucru este valabil și pentru pasagerul din dreapta. În cazul executării unei manevre de frânare bruscă sau în cazul unui acci-

ATENȚIE! Continuare

dent, vă supuneți unui risc ridicat. La declanșarea sistemului airbag, o poziție incorectă în scaun vă poate fi fatală!

- Atât pentru conducător cât și pentru pasagerul dreapta este important să păstreze o distanță de cca. 25 cm față de volan, respectiv de tabloul de bord. Dacă nu se respectă această distanță, sistemul airbag nu își poate exercita eficiența maximă – Pericol! Pe lângă acestea, scaunele din față și tetierele trebuie să fie întotdeauna reglate în funcție de mărimea corpului.
- Aveți grijă ca în spațiul pentru picioare să nu se găsească obiecte, deoarece în cazul unei manevre bruște de frânare acestea ar putea ajunge în zona de comandă a autovehiculului. În această situație nu veți mai putea debreia, frâna sau accelera. ■

Reglarea manuală a scaunelor din față

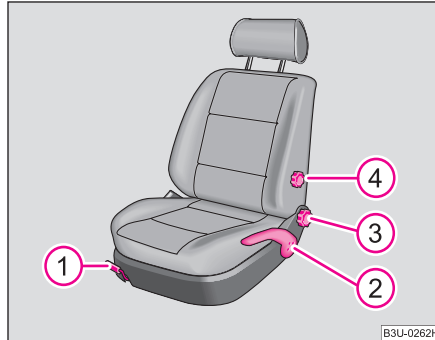

Fig. 54 Elemente de comandă pentru scaunul conducătorului

Reglarea scaunului pe direcție longitudinală

- Se trage maneta ① ⇒ pagina 73, fig. 54 în sus și se deplasează scaunul în poziția dorită.
- Se eliberează maneta ① și se deplasează scaunul mai departe, până când se blochează.

Reglarea scaunului pe înălțime

- Când se dorește ridicarea scaunului, se trage maneta ② ⇒ pagina 73, fig. 54 în sus, sau se execută mișcări de pompare.
- Când se dorește coborârea scaunului, se apasă maneta ② în jos, sau se execută mișcări de pompare.

Reglarea înclinării spătarului

- Depărtați spatele de spătar și rotiți roțița ③, pentru a regla spătarul scaunului.

Reglarea suportului lombar

- Rotiți roțița ④, până când se atinge o arcuire optimă a spătarului în zona lombară a spatelui.

Scaunul conducătorului trebuie să fie reglat astfel încât acesta să poată acționa pedalele cu picioarele ușor îndoite.

Spătarul scaunului conducătorului trebuie reglat astfel încât acesta să poată atinge punctul cel mai îndepărtat al volanului cu brațele ușor îndoite.

⚠ ATENȚIE!

- Reglarea scaunului conducătorului se face numai când autovehiculul staționează – pericol de accidentare!
- Atenție la reglarea scaunelor! Prin reglări necontrolate sau neatențe se pot produce accidente.
- În timpul deplasării, spătarele nu trebuie să fie înclinate prea mult în spate, astfel încât partea de umăr a centurii să fie așezată corespunzător. Astfel este micșorată eficiența centurii de siguranță și a sistemului airbag – pericol de rănire! ■

Reglarea electrică a scaunelor*

Reglarea scaunelor

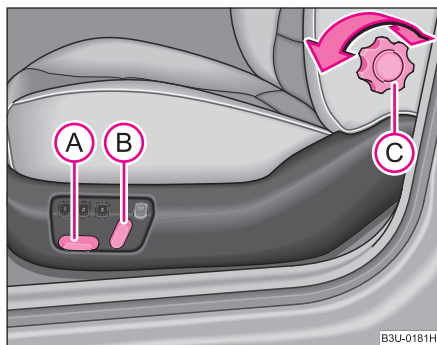

Fig. 55 Imagine din lateral: Elemente de comandă pentru reglarea scaunului

Reglarea scaunului

- Adoptați poziția corectă în scaun ⇒ pagina 72.
- Apăsați comutatorul (A) sau (B) ⇒ pagina 74, fig. 55 în sensul în care doriți să faceți reglajul.
- Rotiți roțița (C), până când se atinge o arcuire optimă a spătarului în zona lombară a spatelui.

De la comutatorul (A) scaunul se reglează în sus/jos și în față/spate, iar de la comutatorul (B) se deplasează spătarul scaunului în față și în spate.

Suportul lombar poate fi reglat numai mecanic, de la roțița (C).

⚠ ATENȚIE!

- Reglarea scaunului conducătorului se face numai când autovehiculul staționează – pericol de accidentare!
- Atenție la reglarea scaunelor! Prin reglări necontrolate sau neatențe se pot produce accidente.
- Deoarece scaunele se pot regla și când contactul este luat (când cheia este scoasă din contact), în autovehicul nu trebuie să rămână niciodată copii nesupravegheați.
- În timpul deplasării, spătarele nu trebuie să fie înclinate prea mult în spate, astfel încât partea de umăr a centurii să fie așezată corespunzător. Astfel este micșorată eficiența centurii de siguranță și a sistemului airbag – pericol de rănire!

i Indicație

Dacă reglajul se întrerupe în timpul procesului de reglare, apăsați comutatorul din nou în sensul dorit și executați reglajul. ■

Memoria pentru scaune

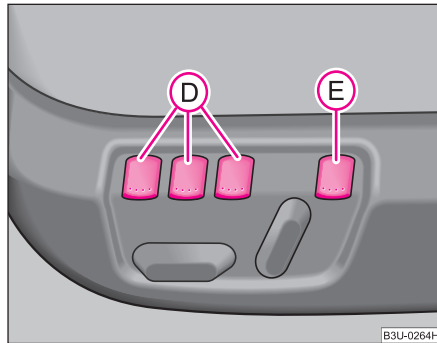

Fig. 56 Scaunul conducătorului: Tastele de memorie și comutatorul ON/OFF

Tastele de memorie

Memory pentru scaun oferă posibilitatea memorării individuale a poziției scaunului și a oglinzilor exterioare. Fiecăreia din cele trei taste de memorie **D** ⇒ fig. 56 i se poate aloca un reglaj al scaunului. Apăsând pe tasta de memorie corespunzătoare **D**, scaunul și oglinzile laterale vor adopta automat poziția memorată pe această tastă.

Comutatorul ON/OFF

Apăsând pe comutatorul **E** (comutator în poziție ridicată), tastele de memorie **D** sunt scoase din funcțiune. Astfel puteți regla electric scaunul, fără utilizarea tastelor **D**. Printr-o nouă apăsare a comutatorului **E**, scaunul poate fi reglat din nou de la tastele de memorie. Însă un proces eventual întrerupt nu mai poate fi continuat.

Dacă autovehiculul este folosit de un conducător ale cărui reglaje nu trebuie memorate, vă recomandăm să apăsați comutatorul **E** (comutator în poziție ridicată).

Funcția de urgență

Prin apăsarea oricărei taste sau a comutatorului de urgență, puteți întrerupe oricând procesul de reglare, în caz de urgență. ■

Memorarea și apelarea reglajelor

Memorarea reglajelor scaunului și oglinzii pentru mersul cu fața

- Puneți contactul.
- Reglați scaunul ⇒ pagina 74.
- Reglați ambele oglinzi exterioare ⇒ pagina 70.
- Apăsați o tastă de memorie **D** și mențineți-o apăsată cca. 3 secunde, până la emiterea unui semnal sonor, care va confirma realizarea memorării.

Memorarea reglajului oglinzilor exterioare pentru deplasarea cu spatele

- Puneți contactul.
- Aduceți comutatorul de reglare a oglinzilor exterioare în poziția **R** ⇒ pagina 70, fig. 53.
- Selectați treapta de marșarier.
- Reglați oglinda exterioară din dreapta în poziția dorită ⇒ pagina 70. ▶

- Apăsăți o tastă de memorie **D** și mențineți-o apăsată cca. 3 secunde, până la emiterea unui semnal sonor, care va confirma realizarea memorării.



Indicație

- La alocarea tastelor de memorare vă recomandăm să începeți cu prima tastă, și să continuați cu celelalte două pentru fiecare conducător nou care dorește să își memoreze reglajul.
- Fiecare nouă memorare pe aceeași tastă, o va anula pe cea anterioară.
- La fiecare nouă memorare a poziției scaunului și oglinzilor exterioare pentru deplasarea cu fața, trebuie să memorați din nou și poziția oglinzii exterioare din dreapta pentru deplasarea cu spatele. ■

Alocarea telecomenzii unei taste de memorare

După memorarea reglajelor pentru scaun și oglinzi, aveți 10 secunde la dispoziție pentru a alocă telecomanda tastei de memorie pe care ați efectuat reglajul.

- Scoateți cheia din contact.
- Apăsăți tasta de deblocare ⇒ pagina 48 și mențineți-o apăsată 1 secundă, până la emiterea unui semnal sonor care să confirme alocarea. Reglajele sunt memorate în tastele alese.

Pentru a putea apela de la telecomandă reglajele memorate în Memory, trebuie să alocați telecomanda unei taste de memorie.

Vă recomandăm să alocați una dintre cele două telecomenzi tastei din față, iar pe cealaltă, tastei din centru.

O altă cheie cu telecomandă puteți procura de la unitățile Škoda; pe aceasta o puteți alocă tastei de memorie din spate.



Indicație

- Dacă telecomanda a fost alocată anterior unei taste de memorie, o nouă alocare o va anula pe cea veche.
- Dacă alocați o telecomandă unei taste de memorie căreia îi este deja alocată o altă telecomandă, și în acest caz, vechea alocare se va anula.
- Alocarea unei telecomenzi unei taste de memorie se păstrează totuși după o nouă alocare a scaunului și oglinzilor exterioare. ■

Apelarea reglajelor scaunului și oglinzii pentru mersul înainte

Reglajele memorate pot fi apelate atât de la tastele de memorie, cât și de la telecomandă.*

Apelarea de la tastele de memorare

- Reglajele pentru scaun și oglinzi le puteți apela, din motive de siguranță, numai când contactul este luat. Puteți selecta între două modalități de apelare:
- **Memory-apăsare scurtă:** Apăsăți scurt tasta de memorie dorită **D** ⇒ pagina 75, fig. 56 când ușa conducătorului este deschisă. Scaunul și oglinzile laterale vor adopta automat pozițiile memorate. ▶

- **Memory-apăsare îndelungată:** Apăsați, cu ușa conducătorului deschisă sau închisă, tasta de memorie dorită **(D)**, până când scaunul și oglinzile laterale adoptă poziția memorată.

Apelarea de la telecomandă

- Când ușa conducătorului este închisă și contactul luat, apăsați scurt tasta de descuiere de pe telecomandă ⇒ pagina 48 și apoi deschideți ușa.
- Scaunul și oglinzile vor adopta pozițiile memorate.

Apelarea reglajului oglinzilor exterioare pentru deplasarea cu spatele*

- Înainte de selectarea treptei de marșarier, rotiți butonul pentru reglarea oglinzilor exterioare, în poziția **R** ⇒ pagina 70.

Funcția de urgență

În caz de urgență, puteți întrerupe procesul de apelare apăsând comutatorul **(E)** ⇒ pagina 75, fig. 56, apăsând scurt una din tastele de memorie sau unul din comutatoarele pentru reglarea scaunului. ■

Tetierele

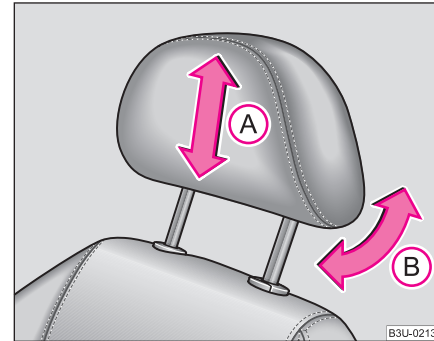

Fig. 57 Reglarea tetierei

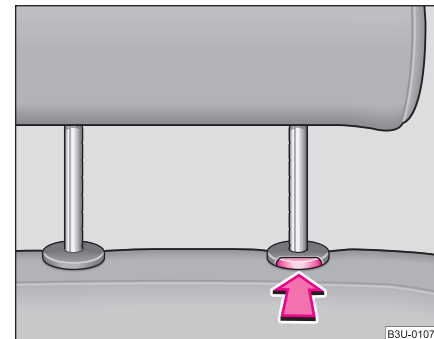

Fig. 58 Scoaterea tetierei

Reglarea tetierei pe înălțime

- Cuprindeți tetiera cu ambele mâini de părțile laterale și împingeți în sensul indicat de săgeată (A) în sus sau în jos ⇒ fig. 57. Reglați tetierele astfel încât marginea de sus a tetierei să se afle la aceeași înălțime cu partea cea mai de sus a capului dvs. ⇒ pagina 149, fig. 133.

Reglarea înclinării

- Tetierele se pot regla prin înclinare în sensul săgeții (B), pentru a corespunde poziției capului. Prin reglarea tetierei se mărește confortul în timpul deplasării.

Montarea și demontarea tetierei

- Trageți tetiera din spătar, până la punctul în care opune rezistență.
- Apăsăți tasta de siguranță în sensul săgeții ⇒ fig. 58 și scoateți tetiera.
- Pentru remontare, introduceți tetiera în spătar până când tasta de siguranță se blochează cu zgomot.

Tetierele scaunelor din față se pot regla pe înălțime și ca înclinație ⇒ fig. 57, cele laterale din spate, numai pe înălțime (cca. 15 mm). Tetiera centrală din spate este fixă.

Tetierele trebuie să fie reglate astfel încât să corespundă înălțimii corpului persoanei de pe scaun. Tetierele reglate corect oferă împreună cu centurile de siguranță o protecție eficientă ⇒ pagina 149.



ATENȚIE!

- Tetierele trebuie să fie reglate corect pentru a oferi protecție maximă în cazul unui accident.
- Nu circulați cu tetierele demontate – pericol de accidentare! ■

Scaunul pasagerului din dreapta cu partea centrală a spătarului rabatabilă*

Rabatarea și reglarea

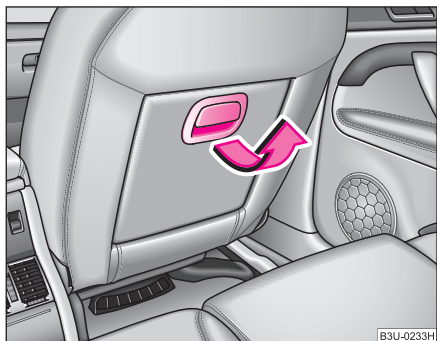

Fig. 59 Scaunul pasagerului din dreapta: partea centrală a spătarului rabatabilă

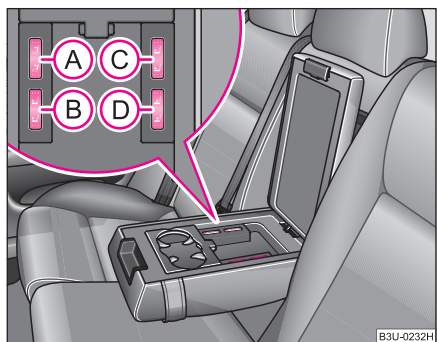

Fig. 60 Cotiera scaunelor din spate: Utilizarea scaunului pasagerului din dreapta

Pentru asigurarea unui grad mai înalt de confort în timpul călătoriilor lungi, puteți rabata partea centrală a spătarului scaunului pasagerului din dreapta. Acesta servește drept sprijin pentru picioare, pentru pasagerul din spate. Poziția sprijinului pentru picioare poate fi reglată prin deplasarea scaunului pasagerului din dreapta, cu ajutorul comutatoarelor din cotiera din spate ⇒ fig. 60.

Rabatarea părții centrale a spătarului

- Trageți maneta în sensul indicat de săgeată ⇒ fig. 59 și rabatați partea centrală a spătarului, în jos.

Readucerea părții centrale a spătarului la poziția inițială

- Ridicați suportul în spătar, până se fixează cu un zgomot.

Reglarea scaunului pasagerului din dreapta

- Înclinați spătarul în față sau în spate, cu ajutorul comutatorului (A).
- Deplasați partea frontală a scaunului în sus sau în jos, de la comutatorul (B).
- Deplasați scaunul în față sau în spate, cu ajutorul comutatorului (C).
- Deplasați partea posterioară a scaunului în sus sau în jos, de la comutatorul (D).

⚠ Atenție!

- Partea centrală a spătarului scaunului pasagerului din dreapta, în poziție rabatată suportă o greutate de 30 kg.
- Nu folosiți în nici un caz acest suport pe post de scaun suplimentar. ▶

Indicație

Pentru a împiedica murdărirea scaunului pasagerului din dreapta puteți folosi o husă ⇒ pagina 80. ■

Husa pentru scaun*

La utilizarea suportului din spătarul scaunului pasagerului din dreapta, husa de protecție împiedică murdărirea scaunului pasagerului.

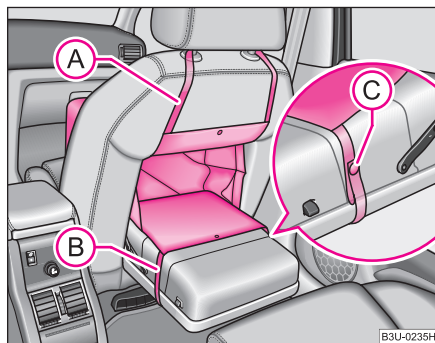

Fig. 61 Scaunul pasagerului dreapta: Husa pentru scaun

Husa de protecție se găsește în buzunarul din spătarul scaunului conducătorului auto.

Montarea husei de protecție

- Așezați părțile care compun husa, pe scaunul pasagerului din dreapta.

- Rabatați partea centrală a spătarului ⇒ pagina 79.
- Trageți centura (A) prin deschizătura din scaunul pasagerului și treceți-o peste tetieră ⇒ fig. 61.
- Trageți centura (B) pe sub suportul rabatat și asigurați-o cu butonul (C).
- Pentru a scoate husa, procedați în ordine inversă.

Pe partea superioară a husei se găsește un fermoar. Acesta permite rabatarea părții superioare.

Husa pentru scaun poate fi utilizată și pe post de plasă pentru bagaje. ■

Suportul pentru picioare spate*

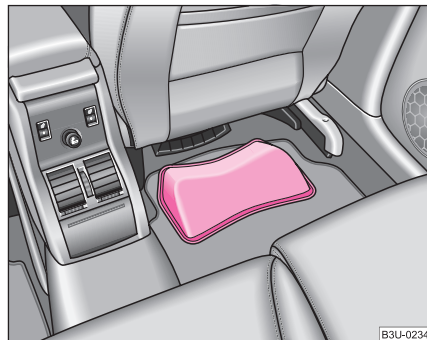

Fig. 62 Podeaua din spatele scaunului din față Suportul pentru picioare spate

Pentru un confort mai ridicat, pasagerul din spate poate utiliza suportul pentru picioare ⇒ fig. 62. Acesta este prins de podea cu un scai sintetic. ■

Încălzirea scaunelor*

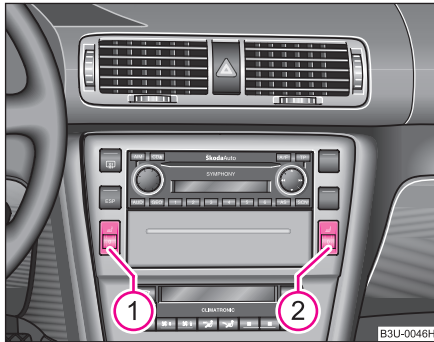

Fig. 63 Tabloul de bord: Regulator rotativ pentru încălzirea scaunelor din față

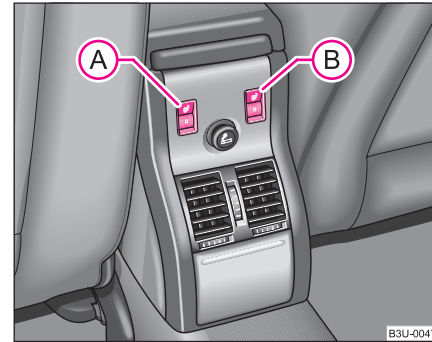

Fig. 64 Consola centrală spate: Regulator rotativ pentru încălzirea scaunelor din spate

Perna și spătarul scaunelor din față și a celor două scaune laterale din spate, pot fi încălzite electric.

Scaunele din față

- Prin rotirea rotitelor ① și ② ⇒ pagina 81, fig. 63 puteți activa și regla încălzirea scaunului conducătorului și al pasagerului din dreapta.

Scaunele din spate

- Rotiți rozeta ①, respectiv ② ⇒ pagina 81, fig. 64, pentru a porni și regla încălzirea pentru scaunele din spate dreapta și stânga.

Când rozeta se găsește în poziția 0, încălzirea scaunelor este oprită. Când încălzirea scaunelor este în funcțiune, se aprind marcajele cu cifre de pe rozetă. Zona de reglare este cuprinsă între 1 – 5. ▶

Atenție!

- Pentru a nu deteriora elementele de încălzire, nu vă urcați cu picioarele (genunchii) pe scaune.
- Nu spălați scaunele cu apă ⇒ pagina 209.

Indicație

Încălzirea scaunelor trebuie pornită numai în timpul funcționării motorului. Acest sistem de încălzire solicită considerabil capacitatea bateriei. ■

Pedalele

Este admisă numai folosirea covorașelor care nu împiedică acționarea pedalelor, asigurate împotriva alunecării.

Acționarea pedalelor nu trebuie îngreunată în nici un fel!

ATENȚIE!

- Defecțiunile la instalația de frânare pot fi remarcate printr-o cursă mai mare a pedalei.
- În zona pedalelor nu trebuie să se găsească covorașe sau alte preșuri, astfel încât pedalele să poată fi acționate până la limită și să poată reveni la poziția inițială - pericol de accident!
- De aceea, pe podea nu trebuie să se găsească alte obiecte care ar putea aluneca sub pedale. În această situație nu veți mai putea ambreia, frâna sau accelera – pericol de accident! ■

Încărcarea portbagajului

Încărcarea portbagajului

În interesul păstrării unor proprietăți de deplasare optime, respectați următoarele:

- Distribuți greutatea cât mai uniform posibil.
- Obiectele mai grele trebuie amplasate în față.
- Fixați bagajele cu plasa de siguranță* sau de inelele de prindere, cu ajutorul unor benzi elastice ⇒ pagina 83.

În cazul producerii unui accident, obiectele mici și ușoare vor dezvolta o energie cinetică atât de mare, încât vor putea produce accidentări grave pasagerilor. Valoarea energiei cinetice depinde în principal de viteza de deplasare a autovehiculului și de masa bagajelor. Viteza autovehiculului constituie însă principalul factor.

Exemplu: Un obiect neasigurat, cu o greutate de 4,5 kg dezvoltă în cazul unei coliziuni frontale la viteza de 50 km/h, o energie care corespunde masei sale înmulțită cu 20. Adică, obiectul va lovi pasagerul cu cca. 90 kg. Vă puteți imagina ce răni poate provoca un astfel de obiect în momentul în care este proiectat prin autovehicul.

ATENȚIE!

- Obiectele trebuie depozitate întotdeauna în portbagaj și trebuie fixate de inelele de prindere.
- Obiectele libere din habitacul pot fi proiectate în față în timpul unor manevre bruște sau în cazul producerii unui accident, lovind și rănind pasagerii. Acest pericol crește și mai mult când aceste ▶

⚠ ATENȚIE! Continuare

obiecte proiectate întâlnesc un airbag declanșat. Obiectele astfel proiectate pot răni pasagerii - pericol de moarte!

- **Atenție!** – la transportarea obiectelor grele, caracteristicile de deplasare se modifică prin modificarea centrului de greutate. Adaptați viteza și maniera de conducere.
- Încărcătura trebuie depozitată astfel încât la o frânare bruscă obiectele să nu alunece – pericol de accidentare!
- Nu vă deplasați niciodată cu capacul portbagajului întredeschis sau deschis complet – pericol de intoxicare cu gaze de eșapament!
- Nu depășiți în nici un caz sarcina permisă pe punți, sau greutatea totală a autovehiculului – pericol de accident!
- Nu transportați persoane în portbagaj!

**Indicație**

- Presiunea din pneuri trebuie adaptată în funcție de încărcătură → pagina 234, fig. 179.
- Prin ventilarea aerului din interiorul autovehiculului se reduce aburirea geamurilor. Aerul din habitacul este eliminat prin gurile de ventilație din pereții portbagajului. Asigurați-vă că aceste guri de ventilație nu sunt acoperite.
- La autovehiculele cu spătare fixe, fără posibilitate de rabatare, portbagajul nu se poate mări. ■

Inelele de prindere

Fig. 65 Plasarea inelelor de prindere în portbagaj

Pe părțile laterale ale portbagajului se găsesc inele pentru fixarea bagajelor → fig. 65.

În aceste inele se poate fixa și o plasă de siguranță* pentru asigurarea obiectelor mici.

**ATENȚIE!**

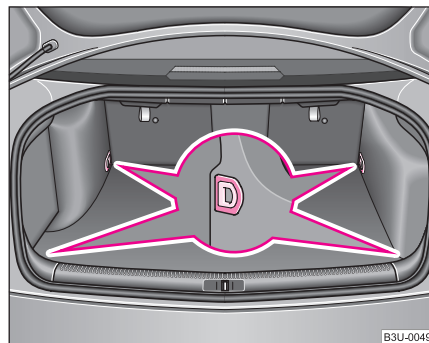
- **Bagajele trebuie astfel transportate încât să nu se poată deplasa în timpul mersului și la frânări.**
- **Dacă obiectele sau bagajele sunt fixate de inelele de prindere cu ajutorul unor benzi necorespunzătoare sau deteriorate, în cazul unor manevre bruște de frânare sau accidente, acestea pot provoca răni pasagerilor. Pentru a împiedica proiectarea în față a obiectelor sau bagajelor, folosiți întotdeauna benzi corespunzătoare pentru asigurarea bagajelor. Nu legați copiii de inelele de prindere din portbagaj!** ■

Plasele de fixare - Programul pentru plase*

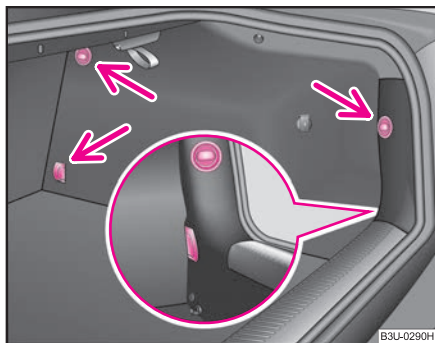

Fig. 66 Portbagajul:
Alte puncte de fixare
din programul de plase

Pe ambele părți ale portbagajului se găsesc cârlige pentru fixarea plaselor. ■

Exemple de fixare

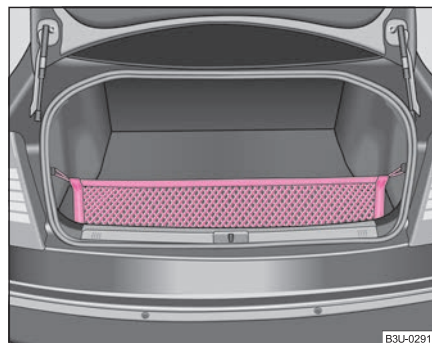

Fig. 67 Pasa de
siguranță: Buzunar
transversal



Fig. 68 Pasa de
siguranță: Buzunar
longitudinal

Exemple de fixare a plasei: buzunar transversal ⇒ fig. 67 și buzunar longitudinal ⇒ fig. 68.

Plasele de siguranță se găsesc în portbagaj, împreună cu instrucțiunile de utilizare.

⚠ ATENȚIE!

- Plasa poate susține o greutate de până la 1,5 kg. Plasa nu poate susține obiecte mai grele – pericol de accidentare și de deteriorare a plasei!
- Bagajele trebuie astfel transportate încât să nu se poată deplasa în timpul mersului și la frânări.

⚠ Atenție!

Nu așezați în plasă obiecte ascuțite - pericol de deteriorare a plasei. ■

Cârligul dublu rabatabil

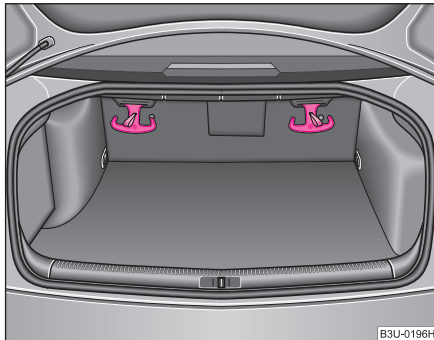

Fig. 69 Cârligul dublu rabatabil

Pe ambele părți ale portbagajului se găsesc cârlige duble rabatabile pentru fixarea bagajelor de dimensiuni mai mici, de ex. geți și a. ⇒ fig. 69.

Ambele cârlige pot susține bagaje în greutate de maxim 5 kg. ■

Compartimentul de depozitare lateral

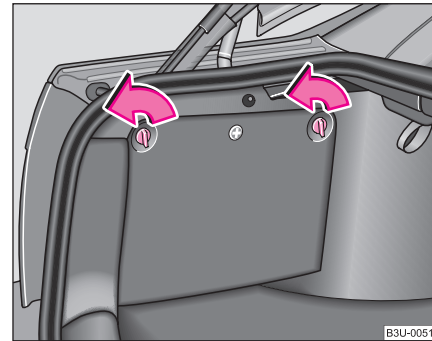

Fig. 70 Portbagajul: Compartimentul lateral

– Compartimentul se poate deschide rotind încuietoarea în sensul săgeții ⇒ fig. 70.

În acest compartiment se găsește schimbătorul de CD-uri* și trusa de prim-ajutor* ⇒ pagina 243. ■

Rabaterea spătarelor scaunelor din spate*

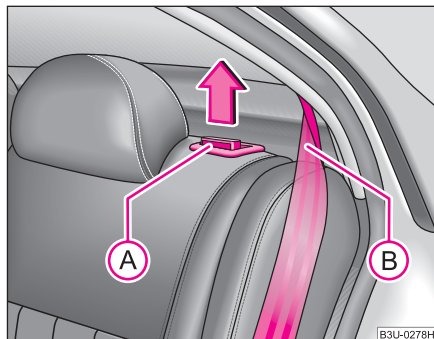

Fig. 71 Deblocarea spătarului

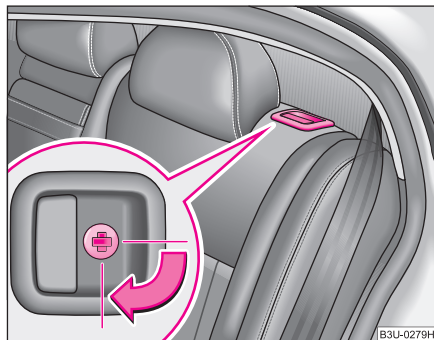

Fig. 72 Blocarea butonului de deblocare

Puteți mări portbagajul, în funcție de necesități, prin rabatarea spătarului unui scaun din spate sau al ambelor scaune din spate.

Plierea spătarului scaunelor din spate

- Înainte de rabatarea spătarelor din spate, scaunele din față trebuie reglate astfel încât spătarele scaunelor din spate să nu se lovească de scaunele din față.
- Trageți butonul de deblocare **(A)** ⇒ fig. 71 și rabatați în față spătarul scaunului din spate.

Readucerea spătarelor din spate la poziția inițială

- Aduceți centura de siguranță laterală din spate **(B)** în spatele marginii capitonajului lateral.
- Apoi ridicați spătarul, până la blocarea butonului de blocare - verificați trăgând de spătar.
- Asigurați-vă că suprafața roșie de pe partea frontală a butonului **(A)** nu este vizibilă.

Blocarea butoanelor de deblocare

- Rabatați spătarele la poziția inițială și asigurați-vă că sunt fixate bine.
- Butoanele de deblocare se blochează rotind spre dreapta fanta din încuietore, cu cheia principală ⇒ fig. 72.

Deblocarea butoanelor de deblocare

- Butoanele de deblocare se deblochează rotind spre stânga fanta din încuietore, cu cheia principală .

Scaunul din spate este echipat cu o semnalizare a siguranței spătarului. Când spătarul nu este blocat, pe buton se observă o suprafață de culoare roșie. Când spătarul este blocat corespunzător, butonul este introdus iar suprafața roșie nu este vizibilă. ▶

⚠ ATENȚIE!

- După ridicarea spătarului, încuietorile centurilor de siguranță și centura de bazin trebuie să se găsească la locurile lor - trebuie să poată fi folosite.
- Spătarele trebuie să fie bine fixate pentru ca la frânări bruște, obiectele să nu ajungă din spațiul de bagaje în față - pericol de accidentare!
- Atenție ca spătarele scaunelor să fie bine fixate. Numai astfel centura de siguranță în trei puncte a locului din centru spate își poate îndeplini funcția de protecție.
- Înainte de a ridica spătarul scaunului în poziția inițială, așezați centura de siguranță în spatele marginii capitonajului lateral. Centura de siguranță nu trebuie să fie prinsă între capitonajul lateral și spătarul scaunului, deoarece se poate deteriora. ■

Raftul din portbagaj

Raftul din portbagaj, din spatele tetierelor scaunelor din spate poate fi folosit pentru depozitarea obiectelor ușoare și moi.

⚠ ATENȚIE!

Pe raftul din portbagaj nu trebuie depozitate obiecte care pot pune în pericol integritatea pasagerilor în cazul unei frânări bruște sau al producerii unui accident.

ⓘ Atenție!

Atenție – prin frecarea obiectelor de lunetă se poate distruge grila de încălzire. ■

Sacul de depozitare*

Cu ajutorul sacului de depozitare se pot transporta în spațiul interior schiuri sau alte obiecte lungi, fără a se deteriora.

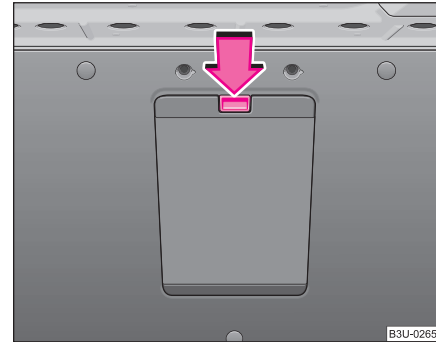

Fig. 73 Portbagajul: Capacul sacului de depozitare

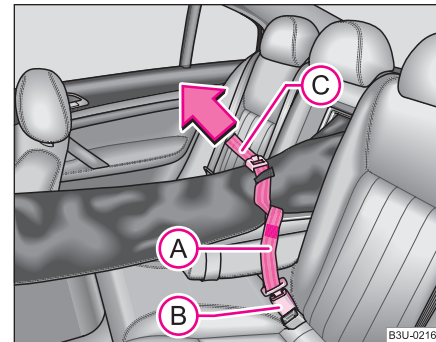





Fig. 74 Siguranța sacului din butucul centurii banchetei din mijloc

Încărcarea

- Rabatați în față cotiera din spate.
- Apăsați tasta de deblocare a capacului sacului din habitacul și deschideți capacul în jos.
- Scoateți sacul și desfaceți-l.
- Deschideți capacul portbagajului.
- Apăsați tasta de deblocare a capacului sacului ⇒ [pagina 87, fig. 73](#) din portbagaj, și deschideți capacul în jos.
- Introduceți obiectele prin portbagaj în sac ⇒ .

Asigurarea

- Introduceți centura de asigurare a sacului  ⇒ [pagina 87, fig. 74](#) în elementul de fixare a centurii centrale din spate .
- Trageți centura  în sensul indicat de săgeată ⇒ [pagina 87, fig. 74](#).

Depozitarea

- Închideți capacul sacului din portbagaj.
- Împăturiți sacul cu grijă, în segmente de cca. 11 cm lungime.
- Închideți capacul în interiorul autovehiculului.
- Rabatați cotiera în poziția inițială.

ATENȚIE!

- După încărcare, sacul trebuie asigurat cu centura de fixare .

ATENȚIE! Continuare

- Centura de fixare trebuie să cuprindă obiectele.
- Atenție ca centura să se afle în partea centrală între cele două legături (vezi instrucțiunile de pe sac).

Indicație

- Schiurile trebuie introduse cu vârful în față, snowboard-urile și bețele de schi cu vârful în spate.
- Dacă se găsesc mai multe perechi de schiuri în sac, legăturile lor trebuie să se afle la același nivel.
- Nu împăturiți sacul dacă este ud. ■

Cutia frigorifică din spatele cotierei din spate*

Utilizarea

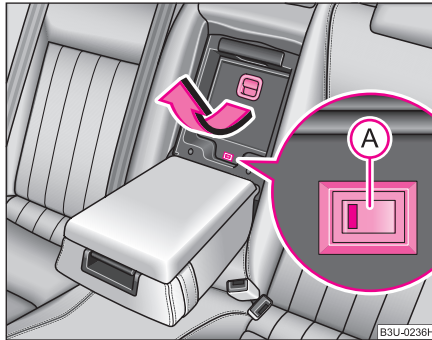

Fig. 75 Cutia frigorifică

Interiorul cutiei frigorifice poate fi răcit la o temperatură cu cca. 20 °C mai scăzută decât temperatura aerului, însă până la maxim +5 °C.

Deschiderea și închiderea

- Trageți mânerul ⇒ pagina 89, fig. 75 și deschideți capacul în jos.
- Închideți capacul cutiei în sus, până se fixează cu un zgomot.

Punerea în funcțiune și scoaterea din funcțiune

- Cutia frigorifică se pune și se scoate în/din funcțiune de la comutatorul (A) ⇒ pagina 89, fig. 75. Funcționarea va fi semnalizată prin aprinderea unei lămpi de control în comutator.

Dacă este necesar, cutia frigorifică se poate demonta ⇒ pagina 90. Aceasta poate fi înlocuită cu o plasă de depozitare ⇒ fig. 76.

⚠ Atenție!

Nu acoperiți niciodată ventilatorul cutiei frigorifice, deoarece acesta se încinge și se poate deteriora.

i Indicație

Cutia frigorifică funcționează și cu contactul motor luat. Totuși bateria nu se va descărca, deoarece sistemul este prevăzut cu o supraveghere a nivelului de încărcare a bateriei. Când bateria autovehiculului atinge un anumit nivel de descărcare, cutia frigorifică este scoasă automat din funcțiune. ■

Peretele despărțitor cu plasă de depozitare

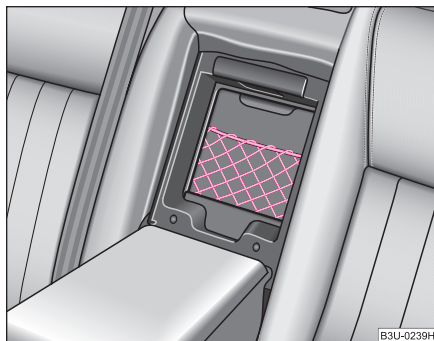

Fig. 76 Peretele despărțitor cu plasă de depozitare

Când cutia frigorifică este demontată, puteți monta peretele despărțitor cu plasă de depozitare ⇒ fig. 76, care este fixat cu scai sintetic, de peretele lateral al cutiei frigorifice.

- Peretele despărțitor se montează și se demontează prin aceeași procedură ca și cutia frigorifică ⇒ pagina 90. ■

Montarea și demontarea cutiei frigorifice

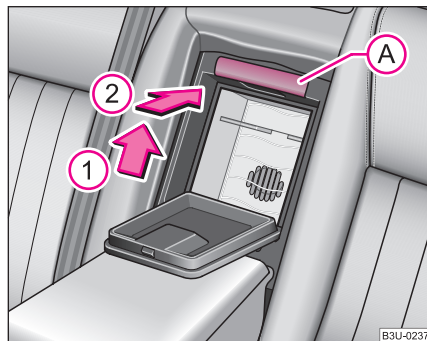

Fig. 77 Demontarea cutiei frigorifice

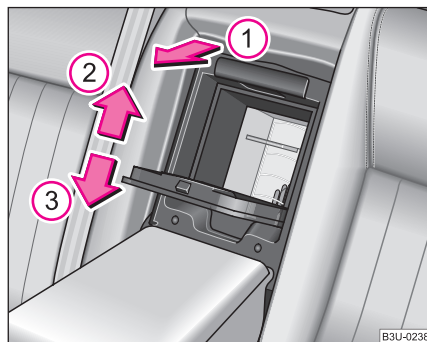

Fig. 78 Montarea cutiei frigorifice

Demontarea

- Dezactivați funcționarea cutiei frigorifice ⇒ pagina 89. ►

- Trageți încuietoarea **A** în afară ⇒ fig. 77.
- Deschideți capacul cutiei.
- Apăsăți pe partea superioară a cutiei, din interior, în sensul săgeții **1** și așezați cutia în portbagaj (vezi săgeata **2**).
- Decuplați cutia de la curent (priza se găsește în portbagaj, în partea inferioară a marginii de fixare a cutiei).

Montarea

- Împingeți cutia spre peretele despărțitor al portbagajului și cuplați-o la curent.
- Trageți încuietoarea **A** în afară ⇒ fig. 77.
- Rabatați capacul cutiei pe marginile de fixare ⇒ fig. 78.
- Ridicați cutia cu palma, din interior de peretele superior.
- Așezați cutia cu marginea inferioară în suportul inferior, la peretele despărțitor.
- Trageți cutia în față, de marginea superioară, până la limită (vezi săgeata **1**), apăsați cu palma pe peretele superior (vezi săgeata **2**), trageți cutia din nou în față și apăsați-o în jos (vezi săgeata **3**).
- Împingeți încuietoarea **A** ⇒ fig. 77 în marginile de fixare, până la limită.
- Închideți capacul cutiei frigorifice. ■

Cutia pliantă CargoFlex*

Coborârea și asigurarea cutiei

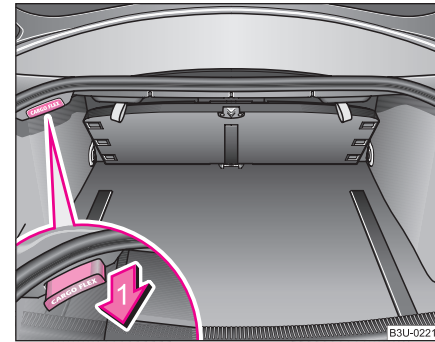

Fig. 79 Cutia pliantă: Poziția pentru transportare

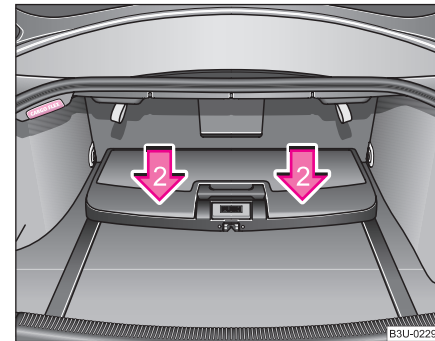

Fig. 80 Cutia pliantă: Poziția de utilizare

Cutia pliantă poate fi transportată în două poziții diferite - în poziția pentru transport, pe peretele despărțitor al portbagajului ⇒ fig. 79 sau în poziția de utilizare, pe podeaua portbagajului ⇒ fig. 80.

Coborârea cutiei pliante în poziția de utilizare

- Trageți mânerul în sensul indicat de săgeată 1 ⇒ fig. 79. Cutia va coborî până aproape de podeaua portbagajului.
- Apăsați cutia în locurile marcate cu săgeți 2 ⇒ fig. 80 spre podeaua portbagajului, până se fixează cu un zgomot. Dacă cutia se fixează corect, mânerul revine la poziția inițială (zona de culoare roșie a mânerului nu este vizibilă).

Asigurarea cutiei pliante în poziția de transport, la peretele despărțitor din portbagaj

- Coborâți cutia în poziția de utilizare ⇒ pagina 93.
- Trageți mânerul în sensul indicat de săgeată 1 ⇒ fig. 79. Cutia se ridică de pe podeaua portbagajului.
- Ridicați și apăsați cutia spre peretele despărțitor, astfel cutia va fi asigurată în poziția de transport. Dacă cutia este fixată corect, mânerul revine la poziția inițială (zona de culoare roșie a mânerului nu este vizibilă).

Desfacerea cutiei ⇒ pagina 92.

⚠ Atenție!

- Componentele cutiei se pot deteriora printr-o manevrare neatentă.
- Înainte de a coborî cutia B în poziția de utilizare ⇒ fig. 80, este necesar să demontați plasa*, pentru a evita deteriorarea acesteia. ■

Desfacerea cutiei

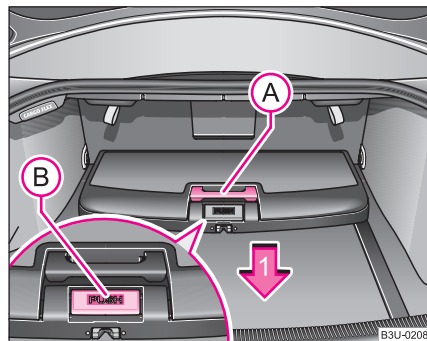

Fig. 81 Portbagajul: Cutia pliantă

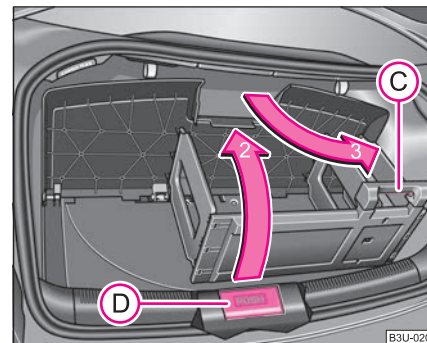

Fig. 82 Desfacerea cutiei

În stare desfăcută, cutia pliantă poate fi transportată în poziție finală sau mediană asigurată, pe peretele despărțitor. ►

Desfacerea cutiei

- Coborâți cutia în poziția de utilizare ⇒ pagina 91.
- Apăsați tasta „PUSH” (B) ⇒ fig. 81.
- Apucați mânerul (A) și împingeți cutia în sensul săgeții 1, până în poziția de siguranță. Sub tasta de utilizare, încuietorea trebuie să se fixeze cu zgomot. Dacă fixarea a fost efectuată corect, tasta „PUSH” (B) revine înapoi la poziția inițială.
- Rabatați capacul în sensul indicat de săgeata 2 ⇒ fig. 82.
- Apăsați partea inferioară a mânerului (C) și rabatați rafturile în sensul indicat de săgeata 3. Peretele raftului trebuie să se fixeze cu zgomot în fanta din partea inferioară a cutiei.

Deplasarea cutiei pliante în poziția mediană asigurată

- Apăsați tasta „PUSH” (D) ⇒ fig. 82 și împingeți cutia pliantă cu atenție în poziția mediană. Dacă fixarea a fost efectuată corect, tasta „PUSH” (D) revine înapoi la poziția inițială. Spațiul devenit liber poate fi folosit pentru depozitarea altor bagaje.

! Atenție!

- Componentele cutiei se pot deteriora printr-o manevrare neatentă.
- Cutia suportă o greutate de maxim 25 kg. ■

Coborârea cutiei pliante

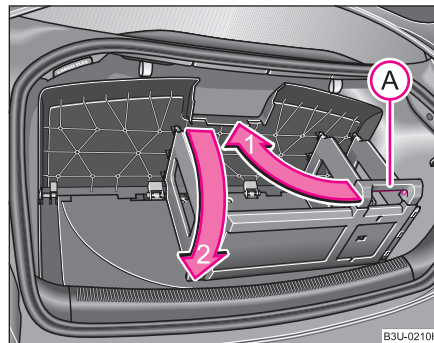

Fig. 83 Coborârea cutiei pliante

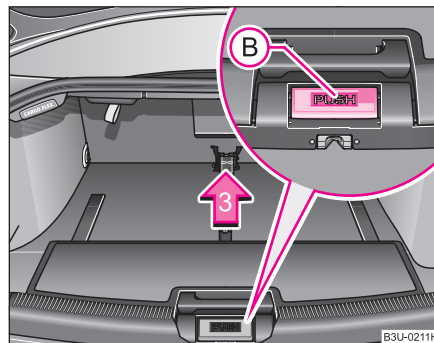





Fig. 84 Asigurarea cutiei pliante

- Apăsați partea inferioară a mânerului (A) ⇒ fig. 83 și rabatați rafturile în sensul indicat de săgeata 1. Rafturile trebuie să se fixeze cu zgomot în capac. ▶

- Rabatați capacul în sensul indicat de săgeata **2**.
- Apăsăți tasta „PUSH“  ⇒ **fig. 84** și împingeți cutia pliantă cu atenție în poziția mediană.
- Apăsăți din nou tasta „PUSH“  și împingeți cutia cu atenție în poziția de siguranță, pe peretele despărțitor, în sensul indicat de săgeata **3** (poziția de utilizare). Dacă fixarea a fost efectuată corect, tasta „PUSH“  revine înapoi la poziția inițială.

Puteți lăsa cutia pregătită în poziția de utilizare, sau o puteți plia în poziția de transportare ⇒ pagina 91.



Atenție!

- Componentele cutiei se pot deteriora printr-o manevrare neatentă.
- Înainte de a coborî cutia pliantă în poziția de utilizare ⇒ pagina 87, asigurați-vă mai întâi dacă capacul sacului de încărcare* este închis. ■

urilor și bărcilor sunt necesare, din motive de siguranță, elemente suplimentare pentru suporturi. Toate aceste componente pot fi procurate de la dealerii Škoda.



Atenție!

- La montarea altor sisteme de suporturi bagaje sau la montarea necorespunzătoare, deteriorările provocate autovehiculului nu sunt acoperite de garanție. Când se utilizează sistemul, respectați neapărat instrucțiunile de montare furnizate.
- La autovehiculele cu trapă electrică trebuie să se aibă în vedere ca la deschiderea trapei aceasta să nu se lovească de portbagajul de pe plafon.



Indicație privitoare la mediu

Din cauza rezistenței aerodinamice crește consumul de carburant. De aceea, după folosire, demontați portbagajul. ■

Portbagajul exterior

Descriere

Când se transportă bagaje pe plafon, trebuie să se respecte următoarele:

- Autovehiculul dvs. este prevăzut cu canale colectoare pentru ploaie. De aceea nu se pot folosi suporturi obișnuite pentru bagaje. Vă recomandăm să folosiți numai suporturi din gama de accesorii originale Škoda.
- Aceste suporturi reprezintă baza unui sistem complet de portbagaje de plafon. Pentru transportul bagajelor, bicicletelor, plăcilor de surf, schi-

Punctele de fixare

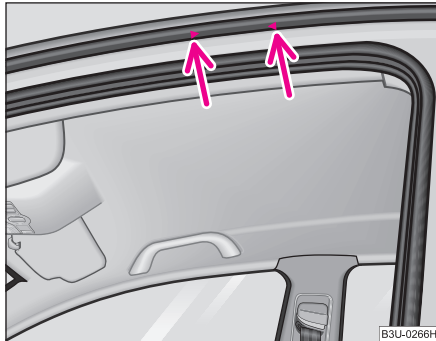

Fig. 85 Puncte de fixare ale suportului principal

Montarea

La montarea picioarelor suportului, trebuie ca acestea să fie fixate exact în locurile marcate de săgeți ⇒ fig. 85. Aceste locuri marcate sunt vizibile numai când ușile sunt deschise. ■

Sarcina pe plafon

Distribuiți încărcătura uniform pe portbagajul exterior. Sarcina maximă pe plafon (inclusiv portbagajul) de **100 kg** și greutatea totală a autovehiculului nu trebuie depășite.

La folosirea suporturilor de bagaje pe plafon cu greutate redusă, nu se poate exploata întreaga sarcină pe plafon. În aceste situații, portbagajul exterior trebuie încărcat numai până la sarcinile specificate în instrucțiunile de montare.

⚠ ATENȚIE!

- Încărcătura de pe plafon trebuie fixată bine – pericol de accident!
- Nu este permisă depășirea sarcinii pe plafon, a sarcinii admise pe punți și a greutății totale a autovehiculului – pericol de accident!
- La transportul pe plafonul autovehiculului a obiectelor grele, respectiv cu suprafețe mari, se modifică caracteristicile de deplasare, din cauza modificării centrului de greutate, respectiv creșterii coeficientului aerodinamic – pericol de accident! De aceea modul de conducere și viteza trebuie adaptate corespunzător. ■

Suportul pentru băuturi

Suportul pentru băuturi din consola centrală



Fig. 86 Consola centrală: Suportul pentru băuturi

În adâncituri puteți așeza două recipiente de băuturi ⇒ fig. 86.

⚠ ATENȚIE!

- Nu așezați băuturi fierbinți în suporturile pentru băuturi. Când autovehiculul se pune în mișcare, băuturile fierbinți se pot vărsa - pericol de opărire!
- Nu folosiți recipiente din materiale casabile (de ex. porțelan, sticlă). În cazul unui accident vă puteți răni! ■

Supportul pentru dozele de băuturi din cotiera din spate

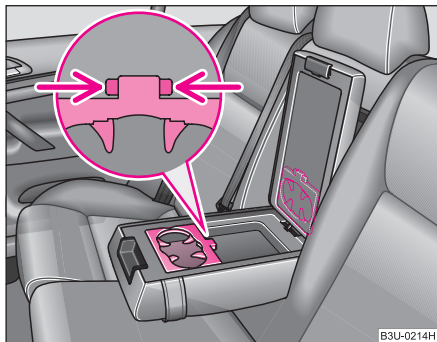

Fig. 87 Suportul pentru dozele de băuturi în cotiera scaunelor din spate

În compartimentul de depozitare se găsește un suport pentru dozele de băuturi.

Accesul la suportul pentru dozele de băuturi

- Rabatați capacul din cotieră.

Suportul pentru doze se poate scoate. Deblocați-l ⇒ pagina 96, fig. 87 și montați-l în capacul cotierei. Nu montați suportul pentru doze în capacul cotierei, dacă cotiera este echipată cu elemente de comandă pentru scaunul pasagerului din dreapta ⇒ pagina 79, fig. 60. La închiderea capacului, suportul se poate deteriora, iar elementele de comandă pot fi acționate din greșeală.

Așezați în suport numai acele doze care se potrivesc fix în suport.

În suportul pentru dozele de băuturi pot fi așezate numai două doze.

⚠ ATENȚIE!

- Nu introduceți băuturi fierbinți în suport, dacă autovehiculul este în mișcare. S-ar putea vărsa - pericol de opărire!
- Nu folosiți recipiente din materiale casabile (de ex. porțelan, sticlă). În cazul unui accident vă puteți răni! ■

Scrumierele

Scrumiera din față

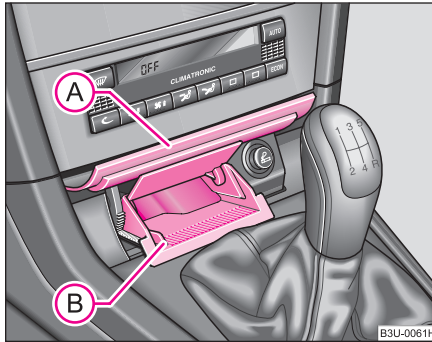

Fig. 88 Consola centrală: Scrumiera deschisă

Deschiderea scrumierei

- Apăsați pe partea inferioară a capacului scrumierei - vezi poziția **A** ⇒ fig. 88.

Scoaterea scrumierei

- Prindeți scrumiera **B** ⇒ fig. 88 de părțile laterale și scoateți-o.

Introducerea scrumierei

- Introduceți scrumiera la loc și apăsați.

⚠ ATENȚIE!

Nu introduceți în scrumieră obiecte inflamabile - pericol de incendiu! ■

Scrumiera din spate*

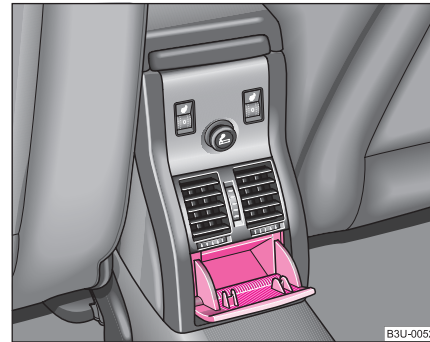

Fig. 89 Scrumiera din spate

Deschiderea scrumierei

- Apăsați pe partea superioară a capacului.

Scoaterea scrumierei

- Apăsați capacul scrumierei ușor până la limită, în jos.
- Apucați scrumiera și trageți-o într-un unghi de cca. 45°.

Introducerea scumierei

- Introduceți scumiera într-un unghi de cca. 45° în locaș.



ATENȚIE!

Nu introduceți în scumieră obiecte inflamabile - pericol de incendiu! ■

Scumiera din cotieră *

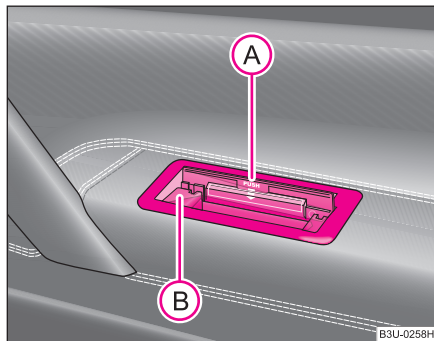

Fig. 90 Scumiera din cotiera din ușa dreapta spate

Scumiera se găsește în cotiera din ușa dreapta spate.

Deschiderea scumierei

- Apăsați pe partea centrală a capacului scumierei.

Scoaterea scumierei

- Apăsați în poziția **A** pe partea superioară a capacului (deschis) al scumierei, scumiera **B** se ridică ⇒ pagina 98, fig. 90.

Introducerea scumierei

- Apăsați scumiera la locul ei în cotieră.



ATENȚIE!

Nu introduceți în scumieră obiecte inflamabile - pericol de incendiu! ■

Bricheta și prizele

Bricheta

Priza brichetei poate fi utilizată și pentru alte aparate electrice.

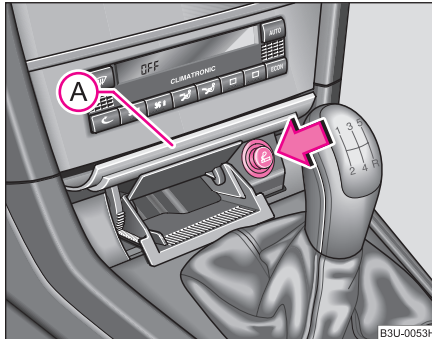

Fig. 91 Consola centrală: Bricheta

Utilizarea brichetei

- Apăsați pe partea inferioară a capacului scumierei - vezi poziția **A** ⇒ fig. 91.
- Apăsați capătul brichetei înăuntru (vezi săgeata).
- Așteptați până când bricheta sare singură afară.
- Luați-o și aprindeți țigara.
- Introduceți bricheta la loc.

Utilizarea prizei

- Scoateți bricheta afară.
- Introduceți ștecărul aparatului electric în priza brichetei.

Priza de 12 Volt din portbagaj poate fi utilizată pentru conectarea accesoriilor electrice cu o putere de până la 100 Watt

⚠ ATENȚIE!

- **Atenție la folosirea brichetei! Neglijența și utilizarea incorectă a brichetei poate provoca arsuri.**
- **Bricheta și priza funcționează și cu contactul motor luat, respectiv cu cheia scoasă din contact. Nu lăsați copii nesupravegheați în interiorul autovehiculului!**

⚠ Atenție!

Pentru evitarea deteriorărilor la priză folosiți numai ștecăre potrivite care îndeplinesc norma DIN - ISO 4165.

i Indicație

Când motorul nu este pornit și sunt conectați consumatori electrice, bateria autovehiculului se descarcă - pericol de descărcare a bateriei! ■

Bricheta din spate *

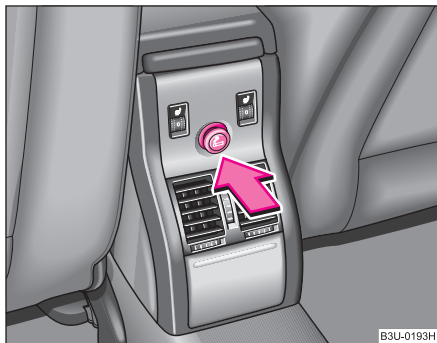

Fig. 92 Consola centrală: Bricheta

Indicații și mod de utilizare ⇒ pagina 99. ■

Priza din portbagaj

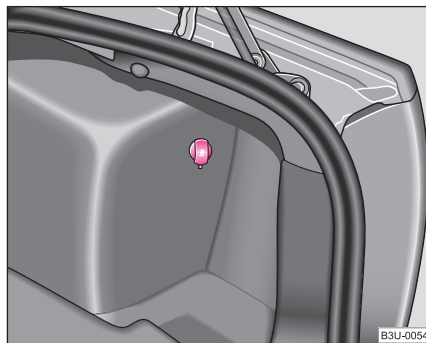

Fig. 93 Portbagajul: Priza

- Deschideți capacul prizei ⇒ fig. 93.
- Introduceți fișa aparatului electric în priza brichetei.

Priza îndeplinește Norma DIN - ISO 4165 și poate fi folosită numai pentru conectarea accesoriilor electrice omologate, cu o capacitate de până la 100 Watt. Când motorul nu funcționează, bateria se descarcă.

Indicații suplimentare ⇒ pagina 240, „Accesoriile și piesele de schimb“. ■

Compartimentele de depozitare

Prezentare generală

În autovehiculul dvs. se găsesc următoarele compartimente: ►

Trusa de prim ajutor	⇒ pagina 243
Compartimentul pentru depozitarea triunghiului reflectorizant	⇒ pagina 243
Torpedoul de pe partea pasagerului din dreapta	⇒ pagina 101
Compartiment cu deschidere prin glisare*	⇒ pagina 102
Torpedoul din consola centrală	⇒ pagina 103
Compartimentul pentru ochelari*	⇒ pagina 103
Compartimentul de sub volan	⇒ pagina 104
Compartimentul din uși	⇒ pagina 104
Compartimentul pentru umbrelă*	⇒ pagina 105
Cotieră cu compartiment de depozitare	⇒ pagina 106
Cotiera scaunelor din spate cu compartiment de depozitare*	⇒ pagina 107
Cârligele pentru haine	⇒ pagina 107

ATENȚIE!

- Nu așezați obiecte pe bord. Aceste obiecte pot fi proiectate în interiorul autovehiculului în timpul deplasării (accelerare, viraje) și vă pot distra atenția de la desfășurarea traficului – pericol de accident!
- Asigurați-vă, că în timpul mersului, obiectele din consola centrală sau din alte compartimente, nu pot ajunge în zona picioarelor conducătorului. În această situație nu veți mai putea ambreia, frâna sau accelera – pericol de accident! ■

Torpedoul de pe partea pasagerului din dreapta

Torpedoul de pe partea pasagerului din dreapta are posibilitate de încuiere și este iluminat.*

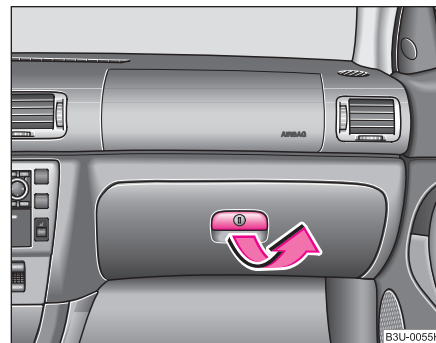

Fig. 94 Tabloul de bord: Compartimentul de depozitare

Deschiderea torpedoului

- Trageți mânerul din capac în sensul indicat de săgeata ⇒ fig. 94 și deschideți capacul în jos.

Închiderea torpedoului

- Rabatați capacul torpedoului în sus până se fixează cu zgomot.

Încuierea torpedoului

- Rotiți cheia în încuietoare spre dreapta.

Descuierea torpedoului

- Rotiți cheia în încuietoare spre stânga.

În interiorul capacului se găsesc două suporturi pentru doze de băutură.

⚠ ATENȚIE!

- Din motive de siguranță, compartimentul de depozitare trebuie să fie închis în timpul mersului.
- În timpul mersului, este interzisă utilizarea suportului pentru băuturi. ■

Răcirea compartimentului de depozitare de pe partea pasagerului din dreapta

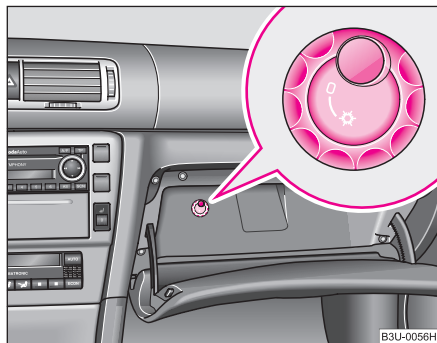

Fig. 95 Torpedoul: Comutator rotativ pentru răcire

- Porniți, respectiv opriți răcirea de la întrerupătorul ⇒ fig. 95.

Răcirea compartimentului de depozitare se poate face numai când climatizarea este pornită. Când este pornită instalația de încălzire sau când nu

aveți nevoie de răcirea compartimentului de depozitare, vă sfătuim să opriți răcirea (acoperiți orificiul). ■

Compartimentul de depozitare glisant*



Fig. 96 Tabloul de bord: Compartiment cu deschidere prin glisare

- Apăsați pe centrul compartimentului ⇒ fig. 96 - compartimentul iese în afară.

⚠ ATENȚIE!

- Acest compartiment nu ține loc de scrumieră și nu poate fi folosit în acest scop - pericol de incendiu!
- Din motive de siguranță, compartimentul de depozitare trebuie să fie închis în timpul mersului! ■

Compartimentul de depozitare din consola centrală

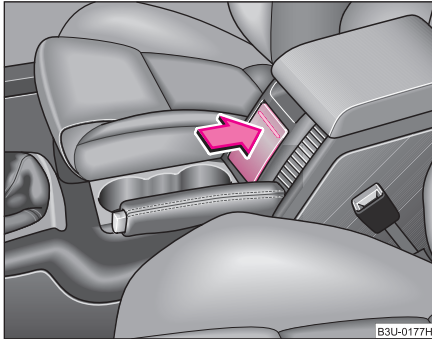

Fig. 97 Consola centrală: Compartimentul de depozitare

Deschiderea

- Apăsați pe partea superioară a capacului, în sensul săgeții. Compartimentul glisează în afară.

Scoaterea compartimentului de depozitare

- Apăsați compartimentul în direcția de deschidere, până la limită. Cuprindeți compartimentul de părțile laterale și ridicați-l.

Introducerea compartimentului

- Așezați compartimentul în locaș și închideți capacul.

⚠ ATENȚIE!

- Acest compartiment nu ține loc de scrumieră și nu poate fi folosit în acest scop - pericol de incendiu!
- Din motive de siguranță, compartimentul de depozitare trebuie să fie închis în timpul mersului! ■

Compartimentul pentru depozitarea ochelarilor*

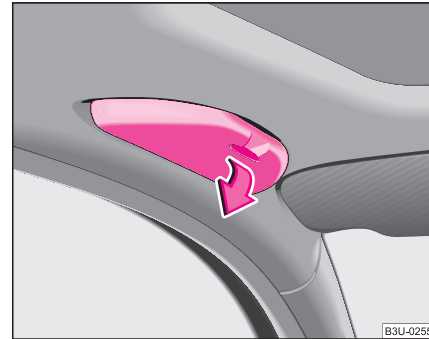

Fig. 98 Compartimentul pentru ochelari

Compartimentul se găsește deasupra geamului din stânga față.

- Compartimentul se deschide în sensul indicat de săgeată ⇒ fig. 98. ▶

! ATENȚIE!

Din motive de siguranță, compartimentul de depozitare trebuie să fie închis în timpul mersului! ■

Compartimentul de sub volan

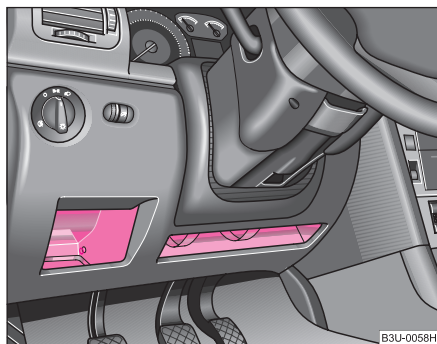

Fig. 99 Tabloul de bord: Compartimentele de sub volan

Acest compartiment poate fi utilizat de exemplu pentru depozitarea mapei de bord. ■

Compartimentul de depozitare din capitonajul ușilor

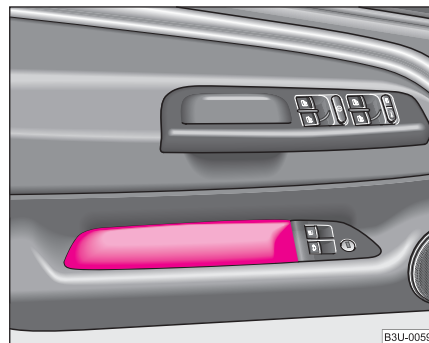

Fig. 100 Compartimentul din uși

! ATENȚIE!

Compartimentele din uși trebuie folosite numai pentru păstrarea obiectelor mici, care nu pot cădea din aceste compartimente și care nu împiedică buna funcționare a airbag-ului lateral. ■

Compartimentul pentru umbrelă*

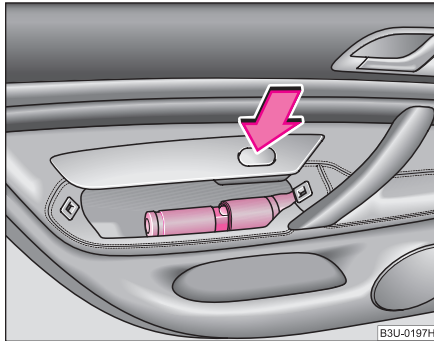

Fig. 101 Ușa stânga spate: Compartimentul de depozitare

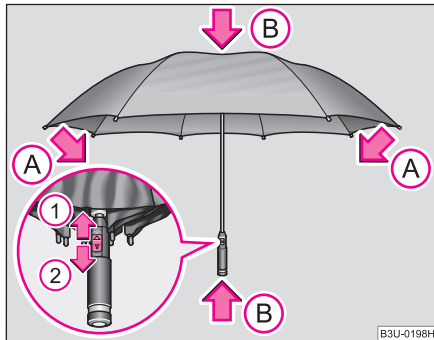

Fig. 102 Plierea umbrelei

Umbrela livrată din fabricație se găsește în compartimentul din ușa stânga spate ⇒ fig. 101.

Plierea umbrelei

- Apăsați butonul în sensul indicat de săgeată ① ⇒ pagina 105, fig. 102.

Împăturirea umbrelei

- Apăsați butonul în sensul indicat de săgeată ②. Umbrela se împătureste parțial în direcția săgeții ①.
- Apăsați umbrela în direcția săgeții ②, pentru a o împături în totalitate.

În compartimentul de depozitare se găsește un canal pentru scurgerea apei de pe umbrelele ude.

Acest compartiment poate fi utilizat și pentru depozitarea obiectelor de dimensiuni mici. Compartimentul este prevăzut cu un perete despărțitor. La scoaterea umbrelei, peretele despărțitor închide partea posterioară a compartimentului - în ușa nu poate cădea nici un obiect. Peretele se deschide automat la așezarea umbrelei în compartiment. ■

Cotieră cu compartiment de depozitare

Capacul compartimentului poate fi folosit drept cotieră.
Cotiera se poate regla pe înălțime și în lungime.

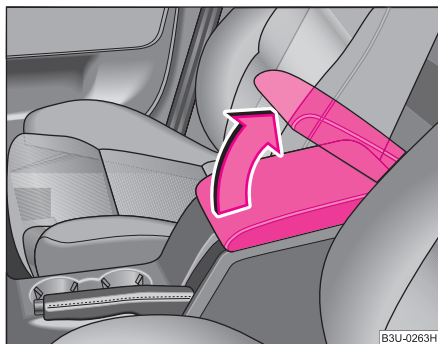

Fig. 103 Cotiera dintre scaunul conducătorului și scaunul pasagerului dreapta.

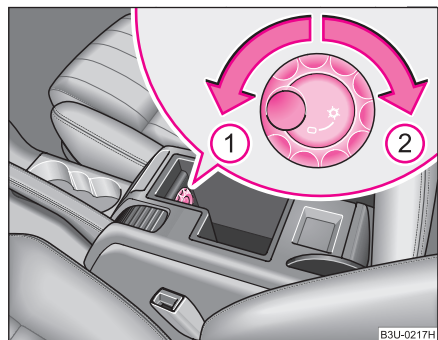

Fig. 104 Torpedoul: Răcirea

Deschiderea compartimentului de depozitare

- Deschideți capacul ⇒ pagina 106, fig. 103.

Deschiderea gurii de admisie a aerului rece în compartiment

- Rotiți comutatorul spre stânga, până la limită ① ⇒ pagina 106, fig. 104.

Închiderea gurii de admisie a aerului rece în compartiment

- Rotiți comutatorul spre dreapta, până la limită ②.

Aerul rece este admis în compartimentul de depozitare numai în timpul funcționării instalației de climatizare. Când instalația de climatizare funcționează în regim de încălzire, sau când nu doriți să utilizați răcirea acestui compartiment, puteți închide gura de admisie a aerului.



Indicație

Atenție - cotiera nu trebuie să vă incomodeze la condus. ■

Cotiera din spate cu compartiment de depozitare

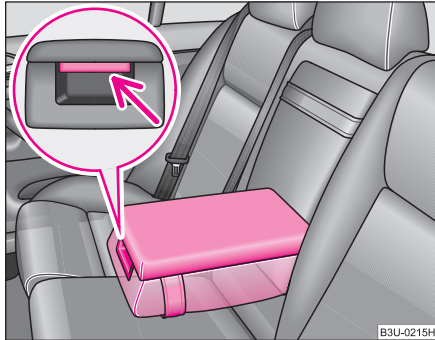

Fig. 105 Cotiera din spate

- Cotiera se poate rabata în jos, pentru sporirea confortului.

În cotieră se găsește un spațiu de depozitare. Compartimentul se deschide apăsând tasta de pe partea frontală a acestuia și ridicând capacul. În cotieră se găsește un suport pentru dozele de băuturi* ⇒ pagina 96 și elementele de comandă pentru scaunul pasagerului din dreapta* ⇒ pagina 79. ■

Cârlige pentru haine

Deasupra fiecărei uși din spate se găsește câte un cârlig pentru haine.

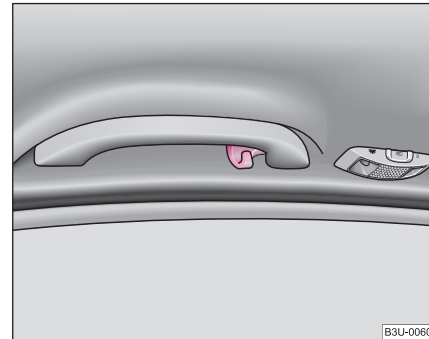

Fig. 106 Zona de deasupra ușilor din spate: Cârlige pentru haine

⚠ ATENȚIE!

- Luați în considerare faptul că prin agățarea hainelor în aceste cârlige este împiedicată buna vizibilitate spre spate.
- Agățați numai haine ușoare care nu au în buzunare obiecte grele sau tăioase.
- Nu folosiți umerase pentru agățarea hainelor, deoarece este împiedicată buna funcționare a airbag-ului pentru cap*. ■

Încălzirea și instalația de climatizare



Instalația de climatizare

Descriere

Instalația de climatizare este o instalație combinată de răcire și încălzire. Ea permite în fiecare anotimp, o reglare optimă a temperaturii aerului.

Descrierea instalației de climatizare

Funcționarea ireproșabilă a instalației de climatizare este importantă pentru siguranța dumneavoastră și pentru confortul în timpul deplasării.

Instalația de climatizare funcționează numai când tasta  => pagina 109, fig. 107  este apăsată și se îndeplinesc următoarele condiții:

- Motorul este pornit,
- Temperatura exterioară este peste +5 °C,
- Comutatorul ventilatorului este pornit (pozițiile 1 - 4).

Când instalația de răcire este pornită, în interiorul autovehiculului scade temperatura aerului și umiditatea. De aceea, la temperaturi exterioare ridicate și umiditate mare în aer, confortul pasagerilor va crește. În timpul anotimpurilor reci, se împiedică aburirea geamurilor.

Eficiența încălzirii depinde de temperatura lichidului de răcire; capacitatea maximă de încălzire se atinge numai după ce motorul a ajuns la temperatura de regim.

Pentru a mări efectul de răcire, se poate selecta pentru scurt timp, recircularea aerului => .

În anumite situații, prin gurile de ventilație se poate livra aer cu o temperatură de cca. 5 °C, când instalația de răcire este pornită. În condiții de admisie neregulată a aerului pe termen lung prin duze (în special în zona picioarelor) și la diferențe mari de temperatură, de ex. la coborârea din autovehicul, persoanele mai sensibile se pot îmbolnăvi de viroze respiratorii.

Pentru ca instalația de încălzire și ventilare să funcționeze corespunzător, prizele de aer din fața parbrizului nu trebuie să fie acoperite de gheață, zăpadă sau frunze.

După pornirea instalației de răcire se poate forma **condens** pe condensatorul instalației de climatizare, sub autovehicul formându-se o mică baltă. Acest lucru este normal și nu indică existența unei neetanșeități!

Ventilarea autovehiculului cu contactul luat*

La autovehiculele echipate cu trapă/plafon glisant electric cu celule solare, dacă radiația solară este destul de puternică, după luarea contactului, ventilatorul pentru admiterea aerului proaspăt va fi comutat automat pe „funcționarea solară”. Celulele solare de pe trapă/plafonul glisant furnizează energie pentru funcționarea acestui ventilator. Astfel habitaclul este ventilat cu aer proaspăt.

Pentru o ventilare optimă, gurile de ventilație **3** și **4** trebuie să fie deschise => pagina 112.

Ventilarea funcționează numai dacă trapa este închisă.



ATENȚIE!

- Pentru desfășurarea în siguranță a traficului este important ca parbrizul și geamurile autovehiculului să nu fie acoperite de gheață, zăpadă sau să nu fie aburite. Utilizarea corespunzătoare a elementelor de comandă ale instalației de încălzire și ventilare, ▶

⚠ ATENȚIE! Continuare

precum și ale dezaburirii sau dezghețării geamurilor trebuie să vă fie cunoscută.

- De aceea recircularea aerului nu trebuie să fie activată o perioadă prea mare de timp. Aerul „consumat“ poate determina apariția oboselii, poate reduce atenția și eventual poate conduce la aburirea geamurilor. Riscul producerii unui accident este mai mare. Opriți recircularea aerului când observați că geamurile încep să se aburească.

i **Indicație**

Vă recomandăm să nu fumați în timpul funcționării climatizării, deoarece fumul se va depune pe condensatorul instalației de climatizare. Acest lucru determină apariția mirosurilor neplăcute în timpul funcționării climatizării, înlocuirea condensatorului fiind o operațiune îndelungată și costisitoare. ■

Utilizarea

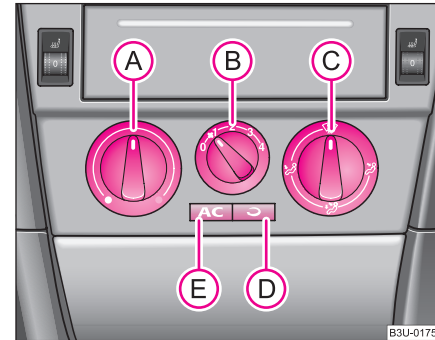

Fig. 107 Instalația de climatizare: Elementele de comandă

Reglarea temperaturii

- Rotiți regulatorul rotativ **(A)** ⇒ fig. 107 spre dreapta pentru a mări temperatura.
- Rotiți regulatorul rotativ **(A)** spre stânga pentru a reduce temperatura.

Reglare ventilator

- Rotiți comutatorul ventilatorului **(B)** în una din pozițiile 1 - 4, pentru a porni ventilatorul.
- Rotiți comutatorul ventilatorului **(B)** în poziția 0, pentru a opri ventilatorul.
- Apăsați comutatorul **(D)** pentru a activa recircularea aerului - Recircularea aerului ⇒ pagina 111.

Reglarea distribuției aerului

- De la regulatorul **(C)** reglați direcția curentului de aer
⇒ pagina 112.

Pornirea și oprirea răcirii

- Apăsați comutatorul **(AC)** **(E)**. Simbolul **AC** din comutator se aprinde.
- Apăsând încă o dată pe comutatorul **(AC)** instalația de răcire se va opri. Simbolul **AC** din comutator se stinge.



Indicație

- La dezghețarea parbrizului și geamurilor laterale se folosește întreaga capacitate de încălzire. În zona picioarelor nu este admis aer cald. Acest aspect poate fi inconfortabil.
- Dacă instalația de răcire nu a fost utilizată timp îndelungat, pot apărea mirosuri neplăcute din cauza depunerilor din condensator. Porniți instalația de climatizare - și în anotimpurile reci - cel puțin câte 5 minute o dată pe lună, pe treapta cea mai înaltă a ventilatorului, pentru a îndepărta aceste mirosuri neplăcute. Deschideți geamurile.
- Luați în considerare indicațiile referitoare la recircularea aerului
⇒ pagina 111. ■

Reglarea instalației de climatizare

Reglaje recomandate pentru elementele de comandă ale climatizării:

Dezghețarea parbrizului și a geamurilor laterale

- Regulatorul rotativ **(A)** ⇒ pagina 109, fig. 107 spre dreapta până la limită,*

- Comutatorul **(B)** în poziția **4**,*
- Regulatorul distribuției aerului **(C)** în poziția **W**,*
- Gurile de ventilație **3** închise,*
- Gurile de ventilație **4** ⇒ pagina 112, fig. 108 deschise și îndreptate spre geamurile laterale.

Menținerea parbrizului și a geamurilor laterale neaburite

În cazul în care geamurile se aburesc din cauza umidității ridicate din aer (de ex. în timpul ploii), vă recomandăm următorul reglaj:

- Comutatorul **(B)** în poziția **2**,*
- Regulatorul distribuției aerului **(C)** în poziția între **W** și **U**,*
- Gurile de ventilație **3** închise,*
- Gurile de ventilație **4** deschise și îndreptate spre geamurile laterale,*
- Porniți răcirea apăsând pe tasta **(E)**.

Încălzirea rapidă a habitaculului

- Regulatorul rotativ **(A)** spre dreapta până la limită,*
- Comutatorul **(B)** în poziția **3** sau **4**,*
- Regulatorul distribuției aerului **(C)** în poziția **U**,*
- Gurile de ventilație **3** și **4** deschise,*
- Vă recomandăm să apăsați tasta **(D)** - recircularea aerului În această poziție însă, geamurile se pot aburi.

Încălzirea plăcută a habitaculului

Când geamurile nu mai sunt aburite și s-a atins temperatura dorită, vă recomandăm următorul reglaj:

- Regulatorul rotativ **(A)** în poziția dorită de încălzire,*
- Comutatorul **(B)** în poziția **1** sau **2**,*
- Regulatorul distribuției aerului **(C)** în poziția **U**,*
- Gurile de ventilație **3** închise,*
- Gurile de ventilație **4** deschise,*



- Dacă parbrizul se aburește din nou, reglați regulatorul **(C)** pe una din pozițiile dintre simbolurile  și .

Răcirea rapidă a habitaculului

- Închideți toate geamurile și trapa/plafonul glisant,*
- Regulatorul rotativ **(A)** spre stânga până la limită,*
- Comutatorul **(B)** în poziția **4**,*
- Regulatorul distribuției aerului **(C)** în poziția ,
- Gurile de ventilație **3** și **4** deschise,*
- Porniți răcirea apăsând pe tasta **(E)**,*
- Vă recomandăm să apăsați tasta **(D)** - recircularea aerului

Răcirea optimă

- Regulatorul **(A)** spre stânga până la limită, temperatura poate fi ridicată prin rotirea regulatorului spre dreapta,*
- Comutatorul **(B)** în poziția **1, 2** sau **3**,*
- Regulatorul distribuției aerului **(C)** în poziția ,
- Gurile de ventilație **3** și **4** deschise,*
- Porniți răcirea apăsând pe tasta **(E)**,*
- Se recomandă reglarea gurilor de ventilație **3** și **4** astfel încât aerul să fie îndreptat în sus, peste capul pasagerilor. Nu apăsați tasta **(D)** - recircularea aerului.

Admiterea aerului proaspăt - Aerisirea

- Regulatorul rotativ **(A)** ⇒ pagina 109, fig. 107 spre stânga până la limită,*
- Comutatorul **(B)** în poziția dorită,*
- Regulatorul distribuției aerului **(C)** în poziția ,
- Gurile de ventilație **3** și **4** ⇒ pagina 112, fig. 108 deschise,*
- Opriți răcirea apăsând pe tasta **(E)**,*
- Opriți recircularea aerului apăsând pe tasta **(D)**.

Dacă selectați gurile de ventilație **5** cu ajutorul regulatorului **(C)**, va fi ventilat și spațiul pentru picioare din spate. ■

Recircularea aerului



Prin recircularea aerului, aerul din interiorul autovehiculului este absorbit și livrat înapoi în habitacul.

Prin recircularea aerului se împiedică admisia în habitacul a aerului poluat, de ex. la traversarea unui tunel sau la un ambuteiaj.

Pornirea recirculării aerului

- Apăsați comutatorul  ⇒ pagina 109, fig. 107, simbolul din comutator  se aprinde.

Oprirea recirculării aerului

- Apăsați din nou tasta , simbolul din tastă  se stinge.

Când regulatorul **(C)** ⇒ pagina 109, fig. 107 se află în poziția , recircularea aerului este oprită automat, resp. nu poate fi pornită.

ATENȚIE!

De aceea recircularea aerului nu trebuie să fie activată o perioadă prea mare de timp. Aerul „consumat“ poate determina apariția oboselii, poate reduce atenția și eventual poate conduce la aburirea geamurilor. Riscul producerii unui accident este mai mare. Opriți recircularea aerului când observați că geamurile încep să se aburească. ■

Gurile de ventilație

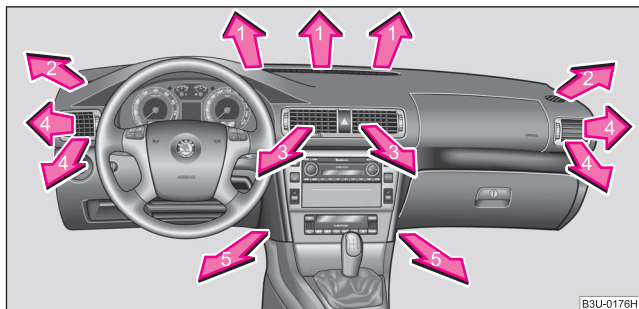

Fig. 108 Gurile de ventilație din față

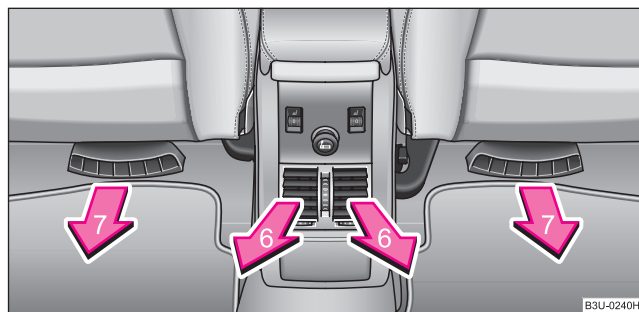

Fig. 109 Gurile de ventilație din spate

Deschiderea gurilor de ventilație

- Rotiți roțița verticală (nu până la poziția finală).

Închiderea gurilor de ventilație

- Rotiți roțița verticală până la poziția finală.

Modificarea direcției curentului de aer

- Pentru modificarea curentului de aer pe înălțime deplasați grilajul gurilor de ventilație în sus sau în jos, cu ajutorul roțiței dispusă vertical.
- Pentru modificarea curentului de aer în plan orizontal, rotiți roțița dispusă orizontal, spre stânga sau spre dreapta.

Admisia aerului prin fiecare gură de ventilație se reglează de la regulatorul **C** ⇒ pagina 109, fig. 107. Gurile de ventilație **3** și **4** ⇒ fig. 108 și **6** ⇒ fig. 109 pot fi reglate și fiecare separat.

Prin gurile de ventilație deschise este admis aer încălzit, rece sau răcit, în funcție de poziția regulatorului **A** ⇒ pagina 109, fig. 107 și de condițiile climatice.

Gurile de ventilație din spate din zona picioarelor **7** se acționează împreună cu gurile de ventilație **5**. Regulatorul distribuției aerului **C** ⇒ pagina 109, fig. 107 în poziția . ■

Utilizarea economică a instalației de climatizare

Pentru răcire, compresorul instalației de climatizare utilizează din capacitatea motorului, influențând astfel consumul de carburant.

În staționare, când interiorul autovehiculului este încălzit puternic de razele solare, vă recomandăm să deschideți geamurile și ușile, pentru eliminarea aerului cald.

Instalația de răcire nu trebuie să fie pornită când geamurile sunt deschise. ►

Când temperatura dorită în interior se poate crea și fără pornirea instalației de răcire, activați funcționarea cu aer proaspăt.



Indicație privitoare la mediu

Când economisiți carburant, reduceți poluarea aerului. ■

Defecțiuni în funcționare

Dacă instalația de răcire nu funcționează la temperaturi peste +5 °C, există o defecțiune. Aceasta poate avea următoarele cauze:

- Siguranța instalației de climatizare este defectă ⇒ pagina 257. Verificați siguranța, eventual înlocuiți-o.
- Instalația de climatizare este oprită automat când temperatura lichidului de răcire a motorului este prea ridicată.

Dacă nu puteți remedia dvs. defecțiune, sau observați că puterea de răcire scade, opriți instalația de răcire. Adresați-vă unei unități specializate. ■

Climatronic* (instalația de climatizare automată)

Descriere

Climatronic este o instalație automată de încălzire, ventilare și răcire, care asigură confortul optim al pasagerilor din autovehicul.

Climatronic menține automat nivelul de temperatură constant. Astfel se modifică automat temperatura aerului admis, turația ventilatorului și

distribuția acestuia. Reglajul manual este inutil. **Funcționarea automată** ⇒ pagina 115 asigură confortul necesar în fiecare anotimp.

Descrierea Climatronic

Climatronic funcționează numai dacă se îndeplinesc următoarele condiții:

- Motorul este pornit,
- Temperatura exterioră este peste +5 °C,
- tasta **ECON** nu este apăsată.

Când Climatronic este pornită, în interiorul autovehiculului scade temperatura aerului și umiditatea. De aceea, la temperaturi exterioare ridicate și umiditate mare în aer, confortul pasagerilor va crește. În timpul anotimpurilor reci, se împiedică aburirea geamurilor.

Pentru a mări efectul de răcire, se poate selecta pentru scurt timp, recircularea aerului ⇒ .

Eficiența încălzirii depinde de temperatura lichidului de răcire; capacitatea maximă de încălzire se atinge numai după ce motorul a ajuns la temperatura de regim.

Balta de apă de sub autovehicul

După pornirea instalației de răcire se poate forma **condens** pe condensatorul instalației de climatizare, sub autovehicul formându-se o mică baltă. Acest lucru este normal și nu indică existența unei neetanșeități!

Comutarea între grade Celsius și grade Fahrenheit

Mențineți apăsată tasta **ECON** ⇒ pagina 114, fig. 110 și acționați tasta **AUTO**. Pe display se afișează unitatea de măsură a temperaturii.

Semnala acustic al tastei apăstate

Apăsând concomitent tastele **ECON** și  se poate dezactiva sau activa această funcție.

Un ton mai înalt se emite la activarea funcțiilor, la creșterea turației ventilatorului sau la mărirea temperaturii. ▶

Un ton mai jos se emite la dezactivarea funcțiilor, la scăderea turației ventilatorului sau la reducerea temperaturii.

Ventilarea autovehiculului cu contactul luat*

La autovehiculele echipate cu trapă/plafon glisant electric cu celule solare, dacă radiația solară este destul de puternică, după luarea contactului, ventilatorul pentru admiterea aerului proaspăt va fi comutat automat pe „funcționarea solară”. Celulele solare de pe trapă/plafonul glisant furnizează energie pentru funcționarea acestui ventilator. Astfel habitacul este ventilat cu aer proaspăt.

Pentru o ventilare optimă, gurile de ventilație 3 și 4 trebuie să fie deschise ⇒ pagina 118.

Ventilarea funcționează numai dacă trapa este închisă.

⚠ ATENȚIE!

● Pentru desfășurarea în siguranță a traficului este important ca parbrizul și geamurile autovehiculului să nu fie acoperite de gheață, zăpadă sau să nu fie aburite. Utilizarea corespunzătoare a elementelor de comandă ale instalației de încălzire și ventilare, precum și ale dezaburirii sau dezghețării geamurilor trebuie să vă fie cunoscută.

● De aceea recircularea aerului nu trebuie să fie activată o perioadă prea mare de timp. Aerul „consumat” poate determina apariția oboselei, poate reduce atenția și eventual poate conduce la aburirea geamurilor. Riscul producerii unui accident este mai mare. Opriiți recircularea aerului când observați că geamurile încep să se aburească.

i Indicație

● Dacă instalația de răcire nu a fost utilizată timp îndelungat, pot apărea mirosuri neplăcute din cauza depunerilor din condensator. Porniți instalația de climatizare - și în anotimpurile reci - cel puțin câte 5 minute o

dată pe lună, pe treapta cea mai înaltă a ventilatorului, pentru a îndepărta aceste mirosuri neplăcute. Deschideți geamurile.

- Vă recomandăm să nu fumați în timpul funcționării climatizării, deoarece fumul se va depune pe condensatorul instalației de climatizare. Acest lucru determină apariția mirosurilor neplăcute în timpul funcționării climatizării, înlocuirea condensatorului fiind o operațiune îndelungată și costisitoare.
- Utilizarea economică a instalației de climatizare ⇒ pagina 112.
- Defecțiuni în funcționare ⇒ pagina 113. ■

Prezentarea elementelor de comandă

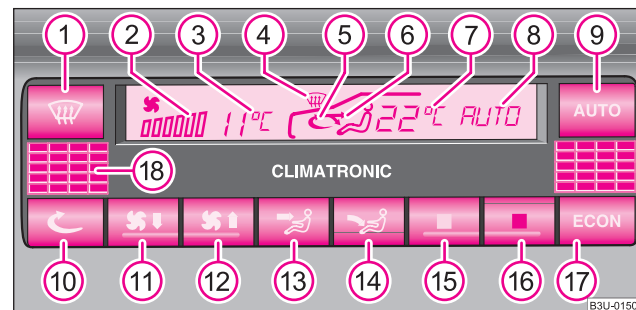





Fig. 110 Climatronic: Elementele de comandă

Tastele







- ① Dezghețarea parbrizului

Afișaje



- ② Afișaj pentru treptele ventilatorului 
- ③ Afișaj pentru temperatura exterioară, aici: **+11 °C**
- ④ Dezghețarea parbrizului 
- ⑤ Recircularea aerului 
- ⑥ Direcția de suflare a aerului 
- ⑦ Afișaj pentru temperatura interioară, aici: **+22 °C**
- ⑧ Afișaj pentru:
 - Funcționarea automată (**AUTO**) sau
 - Instalația de răcire oprită (**ECON**) sau
 - Climatronic oprit (**OFF**)

Tastele

- ⑨ Funcționarea automată 
- ⑩ Recircularea aerului 
- ⑪ Tastă pentru:
 - Scăderea turației ventilatorului  sau
 - Oprirea Climatronic (**OFF**)
- ⑫ Tasta pentru creșterea turației ventilatorului  sau pentru pornirea Climatronic
- ⑬ Tasta pentru îndreptarea curentului de aer spre bust  (aerisire)
- ⑭ Tasta pentru îndreptarea curentului de aer spre picioare  față și spate (încălzire)
- ⑮ Tasta pentru scăderea temperaturii
- ⑯ Tasta pentru mărirea temperaturii
- ⑰ Tasta  pentru deconectarea instalației de răcire

Senzorul

- ⑱ Senzorul pentru temperatura din habitacul

Tastele ①, ⑬ și ⑭ pot fi apăsată și în combinații. ■

Funcționarea automată

Funcționarea automată servește păstrării unei temperaturi constante și dezaburirii geamurilor autovehiculului.

Pornirea funcționării automate

- Reglați o temperatură între +18 °C (64 °F) și +29 °C (86 °C).
- Îndreptați gurile de ventilație 3 și 4 ⇒ pagina 118, fig. 111 în sus.
- Apăsați tasta .

Când funcționarea automată este activă, pe display se afișează **AUTO**. Funcționarea automată funcționează numai în zona de temperatură +18 °C (64 °F) - +29 °C (86 °F). Când selectați o temperatură sub +18 °C (64 °F) pe display apare **LO**. La temperaturi peste +29 °C (86 °F) pe display apare **HI**. În ambele poziții limită, instalația de climatizare funcționează constant cu putere de răcire și încălzire maximă. Nu are loc nici o reglare de temperatură.

Dacă în timpul funcționării automate apăsați o tastă oarecare (în afară de tastele 15 și 16), acest regim de funcționare se va dezactiva. ■

Funcționarea ECON

În funcționarea ECON instalația de răcire este deconectată - încălzirea și ventilarea se vor regla automat.

Activarea funcționării ECON

- Apăsați tasta .
- Reglați o temperatură între +18 °C (64 °F) și +29 °C (86 °F). ►

Recircularea aerului în regimul de funcționare ECON

- Apăsați tasta .
- Apăsați apoi tasta **ECON**.

Când funcționarea ECON este activată, pe display se afișează **ECON**. ECON funcționează numai în zona de temperatură +18 °C (64 °F) - +29 °C (86 °F).

Temperatura stabilită este păstrată constantă automat. Astfel se modifică automat temperatura aerului admis, turația ventilatorului și distribuția acestuia. Radiațiile solare au fost luate în considerare, astfel încât o reglare manuală nu este necesară.

Prin apăsarea tastei ,  sau **AUTO**, se va deconecta funcționarea ECON.

Trebuie să aveți în vedere că în modul de funcționare ECON temperatura aerului din interior nu trebuie să fie mai mică decât temperatura aerului exterior. Nu are loc o răcire sau o scădere a umidității aerului.

Când selectați o temperatură sub +18 °C (64 °F) pe display apare **LO**. La temperaturi peste +29 °C (86 °F) pe display apare **HI**. În poziția **LO** aerul admis nu va fi încălzit. În poziția **HI** instalația funcționează la capacitate maximă de încălzire.

Luați în considerare indicațiile referitoare la recircularea aerului
=> pagina 116. ■

Recircularea aerului

Prin recircularea aerului, aerul din interiorul autovehiculului este absorbit și livrat înapoi în habitacul.

Prin recircularea aerului se împiedică admisia în habitacul a aerului poluat, de ex. la traversarea unui tunel sau la un ambuteiaj.

Pornirea recirculării aerului

- Apăsați tasta , pe display se aprinde simbolul .

Oprirea recirculării aerului

- Pentru oprire apăsați din nou tasta  sau tasta **AUTO**; simbolul de pe display  se stinge.



ATENȚIE!

De aceea recircularea aerului nu trebuie să fie activată o perioadă prea mare de timp. Aerul „consumat“ poate determina apariția oboselii, poate reduce atenția și eventual poate conduce la aburirea geamurilor. Riscul producerii unui accident este mai mare. Opriți recircularea aerului când observați că geamurile încep să se aburească.



Indicație

Când parbrizul se aburește, apăsați tasta **AUTO** și apoi tasta . După ce parbrizul s-a dezaburit, apăsați din nou tasta **AUTO**. ■

Reglarea temperaturii

- Apăsați tasta  sau  ⇒ pagina 114, fig. 110 până când se reglează temperatura dorită.

Reglați o temperatură între +18 °C (64 °F) și +29 °C (86 °F). În această zonă de temperatură, temperatura este reglată automat. Când selectați o temperatură sub 18 °C (64 °F) pe display apare „LO”. Când selectați o temperatură sub 29 °C (86 °F) pe display apare „HI”. În ambele poziții limită, instalația de climatizare funcționează constant cu putere de răcire și încălzire maximă. Nu are loc nici o reglare de temperatură.



În condiții de admisie neregulată a aerului pe termen lung prin duze (în special în zona picioarelor) și la diferențe mari de temperatură, de ex. la coborârea din autovehicul, persoanele mai sensibile se pot îmbolnăvi de viroze respiratorii. ■

Reglarea ventilatorului

Aveți la dispoziție șapte trepte de ventilare.

Climatronic reglează automat turația ventilatorului în funcție de temperatura interioară. Turația ventilatorului poate fi reglată manual și în funcție de necesitățile personale.

Reglarea treptelor ventilatorului

- Pentru reglarea treptelor ventilatorului apăsați tasta  sau tasta .

Numărul liniuțelor de pe display  ⇒ pagina 114, fig. 110 indică treapta ventilatorului reglată momentan.

Când pe display se afișează **OFF**, Climatronic este dezactivat ⇒ pagina 118.

ATENȚIE!

- **Aerul „consumat” poate determina apariția oboselii, poate reduce atenția și eventual poate conduce la aburirea geamurilor. Riscul producerii unui accident este mai mare.**
- **Nu opriți Climatronic mai mult timp decât necesar.**
- **Porniți Climatronic când observați că geamurile încep să se aburească. ■**

Gurile de ventilație

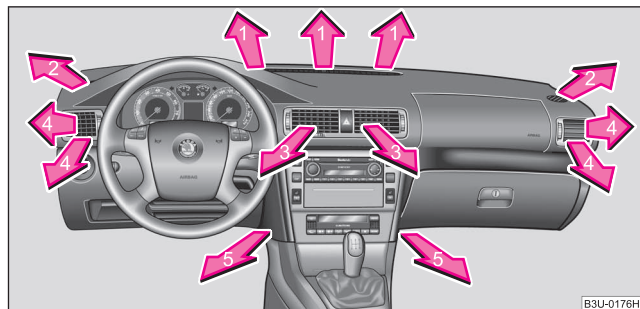

Fig. 111 Gurile de ventilație din față

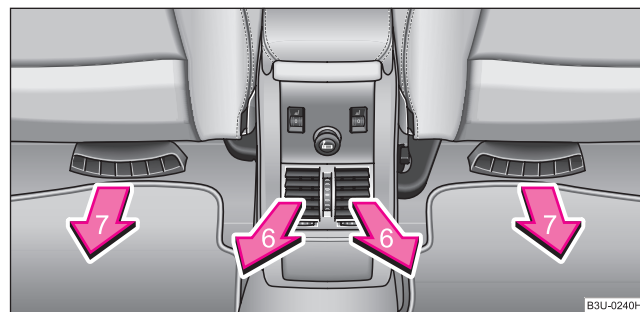

Fig. 112 Gurile de ventilație din spate

Gurile de ventilație 3 și 4 ⇒ fig. 111 și 6 ⇒ fig. 112 pot fi reglate și fiecare separat.

Deschiderea gurilor de ventilație

- Rotiți roțița verticală (nu până la poziția finală).

Închiderea gurilor de ventilație



- Rotiți roțița verticală până la poziția finală.

Modificarea direcției curentului de aer

- Pentru modificarea curentului de aer pe înălțime deplasați grilajul gurilor de ventilație în sus sau în jos, cu ajutorul roțiței dispusă vertical.
- Pentru modificarea curentului de aer în plan orizontal, rotiți roțița dispusă orizontal, spre stânga sau spre dreapta. ■

Dezactivarea Climatronic

Dacă, după punerea contactului, simbolurile de pe display clipească cca. 15 secunde, dezactivați Climatronic, deoarece există o defecțiune.

- Apăsăți tasta  până când pe display se afișează **OFF** ⇒ .
- Căutați urgent o unitate Škoda și solicitați verificarea Climatronic.

ATENȚIE!

- Când Climatronic este dezactivat (OFF) în habitaclu nu este admis aer proaspăt din exterior. Aerul „consumat” poate determina ▶

 **ATENȚIE!** Continuare

aparitia oboselii, poate reduce atenția și eventual poate conduce la aburirea geamurilor. Riscul producerii unui accident este mai mare.

- Nu opriți Climatronic mai mult timp decât necesar. ■

Pornirea și deplasarea

Reglarea poziției volanului

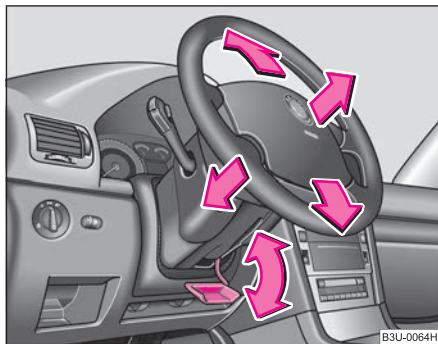

Fig. 113 Maneta de sub coloana volanului

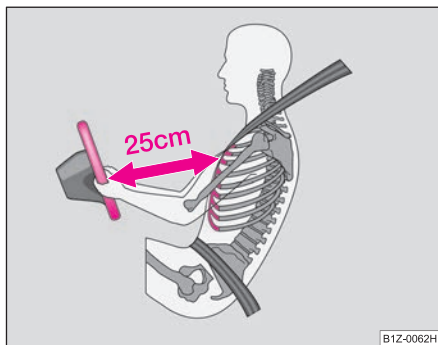

Fig. 114 Distanța sigură față de volan

Poziția volanului se poate regla pe înălțime și în adâncime.

- Reglați scaunul conducătorului ⇒ pagina 72.
- Îndreptați maneta de sub volan ⇒ fig. 113, în jos ⇒ ⚠.
- Reglați volanul în poziția dorită (în înălțime și în adâncime).
- Apăsăți maneta la loc înspre volan.

⚠ ATENȚIE!

- Volanul nu trebuie reglat în timpul deplasării!
- Între conducător și volan trebuie să existe o distanță de cel puțin 25 cm ⇒ fig. 114. Dacă nu se respectă această distanță, sistemul airbag nu își poate exercita eficiența maximă – Pericol!
- Din motive de siguranță maneta trebuie să fie blocată tot timpul, pentru ca volanul să nu-și schimbe poziția în mod neintenționat în timpul deplasării – pericol de accident!
- Dacă reglați volanul astfel încât acesta să fie îndreptat spre cap, în cazul producerii unui accident, se diminuează eficiența airbagurilor. Verificați ca volanul să fie îndreptat spre piept.
- În timpul mersului volanul trebuie ținut cu ambele mâini, de partea laterală, în poziția 9 și un sfert. Nu țineți volanul în poziția ora 12 sau în altă poziție (de ex. de centrul volanului sau de marginea interioară). Această poziție incorectă poate atrage după sine, la desfacerea airbag-ului, răniri în zona mâinilor, brațelor sau capului. ■

Contactul

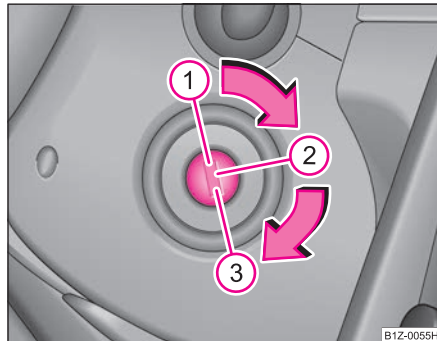

Fig. 115 Pozițiile cheii în contact

benzină - 4 cil.

- ① - Contact luat, motor oprit
- ② - Contact pus
- ③ - Pornirea motorului

Motoare diesel

- ① - Admisia carburantului întreruptă, contact luat, motor oprit
- ② - Preîncălzire motor, contact pus
- În timp ce se efectuează preîncălzirea, nu trebuie să fie conectați marii consumatori electrici – bateria autovehiculului este solicitată inutil.
- ③ - Pornirea motorului

Valabil pentru toate autovehiculele:

Poziția ①

Pentru **blocarea volanului** când cheia este scoasă din contact, rotiți volanul până când se aude un zgomot specific de blocare. Volanul trebuie blocat ori de câte ori părăsiți autovehiculul. Astfel se îngreunează furtul autovehiculului ⇒ ⚠.

Poziția ②

Dacă cheia de contact nu se poate roti în această poziție, sau se rotește greu, rotiți volanul stânga/dreapta – astfel volanul se va debloca.

Poziția ③

În această poziție se va porni motorul. Simultan, luminile de întâlnire și de drum aprinse se vor stinge, respectiv marii consumatori electrici se vor opri temporar. După pornirea motorului, cheia revine în poziția ②.

Pentru fiecare pornire, cheia trebuie adusă în poziția ①. Imposibilitatea repetării procedurii de rotire a cheii în poziția 3 previne distrugerea demarorului în situația în care ar fi acționat având motorul pornit.

Blocarea cheii de contact (cutie de viteze automată)

Cheia poate fi scoasă din contact după luarea contactului numai dacă selectorul se găsește în poziția P.

⚠ ATENȚIE!

- În timpul deplasării, cheia trebuie să se găsească în poziția ② (contact pus). Această poziție este semnalizată de aprinderea lămpii de control. Dacă acest lucru nu se întâmplă, volanul se poate bloca neintenționat - pericol de accident!
- Scoateți cheia din contact numai după ce autovehiculul s-a oprit din mișcare (acționați frâna de staționare sau selectați poziția P). Altfel volanul s-ar putea bloca - pericol de accidentare!
- Dacă părăsiți autovehiculul, chiar și pentru puțin timp, scoateți cheia din contact. Acest lucru este valabil, mai ales când în autovehicul rămân copii. Copiii ar putea porni motorul sau acționa echi-

 **ATENȚIE!** Continuare

pamentele electrice (de ex. geamurile acționate electric) – pericol de accidentare! ■

Pornirea motorului

Informații cu caracter general

Motorul poate fi pornit numai cu cheia originală.

- Înainte de pornirea motorului, scoateți schimbătorul din viteză (la cutiile automate selectați poziția **P** sau **N**) și trageți frâna de staționare.
- În timpul pornirii motorului, acționați pedala de ambreiaj până la limită - demarorul trebuie să rotească numai motorul.
- De îndată ce motorul pornește, eliberați cheia - dacă nu, se poate defecta contactul.

După pornirea motorului la rece, pentru perioade scurte de timp, pot să apară zgomote de funcționare a motorului mai intense, cauzate de faptul că presiunea uleiului necesară compensării jocului tacheților hidraulici nu a ajuns la valoarea normală. Acest lucru este normal și nu trebuie să vă îngrijoreze.

Dacă motorul nu pornește ...

Puteți utiliza bateria unui alt autovehicul ca ajutor la pornire
⇒ pagina 253.

Numai autovehiculele cu cutie de viteze mecanică pot fi remorcate. Remorcarea pentru o pornire de urgență nu trebuie făcută pe o distanță mai mare de 50 m ⇒ pagina 254.

 **ATENȚIE!**

- Nu lăsați motorul să funcționeze în spații închise. Gazele de eșapament conțin monoxid de carbon, un gaz inodor și incolor toxic – pericol de moarte! Monoxidul de carbon poate cauza pierderea cunoștinței și moartea.
- Nu lăsați autovehiculul nesupravegheat cu motorul pornit.

 **Atenție!**

- Demarorul poate fi acționat (cheia în poziția ③) numai când motorul nu este pornit. Dacă demarorul este acționat imediat după oprirea motorului, demarorul sau motorul se pot deteriora.
- Evitați turațiile ridicate, accelerarea maximă și solicitările puternice ale motorului, atâta timp cât motorul nu a atins temperatura de regim – pericol de apariție a unei defecțiuni la motor!
- La autovehiculele cu catalizator, nu este permisă tractarea autovehiculului pentru pornire pe o distanță mai mare de 50 m.



Indicație privitoare la mediu

Motorul nu trebuie lăsat să se încălzească când autovehiculul staționează. Porniți imediat. Astfel motorul ajunge mai repede la temperatura de funcționare, iar astfel emisiile nocive sunt mai reduse. ■

Motorul pe benzină

Aceste motoare sunt echipate cu injecție, care asigură amestecul de carburant - aer la orice temperatură exterioară.

- Nu accelerați înainte și în timpul pornirii motorului. ▶

- Dacă motorul nu pornește imediat, mențineți cheia pe poziție 10 sec. și reluați procedura după cca. o jumătate de minut.
- Dacă motorul tot nu pornește, s-ar putea să se fi ars siguranța pompei de carburant electrice. Verificați siguranța și înlocuiți-o dacă este necesar ⇒ pagina 257.
- Dacă motorul tot nu pornește, solicitați asistență de specialitate.

Când motorul este **foarte cald**, după pornire, ar putea fi necesar să se accelereze puțin. ■

Motorul diesel

Instalația de preîncălzire

Motoarele diesel sunt echipate cu o instalație de preîncălzire, a cărei durată de încălzire este comandată în funcție de temperatura exterioară și a lichidului de răcire.

După punerea contactului, se aprinde lampa de control a preîncălzirii ☹.

În timp ce se efectuează preîncălzirea, nu trebuie să fie conectați marii consumatori electrice – bateria autovehiculului este solicitată inutil.

- Imediat după ce lampa de control pentru preîncălzire ☹ s-a stins, trebuie pornit motorul.
- Când motorul este cald, respectiv când temperatura exterioară este de peste +5 °C, lampa de control se aprinde doar 1 sec. Acest lucru înseamnă că motorul poate fi pornit **imediat**.
- Dacă motorul nu pornește imediat, mențineți cheia pe poziție 10 sec. și reluați procedura după cca. o jumătate de minut.
- Dacă motorul tot nu pornește, s-ar putea să se fi ars siguranța instalației de preîncălzire diesel. Verificați siguranța și înlocuiți-o dacă este necesar ⇒ pagina 257.

- Solicitați asistență de specialitate la cea mai apropiată unitate autorizată.

Pornirea motorului după alimentarea rezervorului gol

Dacă rezervorul s-a golit complet, efectuarea pornirii după alimentarea cu carburant diesel poate dura mai mult decât în mod normal – până la un minut. Acest lucru se întâmplă din cauză că trebuie să se elimine aerul din instalația de alimentare. ■

Oprirea motorului

- Rotiți cheia în poziția ① ⇒ pagina 121, fig. 115.

	ATENȚIE!
<ul style="list-style-type: none"> • Nu opriți niciodată motorul înainte ca autovehiculul să se fi oprit din mișcare - pericol de accident! • Servofrâna funcționează numai cu motorul pornit. Când motorul este oprit, trebuie să depuneți mai mult efort pentru frânare. Deoarece nu mai maneveți pedala de frână ca în mod obișnuit, se pot produce accidente și accidentări. 	

Atenție!

După o călătorie în care motorul a fost puternic solicitat, nu opriți imediat motorul, ci lăsați-l să meargă încă cca. 2 minute la mersul în gol. Astfel se evită o acumulare de căldură în motorul oprit.

Indicație

- După oprirea motorului, ventilatorul mai poate funcționa încă maxim 10 minute, chiar și cu contactul luat. Ventilatorul lichidului de răcire poate ▶

porni din nou după o perioadă, dacă temperatura lichidului de răcire crește din cauza acumulării de căldură sau dacă motorul cald este încălzit de razele soarelui.

- La executarea lucrărilor în compartimentul motor trebuie acordată o atenție deosebită ⇒ pagina 217, „Lucrările în compartimentul motorului”. ■

Comutarea vitezelor (Cutia de viteze manuală)

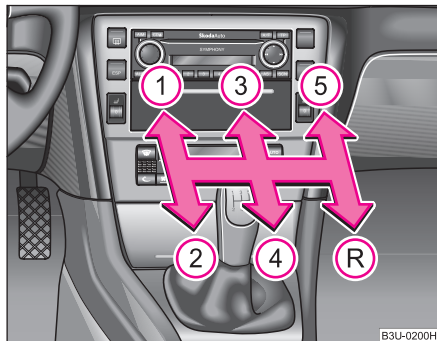

Fig. 116 Schemă de comutare la autovehiculele cu transmisie manuală cu 5 viteze

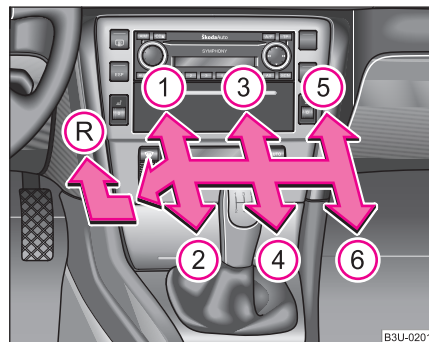

Fig. 117 Schemă de comutare la autovehiculele cu transmisie manuală cu 6 viteze

Selecționați treapta de marșarier numai când autovehiculul staționează. Acționați pedala de ambreiaj și mențineți-o apăsată. Așteptați un moment pentru a evita zgomotele de selectare, apoi selecționați treapta de marșarier.

Când este selectată treapta pentru mersul înapoi și contactul este pus, se aprind luminile pentru mersul înapoi.

ATENȚIE!

Nu introduceți maneta schimbătorului în treapta de mers înapoi când autovehiculul se află în mișcare - pericol de accident!

Indicație

- În timpul mersului nu țineți mâna pe maneta schimbătorului de viteze. Presiunea mâinii va fi transmisă asupra furcii de selectare. Aceasta poate determina uzarea prematură a furcii cutiei de viteze.
- La schimbarea treptelor de viteză apăsați pedala de ambreiaj pentru a evita deteriorările. ■

Frâna de staționare

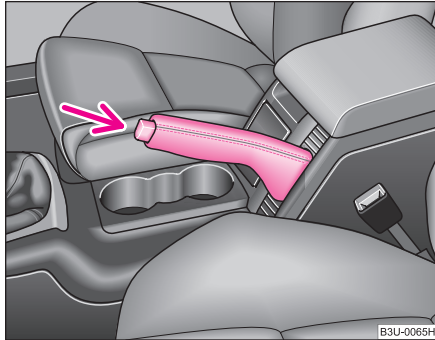

Fig. 118 Consola centrală: Frâna de staționare

Acționarea frânei de staționare

- Acționați maneta frânei de staționare în sus.

Eliberarea frânei de staționare

- Acționați maneta puțin în sus și în același timp apăsați butonul de blocare ⇒ fig. 118.
- În timp ce țineți butonul apăsat acționați maneta în jos ⇒ ⚠.

Când frâna de staționare este acționată și contactul este pus, se va aprinde lampa de control pentru frâna de staționare (Ⓢ).

Dacă plecați din greșeală cu frâna de staționare acționată, se va auzi un semnal sonor de avertizare și în display-ul de informații* va apărea următoarea indicație:

"Handbrake on" (Frâna de staționare acționată)

Avertizarea aceasta se va activa, atunci când vă veți deplasa mai mult de 3 sec. cu o viteză mai mare de 5 km/h.

⚠ ATENȚIE!

- Luați în considerare faptul că frâna de staționare trebuie eliberată complet. Dacă se eliberează numai parțial, se poate ajunge la supraîncălzirea frânelor punții spate și astfel se poate influența în mod negativ funcționarea instalației de frânare – pericol de accident! În plus, acest lucru determină uzarea prematură a garniturilor de frână din spate.
- Nu lăsați copii nesupravegheați în interiorul autovehiculului. Copiii ar putea, de ex., elibera frâna de staționare sau, ar putea scoate autovehiculul din viteză. Autovehiculul s-ar putea pune în mișcare – pericol de accident!

ⓘ Atenție!

După oprirea autovehiculului, acționați ferm frâna de staționare și selectați treapta întâi de viteze (cutie manuală) sau selectați poziția P (cutie automată). ■

Asistența la parcare*

Sistemul de asistare la parcare cu spatele atenționează asupra existenței obstacolelor în spatele mașinii.

Sistemul acustic de asistare la parcare emite cu ajutorul unor senzori, distanța dintre bara de protecție din spate și un obstacol din spatele autovehiculului. Senzorii se găsesc în bara de protecție spate.

Sistemul se activează automat la selectarea **trepte de marșarier** cu contactul pus. Acest lucru va fi confirmat prin emiterea unui ton scurt. ▶

Avertizarea obstacolului începe de la o distanță de cca. 160 cm. Odată cu micșorarea distanței, se scurtează intervalele dintre semnale.

De la o distanță de cca 30 cm se emite un ton continuu - zonă periculoasă. În această zonă autovehiculul nu trebuie să se mai deplaseze înapoi!

ATENȚIE!

- **Sistemul de asistență la parcare nu poate înlocui atenția conducătorului, acesta purtând responsabilitatea pentru manevrele efectuate.**
- **De aceea, înainte de deplasarea cu spatele, asigurați-vă că în spatele autovehiculului nu există nici un obstacol de dimensiuni reduse, de ex. tije subțiri, cuple de remorcare ș.a. Aceste obiecte se pot afla în afara zonei supravegheate de sistem.**

Indicație

- La deplasarea cu remorcă sistemul de asistență la parcare este scos din funcțiune (valabil pentru autovehiculele echipate cu dispozitiv de remorcare* din fabricație).
- Dacă după punerea contactului și selectarea treptei de marșarier se emite cca. 5 secunde un semnal sonor, iar în jurul autovehiculului nu se găsește nici un obstacol, înseamnă că există o defecțiune în sistem. Defectul trebuie remediat de către o unitate autorizată.
- Pentru a se garanta funcționarea sistemului de avertizare la parcare, senzorii trebuie păstrați curați și fără gheață. ■

Instalația de reglare a vitezei de croazieră (GRA)*

Introducere

Sistemul de viteză de croazieră (GRA) menține o anumită viteză constantă, mai mare de 30 km/h (20 mph), fără a fi necesară acționarea pedalei de accelerație. Acest lucru se întâmplă totuși numai în funcție de capacitatea motorului sau de acțiunea de frânare a motorului. Cu ajutorul sistemului de viteză de croazieră puteți - în special pe distanțe lungi - odihni piciorul drept, cu care acționați pedala de accelerație.

ATENȚIE!

- **Din motive de siguranță sistemul nu se folosește în situații de trafic intens și condiții de drum nesatisfăcătoare (drum alunecos, pietriș, acvoplanare) – pericol de accident!**
- **Pentru a evita utilizarea necontrolată a GRA, deconectați instalația după utilizare.**

Indicație

- Autovehicule cu cutie de viteze mecanică: Când sistemul este activat și se selectează mersul în gol, apăsați întotdeauna pedala de ambreiaj! Altfel motorul se poate supraîncălzi.
- La deplasarea pe porțiuni în pantă, sistemul de viteză de croazieră nu poate menține viteza constantă. Viteza se mărește din cauza greutateii proprii a autovehiculului. Schimbați viteza într-o treaptă inferioară sau frânați cu frâna de serviciu.
- La autovehiculele cu cutie de viteză automată, viteza de croazieră nu poate fi activată când selectorul de viteze se găsește în poziția **P**, **R**, **N** sau **2**. ■

Memorarea vitezei

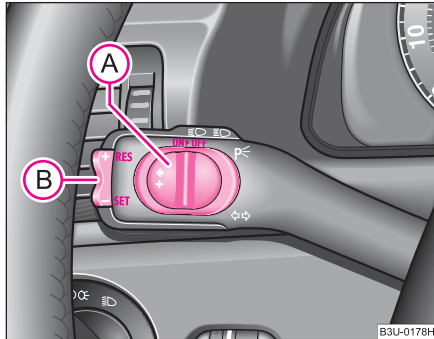

Fig. 119 Maneta:
Apăsați tasta și comu-
tatorul sistemului de
viteză de croazieră

- Deplasați comutatorul (A) ⇒ fig. 119 în poziția **ON**.
- După atingerea vitezei dorite apăsați tasta (B) în poziția **SET**.

După apăsarea tastei (B) în poziția **SET** viteza selectată este menținută constantă fără acționarea pedalei de accelerație.

Viteza se poate **mări** și prin apăsarea pedalei de accelerație. După eliberarea pedalei, viteza **scade** la valoarea memorată anterior.

Acest lucru nu este valabil totuși, dacă viteza de deplasare depășește viteza memorată cu 10 km/h, mai mult de 5 minute. Viteza memorată este ștearsă din memoria. Viteza trebuie memorată din nou.

Viteza poate fi **redușă** în modul obișnuit. Prin acționarea pedalei de frână sau a pedalei de ambreiaj, instalația se dezactivează ⇒ pagina 128.

⚠ ATENȚIE!

Viteza memorată poate fi reluată numai dacă nu este prea ridicată pentru condițiile de trafic existente. ■

Modificarea vitezei memorate

Viteza poate fi modificată și fără acționarea pedalei de accelerație.

Viteză mai mare

- Viteza memorată poate fi **mărită** fără acționarea pedalei de accelerație, prin apăsarea tastei (B) ⇒ fig. 119 în poziția **RES**.
- Dacă mențineți tasta în poziția **RES**, viteza se mărește continuu. După atingerea vitezei dorite, eliberați comutatorul. Astfel viteza nou memorată este preluată în memorie.

Viteză mai mică

- Viteza memorată poate fi **redușă** prin apăsarea tastei (B) în poziția **SET**.
- Dacă mențineți tasta în poziția **SET**, viteza se reduce continuu. După atingerea vitezei dorite, eliberați tasta. Astfel viteza nou memorată este preluată în memorie.
- Dacă eliberați tasta la o viteză sub 30 km/h, viteza nu se va memora, memoria se șterge. Viteza trebuie memorată după depășirea vitezei de 30 km/h, prin apăsarea tastei (B) în poziția **SET**. ■

Deconectarea temporară a sistemului de viteză de croazieră

- Sistemul de viteză de croazieră **se dezactivează temporar** acționând pedala de frână sau de ambreiaj, iar la autovehiculele cu cutie de viteze automată, numai prin acționarea pedalei de frână.
- Sistemul de viteză de croazieră mai poate fi dezactivat prin deplasarea comutatorului **(A)** ⇒ pagina 127, fig. 119 spre dreapta - în poziția intermediară, dinaintea poziției **OFF**. Comutatorul va reveni singur în poziția **ON**.

Viteza memorată rămâne în continuare în memorie.

Reluarea vitezei memorate are loc după eliberarea pedalei de frână sau de ambreiaj; la autovehiculele cu cutie de viteze automată numai după eliberarea pedalei de frână și după apăsarea scurtă a tastei **(B)** ⇒ pagina 127, fig. 119 în poziția **RES**.

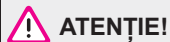

ATENȚIE!

Viteza memorată poate fi reluată numai dacă nu este prea ridicată pentru condițiile de trafic existente. ■

Deconectarea sistemului de viteză de croazieră

- Deplasați comutatorul **(A)** ⇒ pagina 127, fig. 119 spre dreapta, până la limită, în poziția **OFF**. ■

Cutia de viteze automată*

Cutia de viteze automată cu 5 trepte de viteză

Indicații pentru utilizarea cutiei de viteze automate

Schimbarea treptelor de viteză se face automat.

Cutia de viteze poate fi comutată pe **regimul de funcționare Tiptronic**. Acest regim de funcționare permite schimbarea manuală a treptelor de viteză ⇒ pagina 133.

Pornirea și deplasarea

- Acționați pedala de frână și mențineți-o apăsată.
- Mențineți tasta de blocare (din maneta de selectare a vitezelor) apăsată, poziționați selectorul în poziția dorită, de ex. **D** ⇒ pagina 130, și eliberați tasta de blocare.
- Așteptați puțin până când cutia a primit comanda (se simte o mișcare ușoară).
- Eliberați pedala de frână și accelerați ⇒ 

Oprirea temporară

- La opririle temporare, de ex. la intersecții, nu este necesară introducerea selectorului de viteze în poziția **N**. Este suficient să acționați pedala de frână. Motorul poate funcționa pe treapta de mers în gol.

Parcarea

- Acționați pedala de frână și mențineți-o apăsată.
- Acționați frâna de staționare.
- Mențineți tasta de blocare din maneta selectorului apăsată, poziționați selectorul de viteze pe **P** și eliberați tasta de blocare.

Motorul poate fi **pornit** numai când selectorul se află în pozițiile **P** sau **N** ⇒ pagina 122.

La parcarea pe o suprafață orizontală, este suficientă poziționarea selectorului pe poziția **P**. Pe terenuri alunecoase trebuie întâi să se acționeze frâna de staționare și apoi să se selecteze poziția **P**. Astfel se evită supra-solicitarea mecanismului de blocare, iar maneta selectorului de viteze se poate scoate mai ușor din poziția **P**.

Dacă introduceți selectorul de viteze în poziția **N** accidental în timpul mersului, reduceți viteza și așteptați până la revenirea motorului la turația de mers în gol, înainte de a selecta o treaptă de viteză.

ATENȚIE!

- Când autovehiculul se află în staționare, cu motorul pornit, nu trebuie să accelerați atunci când efectuați selectarea vitezelor – pericol de accident!
- În timpul deplasării este interzisă poziționarea selectorului în pozițiile **R** sau **P** - pericol de accident!
- Când autovehiculul staționează cu motorul pornit, în toate pozițiile selectorului (în afară de **P** și **N**) este necesar să se acționeze pedala de frână, deoarece chiar și la mers în gol, trans-

⚠ ATENȚIE! Continuare

ferul de putere nu este întrerupt complet – autovehiculul se târăște. ■

Pozițiile selectorului de viteze

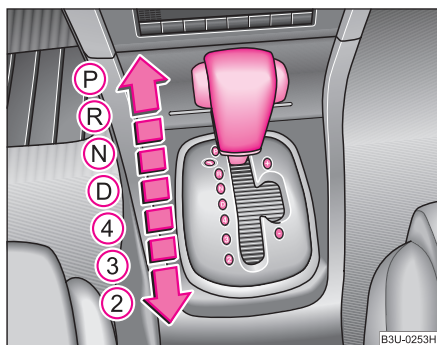

Fig. 120 Selectorul de viteze



Fig. 121 Display-ul cu informații din tabloul de bord
informații: Pozițiile selectorului

Poziția selectată va fi indicată pe display-ul cu informații din tabloul de bord prin apariția simbolului corespunzător al treptei de viteză ⇒ fig. 121.

P - Blocarea la parcare

În această poziție roțile de tracțiune sunt blocate mecanic.

Blocarea la parcare poate fi executată numai când autovehiculul staționează ⇒ ⚠.

Dacă doriți să introduceți sau să scoateți selectorul de viteze în și din această poziție, trebuie să acționați simultan tasta de blocare din selector și pedala de frână.

R - Treapta de marșarier

Treapta de marșarier poate fi selectată numai când autovehiculul staționează ⇒ ⚠.

Înainte de selectarea poziției R din pozițiile P sau N trebuie să se acționeze simultan pedala de frână și tasta de blocare din selector.

Când selectorul se află în poziția R, se aprind lămpile de marșarier (contactul trebuie să fie pus).

N - Poziția neutră (poziția de mers în gol)

În această poziție cutia de viteze merge în gol.

Dacă doriți să deplasați selectorul de viteze din poziția **N** (dacă a fost lăsat mai mult de 2 secunde în această poziție) în altă poziție, la viteze sub 5 km/h, precum și când autovehiculul staționează și contactul este pus, trebuie să se acționeze pedala de frână.

D - Poziția pentru deplasarea cu fața

În această poziție treptele de viteză pentru deplasarea înainte se vor selecta automat în funcție de solicitarea motorului, viteza și programul dinamic de comutare (DSP).

Pentru selectarea poziției **D** din **N**, la viteze sub 5 km/h, respectiv când autovehiculul staționează, trebuie să se acționeze pedala de frână ⇒ ⚠.

În anumite condiții (de ex. la deplasarea pe pante abrupte sau la deplasarea cu remorcă) poate fi avantajos să se aleagă programul manual de selectare ⇒ pagina 133 pentru ca selectarea vitezelor să se facă manual în funcție de situațiile de trafic.

4 - Poziția pentru deplasarea în zone deluroase

Această poziție se recomandă atunci când, în anumite condiții, în poziția **D**, are loc o selectare repetată a treptelor de viteză a patra și a cincea.

Treptele unu, doi, trei și patru se selectează automat în funcție de sarcina motorului și viteza de deplasare. Ultima treaptă rămâne blocată. Astfel va crește eficiența frânei de motor la reducerea vitezei ⇒ ⚠.

La introducerea selectorului în poziția **4** din poziția **D** trebuie să apăsați tasta de blocare din selector.

3 - Poziția pentru deplasarea în zone muntoase

Această poziție a selectorului de viteze se recomandă pentru deplasarea pe pante lungi.

Treptele unu, doi și trei se selectează automat în funcție de sarcina motorului și viteza de deplasare. Treapta a patra și a cincea rămân blocate. Astfel se mărește eficacitatea frânei de motor.

La introducerea selectorului în poziția **3** din poziția **4** trebuie să apăsați tasta de blocare din selector.

2 - Poziția pentru deplasarea în zone muntoase extreme

Această poziție a selectorului de viteze se recomandă pentru deplasarea pe pante lungi.

Treptele unu și doi se selectează automat în funcție de sarcina motorului și viteza de deplasare. Treptele trei, patru și cinci sunt blocate. Astfel se obține cea mai bună acțiune de frânare a motorului.

La introducerea selectorului în poziția **2** din poziția **3** trebuie să apăsați tasta de blocare din selector.

În treapta **2** sistemul de viteză de croazieră este blocat.

⚠ ATENȚIE!

- În timpul deplasării este interzisă poziționarea selectorului în pozițiile **R** sau **P** - pericol de accident!
- Când autovehiculul staționează cu motorul pornit, în toate pozițiile selectorului (în afară de **P** și **N**) este necesar să se acționeze pedala de frână, deoarece chiar și la mersul în gol, transferul de putere nu este întrerupt complet – autovehiculul se târăște.
- Dacă se selectează o treaptă de viteză când autovehiculul staționează, nu trebuie sub nici o formă să se accelereze (de ex. cu mâna din compartimentul motor). Autovehiculul se va pune imediat în mișcare – în anumite situații chiar și dacă frâna de staționare este acționată – pericol de accident!
- Înainte ca dvs. sau alte persoane să deschidă capota motorului pentru a efectua lucrări la motor, selectorul de viteze trebuie adus în poziția **P** și frâna de staționare trebuie acționată – pericol de acci-

 **ATENȚIE!** Continuare

dent! Vă rugăm să respectați cu strictețe indicațiile de avertizare
⇒ pagina 217, „Lucrările în compartimentul motorului“.

Indicație

- Dacă, în timpul deplasării ați selectat din greșeală poziția **N**, trebuie să reduceți viteza și turația motorului înainte de a comuta din nou pe poziția **D**.
- La deplasarea cu cutia de viteze manuală, treptele **4**, **3** și **2** se pot selecta, însă sistemul automat va permite selectarea lor numai atunci când supraturarea motorului nu va mai fi posibilă. ■

Blocarea selectorului de viteze

Blocarea automată a selectorului

În poziția **P** și **N** selectorul este blocat când contactul este pus. Pentru eliberarea manetei selectorului din aceste poziții, trebuie să acționați pedala de frână și concomitent să apăsați tasta din maneta selectorului de viteze. Pe display-ul informațional* se afișează:

"Apply foot brake when selecting gear with vehicle stationary"
(La selectarea unei trepte de viteză în staționare, apăsați frâna de serviciu.)

În selectorul de viteze va lumina simbolul  până la acționarea pedalei de frână.

Un element de temporizare are sarcina de a împiedica blocarea selectorului la trecerea acestuia rapidă prin poziția **N** (de ex. din **R** în **D**). Astfel se face posibilă de ex. deblocarea autovehiculului blocat în zăpadă sau noroi. Dacă selectorul se găsește mai mult de 2 secunde în poziția **N** iar pedala de frână nu este acționată, maneta selectorului se va bloca.

Blocarea selectorului se poate face numai când autovehiculul staționează și la viteze sub 5 km/h. La viteze mai mari, în poziția **N** deblocarea se va face automat.

Tasta de blocare

Tasta de blocare din mânerul selectorului împiedică trecerea neintenționată a selectorului într-o treaptă de viteză. Când apăsați tasta de blocare, selectorul se va debloca.

Cheia de contact–Blocare

Cheia poate fi scoasă din contact după luarea contactului numai dacă selectorul se găsește în poziția **P**. Când cheia este scoasă din contact, selectorul de viteze este blocat în poziția **P**. ■

Funcția Kick-down

Funcția Kick-down face posibilă o accelerare maximă.

Dacă apăsați pedala de accelerație până la capăt, cutia de viteze automată va selecta o treaptă inferioară de viteză, în funcție de viteza de deplasare și de turația motorului. Selectarea treptei de viteză superioare are loc când se atinge turația maximă.

 **ATENȚIE!**

Luați în considerare faptul că pe teren alunecos, roțile de tracțiune pot patina la acționarea funcției Kick-down – pericol de derapare! ■

Programul dinamic de selectare

Cutia de viteze automată a autovehiculului dvs. este comandată electronic. Selectarea vitezelor se face automat, în funcție de programul de deplasare existent.

La o **deplasare uniformă** cutia de viteze alege programul economic de deplasare. Prin trecerea la timp într-o treaptă de viteză superioară și întârzierea selectării unei trepte inferioare, consumul de carburant va fi influențat pozitiv.

La o **deplasare rapidă** cu mișcări rapide ale pedalei de accelerație, viteze oscilatorii, atingerea vitezei maxime sau cu acționare a dispozitivului Kick-down, cutia de viteze alege programul de deplasare sportivă. Prin întârzierea selectării unei trepte superioare de viteză se va exploata rezerva de putere a motorului. Selectarea treptei inferioare se face la o turație mai ridicată decât în programul economic.

Alegerea programului favorabil de deplasare este un proces continuu. Independent de acest lucru este posibil să se treacă în programul de deplasare sportivă, doar prin accelerații rapide. Pentru aceasta cutia de viteze se reglează într-o treaptă de viteză corespunzătoare vitezei de deplasare și face posibilă accelerarea rapidă (la depășiri), fără ca pedala de accelerație să fie adusă la poziția de acționare a dispozitivului Kick-down. După ce s-a selectat din nou o treaptă superioară de viteză, programul se va instala din nou când modul de deplasare va permite acest lucru.

La deplasările în rampă, selectarea vitezelor va fi potrivită condițiilor de trafic. Astfel se va evita selectarea repetată a vitezelor. Prin acționarea frânei la coborârea pantei se va trece în treapta de viteză imediat inferioară. Astfel se va putea exploata frâna de motor, fără a folosi selectarea manuală a vitezelor. ■

Tiptronic

Dispozitivul tiptronic permite selectarea manuală a vitezelor.

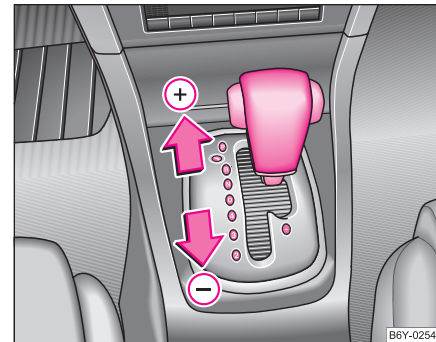

Fig. 122 Selector: selectarea manuală a vitezelor



Fig. 123 Display-ul cu informații: selectarea manuală a vitezelor ▶

Comutarea pe selectarea manuală a vitezelor

- Apăsați selectorul de viteze din poziția **D** spre dreapta. De îndată ce cutia de viteze a executat comanda, pe ecran apar cifrele **5 4 3 2 1**; treapta selectată va ieși în evidență.

Trecerea într-o treaptă superioară de viteză

- Apăsați scurt selectorul (în poziție tiptronic) spre față pe ⇒ pagina 133, fig. 122 (+).

Trecerea într-o treaptă inferioară de viteză

- Apăsați scurt selectorul (în poziție tiptronic) spre spate pe (-).

Trecerea în regim de selectare manuală se poate face atât în timpul deplasării cât și atunci când autovehiculul staționează.

La accelerare, cutia de viteze schimbă treptele de viteză 1, 2, 3 sau 4 în mod automat, trecând în următoarea treaptă, cu puțin timp înainte ca motorul să atingă turația maximă.

În cazul în care ați ales trecerea de la o treaptă superioară la o treaptă inferioară, sistemul automat selectează treapta numai atunci când motorul nu va mai putea fi supraturat.

Când este acționat dispozitivul Kick-down, se va trece într-o treaptă inferioară de viteze, în funcție de viteza de deplasare și turația motorului. ■

Programul de urgență

Pentru situația în care apare o defecțiune în sistem, există un program de avarie.

La apariția defecțiunilor de funcționare în partea electronică a cutiei de viteze, aceasta funcționează într-un program de urgență. Acest lucru va fi

semnalizat prin aprinderea, respectiv stingerea tuturor segmentelor din câmpul de afișare.

Selectorul de viteze poate fi plasat în orice poziție. În pozițiile **D**, **4**, **3** și **2** cutia de viteze funcționează întotdeauna în viteza a 4-a. În poziția **R** se poate folosi treapta de marșarier.

Programul manual de selectare (tiptronic) este dezactivat în programul de avarie.

Când cutia de viteze a trecut în programul de avarie, trebuie să ajungeți cât mai repede la un dealer autorizat pentru a remedia defecțiunea. ■

Remorcarea și tractarea

Remorcarea

La autovehiculele cu cutie de viteze automată, motorul nu poate fi pornit prin tractare ⇒ pagina 256.

Când bateria autovehiculului este descărcată, puteți efectua ajutorul la pornire folosind bateria altui autovehicul ⇒ pagina 253.

Tractarea

Când doriți să tractați autovehiculul, respectați indicațiile ⇒ pagina 254. ■

Comunicarea și navigația

Volanul multifuncțional*

Introducere

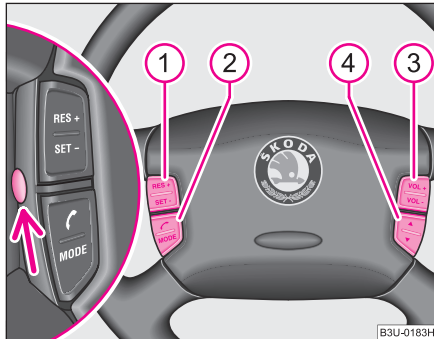

Fig. 124 Volanul multifuncțional: tastele de comandă

Disponerea tastelor pe volan poate varia în funcție de echiparea autovehiculului.

Tastele ①, ②, ③ și ④ ⇒ fig. 124 permit utilizarea funcțiilor principale ale instalației de reglare a vitezei de croazieră, ale radioului sau telefonului. Luați în considerare informațiile suplimentare din manualele de utilizare respective.

Când farurile sunt aprinse, sunt luminate și tastele de pe volan. ■

Utilizarea instalației de reglare a vitezei de croazieră

Instalația de reglare a vitezei de croazieră se utilizează de la tastele ① și ②, iar la echiparea cu telefon, numai de la tasta ① ⇒ fig. 124.

Activarea și dezactivarea

- Instalația de reglare a vitezei de croazieră se **activează** prin împingerea comutatorului (A) ⇒ pagina 127 în poziția ON.
- Instalația de reglare a vitezei de croazieră se **dezactivează** prin împingerea comutatorului (A) ⇒ pagina 127 în poziția OFF.

Memorarea vitezei

- Activarea instalației de reglare a vitezei de croazieră.
- După atingerea vitezei dorite, apăsați scurt tasta ① ⇒ fig. 124 în poziția SET-. Autovehiculul menține constantă viteza memorată, fără a fi necesară acționarea pedalei de accelerație.

Modificarea vitezei memorate

- Viteza memorată poate fi **redușă** prin apăsarea tastei ① ⇒ fig. 124 în poziția SET-. Viteza scade atâta timp cât se menține tasta apăsată. După atingerea vitezei dorite, eliberați tasta. Astfel viteza nou memorată este preluată în memorie. ►

- Dacă eliberați tasta la o viteză sub 30 km/h, viteza nu se va memora, memoria se șterge. Viteza trebuie memorată după depășirea vitezei de 30 km/h, prin apăsarea tastei ① în poziția **SET**.
- Viteza memorată poate fi **mărită** prin apăsarea tastei ① în poziția **RES+**. Viteza crește atâta timp cât se menține comutatorul apăsat. După atingerea vitezei dorite, eliberați tasta. Astfel viteza nou memorată este preluată în memorie.

Deconectarea temporară a sistemului de viteză de croazieră

- La echiparea fără telefon, instalația de reglare a vitezei de croazieră se dezactivează temporar de la tasta ② ⇒ pagina 135, fig. 124 în poziția **CANCEL**, iar la activarea cu telefon, prin deplasarea comutatorului ① în poziția intermediară de dinaintea poziției **OFF** ⇒ pagina 128.
- Viteza memorată poate fi reluată prin apăsarea tastei ① în poziția **RES+**.

Alte variante pentru dezactivarea temporară a instalației de reglare a vitezei de croazieră ⇒ pagina 128.

Luați în considerare indicațiile ⇒ pagina 126.

ATENȚIE!

Viteza memorată poate fi reluată numai dacă nu este prea ridicată pentru condițiile de trafic existente. ■

Utilizarea radioului și a CD-Player-ului

Radioul se acționează de la tastele ③ și ④, la varianta cu telefon de la tastele ②, ③ și ④ ⇒ pagina 135, fig. 124.

Radioul

- Apăsând tasta ③ (poziția **VOL+** și **VOL-**) puteți reduce sau mări volumul sonor al radioului, casetofonului, CD-Player-ului și informațiilor despre trafic.
- Prin apăsarea tastei ④ (pozițiile Δ și ∇) puteți căuta frecvențele radio crescător și descrescător.

Casetofonul

- Prin apăsarea tastei ④ (pozițiile Δ și ∇) puteți derula banda înainte și înapoi.

CD-Player

- Prin apăsarea tastei ④ (pozițiile Δ și ∇) puteți derula titlurile înainte și înapoi.

Memoria pentru informațiile radio (sistemul RDS)*

Prin apăsarea tastei ④ (pozițiile Δ și ∇) puteți derula informațiile radio înregistrate înainte și înapoi.

La varianta cu telefon, pentru comutarea pe regimul de funcționare Radio, trebuie să se apese tasta ② în poziția **MODE**. ■

Utilizarea telefonului

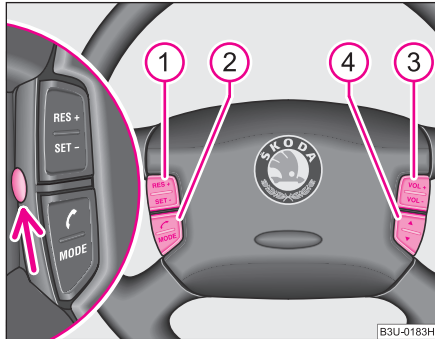



Fig. 125 Volanul multifuncțional: Tastele de comandă

- Telefonul se utilizează de la tastele ②, ③ și ④ ⇒ fig. 125.
- Apăsând tasta ② în poziția **MODE** comutați din regimul de funcționare Radio în regimul de funcționare Telefon (și invers).
- Apăsând scurt tasta ② în poziția  puteți prelua sau încheia o convorbire telefonică, sau puteți selecta din agenda telefonului.
- Apăsând tasta ② în poziția  mai mult de 2 secunde, puteți respinge un apel telefonic.
- Apăsând tasta ③ în poziția **VOL+** și **VOL-** puteți reduce sau mări volumul sonor al convorbirii.
- Apăsând scurt tasta ④ în poziția Δ sau ∇ puteți răsfoi numele din memoria telefonului.

- Prin apăsare prelungă pe tasta ④ în pozițiile Δ și ∇ puteți răsfoi agenda telefonică în ordine alfabetică, crescător (A la Z) sau descrescător (Z la A).

Când comutați în regimul de funcționare Telefon de la tasta **MODE** de pe volanul multifuncțional ⇒ pagina 135, fig. 124 și telefonul nu se află în adaptor, pe display se afișează **INSERT PHONE (INTRODUCEȚI TELEFONUL)**. După așezarea telefonului în adaptor, pe display se afișează **PHONE IN (TELEFON INTRODUS)**.

Apoi se afișează **PHONE STARTUP (TELEFON INIȚIALIZAT)** și sistemul preia datele din telefon pe display-ul pentru informații. Pe display se vor afișa pe rând:

- **DIALED CALLS LOADING:xxx (ÎNCĂRCARE NR. APELATE:xxx)**
- **DIALED CALLS LOADING:xxx (ÎNCĂRCARE NR. PRELUATE:xxx)**
- **MISSED CALLS LOADING:xxx (APELURI PIERDUTE.:xxx)**
- **PHONEBOOK LOADING (ÎNCĂRCARE AGENDĂ: xxx)**

În timpul preluării datelor din telefon, nu se poate răsfoi agenda telefonului. După încheierea preluării datelor pe display se va afișa primul nume din agenda de telefon.

Prin apăsarea tastei ④ în poziția Δ și ∇ ⇒ fig. 125 puteți răsfoi meniurile.

Apăsând tasta ② în poziția  selectați numele dorit.

Apăsând tasta ② în poziția **MODE** intrați în următorul domeniu din meniu.

În meniul principal puteți selecta:

- **PHONEBOOK (AGENDĂ DE TELEFON)**
- **SETUP (SETUP)**
- **LAST CALLS (NR. APELATE)**
- **RECEIVED CALLS (APELURI PRELUATE)**
- **MISSED CALLS (APELURI PIERDUTE)**

În meniul **SETUP (SETUP)** puteți selecta următoarele puncte:

- **LANGUAGE (LIMBA)** - aici puteți selecta limba de afișare a meniurilor. Puteți selecta între următoarele limbi: cehă, engleză, germană, italiană, franceză, spaniolă. Limba actuală este afișată invers.
- **MEMORY (MEMORIA TELEFONULUI)** - aici puteți stabili care memorie a telefonului doriți să fie preluată pe display, după introducerea telefonului în adaptor. Puteți comuta între cartea de telefon **PHONE PHONEBOOK (AGENDA TELEFONICĂ INTERNĂ)** și agenda de pe cartela SIM **SIM PHONEBOOK (AGENDA TELEFONICĂ SIM)**. Memoria actuală este afișată invers.
- Unele telefoane nu dispun de posibilitatea memorării numerelor în agenda telefonului, ci numai pe cartela SIM.
- Privire de ansamblu asupra funcțiilor și afișajelor:

Descrierea comenzii	Afișaje pe display
Numărul format	CALLING name (apelează nume) sau CALLING number (apelează număr)
Apelul preluat	CALL name (apelează nume) sau CALL number (apelează număr) sau CALL (apel)
Respingere apel	CALL REJECTED (apel respins)
Încheierea convorbirii	END OF CALL (convorbire încheiată)
Numărul ocupat	LINE ENGAGED (ocupat)
Nu se găsește rețeaua	NO SERVICE (rețea indisponibilă)
Introducerea codului PIN	ENTER PIN CODE (introduceți PIN)



Indicație

- Dacă se modifică reglajul memoriei, pentru a prelua datele din memoria nou reglată, trebuie să scoateți telefonul din adaptor și să îl introduceți la loc.
- Când nu mai utilizați telefonul (nu răsfoiți în agendă, nu telefonați etc.), după 60 secunde se comută automat pe regimul de funcționare radio.
- Dacă ați luat contactul și lăsați telefonul în adaptor, sistemul va închide telefonul după 30 minute.
- Dacă ați memorat în agendă nume cu caractere speciale (bife, liniuțe ș.a), aceste caractere nu se vor afișa întotdeauna corect pe display.
- Funcția pentru utilizarea confort de la tastele de pe volanul multifuncțional nu este acceptată de toate telefoanele și adaptoarele. Adresați-vă unei unități Škoda care vă va recomanda adaptorul și telefonul corespunzător. ■

Schimbătorul de CD-uri*

Scoaterea și introducerea magaziei de CD-uri

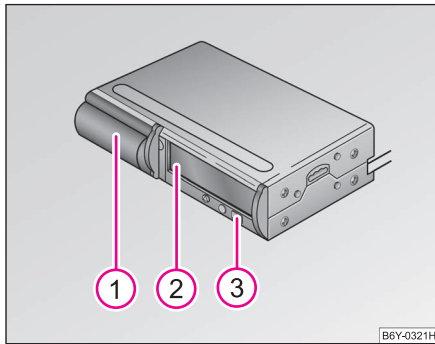

Fig. 126 Schimbătorul de CD-uri

Schimbătorul de CD-uri al radioului auto și sistemul de navigație se găsesc sub scaunul pasagerului din dreapta.

Scoaterea magaziei din schimbător

- Împingeți complet încuietoarea ① ⇒ fig. 126.
- Apăsați tasta ③. Magazia ② va ieși automat.
- Scoateți magazia.

Introducerea magaziei în schimbător

- Introduceți magazia cu săgeata în sus ⇒ pagina 140, fig. 127. Vârful săgeții de pe magazia trebuie să fie îndreptat înspre gura magaziei.

- Împingeți încuietoarea.

După introducerea magaziei se analizează câte CD-uri se găsesc în magazia.

Dacă în schimbător nu se află nici o magazie, pe display-ul radioului se va afișa, la activarea regimului de funcționare CD, **NO CD MAGAZINE**.

Puteți scoate magazia de CD-uri și când aparatul de radio este oprit.

⚠ Atenție!

După introducerea magaziei închideți întotdeauna capacul. Acesta protejează schimbătorul de CD-uri de pătrunderea prafului și a murdăriei, împiedicând astfel producerea defecțiunilor.

ℹ Indicație

- În acest manual de utilizare sunt descrise numai etapele necesare pentru utilizarea schimbătorului de CD-uri.
- Informații detaliate despre meniul de reglare găsiți în manualul de utilizare radio.
- Utilizați numai magazii de CD-uri din gama de Accesorii Originale Škoda. ■

Încărcarea CD-urilor în magazie

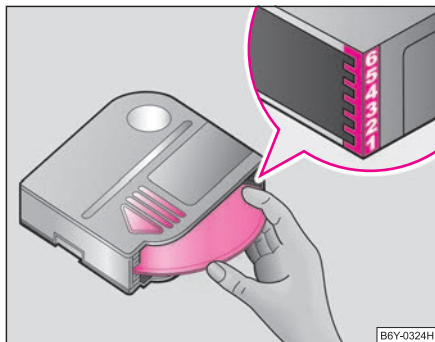

Fig. 127 Încărcarea CD-urilor în schimbător

- Țineți CD-urile cu partea înregistrată în jos, de gaura din centru și de margine.
- Țineți magazia cu săgeata în sus ⇒ fig. 127.
- Introduceți CD-urile cu partea înregistrată în jos, pe rând în magazie; se emite un zgomot specific de fixare. Observați în partea dreaptă a magazinei, ordinea introducerii CD-urilor ⇒ fig. 127.

⚠ Atenție!

- În magazie se pot introduce șase CD-uri standard (diametru de 12 cm). Nu folosiți „CD-uri single” de 8 cm!
- Pentru a evita deteriorările mecanismelor de redare, nu utilizați peliclele protectoare CD sau stabilizatoare (pe care le găsiți de la magazinele de accesorii CD). ■

Scoaterea CD-urilor din magazie

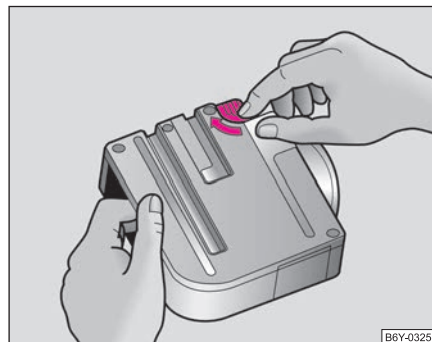

Fig. 128 Scoaterea CD-urilor

- Rotiți maneta de eliberare în sensul săgeții ⇒ fig. 128.
- Apăsăți ușor CD-urile prin deschizătura de pe partea dorsală a magazinei. **Atenție să nu scăpați CD-urile!**
- Scoateți CD-urile din magazie. ■

Redarea CD

Pe display-ul radioului se pot afișa următoarele informații:

- **SHFL** (Shuffleplay).
- **CD1 ... CD6** - Compartimentele pentru CD-uri din magazie.
- **NO CD** - În magazie nu se află nici un CD.
- **TR01, TR02** etc. - Titlurile de pe CD-ul selectat. ▶



Indicație

Pentru detalii, vezi manualul de utilizare al radioului. ■

Afișajele de eroare

Pe display-ul radioului se pot afișa următoarele mesaje de eroare:

- **NO CD CHANGER** - Schimbătorul de CD-uri nu este cuplat.
- **NO CD MAGAZINE** - Magazia de CD-uri nu se găsește în schimbător.
- **NO CD** - Pe poziția selectată din magazia de CD-uri nu se găsește un CD.
- **SURFACE** - CD-ul a fost introdus cu fața în sus în compartimentul selectat. ■

Sugestii pentru utilizarea schimbătorului de CD-uri și a CD-Player-ului

Respectați următoarele indicații referitoare la utilizarea schimbătorului de CD-uri și a CD-Player-ului.

- Pentru a se garanta o redare perfectă, superioară calitativ, folosiți numai CD-uri curate, care nu prezintă zgârieturi sau defectiuni.
- Nu lipiți etichete pe CD-uri.
- Păstrați CD-urile în compartimentul special prevăzut pentru aceasta sau în cutia originală de CD-uri.
- Nu expuneți niciodată CD-urile la soare.

- Pentru curățarea CD-urilor folosiți o lavetă moale, care nu lasă scame. Ștergeți CD-ul dinspre centru înspre margine. Murdăria persistentă trebuie îndepărtată cu soluție de curățare CD obișnuită.
- Nu utilizați substanțe precum benzina, diluantul sau soluțiile pentru curățarea discurilor de pick-up, deoarece se poate deteriora suprafața CD-urilor. ■

Măsurile de precauție la utilizarea aparatelor Laser

Aparatele cu laser sunt împărțite în clase de siguranță de la 1 la 4, conform DIN IEC 76 (CO) 6/ VDE 0837.

Schimbătorul de CD-uri Škoda aparține clasei de siguranță 1.

Laserul utilizat la aceste aparate este atât de slab, încât utilizarea regulată a acestor aparate nu prezintă nici un pericol.



ATENȚIE!

Îndreptați-vă atenția în primul rând asupra traficului!



Indicație

Nu îndepărtați carcasa aparatului. Aparatul nu conține componente care să necesite întreținere din partea utilizatorului. ■

Garanția

Aparatele de radio auto dispun de aceleași condiții de garanție ca și autovehiculele noi. ▶

Indicație

Defecțiunile acoperite de garanție nu trebuie să fie provocate prin utilizarea necorespunzătoare a instalației de radio sau prin efectuarea reparațiilor de către persoane neautorizate. Aparatul nu trebuie să prezinte deteriorări pe suprafața exterioară. ■

Telefonul, instalația de emisie și sistemul de navigație

Adaptare universală pentru telefonul mobil față* (GSM II)

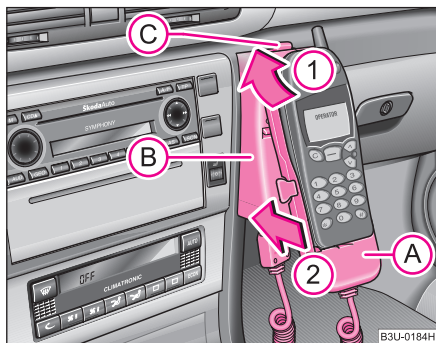

Fig. 129 Adaptare universală pentru telefon față

Autovehiculul este livrat din fabricație cu un suport pentru telefonul mobil. Suportul este fixat în consola centrală. Adaptorul (Cullmann) și telefonul nu vor fi livrate de societatea Škoda Auto.

Procesul de inițializare

- Scoateți cheia din contact.
- Așezați adaptorul fără telefon în suportul (B), în sensul indicat de săgeata (1) → fig. 129, până când adaptorul atinge contactul. Apăsați apoi ușor adaptorul în sensul indicat de săgeata (2), până se fixează.
- Introduceți cablul adaptorului în priza telefonului. Priza este amplasată în partea de jos a suportului telefonului.
- Puneți contactul.
- Așteptați cca. 20 secunde, luați contactul și scoateți cheia din contact.
- Așezați telefonul în adaptorul (A) (conform instrucțiunilor producătorului) și puneți contactul.

Scoaterea telefonului cu adaptorul

- Apăsați tasta (C) și scoateți telefonul.

Trebuie să efectuați inițializarea:

- după prima conectare a adaptorului,
- după conectarea bateriei,
- după scoaterea cablului adaptorului din priza telefonului.

În acest fel, se pot exploata la maxim avantajele oferite de un telefon auto normal („Hands Free” printr-un microfon montat în autovehicul, transmisie optimă prin antena exterioară etc.). În plus, acumulatorul telefonului dvs. se încarcă.

În cazul în care aveți unele neclarități, adresați-vă unei unități Škoda. ►

Luați în considerare indicațiile ⇒ pagina 144, „Telefoanele mobile și instalațiile de emisie”. ■

Adaptare pentru telefon față sau spate* (GSM III)

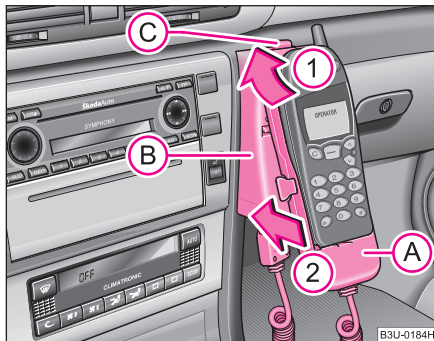

Fig. 130 Adaptare universală pentru telefon față

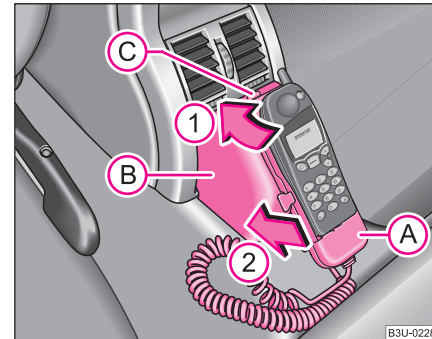

Fig. 131 Adaptare universală pentru telefon spate

Inițializarea adaptorului

- Scoateți cheia din contact.
- Așezați adaptorul **A** în unul din suporturile **B** (telefonul mobil nu trebuie să se afle în adaptor).
- Introduceți cablul adaptorului în priza telefonului.
- Puneți contactul.
- Așteptați cca. 20 secunde, luați contactul și scoateți cheia din contact.
- Așezați telefonul în adaptor (conform instrucțiunilor producătorului) și puneți contactul.

Trebuie să efectuați inițializarea:

- după prima conectare a adaptorului,
- după conectarea bateriei,

- după scoaterea cablului adaptorului din priză telefonului.

În acest fel, se pot exploata la maxim avantajele oferite de un telefon auto normal („Hands Free“ printr-un microfon montat în autovehicul, transmisie optimă prin antena exterioară etc.). În plus, acumulatorul telefonului dvs. se încarcă.

Din fabricație, autovehiculul este echipat cu un suport pentru telefonul din față și pentru telefonul din spate. Suportul din față este amplasat în consola centrală din față ⇒ [pagina 143, fig. 130](#), cel din spate, în consola centrală din spate ⇒ [pagina 143, fig. 131](#). Adaptorul (Cullmann) și telefonul nu vor fi livrate de societatea Škoda Auto.

Luați în considerare indicațiile ⇒ pagina 144, „Telefoanele mobile și instalațiile de emisie“.



Indicație

Din motive tehnice, nu este însă posibilă utilizarea concomitentă a celor două telefoane (față și spate). Atenție ca adaptorul (A) să fie amplasat numai în unul din suporturile (B). ■

Telefoanele mobile și instalațiile de emisie

Montarea telefoanelor mobile și a aparatelor de emisie în autovehicul trebuie realizată numai în unitățile Škoda.

Societatea Škoda Auto va instala telefonul mobil sau aparatele de emisie și toate accesoriile acestora: antenă exterioară instalată de personal specializat și o putere de transmisie de până la 10 Watt.

Despre posibilitățile de montare și de funcționare a telefoanelor mobile și a aparatelor de emisie cu o putere mai mare de 10 Watt, informați-vă la o unitate autorizată. În ceea ce privește posibilitățile tehnice existente pentru montarea ulterioară a telefoanelor mobile și aparatelor de emisie, interesați-vă la unitățile Škoda.

La folosirea telefoanelor mobile sau aparatelor de emisie, sistemul electric al autovehiculului se poate avaria. Se pot constata următoarele cauze:

- nu există antenă exterioară,
- antena exterioară este instalată necorespunzător,
- puterea de transmisie depășește 10 Watt.

De aceea nu trebuie să folosiți telefoane mobile sau aparate portabile de emisie **în interiorul autovehiculului**, fără antenă sau cu antena instalată necorespunzător.

Trebuie să luați în considerare faptul că numai cu o antenă **exterioară**, semnalul se poate recepționa în condiții optime.



ATENȚIE!

- **Telefoanele mobile și aparatele de emisie folosite în interiorul autovehiculului care nu au antenă sau au o antenă exterioară montată necorespunzător, pot provoca probleme de sănătate, din cauza câmpului lor electromagnetic.**
- **Îndreptați-vă atenția în primul rând asupra traficului!**
- **Sistemele de emisie, telefoanele mobile, respectiv suporturile nu trebuie montate pe capacele airbag-urilor sau în imediata apropiere a acestora. În cazul unui accident, persoanele din autovehiculului pot suferi vătămări!**



Indicație

Luați în considerare instrucțiunile de utilizare ale telefoanelor mobile și ale aparatelor de emisie. ■

Sistemul de navigație*

Elementele de comandă ale sistemului de navigație, radioului și CD-Player-ului sunt dispuse de ambele părți ale ecranului din consola centrală. Afișarea datelor de navigație se va produce suplimentar pe display-ul de informații.

O descriere exactă a funcționării sistemului de navigație găsiți în manualul de utilizare al acestuia. ■

Siguranța

Siguranța pasivă

Important

Deplasare sigură

Măsurile de siguranță pasivă reduc riscurile de rănire în cazul unui accident.

În acest capitol veți găsi informații importante, sfaturi și indicații despre siguranța pasivă oferită de autovehiculul dvs. Am realizat aici un rezumat despre ceea ce ar trebui să știți despre centura de siguranță, despre sistemul Airbag, despre scaunele pentru copii și despre siguranța pentru copii. De aceea, în interesul dvs. și în interesul celorlalți participanți la trafic, trebuie să luați în considerare în special indicațiile și avertismentele din acest capitol.

ATENȚIE!

- Acest capitol conține informații importante referitoare la utilizarea autovehiculului, adresate conducătorului auto și pasagerilor. Informații detaliate referitoare la siguranța dumneavoastră și a pasagerilor dumneavoastră, găsiți în celelalte capitole ale manualului de utilizare.
- Mapa de bord completă trebuie să se găsească întotdeauna în autovehicul. Acest lucru este valabil în special când împrumutați sau vindeți autovehiculul. ■

Echipamentele de siguranță

Echipamentele de siguranță fac parte din întregul concept de protecție a pasagerilor, contribuind la reducerea pericolelor de rănire în situația producerii unui accident.

„Nu vă jucați“ cu siguranța dumneavoastră și cu cea a celorlalți pasageri. În cazul producerii unui accident, echipamentele de siguranță pot reduce riscul unei răniri. În continuare sunt enumerate unele dintre echipamentele care asigură siguranța în autovehiculul dumneavoastră:

- Centura de siguranță cu trei puncte pentru toate locurile,*
- Limitator al forței centurii pentru locurile din față și cele laterale din spate,*
- Dispozitiv de tensionare a centurii pentru locurile din față și cele laterale din spate,*
- Reglarea pe înălțime a centurilor locurilor din față,*
- Airbag-urile frontale,*
- Airbag-uri laterale,*
- airbag-uri pentru cap*,
- Puncte de ancorare pentru scaunele pentru copii cu sistem „ISOFIX“,*
- Tetiere cu posibilitate de reglare în plan vertical,*
- Coloană reglabilă a volanului.

Toate aceste echipamente de siguranță conlucrează la asigurarea celei mai bune protecții atât pentru conducătorul auto cât și pentru pasagerii din autovehicul. Aceste echipamente de siguranță nu vă vor fi de nici un ajutor ►

dacă adoptați o poziție necorespunzătoare în scaun sau dacă nu reglați sau nu folosiți aceste echipamente în mod corespunzător.

Acesta este motivul pentru care vi se oferă informații referitoare la importanța acestor echipamente, la modul în care ele asigură protecția optimă, la punctele pe care trebuie să le respectați când folosiți aceste echipamente și la foloasele de care puteți beneficia de pe urma acestor echipamente. Acest capitol conține informații importante de avertizare, pe care ar trebui să le respectați pentru a reduce riscurile accidentărilor.

Siguranța este o problemă care ne privește pe toți! ■

Înainte de fiecare deplasare

Conducătorul auto poartă responsabilitatea pentru pasagerii săi și pentru buna funcționare a autovehiculului.

Pentru propria dvs. siguranță și pentru cea a pasagerilor din autovehicul, respectați următoarele puncte.

- Asigurați-vă că instalația de iluminare și semnalizare funcționează corespunzător.
- Controlați presiunea din pneuri
- Asigurați-vă că toate geamurile sunt curate, oferind o bună vizibilitate în exterior.
- Bagajele transportate trebuie să fie fixate corespunzător ⇒ pagina 82, „Încărcarea portbagajului”.
- Asigurați-vă că în zona pedalelor nu există obiecte care ar putea împiedica acționarea acestora.
- Reglați poziția oglinzii, a scaunului din față și a tetierei astfel încât să corespundă înălțimii dvs.
- Arătați celorlalți pasageri modul de reglare a tetierelor, astfel încât să corespundă înălțimii lor.

- Copiii trebuie să fie protejați prin folosirea scaunelor pentru copii și prin fixarea corectă a centurii de siguranță ⇒ pagina 172, „Transportul copiilor în siguranță”.

- Adoptați poziția corectă în scaun ⇒ pagina 149. Explicați-le și pasagerilor care este poziția corectă în scaun.

- Fixați corect centura de siguranță. Explicați-le și pasagerilor cum se fixează corect centura de siguranță ⇒ pagina 156, „Cum se așează corect centurile de siguranță?”. ■

Factori care influențează negativ siguranța deplasării

Siguranța deplasării va fi determinată de acum înainte de comportamentul fiecărui pasager.

Conducătorul auto poartă responsabilitatea pentru sine și pentru pasagerii din autovehicul. Periclitarea siguranței dvs. înseamnă și periclitarea siguranței celorlalți participanți la trafic. Luați în considerare indicațiile următoare.

- Nu lăsați să vi se distragă atenția de la desfășurarea traficului, de pasagerii din autovehicul sau de convorbirile telefonice.
- Nu vă urcați la volan dacă vă aflați sub influența medicamentelor, alcoolului, drogurilor.
- Respectați regulile de circulație și nu depășiți viteza admisă.
- Adaptați viteza în funcție de starea carosabilului de condițiile de trafic și de vreme.
- În timpul deplasărilor lungi, luați pauze la intervale regulate - cel târziu din două în două ore. ■

Poziția corectă în scaun

Poziția corectă a conducătorului auto

Poziția corectă a conducătorului este importantă pentru o deplasare sigură și relaxată.

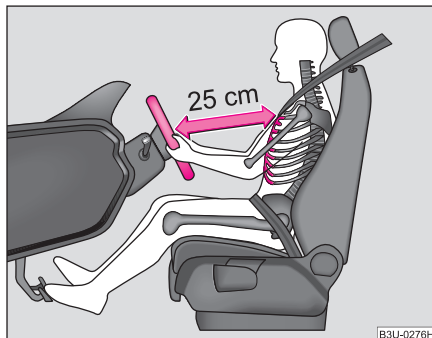

Fig. 132 Distanța corectă a conducătorului față de volan

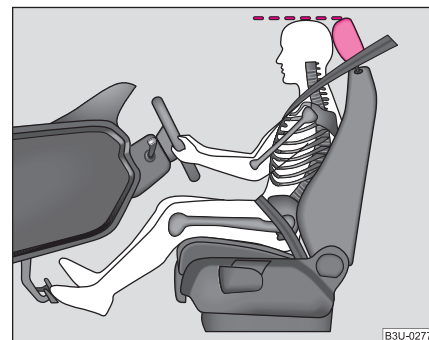

Fig. 133 Reglarea corectă a înălțimii tetierei

În interesul propriei dvs. siguranțe și pentru a reduce riscul rănirii în cazul producerii unui accident, recomandăm următorul reglaj.

- Reglați astfel scaunul conducătorului auto încât distanța dintre volan și torace să fie de cel puțin 25 cm ⇒ **fig. 132**.
- Reglați scaunul conducătorului în lungime astfel încât să puteți acționa pedalele cu genunchii ușor îndoiți.
- Reglați spătarul astfel încât să puteți ajunge punctul cel mai de sus al volanului cu brațele ușor îndoite.
- Reglați tetierele astfel încât marginea superioară a tetierei să se afle la aceeași înălțime cu partea superioară a capului dvs. ⇒ **fig. 133**.
- Fixați corect centura de siguranță ⇒ pagina 156, „Cum se așează corect centurile de siguranță?”.

Reglarea manuală a poziției scaunului conducătorului ⇒ pagina 73, „Reglarea manuală a scaunelor din față”.

Reglarea electrică a poziției scaunului conducătorului ⇒ pagina 74, „Reglarea scaunelor”.

ATENȚIE!

- Scaunele din față și tetierele trebuie să corespundă mărimii corpului dvs., iar centura de siguranță trebuie să fie purtată întotdeauna, pentru a se asigura o protecție optimă.
- Între conducător și volan trebuie să existe o distanță de cel puțin 25 cm ⇒ [pagina 149, fig. 132](#). Dacă nu se respectă această distanță, sistemul airbag nu își poate exercita eficiența maximă – Pericol!
- În timpul mersului volanul trebuie ținut cu ambele mâini, de partea laterală, în poziția 9 și un sfert. Nu țineți volanul în poziția ora 12 sau în altă poziție (de ex. de centrul volanului sau de marginea interioară). Această poziție incorectă poate atrage după sine, la desfacerea airbag-ului, răniri în zona mâinilor, brațelor sau capului.
- În timpul deplasării, spătarele nu trebuie să fie înclinate prea mult în spate, astfel încât partea de umăr a centurii să fie așezată corespunzător. Astfel este micșorată eficiența centurii de siguranță și a sistemului airbag – pericol de rănire!
- Aveți grijă ca în spațiul pentru picioare să nu se găsească obiecte, deoarece în cazul unei manevre bruște de frânare acestea ar putea ajunge în zona de comandă a autovehiculului. În această situație nu veți mai putea debreia, frâna sau accelera. ■

Poziția corectă a pasagerului dreapta

Pasagerul dreapta trebuie să mențină o distanță de cel puțin 25 cm față de tabloul de bord, pentru ca la desfacerea airbag-ului acesta să asigure cea mai bună protecție.

În interesul siguranței pasagerului din dreapta și pentru a reduce riscul rănirii în cazul producerii unui accident, recomandăm următorul reglaj.

- Împingeți scaunul cât mai mult posibil în spate.
- Reglați tetierele astfel încât marginea superioară a tetierei să se afle la aceeași înălțime cu partea superioară a capului dvs. ⇒ [pagina 149, fig. 133](#).
- Fixați corect centura de siguranță ⇒ pagina 156.

În situații speciale puteți deconecta airbag-ul pasagerului dreapta ⇒ pagina 169, „Dezactivarea airbag-ului”.

Reglarea manuală a scaunului pasagerului din dreapta ⇒ pagina 73, „Reglarea manuală a scaunelor din față”.

Reglarea electrică a scaunului pasagerului din dreapta ⇒ pagina 74, „Reglarea scaunelor”.

ATENȚIE!

- Scaunele din față și tetierele trebuie să corespundă mărimii corpului dvs., iar centura de siguranță trebuie să fie purtată întotdeauna, pentru a se asigura o protecție optimă.
- Între pasager și bord trebuie să existe o distanță de cel puțin 25 cm. Dacă nu se respectă această distanță, sistemul airbag nu își poate exercita eficiența maximă – Pericol!
- În timpul deplasării țineți picioarele în spațiul pentru picioare – nu așezați niciodată picioarele pe bord, pe geam sau pe scaune. În cazul executării unei manevre de frânare bruscă sau în cazul unui accident, vă supuneți unui risc ridicat. La declanșarea sistemului airbag, o poziție incorectă în scaun vă poate fi fatală!
- În timpul deplasării, spătarele nu trebuie să fie înclinate prea mult în spate, astfel încât partea de umăr a centurii să fie așezată corespunzător. Astfel este micșorată eficiența centurii de siguranță și a sistemului airbag – pericol de rănire! ■

Poziția corectă a pasagerilor din spate

Pasagerii din spate trebuie să aibă o poziție dreaptă în scaun, picioarele trebuie să se găsească în spațiul pentru picioare, iar centura de siguranță trebuie să fie corect fixată.

Pentru a reduce riscul rănirii în cazul unei manevre bruște de frânare sau în situația producerii unui accident, pasagerii din spate trebuie să respecte următoarele.

- Reglați tetierele astfel încât marginea superioară a tetierei să se afle la aceeași înălțime cu partea superioară a capului dvs. → [pagina 149, fig. 133](#).
- Fixați corect centura de siguranță ⇒ [pagina 156](#), „Cum se așează corect centurile de siguranță?”.
- Când transportați copii, folosiți unul din sistemele de reținere core-spunzător ⇒ [pagina 172](#), „Transportul copiilor în siguranță”.

ATENȚIE!

- **Tetierele trebuie să corespundă înălțimii corpului, pentru a oferi protecția optimă.**
- **În timpul deplasării țineți picioarele în spațiul destinat pentru picioare – nu așezați niciodată picioarele pe geamuri sau pe scaune! În cazul executării unei manevre de frânare bruscă sau în cazul unui accident, vă supuneți unui risc ridicat. La declanșarea sistemului airbag, o poziție incorectă în scaun vă poate fi fatală!**
- **Dacă pasagerii de pe locurile din spate nu adoptă o poziție corectă, centura de siguranță nu își poate îndeplini funcția de protecție, mărindu-se astfel riscul accidentărilor. ■**

Exemple de poziții incorecte în scaun

Adoptarea unei poziții incorecte în scaun poate fi cauza din care se produc accidentări grave sau chiar mortale.

Centurile de siguranță pot asigura protecția maximă numai dacă banda centurii este desfășurată corect. Pozițiile incorecte în scaun reduc în mare măsură funcțiile de protecție ale centurilor de siguranță și măresc riscul accidentărilor. Conducătorul auto poartă responsabilitatea pentru toți pasagerii, în special pentru copii. Nu permiteți nici unui pasager să adopte o poziție incorectă în scaun.

În continuare am enumerat câteva dintre pozițiile care pot fi periculoase pentru toți pasagerii autovehiculului. Lista nu este completă, dar vrem să vă atragem atenția asupra acestei probleme.

De aceea, în timpul mersului:

- nu stați în picioare în autovehicul,*
- nu stați în picioare pe scaune,*
- nu stați în genunchi pe scaune,
- nu înclinați spătarele scaunelor foarte mult în spate,*
- nu vă sprijiniți de bord,*
- nu stați întins pe bancheta din spate,
- nu stați numai pe partea din față a pernei scaunului,*
- nu vă înclinați în lateral,*
- nu vă sprijiniți de geamuri,
- nu scoateți picioarele pe geamuri,*
- nu puneți picioarele pe bord,*
- nu așezați picioarele pe scaune,*
- nu transportați persoane în spațiul pentru picioare,*
- nu călătoriți fără centura de siguranță,*
- nu transportați persoane în portbagaj.

 **ATENȚIE!**

- Din cauza unei poziții incorecte, pasagerii sunt expuși unor riscuri mărite de accidentare, la declanșarea airbag-urilor.
- La urcarea în autovehicul adoptați o poziție corectă pe care să o păstrați pe tot parcursul deplasării. Înaintea fiecărei deplasări recomandați pasagerilor să adopte o poziție corectă pe care să o păstreze pe tot parcursul deplasării. ■

Centura de siguranță

De ce trebuie să folosim centurile de siguranță?

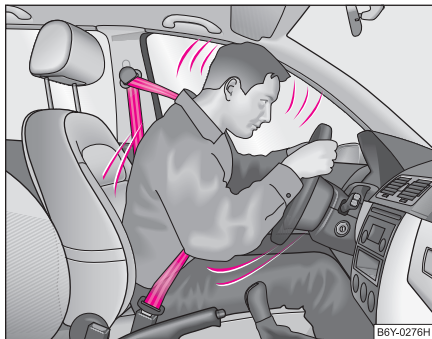

Fig. 134 Conducător auto protejat cu centura de siguranță

S-a dovedit că centurile de siguranță oferă o protecție eficientă în cazul unui accident ⇒ fig. 134. De aceea, în majoritatea țărilor, folosirea centurii de siguranță este obligatorie.

Centurile de siguranță care sunt așezate corect, mențin pasagerii autovehiculului în poziția corectă în scaun ⇒ fig. 134. Centurile reduc într-o mare măsură energia cinetică. În plus, ele împiedică mișcările necontrolate care ar putea atrage răni grave.

Pasagerii autovehiculului care folosesc corect centurile de siguranță, beneficiază de faptul că energia cinetică este preluată într-un mod optim de către centurile de siguranță. Structura autovehiculului dvs. și alte

măsurile de siguranță pasivă ca de ex. sistemul airbag, contribuie la reducerea energiei cinetice. Prin aceasta se reduc riscurile de rănire.

Statisticile au demonstrat că centurile folosite corect diminuează riscurile rănirii și măresc șansele de supraviețuire în cazul unor accidente grave ⇒ pagina 154.

În cazul în care se transportă copii, trebuie respectate măsuri speciale de siguranță ⇒ pagina 172, „Transportul copiilor în siguranță“.

⚠ ATENȚIE!

- Centura de siguranță trebuie folosită întotdeauna – chiar și la deplasările prin oraș. Acest lucru este valabil și pentru pasagerii de pe bancheta din spate – pericol de accidentare!
- Centurile de siguranță trebuie să fie folosite chiar și de femeile gravide. Numai astfel se poate asigura o protecție optimă pentru copil ⇒ pagina 156, „Punerea centurilor de siguranță cu trei puncte“.
- În vederea obținerii unei protecții optime a centurii de siguranță, de mare importanță este așezarea benzii centurii. Modul de amplasare a centurii de siguranță este descris în paginile următoare.



Indicație

La folosirea centurii de siguranță, luați în considerare prevederile legale. ■

Principiile fizice în cazul unui accident frontal

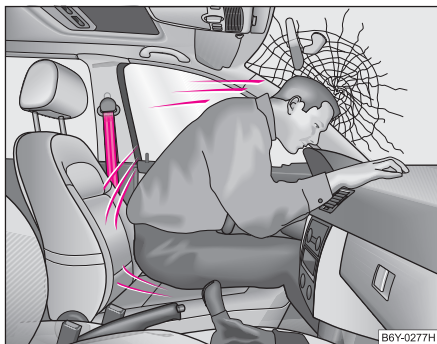

Fig. 135 Conducătorul care nu este asigurat cu centura de siguranță proiectat în față.

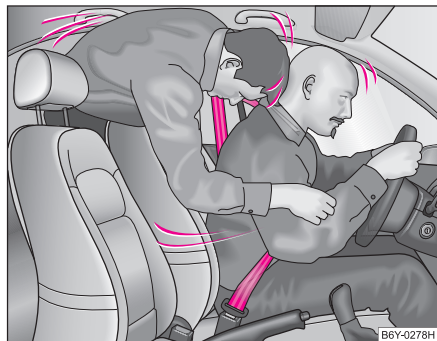

Fig. 136 Pasagerii din spate care nu folosesc centura de siguranță sunt proiectați în față

Autovehiculul care se află în mișcare, posedă o energie de mișcare, așa numita energie cinetică. Valoarea energiei cinetice depinde în principal de viteza de deplasare a autovehiculului și de masa acestuia și a pasagerilor. Dacă autovehiculul are o masă mare și se deplasează cu viteză mare, în cazul unui accident trebuie să fie atenuată o energie mai mare.

Totuși factorul principal este viteza autovehiculului. De ex. dacă viteza se dublează de la 25 km/h la 50 km/h, energia de mișcare crește de patru ori.

Concepția generală despre faptul că în cazul unui accident ușor corpul poate fi protejat cu mâinile, este greșită! Chiar și la viteză de impact redusă, asupra corpului acționează forțe care nu pot fi deviate.

Dacă viteza crește numai de la 30 km/h la 50 km/h, în cazul unui accident, asupra corpului vor acționa forțe care pot depăși ușor 10 000 Newton. Aceasta corespunde unei mase de o tonă (1 000 kg).

În cazul unei coliziuni frontale, pasagerii care nu folosesc centura de siguranță sunt proiectați înaintea și se ciocnesc de părțile interioare ale autovehiculului cum ar fi volanul, bordul sau parbrizul ⇒ fig. 135. Pasagerii care nu sunt asigurați cu centura de siguranță pot fi proiectați din autovehicul. Acest lucru poate avea ca urmare accidentări mortale.

Este foarte important de asemenea, ca și ocupanții locurilor din spate să utilizeze centurile de siguranță, deoarece și ei sunt proiectați în autovehicul în cazul unui accident. Ocupantul unui loc din spate, care nu folosește centura de siguranță, pune în pericol nu numai siguranța lui, ci și a pasagerilor din față ⇒ fig. 136. ■

Principiul fizic al unui accident frontal este ușor de explicat:

Indicații de siguranță importante referitoare la centurile de siguranță

Folosirea corectă a centurilor de siguranță reduce într-o mare măsură riscul rănirii!

ATENȚIE!

- Banda centurii nu trebuie să fie blocată sau răsucită sau să treacă peste margini tăioase.
- În vederea obținerii unei protecții optime a centurii de siguranță, de mare importanță este așezarea benzii centurii ⇒ pagina 156, „Cum se așează corect centurile de siguranță?”.
- O centură de siguranță nu poate fi folosită de două persoane (nici măcar dacă sunt copii).
- Acțiunea de protecție maximă a centurilor de siguranță se obține numai la menținerea unei poziții corecte în scaun ⇒ pagina 149, „Poziția corectă în scaun”.
- Centurile de siguranță nu trebuie așezate peste obiecte dure sau care se pot sparge (de ex. ochelari, pixuri, chei ș.a.m.d.), deoarece se pot produce răniri.
- Hainele voluminoase (de ex. paltoane peste sacouri) influențează poziția și rularea centurii de siguranță.
- Utilizarea clemelor sau a altor obiecte pentru reglarea centurii de siguranță (de ex. pentru scurtarea centurii la persoanele de înălțime mai mică) este interzisă.
- Elementul de prindere al centurii trebuie fixat numai în dispozitivul locului de care aparține centura. Dispunerea greșită a centurii de siguranță reduce siguranța și mărește riscul rănirii.
- Spătarele scaunelor din față nu trebuie aplecate prea mult în spate, deoarece centura de siguranță își pierde eficiența.

ATENȚIE! Continuare

- Banda centurii trebuie să fie curată. Centurile murdare pot influența funcționarea dispozitivului de rulare automată a centurii ⇒ pagina 210, „Centurile de siguranță”.
- Fanta pentru elementul de prindere al centurii nu trebuie blocată cu hârtie sau cu altceva similar, altfel elementul de prindere nu se mai poate fixa.
- Verificați regulat starea centurilor dvs. de siguranță. Dacă se constată deteriorări ale țesăturii centurii, ale dispozitivului de derulare sau ale dispozitivului de fixare, centura respectivă trebuie înlocuită la un dealer autorizat.
- Centurile de siguranță nu trebuie modificate în nici un fel. Nu încercați să reparați singur centura de siguranță.
- Centurile de siguranță avariate, solicitate în urma unui accident, trebuie înlocuite - de preferat la o unitate autorizată. În plus trebuie verificat și ancorajul (prinderea).
- În unele țări pot exista centuri de siguranță a căror funcționare poate fi diferită față de ceea ce am descris noi în paginile următoare. ■

Cum se așează corect centurile de siguranță?

Punerea centurilor de siguranță cu trei puncte

Întâi așezați centura, apoi porniți la drum!

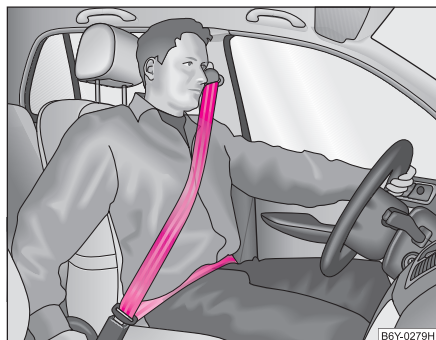

Fig. 137 Centura de siguranță pentru umăr și bazin



Fig. 138 Dispunerea benzii centurii la femeile însărcinate

- Înainte de a fixa centura, poziționați corect scaunele din față și tetierele ⇒ pagina 149, „Poziția corectă în scaun“.
- Trageți elementul de prindere al centurii încet și uniform peste torace și bazin ⇒ ⚠.
- Introduceți lamela de fixare în locașul de ancorare al scaunul, până se aude sunetul specific de fixare.
- Verificați fixarea prin tragere.

Fiecare centură de siguranță cu trei puncte de prindere este prevăzută cu un dispozitiv automat de rulare. Acesta conferă libertatea deplină a mișcărilor la o tragere ușoară. O frânare bruscă va determina blocarea centurii. Mecanismul va bloca centura și când se circulă pe pante abrupte, la accelerare sau în viraje strânse.

Centurile de siguranță trebuie să fie folosite chiar și de femeile gravide ⇒ ⚠.

! ATENȚIE!

- Partea de umăr a centurii nu trebuie să treacă peste gât, ci aproximativ peste mijlocul umerilor și să aibă un contact ferm cu corpul. Partea din dreptul bazinului trebuie să aibă întotdeauna un contact ferm cu bazinul și să fie plasată cât mai jos ⇒ **pagina 156, fig. 137**. Îndreptați cu mâna banda centurii.
- La femeile gravide partea de centură care protejează bazinul se așează cât mai jos posibil, astfel încât să nu apese pe abdomen.
- Atenție la desfășurarea corespunzătoare a benzii centurii. Centurile de siguranță care nu au fost fixate corespunzător pot duce la răniri, în cazul unor accidente ușoare.
- Dacă centura este prea lejeră și nu are un contact ferm cu corpul, se poate ajunge la răniri grave în cazul unei coliziuni, deoarece corpul va fi proiectat în față și se va lovi brusc de centura de siguranță.
- Introduceți elementul de prindere numai în suportul centurii corespunzător centurii aceleiași scaun. Dacă nu faceți acest lucru, nu se va mai realiza protecția necesară și apare pericolul accidentării! ■

Reglarea pe înălțime a centurii

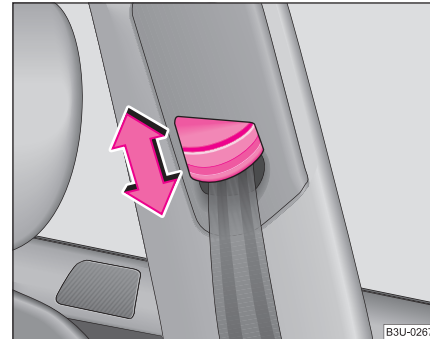

Fig. 139 Scaun față:
Reglarea pe înălțime a centurii

Cu ajutorul reglajului pe înălțime, centura se poate poziționa în zona umerilor, în funcție de mărimea corpului.

- Împingeți dispozitivul în poziția dorită în sus sau în jos ⇒ **fig. 139**.
- Verificați prin tragere bruscă de centură, dacă dispozitivul este fixat.

! ATENȚIE!

Reglați înălțimea centurii astfel încât partea de umăr a centurii să treacă aproximativ peste mijlocul umărului - în nici un caz peste gât.

Indicație

Pentru plasarea corespunzătoare a centurii se poate regla și înălțimea scaunelor din față. ■

Desprinderea centurilor de siguranță



Fig. 140 Eliberarea elementului de prindere din dispozitiv

- Apăsați tasta roșie din dispozitivul de blocare ⇒ fig. 140. Elementul de prindere va sări singur sub acțiunea unui arc.
- Conduceți banda centurii cu mâna pentru a se putea înfășura mai ușor în dispozitivul automat.

Un buton de plastic va menține banda centurii în poziție corectă. ■

Centura de siguranță cu prindere în trei puncte pentru locul central din spate

Autovehiculul dvs. este prevăzut din fabricație cu o centură de siguranță în trei puncte pentru locul central din spate. Utilizarea acesteia este identică cu cea a celorlalte centuri de siguranță din autovehicul. Centura de siguranță în trei puncte pentru locul central din spate trebuie dispusă astfel încât partea de bază a centurii să se găsească între dispozitivul de fixare a centurii și spătar, evitându-se încrucișarea centurii cu centura de siguranță din dreapta.

ATENȚIE!

Centura de siguranță în trei puncte a locului central din spate își poate îndeplini funcția numai dacă scaunul este fixat corect ⇒ pagina 86. ■

Blocarea centurii de siguranță

Pentru fixarea unui scaun pentru copii, centurile de siguranță cu trei puncte de prindere de la scaunul pasagerului dreapta și de la bancheta din spate, pot fi blocate definitiv ⇒ pagina 179, „Montarea scaunului pentru copii”. Această blocare permite menținerea într-o poziție fixă a unui scaun pentru copii în autovehicul.

ATENȚIE!

Nu montați niciodată un scaun pentru copii pe locul pasagerului dreapta dacă acesta trebuie așezat cu spatele la sensul de deplasare iar sistemul airbag este activ ⇒ pagina 173, „Utilizarea scaunelor pentru copii pe locul pasagerului din dreapta”. Pericol de rănire sau de accidentare mortală! ■

Dispozitivul de tensionare

Siguranța conducătorului **protejat de centura de siguranță** și a celorlalți pasageri este mărită de dispozitivul de tensionare al centurilor de siguranță din față și din spate, care vine în completarea sistemului airbag.

În cazul accidentelor frontale de o anumită amploare, centurile de siguranță se tensionează automat. Dispozitivul de tensionare al centurilor laterale din spate se declanșează și atunci când centurile nu sunt folosite de pasageri.

Dispozitivul de tensionare se declanșează la producerea coliziunilor frontale grave. La declanșare, în automatul de rulare se va aprinde o pulbere fină. Centura este trasă în automatul de rulare printr-un sistem mecanic, determinând tensionarea ei.

În cazul coliziunilor frontale, laterale și din spate ușoare, în cazul unei răsturnări sau la unele accidente la care nu se exercită forțe mari de impact, sistemul de tensionare suplimentară nu se declanșează.

ATENȚIE!

- Dispozitivul de tensionare are o durată de funcționare de 15 ani de la data producerii autovehiculului. După această perioadă este necesară înlocuirea centurilor de siguranță la o unitate autorizată.
- Anumite lucrări precum demontarea și montarea pieselor sistemului trebuie efectuate numai de dealerii autorizați.
- Sistemul asigură protecție doar pentru o singură declanșare. După ce declanșarea s-a produs, sistemul trebuie înlocuit.
- La vânzarea autovehiculului, înmânați noului proprietar și acest manual de utilizare.



Indicație

- La declanșarea sistemului se degajă fum. Acest fum nu indică prezența unui incendiu în autovehicul.
- La casarea autovehiculului sau a pieselor sistemului trebuie respectate măsuri de siguranță specifice acestor situații. Aceste măsuri sunt cunoscute de unitățile Škoda care vă pot oferi informații detaliate.
- Îndepărtarea autovehiculului, sau a părților componente ale sistemului, trebuie realizată cu respectarea strictă a prevederilor corespunzătoare de siguranță. ■

Sistemul airbag

Descrierea sistemului airbag

Instrucțiuni generale referitoare la sistemul airbag

În cazul coliziunilor frontale puternice sistemul de airbag-uri frontale oferă, în completare la asigurarea cu centurile de siguranță cu prindere în trei puncte, o protecție suplimentară pentru zona capului și a pieptului conducătorului și pasagerului.

În cazul unor coliziuni puternice, airbag-urile laterale și din zona capului* reduc pericolul de accidentare al pasagerilor în zona expusă impactului ⇒ .

Sistemul airbag funcționează numai după punerea contactului.

Funcționalitatea sistemului airbag este supravegheată electronic. După fiecare punere a contactului, se aprinde pentru câteva secunde lampa de control airbag.

Sistemul airbag constă în principal din (în funcție de echiparea autovehiculului):

- un aparat electronic de comandă,*
- ambele airbag-uri frontale,*
- airbag-uri laterale,*
- airbag-uri pentru cap*,*
- lampa de control pentru airbag din tabloul de instrumente,*
- un comutator pentru airbag-ul pasagerului din dreapta* ⇒ pagina 170,*
- o lampă de control pentru deconectarea airbag-ului pasagerului din dreapta* în bord ⇒ pagina 170.

În sistem există o defecțiune atunci când:

- lampa de control pentru airbag nu se aprinde la punerea contactului motor,
- lampa de control pentru airbag nu se stinge după circa 3 secunde de la punerea contactului motor,
- lampa de control se stinge și se aprinde din nou după punerea contactului motor,
- lampa de control se aprinde sau clipește în timpul mersului,
- lampa de control pentru airbag-ul dezactivat al pasagerului din dreapta* din centrul tabloului de instrumente clipește.



ATENȚIE!

- **Pentru protecția maximă a pasagerilor din autovehicul la declanșarea airbag-ului, scaunele din față trebuie să fie reglate corespunzător mărimii corpului persoanei respective** ⇒ pagina 149, „Poziția corectă în scaun“.
- **Dacă, în timpul deplasării, vă aplecați în față sau aveți o poziție necorespunzătoare în scaun, în cazul unui accident, sunteți expuși unui risc ridicat de accidentare.**
- **Când există o defecțiune verificați sistemul airbag la o unitate autorizată. În caz contrar, există pericolul nedeclanșării airbag-urilor în cazul unui accident.**
- **Nu este permis să se efectueze nici un fel de modificări asupra părților componente ale sistemului airbag.**
- **Este interzisă intervenția asupra părților componente ale sistemului airbag, deoarece se poate produce o declanșare a sistemului.**

⚠ ATENȚIE! Continuare

- **Sistemul airbag asigură protecție doar pentru o singură declanșare. După ce declanșarea s-a produs, sistemul airbag trebuie înlocuit.**
- **Sistemul airbag nu necesită întreținere.**
- **Sistemul airbag are o durată de funcționare de 15 ani de la data producerii autovehiculului. După această perioadă sistemul trebuie înlocuit la o unitate autorizată. Dacă modulele sistemului airbag se înlocuiesc înainte de această dată (de ex. în urma unui accident), noul termen trebuie menționat în Planul de service.**
- **În situația în care vindeți autoturismul, vă rugăm să predați cumpărătorului mapa de bord completă. Vă rugăm să luați în considerare că documentele pentru airbag-ul, eventual dezactivat, pentru pasager, fac, de asemenea, parte din mapă!**
- **Casarea autovehiculului, sau a părților componente ale sistemului airbag, trebuie realizată cu respectarea strictă a prevederilor corespunzătoare de siguranță. Aceste prevederi sunt cunoscute unităților Škoda.**
- **Îndepărtarea autovehiculului, sau a părților componente ale sistemului airbag, trebuie realizată cu respectarea strictă a prevederilor corespunzătoare de siguranță. ■**

Când se declanșează airbag-urile?

Sistemul airbag este astfel conceput, încât în cazul **coliziunilor frontale puternice**, să se activeze airbag-ul frontal al conducătorului și al pasagerului.

În situația **coliziunilor laterale puternice** se declanșează airbag-urile laterale împreună cu airbag-ul din zona capului* de pe partea accidentată a autoturismului.

În cazul accidentelor deosebite se pot declanșa atât airbag-ul frontal cât și cel lateral, precum și airbag-ul din zona capului.

În cazul coliziunilor frontale și laterale **ușoare**, precum și în cazul loviturilor din spate și al răsturnării autoturismului, sistemul airbag **nu se declanșează**.

Factori de declanșare

Nu se poate defini un factor general de declanșare a sistemului airbag, deoarece fiecare accident se produce într-un context particular. Un rol important îl au, de ex. factori cum sunt duritatea corpului de impact, unghiul sub care se produce coliziunea, viteza autoturismului etc.

Determinant pentru declanșarea sistemului airbag este procesul de decelerare care are loc în timpul coliziunii. Aparatul de comandă analizează desfășurarea coliziunii și declanșează sistemele corespunzătoare. Dacă decelerarea produsă și înregistrată în timpul coliziunii se situează sub valorile de referință indicate în unitatea de comandă, sistemul airbag nu este declanșat, deși autoturismul poate fi deformat destul de puternic în urma accidentului.

Airbag-urile nu se declanșează:

- contact motor luat,
- la coliziuni frontale ușoare,
- la coliziuni laterale ușoare,
- la lovituri din spate,
- răsturnări.



Indicație

- La declanșarea airbag-urilor se elimină un gaz gri-alb, inofensiv. Acest lucru este perfect normal și nu trebuie interpretat ca indiciu al producerii unui incendiu în autoturism.
- După declanșarea airbag-ului frontal al pasagerului din dreapta, tabloul de bord trebuie înlocuit. ▶

- În cazul producerii unui accident cu declanșare airbag:
 - se aprinde lampa interioară (dacă contactul se face la întrerupătorul din uși),
 - instalația de semnalizarea avarie se activează,
 - ușile se descuie. ■

Airbag-ul frontal

Descrierea airbag-urilor frontale

Sistemul airbag nu constituie un înlocuitor pentru centurile de siguranță!



Fig. 141 Airbag-ul din volan pentru conducător



Fig. 142 Airbag-ul din bord pentru pasagerul din dreapta

Airbag-ul frontal al conducătorului este amplasat în volan ⇒ fig. 141. Airbag-ul frontal al pasagerului din dreapta este amplasat în bord, deasupra torpedoului ⇒ fig. 142. Locurile de amplasare sunt marcate prin însemnul „AIRBAG“.

În cazul coliziunilor frontale puternice sistemul de airbag-uri frontale oferă, în completare la asigurarea cu centurile de siguranță cu prindere în trei puncte, o protecție suplimentară pentru zona capului și a pieptului conducătorului și pasagerului ⇒ ⚠ v. „Indicații importante referitoare la sistemul airbag frontal” la pagina 164.

Sistemul airbag nu reprezintă un înlocuitor al centurii de siguranță, ci este o parte a conceptului de siguranță pasivă. **Vă rugăm să rețineți că cea mai bună protecție se obține numai prin acțiunea conjugată a sistemului airbag cu acțiunea centurilor de siguranță.**

În afară de funcția de protecție, **centurile de siguranță** au scopul de a menține conducătorul sau pasagerul, în situația unui accident frontal, într-o poziție în care airbag-ul poate oferi protecție maximă. ►

De aceea centurile de siguranță se vor folosi nu numai ca urmare a prevederilor legale, ci și din considerente de siguranță ⇒ pagina 153, „De ce trebuie să folosim centurile de siguranță?”.



Indicație

După declanșarea airbag-ului frontal al pasagerului din dreapta, tabloul de bord trebuie înlocuit. ■

Funcția airbag-urilor frontale

Riscul de rănire în zona capului și în zona pieptului se reduce prin deschiderea completă a airbag-ului.

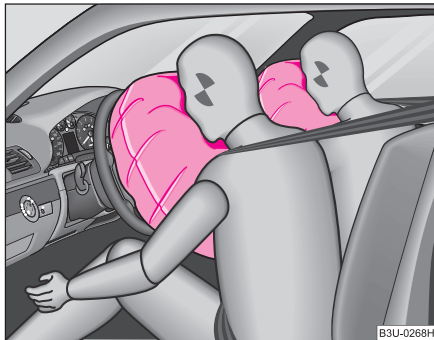

Fig. 143 Airbag umplut cu gaz

Sistemul airbag este astfel conceput, încât în cazul coliziunilor frontale puternice, să se activeze airbag-ul conducătorului și al pasagerului din dreapta.

În cazul accidentelor deosebite se pot declanșa atât airbag-ul frontal cât și cel lateral, precum și airbag-ul din zona capului*.

Prin declanșarea sistemului, sacii sunt umpluți cu un gaz și se desfac în fața conducătorului și a pasagerului ⇒ fig. 143. Desfacerea airbag-ului are loc în fracțiuni de secundă și cu viteză foarte mare, pentru a oferi o protecție suplimentară în cazul unui accident. Sacul umflat amortizează mișcarea spre înainte a pasagerilor reducând astfel riscul de rănire în zona capului și a pieptului.

Sacul de aer este astfel conceput încât să permită evacuarea controlată a gazului sub presiunea pasagerilor, realizând astfel amortizarea impactului cu capul și cu zona pieptului. După un accident, sacul de aer se golește pentru a se asigura din nou vizibilitatea în față.

La declanșarea airbag-urilor se elimină un gaz gri-alb, inofensiv. Acest lucru este perfect normal și nu trebuie interpretat ca indiciu al producerii unui incendiu în autoturism.

La declanșare airbag-ul dispune de o forță mare, din cauza căreia, dacă pasagerul este surprins într-o poziție incorectă, se pot provoca accidente grave ⇒ ⚠ v. „Indicații importante referitoare la sistemul airbag frontal” la pagina 164. ■

Indicații importante referitoare la sistemul airbag frontal

Folosirea corectă a sistemul airbag reduce într-o mare măsură riscul rănirii!

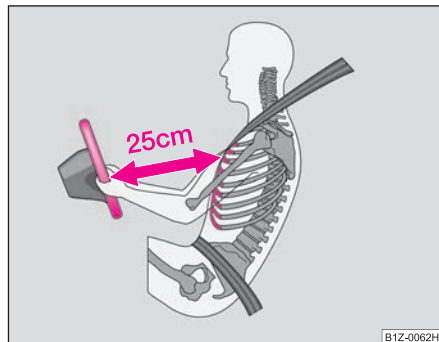

Fig. 144 Distanța sigură față de volan

⚠ ATENȚIE!

- Nu transportați copii neasigurați pe scaunul din față. Prin declanșarea airbag-ului în cazul unui accident, copiii pot fi răniți grav sau mortal!
- Atât pentru conducător cât și pentru pasagerul dreapta este important să păstreze o distanță de cca. 25 cm față de volan, respectiv de tabloul de bord ⇒ fig. 144. Dacă nu se respectă această distanță, sistemul airbag nu își poate exercita eficiența maximă – Pericol! Pe lângă acestea, scaunele din față și tetierele trebuie să fie întotdeauna reglate în funcție de mărimea corpului.
- În cazul montării unui scaun pentru copii pe locul pasagerului din dreapta, pe care copilul este așezat cu spatele la direcția de

⚠ ATENȚIE! Continuare

mers (în unele țări în cazul montării unui scaun pentru copii în care copilul este așezat cu fața la direcția de deplasare), airbag-ul frontal al pasagerului din dreapta trebuie dezactivat neapărat ⇒ pagina 169, „Dezactivarea airbag-ului“. În caz contrar, copilul poate fi accidentat grav sau chiar mortal, la declanșarea airbag-ului frontal. În unele țări, normele legislației impun și dezactivarea airbag-ului lateral și al celui din zona capului. La transportul copiilor respectați normele legislației țării dumneavoastră, referitoare la utilizarea scaunelor pentru copii.

- Între persoanele din față și zona de acțiune a airbag-urilor nu trebuie să se afle alte persoane, animale sau obiecte.
- Volanul și suprafața modulului airbag din bord, de pe partea dreaptă, nu trebuie acoperite, utilizate ca suport pentru auto-colante, sau prelucrate în alt fel. Acestea trebuie șterse cu o lavetă uscată sau înmuiată în apă. Pe capacul modulelor airbag sau în imediata apropiere a acestora nu trebuie montate nici un fel de suporturi, de ex. suport pentru pahare, suport pentru telefon etc.
- Nu este permis să se efectueze nici un fel de modificări asupra părților componente ale sistemului airbag. Toate lucrările executate asupra sistemului airbag, inclusiv operațiile de montare și demontare a pieselor care nu constituie în sine obiectul reparației (de ex. demontarea volanului) trebuie realizate numai de către unitățile autorizate.
- Nu efectuați niciodată modificări la bara de protecție din față sau la caroserie.
- Nu așezați niciodată obiecte pe suprafața airbag-ului pasagerului din dreapta. ■

Airbag-urile laterale

Descrierea airbag-urilor laterale

Airbag-ul lateral, împreună cu airbag-ul pentru cap, asigură o protecție suplimentară în cazul coliziunilor laterale.

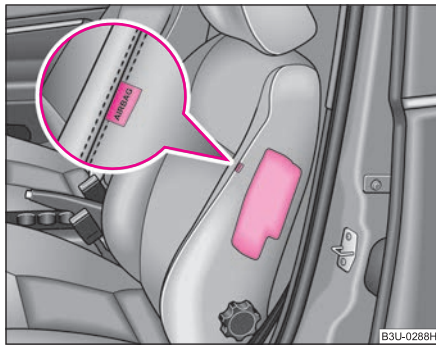

Fig. 145 Locul de amplasare al airbag-ului lateral în scaunul conducătorului

Airbag-urile laterale sunt amplasate în spăarele scaunelor din față; în partea centrală se poate observa inscripția „AIRBAG” ⇒ fig. 145.

Sistemul de airbag-uri laterale oferă, în completare la asigurarea cu centurile de siguranță cu prindere în trei puncte, o protecție suplimentară pentru zona pieptului pasagerilor (piept, stomac și bazin), în cazul coliziunilor laterale puternice ⇒ ⚠ v. „Indicații importante referitoare la sistemul airbag lateral” la pagina 166.

În afară de funcția de protecție, **centurile de siguranță** au scopul de a menține conducătorul sau pasagerul, în situația unui accident lateral, într-o poziție în care airbag-ul lateral poate oferi protecție maximă.

De aceea centurile de siguranță se vor folosi nu numai ca urmare a prevederilor legale, ci și din considerente de siguranță ⇒ pagina 153, „De ce trebuie să folosim centurile de siguranță?”.

Pentru a asigura o protecție suplimentară pasagerilor autovehiculului, la declanșarea airbag-ului lateral, se va declanșa întotdeauna și airbag-ul pentru zona capului* ⇒ pagina 167. ■

Funcția airbag-urilor laterale

Riscul de rănire în zona pieptului se reduce prin deschiderea completă a airbag-ului.



Fig. 146 Airbag-uri laterale umplute cu gaz

În cazul unor **coliziuni laterale puternice** airbag-ul lateral se va deschide pe partea pe care se produce impactul ⇒ fig. 146.

În cazul accidentelor deosebite se pot declanșa atât airbag-ul frontal cât și cel lateral, precum și airbag-ul din zona capului. ▶

Dacă sistemul este activat, sacul de aer se umple cu gaz. Desfacerea airbag-ului are loc în fracțiuni de secundă și cu viteză foarte mare, pentru a oferi o protecție suplimentară în cazul unui accident.

La declanșarea airbag-urilor se elimină un gaz gri-alb, inofensiv. Acest lucru este perfect normal și nu trebuie interpretat ca indiciu al producerii unui incendiu în autoturism.

Mișcarea pasagerilor este amortizată prin cufundarea în sacul umplut cu aer, iar riscul rănirii la partea superioară a corpului (piept, abdomen și bazin) prin izbirea de ușa la care s-a produs impactul se reduce. ■

Indicații importante referitoare la sistemul airbag lateral

Folosirea corectă a sistemul airbag reduce într-o mare măsură riscul rănirii!

ATENȚIE!

- În cazul montării unui scaun pentru copii pe locul pasagerului din dreapta, pe care copilul este așezat cu spatele la direcția de mers (în unele țări în cazul montării unui scaun pentru copii în care copilul este așezat cu fața la direcția de deplasare), airbag-ul frontal al pasagerului din dreapta trebuie dezactivat neapărat ⇒ pagina 169, „Dezactivarea airbag-ului“. În caz contrar, copilul poate fi accidentat grav sau chiar mortal, la declanșarea airbag-ului frontal. În unele țări, normele legislației impun și dezactivarea airbag-ului lateral și al celui din zona capului. La transportul copiilor respectați normele legislației țării dumneavoastră, referitoare la utilizarea scaunelor pentru copii.
- Nu trebuie niciodată să țineți capul în zona în care se desface airbag-ul lateral. Altfel vă puteți răni grav în cazul unui accident. Acest lucru este valabil mai ales la copiii care nu sunt transportați

ATENȚIE! Continuare

corespunzător pe scaunele pentru copii ⇒ pagina 175, „Siguranța pentru copii și airbag-ul lateral“.

- Dacă, în timpul deplasării, copiii au o poziție necorespunzătoare în scaun, în cazul unui accident, aceștia sunt expuși unui risc ridicat de accidentare. Acest lucru poate avea ca urmare accidente grave ⇒ pagina 172, „De reținut când se transportă copiii“.
- Între persoane și zona de acțiune a airbag-urilor nu trebuie să se afle alte persoane, animale sau obiecte. Datorită necesității funcționării corecte a airbag-urilor laterale, pe uși nu este permisă montarea accesoriilor suplimentare ca de ex. suporturi pentru doze de băuturi.
- De cârligele pentru haine din autovehicul, susțineți numai articole de îmbrăcăminte ușoare. Nu depozitați în buzunarele acestor haine obiecte grele sau ascuțite.
- Asupra spătarelor scaunelor prevăzute cu airbag lateral nu este permisă exercitarea unor forțe prea mari ca de ex. lovituri puternice, deoarece sistemul airbag s-ar putea deteriora. Astfel nu se va declanșa sistemul airbag!
- Pe scaunul conducătorului și al pasagerului din dreapta nu trebuie folosite huse care nu sunt achiziționate de la unitățile Škoda. Deoarece sacul de aer se deschide din spătarul scaunului, folosirea unor huse necorespunzătoare ar putea limita funcționarea airbag-ului lateral.
- Deteriorările huselor de scaun originale din zona modulelor airbag-urilor laterale trebuie remediate imediat la o unitate autorizată.
- Modulele airbag din scaunele din față nu trebuie să fie deteriorate, să prezinte fisuri sau zgârieturi adânci. Nu este permisă deschiderea prin forțare.
- Toate lucrările executate asupra sistemului airbag lateral, inclusiv operațiile de montare și demontare a pieselor care nu

⚠ ATENȚIE! Continuare

constituie în sine obiectul reparației (de ex. demontarea scaunelor) trebuie realizate numai de către unitățile autorizate. ■

Airbag-urile pentru cap*

Descrierea airbag-urilor pentru cap

Airbag-ul pentru cap, împreună cu airbag-ul lateral, asigură o protecție suplimentară în cazul coliziunilor laterale.

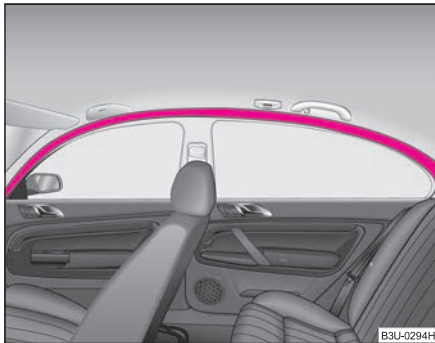

Fig. 147 Amplasarea airbag-urilor pentru cap

Airbag-urile pentru cap sunt amplasate deasupra ușilor, pe ambele părți ale autovehiculului ⇒ fig. 147. Locurile de amplasare sunt marcate prin însemnul „AIRBAG“.

Sistemul de airbag-uri pentru cap oferă, în completare la asigurarea cu centurile de siguranță cu prindere în trei puncte și cu airbag-ul lateral, o protecție suplimentară pentru cap și zona gâtului pasagerilor, în cazul coliziunilor laterale puternice ⇒ ⚠ v. „Indicații importante referitoare la sistemul airbag pentru cap“ la pagina 168.

În afară de funcția de protecție, **centurile de siguranță** au scopul de a menține conducătorul sau pasagerul, în situația unui accident lateral, într-o poziție în care airbag-ul pentru cap poate oferi protecție maximă.

De aceea centurile de siguranță se vor folosi nu numai ca urmare a prevederilor legale, ci și din considerente de siguranță ⇒ pagina 153, „De ce trebuie să folosim centurile de siguranță?“.

Împreună cu alte componente (de ex. structura scaunelor, structura stabilă a autovehiculului), airbag-urile pentru cap fac parte dintr-un sistem constructiv de măsuri de protecție a pasagerilor la coliziunile laterale. ■

Funcția airbag-urilor pentru cap

Riscul de rănire în zona capului și în zona gâtului se reduce prin deschiderea completă a airbag-ului.

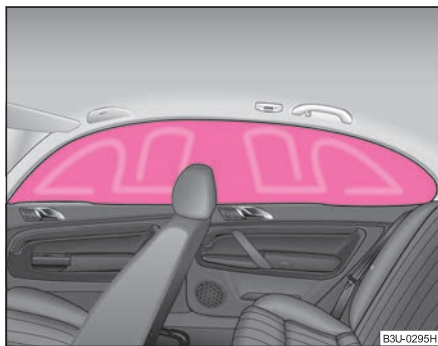

Fig. 148 Airbag pentru cap umplut cu gaz

În cazul anumitor **coliziuni laterale** airbag-ul pentru cap se va deschide pe partea pe care se produce impactul, împreună cu airbag-ul lateral ⇒ [pagina 168, fig. 148](#).

În situația în care sistemul se declanșează, sacul se umple cu gaz și acoperă toată zona geamului, inclusiv stâlpul ușii ⇒ [pagina 168, fig. 148](#).

Sistemul protejează în același timp pasagerii care ocupă scaunele din față, cât și pe cei de pe scaunele din spate. Lovirea capului de părțile interioare ale autovehiculului sau de obiectele din exteriorul autovehiculului va fi amortizată de airbag-ul pentru cap. Datorită diminuării tensiunii exercitate asupra capului, se va diminua și tensiunea exercitată asupra gâtului. Airbag-ul pentru cap oferă o protecție suplimentară în cazul unei coliziuni oblice, prin acoperirea stâlpilor ușii din față.

În cazul accidentelor deosebite se pot declanșa atât airbag-ul frontal cât și cel lateral, precum și airbag-ul din zona capului.

Desfacerea airbag-ului are loc în fracțiuni de secundă și cu viteză foarte mare, pentru a oferi o protecție suplimentară în cazul unui accident. La declanșarea airbag-urilor se elimină un gaz gri-alb, inofensiv. Acest lucru este perfect normal și nu trebuie interpretat ca indiciu al producerii unui incendiu în autoturism. ■

Indicații importante referitoare la sistemul airbag pentru cap

Folosirea corectă a sistemul airbag reduce într-o mare măsură riscul rănirii!



ATENȚIE!

- În cazul montării unui scaun pentru copii pe locul pasagerului din dreapta, pe care copilul este așezat cu spatele la direcția de mers (în unele țări în cazul montării unui scaun pentru copii în care copilul este așezat cu fața la direcția de deplasare), airbag-ul frontal al pasagerului din dreapta trebuie dezactivat neapărat ⇒ [pagina 169, „Dezactivarea airbag-ului”](#). În caz contrar, copilul poate fi accidentat grav sau chiar mortal, la declanșarea airbag-ului frontal. În unele țări, normele legislației impun și dezactivarea airbag-ului lateral și al celui din zona capului. La transportul copiilor respectați normele legislației țării dumneavoastră, referitoare la utilizarea scaunelor pentru copii.
- În zona de desfacere a airbag-ului pentru cap nu trebuie să se găsească obiecte, pentru a nu se împiedica desfacerea pernelor de aer.
- De cărligele pentru haine din autovehicul, susțineți numai articole de îmbrăcăminte ușoare. Nu depozitați în buzunarele acestor ▶

⚠ ATENȚIE! Continuare

haine obiecte grele sau ascuțite. Pentru agățarea hainelor nu trebuie să se folosească umerase.

- Între pasageri și zona de desfacere a airbag-ului pentru cap nu trebuie să se găsească alte persoane (de ex. copii) sau animale. În timpul deplasării pasagerii nu trebuie să sprijine capul sau să scoată mâinile pe geam.
- Parasolarele nu trebuie împinse spre geamurile laterale, în zona de declanșare a airbag-ului pentru cap, dacă pe acestea se găsesc obiecte ca de ex. pixuri sau dispozitive de deschis garajul. La declanșarea airbag-ului pentru cap, pasagerii pot suferi accidente.
- Prin montarea accesoriilor neoriginale în zona airbag-ului pentru cap, eficiența airbag-urilor poate fi influențată negativ. La o desfacere a airbag-urilor pentru cap, în autovehicul pot fi aruncate părți ale accesoriilor folosite și astfel pasagerii pot fi răniți ⇒ pagina 240, „Accesoriile, piesele de schimb și modificările tehnice“.
- Toate lucrările executate asupra sistemului airbag pentru cap, inclusiv operațiile de montare și demontare a pieselor care nu constituie în sine obiectul reparației (de ex. demontarea capitonajului interior al plafonului) trebuie realizate numai de către unitățile autorizate. ■

Dezactivarea airbag-ului

Dezactivarea sistemului airbag

Sistemul airbag trebuie repus în funcțiune cât mai curând posibil pentru a-și putea exercita funcția de protecție.

Autovehiculul dumneavoastră oferă posibilitatea tehnică de dezactivare a airbag-urilor frontale, laterale și din zona capului.

Dezactivarea airbag-urilor trebuie efectuată de o unitate autorizată.

La autovehiculele echipate cu comutator pentru dezactivarea airbag-ului, airbag-ul lateral și frontal al pasagerului din dreapta se pot dezactiva de la acest comutator ⇒ pagina 170.

Dezactivarea sistemului airbag se prevede pentru anumite cazuri, de ex când:

- În **situații excepționale**, când pe locul pasagerului din dreapta trebuie montat un scaun pentru copii în care copilul este așezat cu spatele la direcția de deplasare (în unele țări cu fața la direcția de deplasare) ⇒ pagina 172, „Indicații de siguranță importante referitoare la scaunele pentru copii“
- Cu toate că reglarea scaunului conducătorului este corectă, nu se poate respecta distanța minimă de 25 cm între volan și piept,
- sunt necesare montaje speciale în zona volanului în cazul unor deficiențe fizice,
- Se montează alte scaune (de ex. scaune ortopedice fără airbag-uri laterale).

Supravegherea sistemului airbag

Sistemul airbag este supravegheat electronic, și când un airbag este dezactivat.

Dacă airbag-ul a fost deconectat cu un aparat de diagnosticare: ►

- Lampa de control airbag luminează 3 secunde după punerea contactului și apoi clipește timp de 12 secunde la intervale de 2 secunde.

Dezactivarea airbag-urilor pasagerului din dreapta cu întrerupătorul pentru airbag-ul pasagerului din dreapta* din torpedou:

- După punerea contactului, în tabloul de instrumente se aprinde lampa de control airbag cca. 3 secunde.
- Dacă există airbag-uri dezactivate, acest lucru va fi semnalizat de către lampa de control **AIRBAG OFF** din centrul tabloului de bord
⇒ pagina 170, fig. 150.

Indicație

La dealerul dvs. Škoda puteți afla ce airbag-uri pot fi dezactivate la auto-vehiculul dvs. ■

Comutatorul pentru airbag-urile pasagerului dreapta*

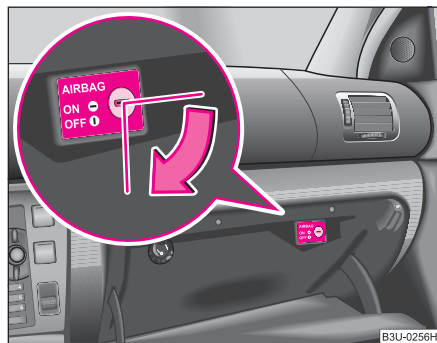

Fig. 149 Torpedoul: Comutatorul pentru airbag-urile pasagerului dreapta



Fig. 150 Lampa de control pentru deconectarea airbag-ului pasagerului din dreapta

De la întrerupător se dezactivează airbag-ul frontal și lateral al pasagerului din dreapta.

Dezactivarea sistemului airbag

- Luați contactul motor.
- Rotiți cu cheia fanta comutatorului airbag în sensul săgeții în poziția **OFF** ⇒ fig. 149. Fanta întrerupătorului trebuie să se găsească în poziție verticală.
- Verificați, dacă la punerea contactului motor se aprinde lampa de control airbag **AIRBAG OFF** din centrul bordului ⇒ fig. 150.

Activarea airbag-urilor

- Luați contactul motor.
- Rotiți cu cheia fanta comutatorului airbag contrar sensului săgeții în poziția **ON** ⇒ fig. 149. Fanta întrerupătorului trebuie să se găsească în poziție orizontală. ▶

- Verificați, dacă la punerea contactului motor nu se aprinde lampa de control airbag **AIRBAG OFF** din centrul bordului ⇒ fig. 150.

Airbag-urile trebuie dezactivate numai în situații extreme ⇒ pagina 169.

Lampa de control **AIRBAG OFF** (Airbag dezactivat)

Lampa de control airbag se găsește în centrul bordului ⇒ fig. 150.

Când airbag-urile pasagerului din dreapta sunt **active**, lampa de control se aprinde câteva secunde, după punerea contactului.

Când airbag-ul frontal și lateral al pasagerului din dreapta este **dezactivat**, lampa de control se aprinde câteva secunde, după punerea contactului.

Când lampa de control clipește, în sistem există o defecțiune ⇒ .

La autovehiculele care nu dispun de funcția încălzirea parbrizului* lampa de control pentru airbag-ul dezactivat al pasagerului din dreapta* se găsește la poziția 15 încălzirea parbrizului* vezi ⇒ pagina 10, fig. 1.

ATENȚIE!

- Conducătorul auto este răspunzător de activarea sau dezactivarea airbag-urilor.
- Dezactivați airbag-ul numai cu contactul luat! În caz contrar se poate produce o avarie la sistemul airbag.
- Când lampa de control **AIRBAG OFF** (Airbag dezactivat) clipește:
 - Airbag-ul pasagerului din dreapta nu se declanșează la producerea accidentelor!
 - Defectul trebuie remediat de către un dealer specializat. ■

Transportul copiilor în siguranță

De reținut când se transportă copii!

Introducere în temă

Statisticile arată că pe scaunele din spate copiii sunt mai puțin expuși decât pe scaunul pasagerului din dreapta.

Copiii sub 12 ani trebuie transportați în mod normal pe bancheta din spate (respectați normele legislației în vigoare din țara dumneavoastră). În funcție de vârstă, înălțime și greutate, copiii care stau pe locurile din spate trebuie protejați fie cu scaunul pentru copii, fie cu centura de siguranță. Scaunul pentru copii trebuie montat, din motive de siguranță, pe locul din spatele scaunului pasagerului dreapta.

Principiul fizic al unui accident se răsfrânge bineînțeles și asupra copiilor ⇒ pagina 154, „Principiile fizice în cazul unui accident frontal”. Spre deosebire de oamenii maturi, sistemul osos și cel muscular al copiilor este încă în creștere. De aceea copiii sunt expuși unui risc mai mare de accidentare.

Pentru a reduce aceste riscuri, copiii nu trebuie transportați decât în scaune speciale pentru copii!

Utilizați numai scaune pentru copii omologate oficial pentru copii și care corespund normei ECE-R 44, conform căreia scaunele pentru copii se împart în 5 categorii ⇒ pagina 176, „Împărțirea scaunelor pentru copii în grupe”. Sistemele pentru copii verificate conform normei ECE-R 44, sunt prevăzute un indiciu de omologare (un E mare în cerc, sub care este trecut numărul de omologare).

Vă recomandăm să folosiți scaune pentru copii originale Škoda. Aceste scaune pentru copii sunt proiectate și verificate pentru utilizarea în autovehiculele Škoda. Ele îndeplinesc cerințele normei ECE-R 44.

ATENȚIE!

La montarea și utilizarea scaunelor pentru copii trebuie respectate prevederile legale și instrucțiunile producătorului ⇒  v. „Indicații de siguranță importante referitoare la scaunele pentru copii”.

Indicație

Normele de legislație care sunt diferite în țara dumneavoastră față de indicațiile din acest manual, au întâietate. ■

Indicații de siguranță importante referitoare la scaunele pentru copii

Folosirea corectă a scaunelor pentru copii reduce într-o mare măsură riscul rănirii!

ATENȚIE!

- Toți pasagerii autovehiculului - în special copiii - trebuie să fie asigurați cu centura de siguranță în timpul deplasării!
- Copiii cu înălțime până la 1,50 m sau cu o vârstă de până la 12 ani, nu au voie să folosească centura de siguranță normală, dacă nu se folosește scaunul pentru copii, deoarece pot suferi răniri la stomac și la gât. Respectați prevederile legale.
- Copiii - nici chiar sugarii! - nu pot fi transportați în brațe.
- Copilul este transportat în siguranță în scaunul pentru copii ⇒ pagina 176, „Scaunul pentru copii”!

⚠ ATENȚIE! Continuare

- Într-un scaun pentru copii poate fi așezat un singur copil.
- Nu lăsați niciodată copilul nesupraveheat în scaunul pentru copii.
- În anumite condiții climatice extreme, în autovehicul se pot forma temperaturi periculoase.
- Nu permiteți niciodată copilului dvs. să rămână nesupraveheat în autovehicul.
- În timpul deplasării copilii nu trebuie să se ridice în picioare sau să se așeze cu genunchii pe scaune. În cazul unui accident, copilul poate fi proiectat prin autovehicul și își poate pune în pericol atât propria viață, cât și viața celorlalți pasageri.
- Dacă, în timpul deplasării, copiii se apleacă în față sau au o poziție necorespunzătoare în scaun, în cazul unui accident, aceștia sunt expuși unui risc ridicat de accidentare. Acest lucru este valabil în special la copiii care sunt transportați pe scaunul din dreapta când sistemul airbag se declanșează. Acest lucru poate avea ca urmare o rănire gravă sau chiar pierderea vieții.
- În vederea obținerii unei protecții optime a centurii de siguranță, de mare importanță este așezarea benzii centurii ⇒ pagina 156, „Cum se așează corect centurile de siguranță?”. Pentru așezarea corectă a centurii la folosirea scaunului pentru copii, luați în considerare instrucțiunile producătorului. Centurile de siguranță care nu au fost fixate corespunzător pot duce la răniri, în cazul unor accidente ușoare.
- Banda centurii de siguranță trebuie să fie desfășurată corect. Ea nu trebuie să treacă peste margini ascuțite, deoarece se poate deteriora.
- În cazul montării unui scaun pentru copii pe locul pasagerului din dreapta, pe care copilul este așezat cu spatele la direcția de mers (în unele țări în cazul montării unui scaun pentru copii în care copilul este așezat cu fața la direcția de deplasare), airbag-ul frontal

⚠ ATENȚIE! Continuare

al pasagerului din dreapta trebuie dezactivat neapărat ⇒ pagina 169. În caz contrar, copilul poate fi accidentat grav sau chiar mortal, la declanșarea airbag-ului frontal. În unele țări, normele legislației impun și dezactivarea airbag-ului lateral și al celui din zona capului. La transportul copiilor respectați normele legislației țării dumneavoastră, referitoare la utilizarea scaunelor pentru copii. ■

Utilizarea scaunelor pentru copii pe locul pasagerului din dreapta

Scaunele pentru copii trebuie montate întotdeauna pe bancheta din spate.

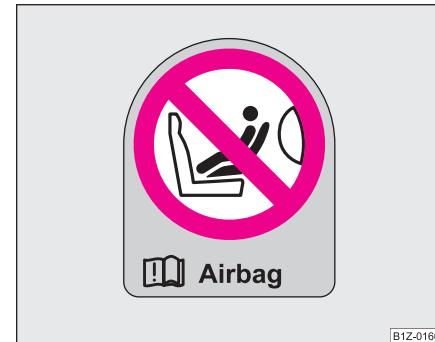

Fig. 151 Autocolant pe stâlpul central al ușilor, partea pasagerului din dreapta

Vă recomandăm, din motive de siguranță, să montați scaunele pentru copii pe locurile din spate. Dacă totuși folosiți un scaun pentru copii pe

locul pasagerului din dreapta, trebuie să respectați următoarele indicații, în funcție de echiparea cu airbag a autovehiculului.

ATENȚIE!

- **Atenție - pericol deosebit! Nu utilizați niciodată pe scaunul pasagerului din dreapta un scaun pentru copii, în care copilul să stea cu spatele la direcția de deplasare. Acest scaun pentru copii se găsește în aria de declanșare a airbag-ului frontal. La declanșare, airbag-ul poate provoca copilului răni grave, uneori chiar mortale.**
- **Asupra acestui aspect atenționează și autocolantul amplasat pe partea dreaptă, pe stâlpul central al ușilor ⇒ [pagina 173, fig. 151](#). Eticheta poate fi observată după deschiderea ușii pasagerului din dreapta. Un alt autocolant se găsește pe parbriz, pe partea pasagerului din dreapta.**
- **În cazul montării unui scaun pentru copii pe locul pasagerului din dreapta, pe care copilul este așezat cu spatele la direcția de mers (în unele țări în cazul montării unui scaun pentru copii în care copilul este așezat cu fața la direcția de deplasare), airbag-ul frontal al pasagerului din dreapta trebuie dezactivat neapărat ⇒ [pagina 169, „Dezactivarea airbag-ului”](#). În caz contrar, copilul poate fi accidentat grav sau chiar mortal, la declanșarea airbag-ului frontal. În unele țări, normele legislației impun și dezactivarea airbag-ului lateral și al celui din zona capului. La transportul copiilor respectați normele legislației țării dumneavoastră, referitoare la utilizarea scaunelor pentru copii.**
- **La dezactivarea airbag-ului frontal al pasagerului din dreapta cu un tester la o unitate autorizată, airbag-ul lateral și cel pentru cap* rămân activate. În unele țări, normele legislației impun, pe lângă dezactivarea airbag-ului frontal al pasagerului din dreapta, și dezactivarea airbag-ului lateral și al celui din zona capului. Respectați normele legislației în vigoare din țara dumneavoastră, referitoare la utilizarea scaunelor pentru copii.**

ATENȚIE! Continuare

- **La montarea pe locul pasagerului din dreapta a unui scaun pentru copii în care copilul este așezat cu fața la direcția de deplasare, scaunul pasagerului din dreapta trebuie reglat cât mai mult posibil spre spate. La autovehiculele la care scaunul pasagerului din dreapta dispune de reglaj pe înălțime, acesta trebuie reglat pe poziția superioară.**
- **După demontarea scaunului pentru copii de pe locul pasagerului din dreapta, airbag-urile trebuie repuse în funcțiune. ■**

Siguranța pentru copii și airbag-ul lateral

Copiii nu trebuie să se găsească niciodată în zona de desfacere a airbag-urilor laterale sau pentru cap.

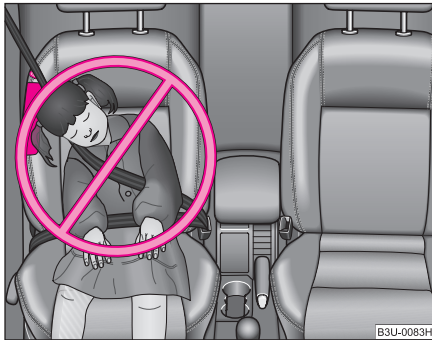

Fig. 152 Copil neasigurat corect într-o poziție incorectă - siguranța periclitată de airbag-ul lateral

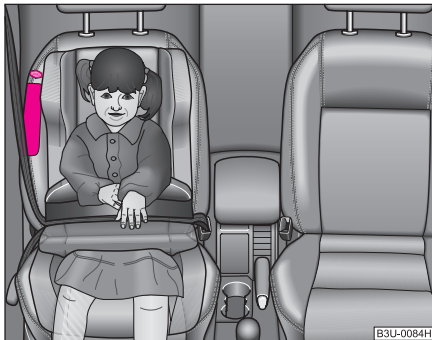

Fig. 153 Copilul este asigurat corespunzător în scaunul pentru copii

Airbag-urile laterale oferă o protecție ridicată în cazul unei coliziuni laterale.

Pentru ca această funcție de protecție să poată fi garantată, airbag-ul lateral trebuie să se declanșeze rapid, în decurs de câteva fracțiuni de secundă ⇒ pagina 165, „Funcția airbag-urilor laterale”.

Airbag-ul dezvoltă o forță atât de mare, încât pasagerii care nu au o poziție corectă pot fi răniți la declanșarea airbag-urilor. Obiectele nefixate din zona de declanșare a airbag-urilor pot provoca răni.

Acest lucru este valabil în special pentru copiii care nu sunt transportați conform cerințelor legale.

Copilul este asigurat corect într-un scaun pentru copii corespunzător vârstei sale. Între copil și zona de desfășurare a airbag-ului lateral și pentru cap este spațiu suficient. Airbag-ul oferă cea mai bună protecție.

⚠ ATENȚIE!

- În cazul montării unui scaun pentru copii pe locul pasagerului din dreapta, pe care copilul este așezat cu spatele la direcția de mers (în unele țări în cazul montării unui scaun pentru copii în care copilul este așezat cu fața la direcția de deplasare), airbag-ul frontal al pasagerului din dreapta trebuie dezactivat neapărat ⇒ pagina 169. În caz contrar, copilul poate fi accidentat grav sau chiar mortal, la declanșarea airbag-ului frontal. În unele țări, normele legislației impun și dezactivarea airbag-ului lateral și al celui din zona capului. La transportul copiilor respectați normele legislației țării dumneavoastră, referitoare la utilizarea scaunelor pentru copii.
- Pentru a evita accidentările grave, copiii trebuie asigurați cu un sistem de reținere corespunzător vârstei, greutateii și înălțimii lor.
- Copiii nu trebuie să se găsească niciodată cu capul în zona de desfacere a airbag-urilor laterale - pericol de rănire!

 **ATENȚIE!** Continuare

- Nu așezați nici un fel de obiecte în zona de desfășurare a airbag-urilor laterale - pericol de rănire! ■

Scaunul pentru copii

Împărțirea scaunelor pentru copii în grupe

Este permisă numai utilizarea scaunelor omologate pentru copii, scaune care sunt corespunzătoare copilului dvs. din toate punctele de vedere.

Pentru scaunele pentru copii este valabil regulamentul ECE-R 44. ECE-R înseamnă: Economic Commission of Europe-Regulament.

Scaunele pentru copii verificate conform normei ECE-R 44, sunt prevăzute un indiciu de omologare (un E mare în cerc, sub care este trecut numărul de omologare).

Scaunele pentru copii sunt împărțite în 5 grupe:

Grupa	Greutate	
0	0 -10 kg	⇒ pagina 177
0+	până la 13 kg	⇒ pagina 177
1	9 -18 kg	⇒ pagina 177
2	15 -25 kg	⇒ pagina 178
3	22 - 36 kg	⇒ pagina 179

Copiii cu o înălțime de peste 150 cm pot folosi centurile de siguranță normal, fără pernă. ■

Utilizarea scaunelor pentru copii

Împărțirea scaunelor pentru copii în funcție de locurile din autovehicul, conform directivelor EG 77/541 și norma ECE 44:

Scaun pentru copiii în funcție de grupă	Scaunul pasagerului dreapta	Scaun spate lateral	Scaun spate centru
0	Ⓚ	Ⓚ+	Ⓚ
0+	Ⓚ	Ⓚ+	Ⓚ
1	Ⓚ	Ⓚ+	Ⓚ
2 și 3	Ⓚ	Ⓚ	Ⓚ

Ⓚ Categorie universală - Locul este corespunzător tuturor categoriilor de scaune pentru copii.

Ⓚ+ Locul poate fi echipat cu inele de prindere pentru „sistemul ISOFIX” ■

Scaunul pentru copii corespunzător grupei 0/0+

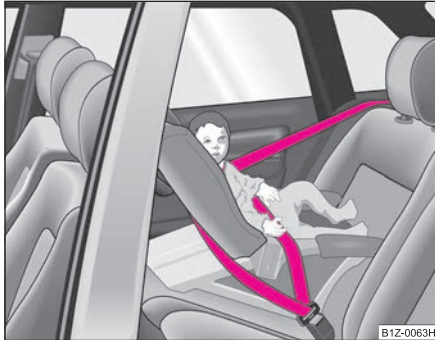

Fig. 154 Scaunul pentru copii corespunzător grupei 0 / 0+

Se utilizează pentru copii în vârstă de până la 9 luni și o greutate de aprox. 10 kg, respectiv pentru copii în vârstă de până la 18 luni și o greutate de aprox. 13 kg. Cele mai potrivite scaune sunt cele care prin reglare permit așezarea copilului în poziția culcat ⇒ fig. 154.

Deoarece aceste scaune pentru copii se montează astfel încât copilul să se afle cu spatele la direcția de deplasare, ele nu trebuie montate pe scaunul pasagerului din dreapta ⇒ pagina 173, „Utilizarea scaunelor pentru copii pe locul pasagerului din dreapta“.

⚠ ATENȚIE!

- În cazul montării unui scaun pentru copii pe locul pasagerului din dreapta, pe care copilul este așezat cu spatele la direcția de mers (în unele țări în cazul montării unui scaun pentru copii în care copilul este așezat cu fața la direcția de deplasare), airbag-ul frontal al pasagerului din dreapta trebuie dezactivat neapărat, la un dealer

⚠ ATENȚIE! Continuare

autorizat sau cu întrerupătorul pentru airbag-ul pasagerului din dreapta* ⇒ pagina 170.

- În unele țări, normele legislației impun, pe lângă dezactivarea airbag-ului frontal al pasagerului din dreapta, și dezactivarea airbag-ului lateral și al celui din zona capului. Respectați normele legislației în vigoare din țara dumneavoastră, referitoare la utilizarea scaunelor pentru copii.
- În caz contrar, la declanșarea airbag-ului pasagerului din dreapta, copilul poate suferii accidentări grave sau chiar mortale.
- După demontarea scaunului pentru copii de pe locul pasagerului din dreapta, airbag-urile trebuie repuse în funcțiune. ■

Scaunul pentru copii corespunzător grupei 1

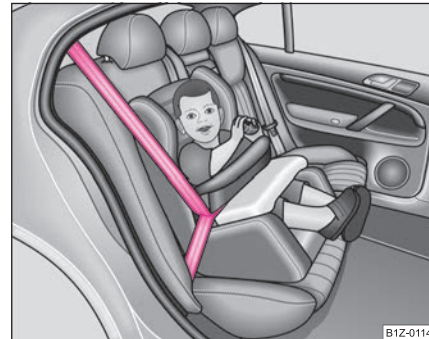

Fig. 155 Scaun cu măsura de siguranță din grupa 1 montat pe bancheta din spate, cu fața la sensul de mers. ▶

Scaunele pentru copii din grupa 1 sunt prevăzute pentru sugari și copii până în 4 ani, cu o greutate între 9 - 18 kg. Pentru copiii din categoria inferioară a acestei grupe, cele mai bune sunt scaunele în care copilul este așezat cu spatele la direcția de mers. Pentru copiii din categoria superioară a grupeii 0+, cele mai bune sunt scaunele în care copilul este așezat cu fața la direcția de mers ⇒ fig. 155.

Scaunele pentru copii în care copilul este așezat cu spatele la direcția de mers, nu trebuie montate pe locul pasagerului din dreapta ⇒ pagina 173, „Utilizarea scaunelor pentru copii pe locul pasagerului din dreapta”.

ATENȚIE!

- În cazul montării unui scaun pentru copii pe locul pasagerului din dreapta, pe care copilul este așezat cu spatele la direcția de mers (în unele țări în cazul montării unui scaun pentru copii în care copilul este așezat cu fața la direcția de deplasare), airbag-ul frontal al pasagerului din dreapta trebuie dezactivat neapărat, la un dealer autorizat sau cu întrerupătorul pentru airbag-ul pasagerului din dreapta* ⇒ pagina 170.
- În unele țări, normele legislației impun, pe lângă dezactivarea airbag-ului frontal al pasagerului din dreapta, și dezactivarea airbag-ului lateral și al celui din zona capului. Respectați normele legislației în vigoare din țara dumneavoastră, referitoare la utilizarea scaunelor pentru copii.
- În caz contrar, la declanșarea airbag-ului pasagerului din dreapta, copilul poate suferii accidentări grave sau chiar mortale.
- După demontarea scaunului pentru copii de pe locul pasagerului din dreapta, airbag-urile trebuie repuse în funcțiune. ■

Scaunul pentru copii corespunzător grupeii 2

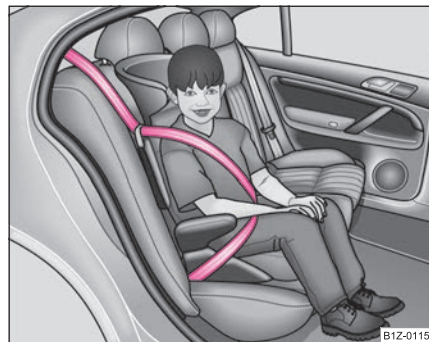

Fig. 156 Scaun pentru copii din grupa 2 montat pe scaunul din spate

Se folosește pentru copii în vârstă de până la 7 ani și o greutate între 15 și 25 kg. Cele mai potrivite sunt scaunele pentru copii combinate cu centuri de siguranță cu 3 puncte de prindere ⇒ fig. 156.

ATENȚIE!

- La transportul copiilor respectați normele legislației țării dumneavoastră, referitoare la utilizarea scaunelor pentru copii. Dacă este necesar, dezactivați airbag-ul pasagerului din dreapta la un dealer autorizat, sau de la întrerupătorul pentru airbag-ul pasagerului din dreapta* ⇒ pagina 170.
- Partea de umăr a centurii de siguranță trebuie așezată astfel încât să treacă pe mijlocul distanței dintre umăr și gât și să aibă un contact ferm cu corpul. În nici un caz nu trebuie să treacă peste gât. Partea de bazin a centurii de siguranță trebuie să treacă peste bazin, nu peste stomac, și să aibă contact ferm cu corpul. Eventual trageți centura peste bazin. ▶

⚠ ATENȚIE! Continuare

- Respectați normele legislației în vigoare din țara dumneavoastră, referitoare la utilizarea scaunelor pentru copii. ■

Scaunul pentru copii corespunzător grupei 3

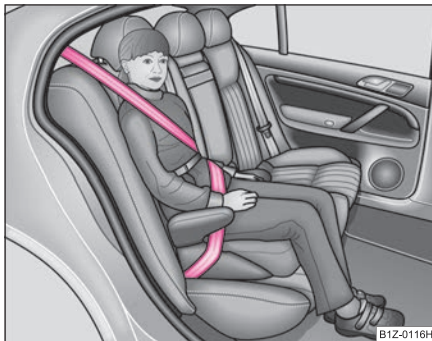

Fig. 157 Scaun pentru copii din grupa 3 montat pe scaunul din spate

Se folosește pentru copii peste 7 ani cu o greutate cuprinsă între 22 - 36 kg și cu o înălțime de până la 150 cm. Cele mai potrivite sunt pernele combinate cu centuri de siguranță cu prindere în trei puncte ⇒ fig. 157.

Copiii cu o înălțime de peste 150 cm pot folosi centurile de siguranță normal, fără pernă.

⚠ ATENȚIE!

- La transportul copiilor respectați normele legislației țării dumneavoastră, referitoare la utilizarea scaunelor pentru copii.

⚠ ATENȚIE! Continuare

Dacă este necesar, dezactivați airbag-ul pasagerului din dreapta la un dealer autorizat, sau de la întrerupătorul pentru airbag-ul pasagerului din dreapta* ⇒ pagina 170.

- Partea de umăr a centurii de siguranță trebuie așezată astfel încât să treacă pe mijlocul distanței dintre umăr și gât și să aibă un contact ferm cu corpul. În nici un caz nu trebuie să treacă peste gât. Partea de bazin a centurii de siguranță trebuie să treacă peste bazin, nu peste stomac, și să aibă contact ferm cu corpul. Eventual trageți centura peste bazin.
- Respectați normele legislației în vigoare din țara dumneavoastră, referitoare la utilizarea scaunelor pentru copii. ■

Montarea scaunului pentru copii

Siguranța scaunelor pentru copii

Pentru fixarea unui scaun pentru copii, centura de siguranță cu prindere în trei puncte se poate bloca.

Pentru fixarea unui scaun pentru copii, centura de siguranță cu prindere în trei puncte se poate bloca permanent. Această blocare permite menținerea într-o poziție fixă a unui scaun pentru copii în autovehicul.

Activarea siguranței pentru scaunul copilului

- Scaunul copilului se fixează cu centura de siguranță cu trei puncte de prindere conform instrucțiunilor producătorului.
- Extragerea completă a centurii de umăr. ▶

- Introduceți lamela de fixare în locașul de ancorare al scaunul, până se aude sunetul specific de fixare.
- Rulați centura înapoi, până când aceasta trece strâns peste scaunul copilului. Rularea se face auzită printr-un zgomot specific „clic”.
- Se face proba trăgând de curea - cureaua rămâne fixată. Siguranța pentru scaunul copilului este acum activată.

Dezactivarea siguranței pentru scaunul pentru copii

- Apăsați tasta roșie din dispozitivul de blocare. Lamela de fixare sare singură din dispozitiv.
- Conduceți banda centurii cu mâna pentru a se putea înfășura mai ușor în dispozitivul automat. Siguranța pentru copii este dezactivată după rularea completă a centurii.

ATENȚIE!

În cazul montării unui scaun pentru copii pe locul pasagerului din dreapta, pe care copilul este așezat cu spatele la direcția de mers (în unele țări în cazul montării unui scaun pentru copii în care copilul este așezat cu fața la direcția de deplasare), airbag-urile pasagerului din dreapta trebuie dezactivate neapărat ⇒ pagina 169. În caz contrar, copilul poate fi accidentat grav sau chiar mortal, la declanșarea airbag-ului frontal. În unele țări, normele legislației impun și dezactivarea airbag-ului lateral și al celui din zona capului. La transportul copiilor respectați normele legislației țării dumneavoastră, referitoare la utilizarea scaunelor pentru copii. ■

Fixarea scaunelor pentru copii cu sistemul „ISOFIX“

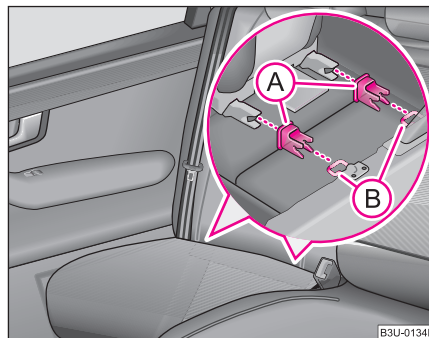

Fig. 158 Inelele de prindere (sistemul ISOFIX)

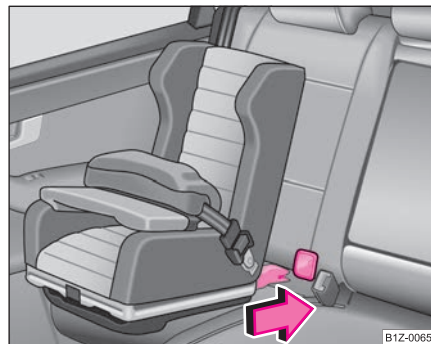

Fig. 159 Scaunul cu sistem ISOFIX se montează în dispozitivele de prindere existente.

Între spătarele scaunelor și perna acestora se găsesc, pe cele două scaune laterale din spate, două inele pentru fixarea scaunelor cu sistem „ISOFIX“.

- Elementul de prindere **(A)** se introduce în inelele **(B)** existente la baza îmbinării spătarului scaunului cu perna ⇒ [pagina 180, fig. 158](#).
- Împingeți brațele de fixare ale scaunului pentru copii prin elementele de prindere montate, în inele, până când se aude zgometul specific de blocare ⇒ [pagina 180, fig. 159](#).
- **Verificați fixarea prin tragere în ambele părți ale scaunului pentru copii.**

Scaunele pentru copii cu sistem „ISOFIX“ pot fi montate rapid, simplu și sigur. La montarea și demontarea scaunului pentru copii luați în considerare instrucțiunile producătorului.

Scaunele pentru copii cu sistem „ISOFIX“ se pot monta în autovehiculele cu sisteme „ISOFIX“, numai dacă aceste scaune sunt prevăzute pentru tipul dvs. de autovehicul, conform normei ECE-R 44.

Scaune pentru copii cu sistem „ISOFIX“ puteți procura de la unitățile Škoda, unde se realizează și montajul.

Scaunul pentru copii este însoțit de instrucțiuni de montare.

ATENȚIE!

- Inelele de prindere sunt proiectate numai pentru scaunele cu sistem „ISOFIX“. De aceea nu fixați niciodată alte scaune pentru copii, centuri sau alte obiecte în inelele de prindere - pericol!
- Înainte de utilizarea unui scaun pentru copii cu sistem „ISOFIX“, care era prevăzut pentru un alt autovehicul, interesați-vă la unitățile Škoda dacă acest scaun poate fi utilizat în autovehiculul dvs.
- Unele scaune pentru copii cu sistem „ISOFIX“ se pot fixa cu centura de siguranță în trei puncte. La montarea și demontarea

ATENȚIE! Continuare

scaunului pentru copii luați în considerare instrucțiunile producătorului.

Indicație

Scaunele cu sistem de fixare „ISOFIX“ destinate copiilor sunt proiectate pentru copii cu o greutate cuprinsă între 9 și 18 kg. Aceasta corespunde unei vârste de la 9 luni până la 4 ani. ■

Indicații de deplasare

Tehnica inteligentă

Programul electronic de stabilitate (ESP)*

Informații cu caracter general



Fig. 160 Comutatorul ESP

Informații cu caracter general

Cu ajutorul ESP crește controlul asupra autovehiculului în situații limită de deplasare, ca de ex. la viraje strânse abordate cu viteză mare. În funcție de condițiile de deplasare, pericolul derapării se reduce și se mărește stabilitatea autovehiculului. Acest lucru se întâmplă la toate vitezele.

În programul electronic de stabilitate sunt integrate următoarele sisteme:

- Blocarea electronică a diferențialului (EDS),
- Sistemul de control al tracțiunii (ASR),
- Sistemul antiblocare (ABS),
- Asistență la frânare.

Modul de funcționare

ESP se conectează automat la pornirea motorului și execută o auto-testare. Unitatea de comandă ESP prelucrează datele sistemelor enumerate mai sus. În afară de aceasta, prelucrează datele care sunt furnizate de senzori ultrasensibili: viteza de rotire a autovehiculului în jurul axei sale verticale, accelerația transversală, presiunea din sistemul de frânare și unghiul de virare al roților față.

Cu ajutorul unghiului de virare al roților față și a vitezei autovehiculului se determină direcția dorită de conducătorul auto și se compară permanent cu situația reală a autovehiculului. La devieri, ca de ex. început de derapare, ESP frânează automat roata respectivă.

Prin acțiunea de frânare asupra roților, autovehiculul este readus la starea de stabilitate. Când autovehiculul are tendința de supravirare (tendința de derapare spre exteriorul virajului a părții din spate a autovehiculului), frânarea se efectuează în special asupra roții față situată spre exteriorul virajului; când autovehiculul subvirează (tendința de aruncare în afara virajului), frânarea se realizează în special asupra roții spate din interiorul virajului. Frânarea este însoțită de zgomote specifice.

ESP funcționează împreună cu sistemul ABS ⇒ pagina 187, „Sistemul anti-blocare (ABS)”. Când se defectează sistemul ABS, ESP nu funcționează. ▶

La o defecțiune a sistemului ABS se aprinde și lampa de control a sistemului ESP ⇒ pagina 35.

Dezactivarea

După caz, ESP se poate conecta și deconecta apăsând tasta ⇒ pagina 183, fig. 160. Când ESP este deconectat, se aprinde lampa de control ESP ⇒ pagina 35 în tabloul de instrumente.

În mod normal ESP trebuie să fie conectat continuu. Numai în anumite situații, când se dorește deraparea, sistemul trebuie deconectat.

Exemple:

- la deplasarea cu lanțuri pentru zăpadă,
- la deplasarea printr-un strat înalt de zăpadă sau pe teren necompact,
- când încercați să eliberați autovehiculul blocat.

În toate celelalte situații, ESP trebuie să fie conectat.

ATENȚIE!

Limitele impuse de legile fizicii nu pot fi depășite nici prin sistemul ESP. De aceea modul de conducere trebuie adaptat în permanență stării carosabilului și condițiilor de trafic, chiar și la autovehiculele cu ESP. Aceasta trebuie să se ia în considerare în special când carosabilul este alunecos sau umed. Siguranța mărită oferită de acest sistem nu trebuie să vă determine să conduceți riscant - pericol de accident!

Indicație

- Pentru a garanta funcționarea ireproșabilă a ESP, trebuie să se monteze același tip de anvelope la toate cele patru roți. Circumferințele diferite ale anvelopelor pot determina reducerea nedorită a puterii motorului.

- Modificările efectuate la autovehicul (de ex. la motor, la instalația de frânare, la trenul de rulare sau altă combinație de pneuri/roți) pot influența modul de funcționare al ESP ⇒ pagina 240. ■

Sistemul de control al tracțiunii (ASR)*

Sistemul de control al tracțiunii împiedică patinarea roților de tracțiune la accelerare.



Fig. 161 Comutatorul ASR

Informații cu caracter general

ASR ușurează sau chiar face posibilă, în condiții grele de trafic, demararea, accelerarea sau deplasarea în rampă.

Modul de funcționare

ASR se conectează automat la pornirea motorului și execută o auto-testare. Sistemul supraveghează, cu ajutorul senzorilor ABS, turația roților de tracțiune. Dacă roțile patinează, forța de tracțiune este adaptată ▶

condițiilor de trafic, prin reducerea turației motorului. Acest lucru se întâmplă la toate vitezele.

ASR funcționează împreună cu sistemul ABS ⇒ pagina 187, „Sistemul anti-blocare (ABS)”. Când se defectează sistemul ABS, ASR nu funcționează.

La o defecțiune a sistemului ABS se aprinde și lampa de control a sistemului ASR ⇒ pagina 36.

Dezactivarea

După caz, ASR se poate conecta și deconecta apăsând tasta ⇒ pagina 184, fig. 161. Când ASR este deconectat, se aprinde lampa de control ASR ⇒ pagina 36 în tabloul de instrumente.

În mod normal ASR trebuie să fie conectat continuu. Numai în anumite situații, când se dorește deraparea, sistemul trebuie deconectat.

Exemple:

- la deplasarea cu lanțuri pentru zăpadă,
- la deplasarea printr-un strat înalt de zăpadă sau pe teren necompactat,
- când încercați să eliberați autovehiculul blocat.

În toate celelalte situații, ASR trebuie să fie conectat.

EDS este parte componentă a ASR ⇒ pagina 185, „Blocarea electronică a diferențialului (EDS)”. EDS funcționează indiferent de ASR (chiar și la dezactivarea ASR de la tasta ASR).

ATENȚIE!

Maniera de conducere trebuie adaptată permanent la starea carosabilului și la situațiile din trafic. Siguranța mărită oferită de acest sistem nu trebuie să vă determine să conduceți riscant - pericol de accident!



Indicație

- Pentru a garanta funcționarea ireproșabilă a ASR, trebuie să se monteze același tip de anvelope la toate cele patru roți. Circumferințele diferite ale anvelopelor pot determina reducerea nedorită a puterii motorului.
- Modificările efectuate la autovehicul (de ex. la motor, la instalația de frânare, la trenul de rulare sau altă combinație de pneuri/roți) pot influența modul de funcționare al ASR ⇒ pagina 240, „Accesorii, piesele de schimb și modificările tehnice”. ■

Blocarea electronică a diferențialului (EDS)

Blocarea electronică a diferențialului împiedică patinarea unei singure roți.

Informații cu caracter general

Blocarea electronică a diferențialului ușurează sau chiar face posibilă, în condiții grele de trafic, demararea, accelerarea sau deplasarea în rampă.

Modul de funcționare

EDS funcționează automat - adică fără intervenția conducătorului auto. Sistemul supraveghează, cu ajutorul senzorilor ABS, turația roților de tracțiune. Când o roată patinează pe teren alunecos, între roțile de tracțiune intervine o diferență de rotație. EDS frânează roata care a derapat și diferențialul transmite o forță de tracțiune mai mare pe cealaltă roată de tracțiune. Acest procedeu de reglare se face observat prin apariția unor zgomote specifice.

Supraîncălzirea frânelor

Pentru ca discurile frânelor roții frânate să nu se încălzească prea tare, la o solicitare prea mare EDS se va deconecta automat. Autovehiculul ►

rămâne în stare de funcționare și are aceleași proprietăți ca un autovehicul fără EDS.

De îndată ce frânele s-au răcit, EDS se conectează automat.

ATENȚIE!

- **La accelerarea pe carosabil alunecos, de ex. gheață sau zăpadă, se accelerează cu precauție. Roțile de tracțiune pot patina în ciuda sistemului EDS și astfel este influențată stabilitatea la deplasare - pericol de accident!**
- **Maniera de conducere trebuie adaptată și la autovehiculele cu EDS, în funcție de starea carosabilului și de situațiile din trafic. Siguranța mărită oferită de acest sistem nu trebuie să vă determine să conduceți riscant - pericol de accident!**



Indicație

- Când se aprinde lampa de control ABS, ar putea exista o defecțiune la sistemul EDS. Adresați-vă urgent unui dealer autorizat.
- Modificările efectuate la autovehicul (de ex. la motor, la instalația de frânare, la trenul de rulare sau altă combinație de pneuri/roți) pot influența modul de funcționare al EDS ⇒ pagina 240, „Accesorii, piesele de schimb și modificările tehnice”. ■

Frânele

Factori care influențează negativ acțiunea frânelor

Uzura

Uzura garniturilor de frână depinde într-o mare măsură de condițiile de funcționare și de stilul de conducere. Când vă deplasați frecvent în traficul orășenesc pe distanțe scurte, sau dacă adoptați o manieră sportivă de

conducere, grosimea plăcuțelor de frână trebuie examinată de un dealer autorizat și între intervalele de service.

Umezeala sau sarea

În anumite situații, de ex. după ce ați trecut prin apă, după o ploaie puternică sau după ce ați spălat autovehiculul, efectul frânării poate fi întârziat de umezeală, sau iarna, de înghețarea apei între discuri și plăcuțele de frână. Plăcuțele de frână trebuie uscate prin frânare (de mai multe ori, când starea carosabilului și situațiile din trafic permit acest lucru).

Acțiunea de frânare poate fi de asemenea întârziată când autovehiculul a fost condus un timp îndelungat pe un drum pe care a fost împrăștiată sare, iar frâna nu a fost acționată pentru o perioadă mai lungă de timp. Întârzierea se produce datorită faptului că se consumă un timp până se îndepărtează stratul de sare dintre discuri și plăcuțe.

Coroziunea

Coroziunea discurilor de frână și murdărirea plăcuțelor se datorează duratelor mari de staționare și a solicitării reduse.

La solicitarea redusă a instalației de frânare, precum și în cazul existenței coroziunii discurilor se recomandă curățarea discurilor și plăcuțelor de frână prin frânare mai puternică de câteva ori la viteză mare ⇒ .

Defecțiuni la instalația de frânare

Când observați că distanța de frânare s-a mărit brusc și pedala de frână trebuie apăsată mai adânc, s-ar putea să se fi defectat unul din cele două circuite de frânare. Deplasați-vă imediat până la cel mai apropiat dealer Audi și remediați defecțiunea. Deplasați-vă cu viteza redusă și apăsați cu o forță mai mare asupra pedalei de frână.

Nivelul lichidului de frână scăzut

Dacă nivelul lichidului de frână este scăzut, pot apărea defecțiuni în instalația de frânare. Nivelul lichidului de frână este supravegheat electronic ⇒ pagina 37, „Instalația de frânare .

ATENȚIE!

- Frânările menite să curețe instalația de frânare trebuie efectuate numai când condițiile de trafic permit acest lucru. Ceilalți participanți la trafic nu trebuie puși în pericol.
- La montarea ulterioară a unui spoiler frontal, a capacelor de roată ș.a.m.d. trebuie să vă asigurați că acest lucru nu dăunează aerisirii frânelor; în caz contrar, instalația de frânare se poate încinge.
- Luați în considerare faptul că plăcuțele noi de frână nu au o eficiență maximă în primii 200 km. Chiar și plăcuțele de frână trebuie „rodade” înainte de a atinge un mod de funcționare optim. În această perioadă, forța de frânare redusă este compensată printr-o presiune mai mare pe pedala de frână. Această indicație se referă și la înlocuirea ulterioară a plăcuțelor de frână.

Atenție!

- Nu curățați niciodată frânele prin exercitarea unei apăsări ușoare asupra pedalei de frână, dacă nu trebuie să frânați cu adevărat. Acest lucru determină supraîncălzirea frânelor și astfel, o cursă de frânare mai mare și o uzură mai rapidă.
- La deplasarea pe drumuri care au porțiuni lungi de pante accentuate, reduceți viteza și selectați o treaptă inferioară de viteză. Astfel veți folosi acțiunea frânei de motor și frânele nu vor mai fi așa solicitate. Dacă în această situație trebuie să frânați, nu o faceți brusc, ci la intervale. ■

Servofrâna

Servofrâna determină creșterea presiunii pe care o realizați prin apăsarea pe pedala de frână. Presiunea necesară se formează numai cu motorul pornit.

ATENȚIE!

- Nu opriți niciodată motorul înainte ca autovehiculul să se fi oprit din mișcare.
- Servofrâna funcționează numai cu motorul pornit. Când motorul este oprit, trebuie să depuneți mai mult efort pentru frânare. Deoarece nu mai manevrați pedala de frână ca în mod obișnuit, se pot produce accidente și accidentări. ■

Sistemul anti-blocare (ABS)

ABS împiedică blocarea roților la frânare.

Informații cu caracter general

Acest sistem joacă un rol major în creșterea siguranței active a autovehiculului. Față de un autovehicul fără ABS, la o frânare completă pe teren alunecos, se vor păstra cele mai bune proprietăți ale direcției, deoarece roțile nu se blochează.

Totuși nu trebuie să ne așteptăm ca sistemul ABS să reducă distanțele de frânare în orice condiție. Distanța de frânare, de ex. pe zăpadă proaspătă, la o deplasare atentă și cu viteză redusă, poate să fie ceva mai mare.

Modul de funcționare

La atingerea vitezei de cca. 6 km/h, se declanșează un proces automat de reglare, în timpul căruia se aude cca. 1 secundă un zgomot de pompă.

Când o roata are tendința de a se bloca, forța de frânare pe această roată va scădea. Acest proces de reglare se face sesizat printr-o **mișcare pulsatorie a pedalei de frână** care este însoțită de zgomote. Astfel conducătorul este informat că roțile prezintă tendința de blocare (domeeniul de acțiune al ABS). Pentru ca ABS-ul să acționeze eficient în acest

domeniu, pedala de frână trebuie să rămână apăsată. Nu frânați cu întreruperi!

ATENȚIE!

- **Nici sistemul ABS nu poate depăși limitele impuse de legile fizicii. Aveți acest lucru în vedere în special pe carosabil alunecos sau ud. Când sistemul ABS intră în funcțiune, viteza de deplasare trebuie imediat adaptată la condițiile de trafic și la starea drumului. Siguranța mărită oferită de ABS nu trebuie să vă determine să vă asumați riscuri inutile - pericol de accident!**
- **În situația defectării sistemului ABS, autovehiculul va fi frânat normal, cu sistemul de frânare. Adresați-vă urgent unui dealer autorizat și adaptați maniera de conducere în funcție de defecțiune, deoarece nu știți cât de mare este aceasta.**

Indicație

- Dacă intervine o defecțiune la sistemul ABS, aceasta este indicată de o lampă de control ⇒ pagina 36.
- Modificările efectuate la autovehicul (de ex. la motor, la instalația de frânare, la trenul de rulare sau altă combinație de pneuri/roți) pot influența modul de funcționare al ABS ⇒ pagina 240, „Accesoriile, piesele de schimb și modificările tehnice”. ■

Asistența la frânare*

Asistentul de frânare mărește forța de frânare în situația unei frânări puternice și permite formarea presiunii necesare în instalația de frânare.

Majoritatea conducătorilor auto frânează la timp în situații limită, însă nu acționează suficient asupra pedalei de frână. Astfel nu se poate atinge o frânare maximă, iar autovehiculul mai parcurge o anumită distanță.

Asistentul de frânare este declanșat prin acționarea rapidă a pedalei de frână. Astfel se formează o presiune de frânare mai mare decât la frânarea normală. Cu acest sistem, în instalația de frânare se formează presiunea de frânare necesară pentru o frânare maximă, chiar și atunci când pedala de frână nu este acționată puternic. Pentru atingerea celei mai scurte distanțe de frânare, acționați pedala de frână în continuare.

Asistentul de frânare vă ajută în situații extreme, prin formarea rapidă a unei presiuni în instalația de frânare, la scurtarea distanței de frânare. Sistemul exploatează la maxim avantajele ABS. După eliberarea pedalei de frână, funcția asistentului de frânare se dezactivează automat, iar frânele vor funcționa ca în mod normal.

ATENȚIE!

- **Nici asistentul de frânare nu poate depăși limitele impuse de legile fizice, în ceea ce privește distanța de frânare.**
- **Adaptați viteza de deplasare în funcție de starea carosabilului și de situațiile din trafic.**
- **Siguranța mărită oferită de autovehiculul dvs. prin asistentul de frânare nu trebuie să vă determine să conduceți riscant.** ■

Servodirecția

Servodirecția sprijină conducătorul la conducere, conducătorul depune mai puțină forță.

Caracteristicile direcției pot fi modificate la o unitate autorizată. ►

La defectarea sistemului de servodirecție sau când motorul este oprit (remorcare) autovehiculul poate fi în continuare direcționat. Totuși trebuie să depuneți mai mult efort.

Dacă rotiți volanul **complet** în staționare, sistemul servodirecției este foarte solicitat. Acest lucru este semnalizat prin apariția unor zgomote specifice. Suplimentar, în această situație se va reduce și turația motorului.



Atenție!

Nu mențineți volanul la limită de cursă mai mult de 15 sec. cu motorul pornit - pericol de defectare a sistemului de servodirecție!



Indicație

- Când instalația este neetanșă sau defectă, trebuie să vă adresați imediat unui dealer autorizat.
- Servodirecția impune utilizarea unui ulei hidraulic special. Rezervorul de ulei se găsește în partea stângă față a compartimentului motor ⇒ pagina 218. Pentru funcționarea corectă a servodirecției este necesară o cantitate corespunzătoare de ulei hidraulic în rezervor. ■

Deplasarea și mediul înconjurător

Primii 1 500 kilometri și după aceea

Motor nou

Motorul trebuie rodat în primii 1.500 kilometri.

Până la 1.000 kilometri

- Nu circulați cu viteză mai mare de 3/4 din viteza maximă a fiecărei trepte de viteză, adică până la 3/4 din turația maximă a motorului.
- Nu accelerați la maxim.
- Evitați turațiile ridicate.
- Nu folosiți remorca.

De la 1.000 la 1.500 kilometri

- Viteza maximă, respectiv turația maximă a motorului în fiecare treaptă de viteză se poate atinge numai **gradat**

În timpul primelor ore de funcționare frecarea între elementele în mișcare ale motorului este mai ridicată decât mai târziu când motorul s-a mai rodat. Cât de bine este realizat acest rodaj depinde într-o considerabilă măsură de modul cum este condusă mașina în primii 1500 km.

Chiar și după perioada de rodaj trebuie să evitați **turațiile ridicate ale motorului**. Turația maximă admisă este marcată de începutul zonei roșii pe scala turometrului. La autovehiculele cu cutie de viteze mecanică, trebuie să selectați în următoarea treaptă de viteză când indicatorul

ajunge în dreptul zonei roșii. Turația **extrem** de ridicată a motorului va fi reglată automat.

Pentru autovehiculele cu cutie manuală de viteze sunt valabile și următoarele: Nu vă deplasați cu turații prea **scăzute**. Schimbați viteza într-o treaptă inferioară când motorul nu mai funcționează rotund.



Atenție!

Toate informațiile referitoare la turație și viteză sunt valabile pentru motorul cald. Nu turați motorul rece - nici în staționare, nici în mișcare.



Indicație privitoare la mediu

Nu turați motorul inutil - selectarea devreme a unei trepte de viteză superioară ajută la economisirea carburantului, la diminuarea zgomotului de funcționare și la protejarea mediului înconjurător. ■

Anvelopele noi

Anvelopele noi trebuie „rodate“, deoarece încă nu au aderența optimă. Acest aspect trebuie avut în vedere în primii 500 km. ■

Garnituri noi de frână

Luați în considerare faptul că plăcuțele noi de frână nu au o eficiență maximă în primii 200 km. Chiar și plăcuțele de frână trebuie „rodate“ înainte de a atinge un mod de funcționare optim. În această perioadă, ►

forța de frânare redusă este compensată printr-o presiune mai mare pe pedala de frână.

Această indicație se referă și la înlocuirea ulterioară a plăcuțelor de frână.

În timpul perioadei de rodaj trebuie să se evite solicitarea foarte mare a frânelor. Aceasta se produce de ex. în cazul frânărilor bruște și violente la viteze ridicate. ■

Catalizatorul

Funcționarea corectă a instalației de evacuare a gazelor de eșapament (catalizator) este de mare importanță pentru protecția mediului înconjurător.

Luați în considerare indicațiile:

- La autovehiculele cu motor pe benzină alimentați numai cu benzină fără plumb ⇒ pagina 212, „Tipurile de benzină“.
- Nu circulați niciodată până la epuizarea întregii cantități de carburant din rezervor.
- Nu luați contactul în timpul mersului.
- Nu introduceți prea mult ulei în motor ⇒ pagina 221, „Completerea cu ulei de motor“.
- Autovehiculul nu trebuie remorcat pe o distanță mai mare de 50 m ⇒ pagina 256, „Remorcarea“.

Dacă vă deplasați cu autovehiculul într-o țară în care nu există benzină fără plumb, la intrarea într-o țară în care catalizatorul este obligatoriu, trebuie să schimbați catalizatorul.

ATENȚIE!

- **Din cauza temperaturilor ridicate care pot apărea la catalizator, autovehiculul nu trebuie parcat în apropierea materialelor ușor inflamabile - pericol de incendiu!**
- **Nu folosiți substanțe inflamabile, de ex. spray-uri anticorozive, pentru țeava de eșapament sau catalizator. În timpul deplasării aceste substanțe ar putea lua foc - pericol de incendiu!**

Atenție!

- La autovehiculele cu catalizator, nu este permisă consumarea întregii cantități de carburant din rezervor. Prin alimentarea neregulată cu carburant se poate ajunge la rateuri la aprindere. Carburantul nears poate intra în instalația de evacuare a gazelor și poate deteriora catalizatorul.
- Este suficientă o singură alimentare cu benzină cu conținut de plumb, pentru a se deteriora catalizatorul.
- Dacă în timp ce conduceți apar rateuri, scăderi de putere sau mers neregulat, reduceți imediat viteza și adresați-vă unui dealer specializat. Cauza ar putea fi o defecțiune la sistemul de aprindere. Carburantul nears poate intra în instalația de evacuare a gazelor și poate deteriora catalizatorul.

Indicație privitoare la mediu

Chiar și în cazul în care instalația de evacuare a gazelor este în perfectă stare, în anumite condiții de exploatare a motorului poate apărea un miros neplăcut de gaze de eșapament (sulf). Acesta este cauzat de conținutul de sulf din carburant. Deseori este suficient să alimentați cu benzină Super fără plumb de la un alt producător sau de la o altă benzinărie. ■

Conducerea economică și ecologică

Informații cu caracter general

Stilul personal de a conduce este un factor important.

Consumul de carburant, poluarea mediului și uzura motorului, frânelor și anvelopelor ține în principal de trei factori:

- Maniera personală de conducere,
- Condițiile de funcționare,
- Premisele tehnice,

Modul economic de a conduce ajută la reducerea consumului de carburant cu 10 - 15 procente. Acest capitol vă oferă informații în ceea ce privește modul de conducere economic și ecologic.

Bineînțeles, consumul de carburant este influențat de anumiți factori care nu îl privesc pe conducătorul auto. Este normal, de exemplu ca autovehiculul să consume mai mult iarna sau în condiții grele, pe carosabil deteriorat, la tractarea unei remorci ș.a.m.d.

Premisele tehnice pentru un consum redus de carburant au fost asigurate din fabricație. S-a acordat o deosebită atenție poluării minime a mediului înconjurător. Pentru exploatarea și menținerea acestor proprietăți, este necesară respectarea indicațiilor din acest capitol. ■

Conduceți preventiv

Un autovehicul consumă cea mai mare cantitate de carburant la accelerare.

Evitați accelerările și frânărilor inutile. Când conduceți moderat, nu va trebui să frânați des și deci veți accelera mai puțin. Lăsați mașina să

alunece, când este posibil, de ex. când vă îndreptați spre semafor și observați că acesta arată culoarea roșie. ■

Economisiți energie

Trecerea la timp într-o treaptă de viteză superioară economisește carburant.

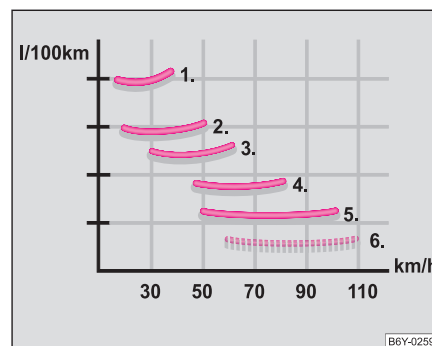

Fig. 162 Consumul de carburant în l/100 km și viteza în km/h

Cutia de viteze manuală

- În treapta întâi de viteză deplasarea trebuie să se facă pe o distanță foarte scurtă (cât o lungime de mașină). Selectați treapta imediat superioară când s-au atins cca. 2 000 - 2 500 rotații.

Cutia de viteze automată

- Acționați ușor pedala de accelerație. Nu apăsați până în poziția Kick-down. ▶

O metodă eficientă de economisire a carburantului este selectarea **mai devreme** a unei trepte de viteză superioare. Dacă turația motorului este prea mare pentru treapta de viteză în care se află mașina, se consumă inutil carburant.

⇒ [pagina 192, fig. 162](#) arată raportul dintre consumul de carburant și viteza în fiecare treaptă de viteză. Consumul de carburant este cel mai ridicat în treapta 1 de viteză, iar cel mai scăzut în treapta a 5-a și a 6-a.

Când, la autovehiculele cu cutie de viteză automată, se apasă pedala de frână ușor, se va selecta un program economic de funcționare. Prin selectarea mai devreme a unei trepte superioare de viteză și întârzierea selecției unei trepte inferioare, consumul de carburant va fi influențat pozitiv. Acest lucru este valabil mai ales când vitezele se schimbă manual (tiptronic).



Indicație

Luați în considerare și informațiile indicatorului multifuncțional
⇒ [pagina 18](#). ■

Evitați accelerările la maxim

Conducând cu viteză redusă, economisiți carburant.

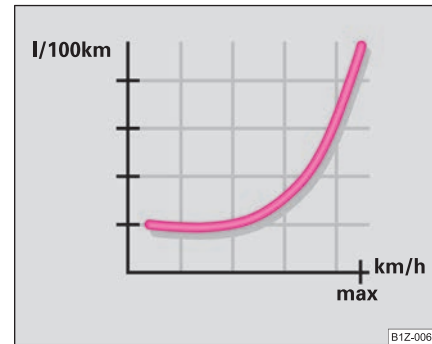

Fig. 163 Consumul de carburant în l/100 km și viteza în km/h

Prin accelerarea "cu cap" nu numai că se va reduce consumul de carburant, însă se va reduce și poluarea mediului și uzarea autovehiculului.

Nu trebuie să folosiți niciodată viteza maximă a autovehiculului. În regimul vitezelor mari de deplasare, consumul de carburant, emisiile de gaze poluante și zgomotele de funcționare cresc foarte mult odată cu creșterea vitezei.

⇒ [fig. 163](#) indică raportul dintre consumul de carburant și viteză. Dacă veți exploata doar trei pătrimi din viteza maximă a autovehiculului, consumul de carburant scade la jumătate. ■

Reduceți funcționarea în gol a motorului

Carburantul se consumă și la mersul în gol.

În cazul blocajelor de circulație, în pauzele de la semafor (dacă durează mai mult) este avantajos să opriți motorul. La o pauză a motorului de 30-40 secunde, economisirea carburantului este mai mare decât cantitatea de carburant care se folosește la o nouă pornire a motorului.

La mersul în gol durează mult până când motorul atinge temperatura de funcționare. În faza de încălzire a motorului uzura și emisia gazelor poluante sunt foarte mari. Porniți imediat după pornirea motorului. Evitați turările ridicate. ■

Întreținerea regulată

Un motor întreținut necorespunzător costă foarte mulți bani.

Prin întreținerea în mod regulat a autovehiculului dvs., puteți asigura o deplasare cu consum redus de carburant încă **dinaintea** plecării în călătorie. Starea de funcționare corespunzătoare a autovehiculului dvs. are o influență pozitivă nu numai asupra siguranței traficului, ci și asupra **consumului de carburant**.

Un motor reglat necorespunzător poate duce la un consum de carburant mai mare cu până 10 % decât în mod normal!

Lucrările de întreținere trebuie executate exact indicațiilor din planul de service, la o unitate autorizată.

La alimentare verificați și **nivelul uleiului**. **Consumul de ulei** depinde în mare măsură de solicitarea și de durata motorului. În funcție de stilul fiecăruia de a conduce, consumul de ulei poate ajunge până la 0,5 l/1.000 km.

Este normal ca motorul să atingă consumul normal de ulei numai după o anumită perioadă de funcționare. Consumul de ulei la autovehiculele noi poate fi precizat exact numai după parcurgerea a cca. 5 000 km.



Indicație privitoare la mediu

- Prin folosirea uleiurilor sintetice ușoare se poate atinge o diminuare suplimentară a consumului.
- Pentru a putea recunoaște la timp neetanșeitățile, trebuie să controlați la intervale regulate partea inferioară de sub autovehicul. Dacă observați pete de ulei sau de alte lichide, verificați autovehiculul la o unitate autorizată. ■

Evitați deplasarea pe distanțe scurte

La deplasarea pe distanțe scurte se consumă foarte mult carburant.

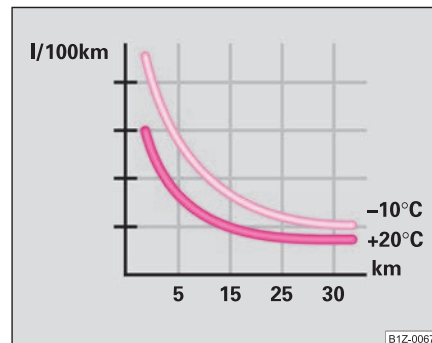

Fig. 164 Consumul de carburant în l/100 km la diverse temperaturi ▶

- Evitați deplasarea pe distanțe sub 4 km, când motorul este rece.

Motorul și catalizatorul trebuie să atingă **temperatura de funcționare** pentru a reduce consumul de carburant și emisia de gaze poluante.

Motorul rece consumă imediat după pornire cca. 20-30 l/100 km carburant. După cca. 1 km., consumul scade la cca. 15 l/100 km. Numai după cca. **4 - 10 km**, motorul este cald, iar consumul este normal. De aceea trebuie evitată pe cât posibil deplasarea pe distanțe scurte.

Hotărâtoare este în acest context și **temperatura exterioară**. Imaginea → [pagina 194, fig. 164](#) indică consumul de carburant diferit pe aceeași distanță, prima dată la +20 °C, apoi la -10 °C. Autovehiculul dvs. consumă mai mult carburant iarna decât vara. ■

Atenție la presiunea din pneuri

O presiune corespunzătoare reduce consumul de carburant.

Atenție la presiunea corectă. Din cauza presiunii scăzute din pneuri să mărește rezistența la rulare. Astfel crește nu numai consumul de carburant, ci și uzura pneurilor, iar comportamentul autovehiculului pe șosea se înrăutățește.

Verificarea presiunii din pneuri se face întotdeauna când acestea sunt **reci**.

Nu folosiți **pneurile de iarnă** tot timpul anului, deoarece acest lucru determină un consum de carburant mai mare cu până la 10 %. În afară de aceasta, aceste pneuri fac mai mult zgomot în funcționare. ■

Evitați bagajele inutile

Transportul obiectelor grele consumă carburant.

Deoarece fiecare **kg în plus** ridică consumul de carburant, evitați transportarea obiectelor inutile în portbagaj.

Deja în traficul orășenesc, când se accelerează des, greutatea autovehiculului influențează consumul de carburant. Regula de fier este că, cu fiecare 100 kg în plus, consumul de carburant crește cu 1 l/100 km.

Deseori, din comoditate, rămâne montat **portbagajul exterior**, cu toate că nu mai este necesar. Din cauza rezistenței aerodinamice ridicate, autovehiculul dvs. consumă, la deplasarea cu portbagajul exterior neîncărcat și o viteză de 100 -120 km/h, cu 1 l mai mult carburant decât în mod normal. ■

Economisiți energie electrică

Consumul de curent electric conduce la consumarea de carburant.

- Deconectați consumatorii electrici de îndată ce nu mai aveți nevoie de ei.

Energia este produsă de alternator. Cu cât se solicită mai mult alternatorul, prin conectarea consumatorilor electrici, cu atât se va consuma mai mult carburant. ■

Evidența scrisă a consumului de carburant

Cine dorește să verifice **consumul de carburant**, trebuie să completeze un jurnalier de parcurs. Merită să faceți acest lucru. Astfel puteți să observați o modificare (pozitivă sau negativă) și – dacă este necesar – să luați măsuri în direcția dorită.

Dacă observați un consum prea mare de carburant, trebuie să stabiliți cum, unde și în ce condiții v-ați deplasat în ultimul timp (de la ultima alimentare). ■

Compatibilitatea cu mediul

Necesitatea de a proteja mediul înconjurător a jucat un rol decisiv la construcția, alegerea materialului și execuția autovehiculului dvs. Printre altele s-a acordat o importanță deosebită următoarelor puncte:

Măsuri de construcție

- Structura ușor demontabilă
- Demontare simplificată datorită structurii modulare
- Tipuri îmbunătățite de materiale
- Toate componentele din material plastic corespund specificației VDA 260
- Reducerea consumului de carburant și a gazelor de eșapament CO₂
- Minimalizarea scurgerii carburantului în cazul producerii accidentelor
- Reducerea zgomotului

Alegerea materialului

- Utilizarea pe scară tot mai mare a materialelor re folosibile
- Instalație de climatizare cu agent frigorific fără FCKW (freon)
- Fără cadmiu

- Fără azbest
- Utilizarea materialelor plastice fără „degajări de substanțe volatile“.

Fabricarea

- Conservarea cavităților cu substanțe fără conținut de solvenți
- Conservarea fără solvenți pentru transportul de la producător la client
- Utilizarea adezivilor fără conținut de solvenți
- Renunțarea la FCKW (freon)
- Renunțarea la mercur
- Utilizarea vopselelor pe bază de apă ■

Deplasarea în străinătate

Informații cu caracter general

În alte țări pot exista alte prevederi legale.

În anumite țări, este posibil, ca rețeaua Škoda să nu fi ajuns încă. Din acest motiv, procurarea anumitor piese de schimb este ceva mai complicată, iar personalul din atelierele de specialitate nu execută întreaga gamă de lucrări. Societatea Škoda Auto din Republica Cehă și importatorii săi vă informează cu plăcere despre stadiul tehnic al autovehiculului dvs., despre lucrările de reparație necesare și despre posibilitățile de reparare. ■

Benzină fără plumb

Autovehiculele cu motor pe benzină nu trebuie alimentate cu benzină cu plumb ⇒ pagina 191. Clubul automobiliștilor vă pune la dispoziție ►

informații despre rețeaua de stații de alimentare unde se găsește benzină fără plumb. ■

Acest lucru este valabil mai ales pentru autovehiculele tip sport și, în cazul în care autovehiculul este încărcat la maxim. ■

Farurile

Lumina de întâlnire a farurilor dvs. este reglată asimetric. Lumina de întâlnire este astfel reglată încât să lumineze mai puternic marginea din dreapta drumului. Dacă vă deplasați într-o țară în care traficul se desfășoară pe partea cealaltă a drumului, participanții la trafic care vin din sens opus vor fi deranjați.

Pentru a nu-i deranja pe ceilalți participanți la trafic, este necesar să se acopere anumite zone ale farurilor.

Autocolante pentru acoperirea farurilor se găsesc în unitățile Škoda.

Farurile cu Xenon sunt construite pentru traficul pe partea dreaptă sau pe partea stângă. Ele se pot regla la o unitate Škoda.



Indicație

Informații detaliate despre acoperirea, respectiv reglarea farurilor veți obține de la dealerii Škoda. ■

Evitarea producerii defecțiunilor la autovehicul

La deplasarea pe drumuri necorespunzătoare, precum și la trecerea peste borduri sau margini înalte de drum, trebuie să aveți în vedere să nu loviți părțile joase ale autovehiculului ca de ex. spoilerul și țeava de eșapament.

Deplasarea cu remorcă

Tractarea unei remorci

Premisele tehnice

Dispozitivul de remorcare trebuie să îndeplinească anumite condiții.

Autovehiculul dvs. este destinat în special transportului de persoane și de bagaje. Se poate totuși folosi – dacă este echipat corespunzător – și la tractarea unei remorci.

Dacă autovehiculul dvs. este echipat **din fabrică** cu un dispozitiv de tractare, înseamnă că se poate folosi la tractarea unei remorci, toate cerințele legale și tehnice fiind îndeplinite.

Pentru realizarea legăturii electrice dintre autovehicul și remorcă, autovehiculul dvs. este prevăzut cu o priză cu 13 pini. În caz că remorca are un **ștecăr cu 7 pini**, puteți folosi un cablu adaptor³⁾ corespunzător original Škoda.

Montarea ulterioară a unui dispozitiv de tractare trebuie făcută conform instrucțiunilor producătorului.

Dealerii Škoda dispun de toate informațiile necesare pentru montarea dispozitivului de tractare și pentru montarea unui sistem de răcire ce poate funcționa în condiții grele.

³⁾ În unele țări, adaptorul este livrat împreună cu dispozitivul de remorcare.



ATENȚIE!

Vă recomandăm să vă adresați unei unități Škoda pentru montarea ulterioară a unui dispozitiv de remorcare. Acesta cunoaște toate detaliile referitoare la acest lucru. În cazul unei montări necorespunzătoare, există pericolul de accidentare! ■

Indicații de funcționare

În regimul de funcționare cu remorcă trebuie respectate câteva puncte.

Sarcina pe remorcă

Sarcina pe remorcă nu trebuie depășită în nici un caz.

Când sarcina reală este mai mică decât sarcina maximă admisă, pot fi urcate și pante corespunzător mai mari.

Datele sunt valabile pentru o **altitudine** de până la 1.000 m deasupra nivelului mării. Deoarece în timpul urcării rampelor, densitatea aerului scade, scade și puterea motorului, influențând astfel capacitatea de urcare. De aceea, pentru fiecare 1.000 m altitudine urcați, trebuie să reduceți greutatea totală a autovehiculului cu remorcă cu 10 %. Greutatea totală este formată din greutatea autovehiculului încărcat și greutatea remorci încărcate. Înaintea de deplasarea în zone înalte, luați în considerare cele de mai sus.

Indicațiile despre sarcina pe remorcă și sarcina de sprijin de pe plăcuța cu datele de identificare sunt numai valori de testare. Valorile pentru autovehicul, care pot fi mai mici se găsesc în documentele autovehiculului sau în manualul Date tehnice.

Repartizarea încărcăturii

Repartizați încărcătura în remorcă în așa fel încât obiectele grele să fie cât mai aproape de axă. De asemenea, obiectele trebuie asigurate astfel încât să se împiedice alunecarea lor în timpul transportului.

Valorile de presiune din pneuri

Presiunea din pneuri trebuie să fie aceea pentru „încărcare maximă”, ⇒ pagina 234. Presiunea din pneurile remorcii trebuie stabilită în funcție de recomandările producătorului.

Oglinzile exterioare

Dacă oglinzile retrovizoare cu care este prevăzut autovehiculul nu acoperă câmpul vizual din spatele remorcii, trebuie să montați oglinzi corespunzătoare. Ambele oglinzi trebuie montate pe brațele rabatabile. Reglați-le în așa fel încât să acopere un câmp suficient de mare în spate.

Farurile

Înainte de începerea deplasării cu remorcă, verificați și poziția farurilor. Dacă este necesar să faceți modificări la reglarea farurilor ⇒ pagina 59.

Cupla sferică demontabilă

La autovehiculele cu dispozitiv de tractare montat din fabrică, cupla sferică este demontabilă. Ea se găsește în tava roți de rezervă din port-bagaj, împreună cu un manual de utilizare.

Informații suplimentare referitoare la dispozitivul de remorcare ⇒ pagina 200.



Indicație

- Vă recomandăm, ca la utilizarea repetată a remorcii, să verificați autovehiculul și între intervalele de service.
- La cuplarea și decuplarea remorcii, frâna de staționare a autovehiculului trebuie să fie acționată. ■

Indicații de deplasare

Deplasarea cu remorcă necesită o atenție sporită.

- Nu circulați cu autovehiculul gol și cu remorca încărcată.
- Nu circulați cu viteza maximă admisă. Acest lucru este valabil mai ales pe drumuri în pantă.
- Frânați din timp.
- Atenție la indicatorul temperaturii lichidului de răcire, în cazul temperaturilor exterioare ridicate.

Repartizarea greutăților

Varianta autovehicul gol și remorcă încărcată, este total nefavorabilă. Dacă totuși acest lucru se întâmplă, circulați cu viteză foarte redusă.

Viteza autovehiculului

Din motive de siguranță nu trebuie să circulați cu o viteză mai mare de 80 km/h. Acest lucru este valabil și în țările în care este permisă deplasarea cu viteze mai ridicate.

Deoarece odată cu creșterea vitezei autovehiculului se reduce stabilitatea autovehiculului cu remorcă, în condiții improprii de carosabil, vreme și vânt, în special în pantă, nu trebuie utilizată viteza maximă admisă.

În orice caz, viteza trebuie redusă la cea mai mică tendință de **balansare** a remorcii. Nu încercați în nici un caz să „îndreptați” remorca prin mărirea vitezei.

Frânați din timp. La autovehiculele echipate cu **frână prin reacțiune**, frânați întâi ușor, apoi ferm. Astfel veți evita problemele cauzate de blocarea roților remorcii. În cazul deplasărilor în pantă schimbați viteza într-o treaptă inferioară, pentru ca să se poată folosi frâna de motor. ▶

Supraîncălzirea motorului

Când temperaturile exterioare sunt ridicate și este necesar să urcați o rampă într-o treaptă de viteză inferioară și cu turație mare a motorului, supravegheați indicatorul temperaturii lichidului de răcire ⇒ pagina 14.

Dacă acesta tinde să penduleze spre dreapta, în zona roșie a scalei reduceți imediat viteza. Dacă lampa de control  din tabloul de instrumente clipește, opriți autovehiculul și motorul. Așteptați câteva minute și verificați nivelul lichidului de răcire din vasul de expansiune ⇒ pagina 223, „Verificarea nivelului lichidului de răcire“.

Luați în considerare indicațiile ⇒ pagina 32, „Temperatura/Nivelul lichidului de răcire “.

Temperatura lichidului de răcire se poate reduce prin pornirea încălzirii.

O creștere a capacității de răcire a radiatorului pentru lichidul de răcire nu este posibilă prin selectarea unei trepte inferioare de viteză și prin mărirea turației motorului - turația ventilatorului nu depinde de turația motorului. De aceea, nici la deplasarea cu remorcă nu selectați o treaptă inferioară de viteză atât timp cât motorul poate urca o rampă fără o reducere semnificativă de viteză. ■

Dispozitivul de remorcare demontabil*

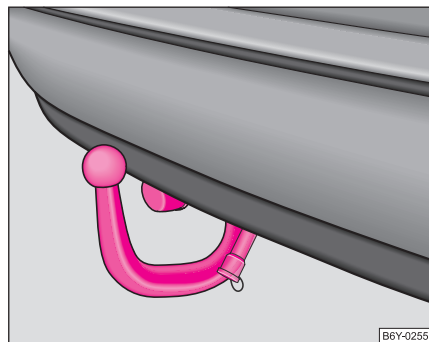

Fig. 165 Cupla sferică demontabilă

Cupla sferică demontabilă a dispozitivului de remorcare se găsește în locul roții de rezervă, în portbagaj.

Lângă cupla sferică se găsește un manual cu informații despre montarea și demontarea acesteia.

Înainte de deplasări verificați întotdeauna dacă este blocată cupla sferică. Verificarea se realizează prin rotirea manetei de siguranță în jos. Dacă maneta de siguranță se poate roti numai cca. 5°, blocarea este în regulă. După verificare, trageți maneta de siguranță la loc, până la limită. Dispozitivul de remorcare nu trebuie folosit când acesta nu se poate bloca sau când maneta de siguranță nu se poate roti în poziția de blocare. ►

 **ATENȚIE!**

Nu folosiți scule sau alte obiecte pentru cuplarea și decuplarea cuplei sferice. Astfel s-ar putea deteriora mecanismul de blocare iar dispozitivul de remorcă nu ar mai oferi siguranța necesară – pericol de accident!

**Indicație**

- Nu efectuați modificări sau reparații la cupla sferică sau la alte componente ale dispozitivului de remorcă.
- Adresați-vă unei unități autorizate dacă apar probleme.
- Nu strângeți (blocați) cupla sferică atunci când remorca este cuplată.
- Dacă circulați fără remorcă demontați cupla. Verificați dacă tubul de prindere este închis corespunzător prin intermediul capacului.
- Dacă trebuie să curățați autovehiculul cu jet cu abur, cupla sferică trebuie demontată. Verificați dacă tubul este închis corespunzător prin intermediul capacului.
- La montare și demontare vă recomandăm să purtați mănuși. ■

Indicații de utilizare

Întreținerea autovehiculului

Informații cu caracter general

Întreținerea corespunzătoare ajută la menținerea calităților autovehiculului.

Întreținerea periodică și competentă contribuie la **menținerea valorii** autovehiculului dvs. În afară de aceasta, întreținerea corespunzătoare este una din condițiile pentru aprobarea cererilor de garanție pentru vopsea și caroserie.

Vă recomandăm să utilizați substanțe de conservare din gama originală Škoda. Respectați instrucțiunile de utilizare de pe ambalaj.

ATENȚIE!

- În cazul utilizării greșite, materialele folosite pot deveni dăunătoare sănătății.
- Materialele de întreținere nu trebuie păstrate la îndemâna copiilor - pericol de intoxicare!



Indicație privitoare la mediu

- La cumpărarea materialelor de întreținere, alegeți-le pe cele care nu dăunează mediului înconjurător.
- Resturile acestora nu trebuie aruncate în gunoiul menajer. ■

Întreținerea exterioară a autovehiculului

Spălarea

Spălarea la intervale scurte protejează autovehiculul.

Cea mai bună protecție a autovehiculului față de influențele mediului înconjurător este spălarea **repetată** și conservarea. Factorii care impun intervalele la care se face spălarea sunt:

- frecvența utilizării autovehiculului,
- locul de parcare (garaje, sub copaci etc.),
- anotimpul,
- condițiile atmosferice,
- influențele mediului.

Cu cât rămân mai mult pe autovehicul excremente de păsări, resturi de insecte, rășini, praf industrial și de stradă, pete de gudron, particule de funingine, sare și alte depuneri corozive, cu atât este mai puternic efectul distrugător. Temperaturile înalte, de ex. prin expunerea intensivă la soare măresc acest efect.

De aceea, spălarea ar putea fi necesară **săptămănal**. Se poate însă, ca și spălarea **lunară** corespunzătoare, cu conservanți, să fie suficientă.

După terminarea perioadei de împrăștiere a sării pe carosabil, trebuie să spălați neapărat și **partea inferioară a autovehiculului**. ▶

ATENȚIE!

În cazul spălării autovehiculului iarna: Umezeala și gheața din sistemul de frânare pot avea o influență negativă asupra frânării - pericol de accident! ■

Instalațiile automate de spălare

Vopseaua este rezistentă, așadar autovehiculul poate fi spălat, în mod normal, într-o instalație automată de spălare. Gradul în care vopseaua autovehiculului este influențată, depinde de structura instalației de spălare, de filtrarea apei și de tipul mijloacelor de spălare sau îngrijire. În cazul în care, după o spălare, vopseaua este mată sau prezintă zgârieturi, trebuie informat imediat proprietarul instalației de spălare. Eventual nu mai apelați la serviciile acestei instalații.

Înainte de spălarea automată a autovehiculului, în afară de operațiunile obișnuite (închiderea geamurilor și a trapei, plierea antenei ș.a.), nu mai sunt necesare alte operațiuni.

Dacă autovehiculul dvs. este echipat cu accesorii deosebite - de ex. spoilere, portbagaj exterior, antene radio - este recomandabil să vă adresați celui care deservește instalația de spălare.

După spălarea automată cu conservare, îndepărtați urmele de pe ștergătoarele de parbriz.

Atenție!

Înainte de spălarea mașinii într-o instalație automată, nu înșurubați antenna pliată - pericol de deteriorare! ■

Spălarea manuală

Când spălarea se face manual, îndepărtați murdăria cu multă apă și apoi clătiți cât mai bine posibil.

În final curățați autovehiculul cu un burete moale, o mânășă sau o perie de spălat, apăsând ușor. Mișcarea trebuie să fie de sus în jos - începeți cu plafonul. Curățați suprafețele vopsite ale autovehiculului numai cu presiune redusă. Folosiți șamponul numai dacă este multă murdărie.

Din când în când, spălați buretele sau mânășa cu multă apă.

Roțile și jantele se spală la sfârșit. Pentru aceasta folosiți un alt burete.

După spălare clătiți autovehiculul și uscați-l cu o piele de căprioară.

ATENȚIE!

- Spălarea autovehiculului se face când contactul motor este luat - pericol de accident!
- Când spălați partea inferioară a mașinii, părțile interioare ale roților și capacele roților, aveți grijă să nu vă accidentați la mâini și brațe în muchiile metalice ascuțite.

Atenție!

- Spălarea autovehiculului nu trebuie să se facă în soare - se deteriorează vopseaua.
- Când spălați autovehiculul iarna cu furtunul, aveți grijă ca jetul de apă să nu cadă direct pe încuietorele ușilor - pericol de înghețare.
- Pe suprafețele vopsite nu folosiți bureți pentru insecte, bureți de bucătărie sau alte mijloace asemănătoare - pericol de deteriorare a vopselei.



Indicație privitoare la mediu

Spălarea autovehiculului trebuie să se facă numai în locuri special amenajate. Astfel se va evita scurgerea apei murdare de ulei (eventual) în apele menajere. În anumite zone, spălarea autovehiculelor în alte spații decât cele special amenajate, este interzisă. ■

Spălarea sub presiune

La utilizarea unui dispozitiv de spălare sub presiune, respectați instrucțiunile de utilizare a dispozitivului. Aceasta este valabil în special pentru **presiune și distanța de stropire**. Păstrați o distanță suficientă față de materialele moi, ca de ex. furtunurile de cauciuc sau materialele de etanșare.

Nu folosiți în nici un caz **duze cu pulverizare circulară** sau **freze pentru îndepărtarea murdăriei!**

ATENȚIE!

În special pneurile nu trebuie spălate cu duze cu pulverizare circulară. Chiar dacă se menține o distanță de stropire destul de mare și se acționează o perioadă scurtă de timp, la cauciucuri pot apărea defecțiuni vizibile, dar mai ales invizibile – pericol de accident!



Atenție!

Temperatura apei pentru spălare nu trebuie să depășească 60 °C, deoarece se poate deteriora autovehiculul. ■

Conservarea

O bună conservare protejează vopseaua autovehiculului de acțiunile mediului înconjurător și de ușoare influențe mecanice.

Autovehiculul trebuie tratat cu o soluție de conservare din ceară solidă, când pe vopseaua curată apa nu mai formează picături.

Un nou strat de ceară solidă se poate aplica pe suprafața curată și uscată a vopselei autovehiculului. Vă recomandăm să conservați vopseaua autovehiculului cel puțin de două ori pe an cu ceară solidă, chiar și la utilizarea în mod regulat a soluțiilor de conservare.



Atenție!

Nu aplicați ceară pe geamuri. ■

Lustruirea

Lustruirea vopselei autovehiculului este necesară numai când vopseaua s-a mățuit și când nu se mai poate obține strălucire cu mijloacele de conservare.

Dacă soluția de lustruire folosită nu conține conservanți, vopseaua trebuie conservată ulterior ⇒ pagina 205, „Conservarea”.

Vă recomandăm să utilizați substanțe de conservare din gama originală Škoda.



Atenție!

- Părțile vopsite mat și cele din materiale sintetice nu trebuie tratate cu soluții de lustruire sau cu ceruri solide.
- Nu lustruiți autovehiculul în zone cu mult praf, deoarece se poate zgâria vopseaua. ■

Elementele cromate

Curățați elementele din crom cu o lavetă umedă, apoi lustruiți-le cu un prosop moale și uscat. Dacă aceasta nu este suficient, utilizați o substanță pentru lustruirea cromului, din gama de accesorii originale Škoda.



Atenție!

Nu lustruiți elementele din crom în zone cu mult praf, deoarece se pot zgâria. ■

Defecțiunile vopselei

Micile defecțiuni ale vopselei precum zgârieturile sau loviturile de piatră trebuie acoperite imediat cu vopsea (creion Škoda), **înainte** de formarea ruginii. Bineînțeles că și unitățile Škoda efectuează aceste lucrări.

Pentru aceasta unitățile Škoda vă pun la dispoziție **creioane de culoare** sau **spray-uri** corespunzătoare autovehiculului dvs.

Codul pentru vopseaua originală a mașinii se află pe eticheta cu datele autovehiculului ⇒ pagina 265.

Dacă s-a format deja ceva rugină, ea trebuie bine îndepărtată. Ulterior se aplică în acel loc un **grund anticoroziv** și apoi vopseaua. Bineînțeles că și unitățile Škoda efectuează aceste lucrări. ■

Elementele din material plastic

Componentele exterioare din material plastic se curăță prin spălare normală. Dacă acest lucru nu este suficient, componentele din material

plastic pot fi tratate și cu **substanțe speciale fără dizolvanți**. Substanțele pentru tratarea vopselei nu sunt potrivite pentru spălarea elementelor din material plastic.



Atenție!

Substanțele cu conținut de solvenți atacă materialul și îl deteriorează. ■

Geamurile

Pentru îndepărtarea zăpezii și a gheții de pe geamuri și oglinzi, folosiți un curățător de gheață din plastic. Pentru a evita zgărierea geamului, curățătorul de gheață nu trebuie mișcat înainte și înapoi pe geam, ci numai înainte.

Resturile de cauciuc, ulei, grăsime, ceară sau silicon de pe geamuri le puteți îndepărta cu o soluție specială pentru curățarea geamurilor sau pentru îndepărtarea siliconului.

Geamurile trebuie curățate periodic și în interior.

Pentru uscarea geamurilor după spălarea autovehiculului nu utilizați pielea de căprioară pe care ați folosit-o la lustruirea caroseriei. Resturile rămase de la substanțele de conservare de pe pielea de căprioară pot murdări geamurile și înrăutăți vizibilitatea.

Pe interiorul lunetei nu trebuie să lipiți autocolante, pentru a evita deteriorarea **filamentelor încălzirii**.

Vă recomandăm să utilizați substanțe de conservare din gama originală Škoda.



Atenție!

Nu îndepărtați niciodată zăpada sau gheața de pe geamuri și oglinzi cu apă caldă sau fierbinte – pericol de fisurare a sticlei! ■

Geamurile farurilor

Pentru curățarea geamurilor farurilor nu utilizați substanțe de curățare agresive sau chimice - pericol de deteriorare a geamului. **Utilizați** săpun și apă caldă curată.

Atenție!

Nu ștergeți **niciodată** farurile cu o lavetă uscată și nu folosiți obiecte ascuțite pentru curățarea farurilor, pentru a nu deteriora stratul protector de vopsea, acțiune care are ca urmare fisurarea geamului farului, de ex. din cauza influențelor chimice. ■

Garniturile

Garniturile ușilor, ale capotelor, geamurilor și trapei rămân flexibile și sunt mai rezistente dacă, periodic, sunt tratate cu o soluție de întreținere pentru cauciuc (de ex. spray cu silicon). Astfel veți evita uzura prematură a acestor elemente de cauciuc, precum și neetanșeitarea. Ușile se vor deschide mai ușor. Elementele de cauciuc bine întreținute nu îngheață iarna. ■

Încuietoriile ușilor

Pentru dezghețarea încuietorilor vă recomandăm să folosiți spray-ul original Škoda cu dizolvanți de grăsime și efect anticoroziv.

Indicație

Trebuie să fiți atenți ca atunci când spălați autovehiculul să intre cât mai puțină apă în încuietori. ■

Roțile

Roțile din oțel

La spălarea regulată a autovehiculului trebuie să spălați și jantele și pneurile. Astfel veți împiedica depunerea pulberilor de frână, a murdăriei și a sării pe jante. Pulberile de la garniturile de frână se pot îndepărta folosind agenți de curățare industriali. Remediați defecțiunile vopselei de pe jante, înainte de a se forma rugină.

Jantele din metal ușor

Pentru a se păstra aspectul decorativ al jantelor din metal ușor este necesară o întreținere periodică. Înainte de toate, la fiecare două săptămâni sarea și pulberile de frână trebuie îndepărtate de pe jantele din metal ușor pentru a nu ataca suprafața jantei. După spălare, jantele trebuie tratate cu o substanță protectoare care nu conține componente acide. La fiecare trei luni, jantele trebuie prevăzute cu un strat de ceară solidă. Pentru tratarea jantelor nu trebuie utilizate materiale abrazive. O eventuală deteriorare a stratului de vopsea de pe jantă trebuie remediată urgent.

Vă recomandăm să utilizați substanțe de conservare din gama originală Škoda.

ATENȚIE!

La curățarea jantelor aveți în vedere că umezeala, gheața și sarea pot influența negativ acțiunea frânelor - pericol de accident!

Indicație

O murdărire puternică a roților se poate manifesta sub forma dezechilibrării roților. Consecința ar putea fi apariția vibrații, care va fi transmisă volanului, producând, în anumite condiții, uzura prematură a direcției. De aceea, roțile murdare trebuie curățate. ■

Protecția podelei

Ea este protejată împotriva acțiunii chimice și mecanice, pentru o perioadă lungă.

Deoarece totuși în timpul rulării se pot produce deteriorări ale **stratului protector**, este recomandabil să verificați – și la nevoie să remediați stratul protector al părții inferioare a autovehiculului – de preferat înaintea începutului anotimpului rece sau primăvara.

Unitățile Škoda dispun de mijloacele necesare și cunosc instrucțiunile de folosire. De aceea, îmbunătățirile sau măsurile suplimentare pentru îndepărtarea coroziunii trebuie executate de o unitate Škoda.

ATENȚIE!

Nu folosiți substanțe inflamabile, de ex. spray-uri anticorozive, pentru țeava de eșapament sau catalizator. În timpul deplasării aceste substanțe ar putea lua foc - pericol de incendiu! ■

Conservarea cavităților

Toate aceste spații care ar putea fi atacate de coroziune, sunt protejate pentru o perioadă lungă de timp cu **ceară de conservare**.

Conservarea nu trebuie nici verificată nici tratată ulterior. În cazul în care, la temperaturi înalte din aceste spații se scurge ceara, ea trebuie îndepărtată cu un curățător din material plastic și cu benzină ușoară.

ATENȚIE!

Când folosiți benzină ușoară pentru îndepărtarea cerii, respectați prevederile de siguranță și de protecție a mediului – pericol de incendiu! ■

Compartimentul motor

În special în timpul iernii, când se circulă pe străzi pe care a fost împrăștiată sarea, protecția anticorozivă este foarte importantă. De aceea, întregul compartiment motor trebuie curățat și conservat bine înainte și după perioada de împrăștiere a sării, pentru a înlătura acțiunea distructivă a sării.

Unitățile Škoda dispun de substanțele de curățare și de conservare recomandate și sunt echipate cu dispozitivele necesare.

ATENȚIE!

- Înainte de a începe lucrul în compartimentul motorului este necesar să citiți indicațiile din capitolul ⇒ pagina 217.
- Înainte de a curăța compartimentul motorului, lăsați motorul să se răcească.

Atenție!

- Spălarea motorului trebuie executată numai cu contactul luat.
- Înainte de spălarea compartimentului motor se recomandă acoperirea alternatorului.

Indicație privitoare la mediu

Deoarece în timpul spălării motorului se elimină resturi de carburant, grăsimi și ulei, apa reziduală trebuie purificată printr-un separator de ulei. De aceea, spălarea motorului trebuie efectuată numai într-un atelier auto sau într-o benzinărie (dacă acestea sunt dotate corespunzător). ■

Întreținerea interiorului autovehiculului

Elementele din material sintetic, înlocuitori de piele și stofă

Elementele din material sintetic și înlocuitori de piele se pot curăța cu o lavetă umedă. Dacă nu este suficient, aceste elemente pot fi curățate numai cu **substanțe speciale fără dizolvanți**.

Tapițeria textilă și capitonajele ușilor, portbagajului, plafonului ș.a.m.d., trebuie tratate cu substanțe speciale de curățare, respectiv cu **spumă uscată** și cu o perie sau burete moale.

Vă recomandăm să utilizați substanțe de curățare din gama originală Škoda.



Atenție!

Substanțele cu conținut de solvenți atacă materialul și îl deteriorează. ■

Husele scaunelor cu încălzire electrică

Curățați husele **uscat**, pentru a nu deteriora sistemul de încălzire al scaunului.

Curățați husele cu substanțe speciale, cum ar fi spuma uscată ș.a. ■

Pielea naturală

Pielea naturală necesită o întreținere și o atenție deosebită.

Pielea trebuie curățată, în funcție de solicitare, conform instrucțiunilor de mai jos.

Curățarea normală

- Suprafețele murdare trebuie curățate cu o lavetă de bumbac sau lână ușor umezită.

Murdăria persistentă

- Locurile cu murdărie persistentă trebuie curățate cu o lavetă înmuiată într-o soluție de apă cu săpun (2 linguri săpun neutru la 1 litru de apă).
- Aveți grijă ca pielea să nu se ude și apa să nu pătrundă prin cusături.
- Uscați pielea cu o lavetă moale, uscată.

Îndepărtarea petelor

- Petele proaspete în **soluție apoasă** (de ex. cafea, ceai, suc, sânge), se îndepărtează cu o lavetă absorbantă sau un șervet de bucătărie, respectiv dacă pata s-a uscat folosiți o substanță de curățare din setul existent în autovehicul.
- Petele proaspete pe **bază de grăsimi** (de ex. untul, maioneza, ciocolata) trebuie îndepărtate cu o lavetă absorbantă sau un șervet de bucătărie, respectiv dacă pata s-a uscat folosiți o substanță de curățare din setul existent în autovehicul (dacă nu a pătruns în suprafață). ▶

- În cazul **petelor uscate** folosiți un spray dizolvant de grăsimi.
- **Petele speciale** (de ex. pasta de pix, oja, crema de ghetе ș.a.m.d.) trebuie îndepărtate cu o substanță specială de îndepărtat pete.

Întreținerea pielii

- Pielea trebuie curățată de două ori pe an cu substanțele de curățare oferite de unitățile Škoda.
- Nu folosiți substanțe de curățare în exces.
- Uscați pielea cu o lavetă moale.

În cazul în care aveți nelămuriri legate de curățarea părților de piele ale autovehiculului dvs. adresați-vă cu încredere unităților Škoda.



Atenție!

- Pielea nu trebuie tratată în nici un caz cu substanțe dizolvante (de ex. benzina, terebentina), ceara, crema de ghetе sau alte substanțe asemănătoare.
- Evitați expunerea îndelungată la soare pentru a evita decolorarea. La expunerea îndelungată la soare, pielea trebuie să fie protejată prin acoperire.
- Accesoriiile ascuțite de la haine, cum ar fi fermoarele, curelele pot produce zgârieturi sau deteriorări ale pielii care nu mai pot fi îndepărtate.



Indicație

- Pielea trebuie tratată periodic și după fiecare curățare cu cremă cu protecție contra radiațiilor ultraviolete. Crema hrănește pielea, o ajută să respire, o face mai moale și îi conferă umiditate. În același timp asigură și protecția suprafeței.

- Pielea trebuie curățată la fiecare 2 – 3 luni, urmele proaspete de murdărie trebuie îndepărtate imediat.
- Petele proaspete de pastă de pix, cerneală, ruj, cremă de ghetе trebuie îndepărtate cât mai repede posibil.
- Întrețineți și culoarea pielii. Părțile de piele mai decolorate trebuie să fie tratate cu o cremă specială cu colorant. ■

Husele Alcantara

Pentru curățarea huselor Alcantara, nu utilizați soluții pentru întreținerea pielii.

Îndepărtarea prafului și a murdăriei

Spălați husele Alcantara cu o lavetă moale, ușor umezită, sau curățați-le cu un șampon special.

Îndepărtarea petelor

Umeziți o lavetă moale cu apă caldută sau cu spirt diluat și ștergeți ușor pata dinspre margini spre centru.



Atenție!

- Nu folosiți substanțe pentru curățarea pielii.
- Evitați expunerea îndelungată la soare pentru a evita decolorarea. Protejați husele Alcantara de expunerea îndelungată la aer liber și la soare, prin acoperire. ■

Centurile de siguranță

- Păstrați centurile de siguranță curate. ▶

- Centurile murdare se spală numai cu o soluție slabă de săpun.
- Verificați regulat starea centurilor dvs. de siguranță.

Dacă centura este foarte murdară, rularea automată poate fi îngreunată.

 **ATENȚIE!**

- Pentru curățarea centurilor nu este necesară demontarea lor.
- Nu curățați centurile de siguranță chimic, deoarece materialele chimice de curățare distrug țesătura. De asemenea, centurile nu trebuie să vină în contact cu lichide corozive (acizi).
- Centurile de siguranță deteriorate trebuie înlocuite la o unitate Škoda.
- Înainte de a se rula în dispozitiv, centurile trebuie să fie uscate. ■

Carburantul

Benzina

Tipurile de benzină

Există mai multe tipuri de benzină. Citiți manualul „Date tehnice”, pentru a afla ce tipuri de benzină se potrivesc autovehiculului dumneavoastră. Aceleași informații le veți găsi și pe partea interioară a capacului rezervorului de benzină ⇒ [pagina 214, fig. 166](#).

Se face diferența între benzina cu plumb și benzina fără plumb. Toate autovehiculele Škoda cu motor pe benzină sunt echipate cu catalizator și trebuie alimentate numai cu **benzină fără plumb**. Benzina fără plumb trebuie să corespundă standardelor **DIN EN 228**.

Tipurile de benzină se diferențiază prin **cifra octanică** (CO). În cazul în care, în situații de urgență nu aveți la dispoziție tipul de benzină corespunzător, procedați în felul următor:

- Pentru motoare pe **benzină Super fără plumb COR 95**, puteți folosi și benzină normală fără plumb COR 91. Acest lucru determină totuși o foarte mică pierdere de putere.
- Pentru motoare pe **benzină Super fără plumb COR 98**, puteți folosi și benzină Super fără plumb COR 95. Acest lucru poate determina totuși o foarte mică pierdere de putere. Pentru cazul în care nu aveți la dispoziție benzinele de mai sus, puteți **numai în caz de urgență** să folosiți și benzină normală fără plumb COR 91. Alimentați cât de repede aveți ocazia cu benzină Super Plus fără plumb COR 98 sau benzină Super fără plumb COR 95.

Dacă se întâmplă ca benzina fără plumb pe care o aveți la dispoziție să aibă o cifră octanică mai mică decât cea necesară motorului autovehiculului dvs., deplasați-vă cu turajii medii și cu solicitare mică a motorului.

Carburant cu o cifră octanică mai mare decât cea indicată, poate fi folosit fără restricții. Însă nu vă așteptați la îmbunătățiri în ceea ce privește puterea motorului și consumul!

Modul de funcționare, performanțele și durata de viață a motorului sunt decisiv influențate de calitatea combustibilului. Nu adăugați aditivi. **Utilizați carburant corespunzător normei.**

Indicații suplimentare referitoare la alimentare găsiți ⇒ [pagina 214, „Alimentarea”](#).

Atenție!

- Este suficientă o singură alimentare cu benzină cu conținut de plumb, pentru a se deteriora catalizatorul.
- Când se folosește benzină cu o cifră octanică scăzută, turajii mari sau solicitarea puternică a motorului pot provoca defecțiuni ale acestuia. ■

Diesel

Carburantul diesel

Tipuri de carburant Diesel

Autovehiculul dvs. poate fi alimentat cu următoarele tipuri de carburant Diesel:

- **Carburant Diesel** cu cifra cetanică nu mai mică de CC 49 (Cifra cetanică este o măsură pentru inflamabilitate). Carburantul diesel trebuie să corespundă standardelor **DIN EN 590**. ▶

- **Carburantul bio (RME)** trebuie să corespundă **DIN EN 14.214**. Luați în considerare indicațiile următoare.
- **Carburantul diesel amestec** conform normei **CSN 65 6508 din 02/2003** conține carburant diesel conform normei **DIN EN 590** și un procent de carburant bio (RME) conform normei **DIN EN 14 214**, în următoarele concentrații:
 - 5% carburant bio RME conform normei **DIN EN 14 214** - denumire **SMN 5**,
 - 30% carburant bio RME conform normei **DIN EN 14 214** - denumire **SMN 30**.

Aditivii

Aditivii (benzina și substanțele asemănătoare) nu trebuie amestecate în carburantul diesel.

Când carburantul diesel este de calitate proastă, este necesar ca **filtrul de carburant** să fie purjat de apă mai des decât este indicat în planul de service.

Indicații referitoare la alimentare găsiți ⇒ pagina 214, „Alimentarea“.



Atenție!

- Utilizați carburant corespunzător normei. Este suficientă o singură alimentare cu carburant care nu corespunde normei, pentru a se deteriora instalația de carburant.
- Colectarea apei în filtru poate duce la avarierea motorului. ■

Biocarburantul

Biocarburantul (metilester din ulei de rapiță) se obține din ulei de plante printr-un proces chimic.

Biocarburantul nu conține sulf. De aceea la ardere nu se degajă bioxid de sulf (SO₂).

Gazele conțin mai puțin:

- monoxid de carbon (CO),
- hidrocarburi (HC),
- impurități (fungine)

decât la utilizarea carburanților obișnuți.

Combustibilul bio este biologic mai ușor degradabil.

La utilizarea biocarburantului, trebuie luate în considerare următoarele:

- **Performanțele** la deplasare pot fi ușor mai scăzute.
- **Consumul de carburant** poate fi mai mare.

Biodiesel conform **DIN E 51 606** se poate amesteca cu diesel conform **DIN EN 590**.

La temperaturi sub -10 °C vă recomandăm să folosiți carburant diesel.



Atenție!

- Este suficientă o singură alimentare cu biocarburant care nu corespunde normei **DIN E 51 606**, pentru a se deteriora instalația de carburant.
- La autovehiculele cu motor diesel, echipate cu filtru de impurități, utilizarea carburantului Bio și RME este interzisă ⇒ pagina 31. ■

Utilizarea pe timp de iarnă

Carburant diesel pentru iarnă

Pe timpul iernii, benzinăriile comercializează un alt tip de carburant diesel decât în timpul verii. Dacă se folosește „carburant diesel pentru vară”, la ▶

temperaturi sub 0 °C pot apărea deranjamente, deoarece combustibilul își modifică densitatea (parafina condensează).

De aceea, norma DIN EN 590 prevede clase de carburanți diesel pentru fiecare anotimp. „Carburantul diesel pentru iarnă” rezistă până la temperaturi de -20 °C.

În țări cu alte condiții climaterice există motorină care se comportă diferit. Unitățile Škoda și benzinăriile din țările respective sunt în măsură să dea informații despre carburanții diesel disponibili.

Preîncălzirea filtrului

Autovehiculul dvs. este echipat cu o instalație de preîncălzire a filtrului de carburant. Astfel, se asigură o stare de funcționare ireproșabilă a motorinei până la temperaturi de -25 °C.

Biocarburantul

La temperaturi sub -10 °C vă recomandăm să folosiți carburant diesel.



Atenție!

În motorină nu trebuie să se amestece aditivi, inclusiv benzina, pentru îmbunătățirea fluidizării. ■

Alimentarea

Procesul de alimentare

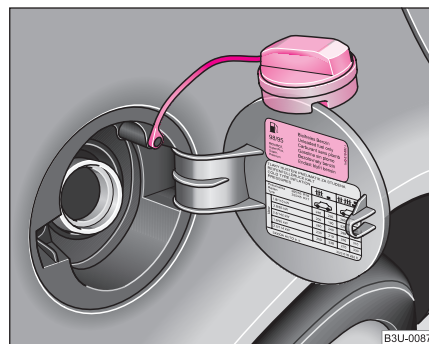

Fig. 166 Clapeta rezervorului cu capacul deschis.

Deschiderea capacului rezervorului

- Clapeta rezervorului se descurie de la comutatorul din ușa conducătorului ⇒ pagina 45.
- Deschideți clapeta rezervorului.
- Rotiți capacul rezervorului spre stânga.
- Prindeți capacul rezervorului pe marginea de sus a clapetei ⇒ fig. 166.

Închiderea capacului rezervorului

- Înșurubați capacul rotind spre dreapta, până se aude un sunet de blocare. ▶

- Apăsați clapeta.

Pe partea interioară a clapetei rezervorului se găsesc indicații referitoare la sortimentele de carburant, mărimea pneurilor și valorile presiunii din pneuri. Indicații suplimentare referitoare la carburant ⇒ pagina 212, „Carburantul”.

Rezervorul de carburant are o capacitate de cca. 62 litri.

! ATENȚIE!

Dacă trebuie neapărat să transportați o canistră, respectați prevederile legale. Din motive de siguranță vă recomandăm să nu transportați în portbagaj canistre cu carburant de rezervă. În cazul unui accident aceasta s-ar putea sparge și ar exista pericolul unui incendiu.

! Atenție!

- Ștergeți imediat carburantul scurs pe vopseaua autovehiculului. În special când se utilizează carburant biodiesel - pericol de deteriorare a vopselei!
- La autovehiculele cu catalizator, nu este permisă consumarea întregii cantități de carburant din rezervor. Din cauza alimentărilor neregulate cu carburant, se pot produce rateuri la aprindere, iar carburantul ners poate intra în instalația de evacuare a gazelor, ceea ce ar determina defectarea catalizatorului.



Indicație privitoare la mediu

În momentul opririi automate a pompei de benzină, rezervorul este plin. Nu trebuie să mai alimentați, deoarece se ocupă volumul de expansiune. La încălzire, carburantul se poate scurge din rezervor. ■

Deblocarea de urgență a clapetei rezervorului

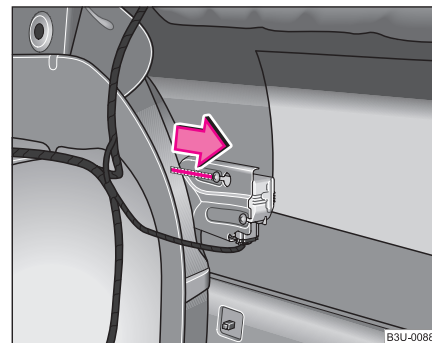

Fig. 167 Portbagajul: Descuiera de urgență a clapetei rezervorului

Când încuierea electrică este defectă, clapeta rezervorului se poate descuia manual.

- Deschideți capacul portbagajului.
- Deșurubați clipsul de fixare din capitonajul lateral dreapta și trageți capitonajul de pe caroserie.
- Pentru a debloca clapeta rezervorului trageți de ureche în sensul indicat de săgeată ⇒ fig. 167.

! ATENȚIE!

La descuiera manuală atenție la marginile ascuțite ale caroseriei - pericol de rănire! ■

Verificarea și completarea

Compartimentul motor

Deblocarea capotei motorului

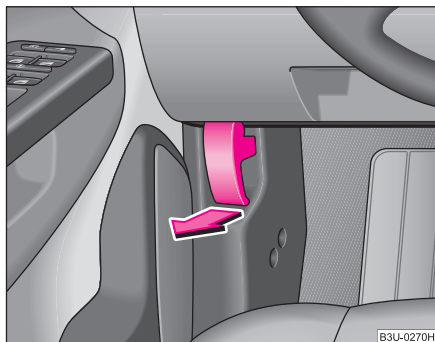

Fig. 168 Maneta de deblocare a capotei motorului

Deblocarea capotei motorului

- Trageți maneta de deblocare de sub bord, pe partea conducătorului ⇒ fig. 168.

Capota motorului va sări sub acțiunea arcului. Simultan iese la vedere un mâner de tragere în grila radiatorului. ■

Deschiderea și închiderea capotei motorului

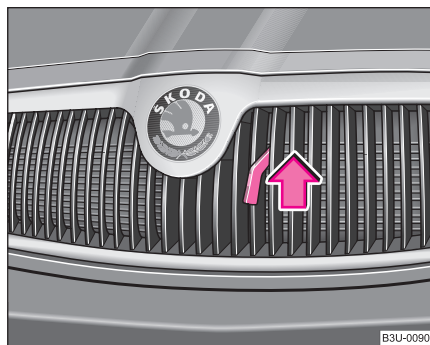

Fig. 169 Grilajul radiatorului: Mâner

Deschiderea capotei motorului

- Deblocați capota motorului ⇒ fig. 168.
- Înainte de deschiderea capotei motorului verificați ca ștergătoarele de parbriz să nu fie ridicate de pe parbriz, deoarece se pot produce deteriorări ale vopselei.
- Trageți mânerul ⇒ fig. 169 și ridicați capota motorului.

Închiderea capotei motorului

- Trageți capota motorului în jos până se învinge forța arcului de presiune.

- Lăsați capota motorului să cadă în încuietore de la o înălțime de cca. 30 cm - **nu apăsați!**

Capota motorului este menținută în poziție deschisă de către un amortizor.

ATENȚIE!

- Nu deschideți niciodată capota motorului dacă auziți sau vedeți că din compartimentul motorului ies aburi sau lichid de răcire – Pericol de opărire! Așteptați până când nu se mai vede ieșind abur sau lichid de răcire de sub capota motorului.
- Din motive de siguranță, capota motorului trebuie să fie închisă în timpul deplasării. De aceea, după închiderea capotei, verificați dacă s-a blocat corespunzător.
- Dacă în timpul deplasării observați că nu s-a închis bine, opriți imediat pentru a închide capota – pericol de accident!

Atenție!

- Nu deschideți niciodată capota motorului de mâner - pericol de deteriorare.
- Înainte de deschiderea capotei motorului verificați ca ștergătoarele de parbriz să nu fie ridicate de pe parbriz. Altfel s-ar putea produce deteriorări ale vopselei. ■

Lucrările în compartimentul motorului

La executarea lucrărilor în compartimentul motor trebuie acordată o atenție deosebită!

La executarea lucrărilor în compartimentul motorului, de ex. verificări și completări cu lichid de frână, pot apărea accidentări, arsuri sau incendii. De aceea trebuie respectate indicațiile de avertizare de mai jos și regulile de siguranță general valabile. Compartimentul motorului este o zonă periculoasă ⇒ .

ATENȚIE!

- Nu deschideți niciodată capota motorului dacă auziți sau vedeți că din compartimentul motorului ies aburi sau lichid de răcire – Pericol de opărire! Așteptați până când nu se mai vede ieșind abur sau lichid de răcire de sub capota motorului.
- Opriți motorul și scoateți cheia din contact.
- Acționați frâna de staționare.
- La autovehiculele cu cutie de viteze manuală, introduceți maneta schimbătorului de viteze în poziția neutră, iar la autovehiculele cu cutie de viteze automată selectați poziția P.
- Lăsați motorul să se răcească.
- Copiii nu trebuie să se găsească în apropierea compartimentului motorului.
- Nu atingeți piesele fierbinți ale motorului – pericol de arsură!
- Nu vărsați niciodată lichide pe motorul încins. Aceste lichide (de ex. antigelul conținut de lichidul de răcire) ar putea lua foc!
- Evitați producerea scurtcircuitelor în instalația electrică – mai ales la baterie.
- Nu puneți niciodată mâna în zona ventilatorului atâta timp cât motorul este cald. Ventilatorul ar putea porni brusc!

⚠ ATENȚIE! Continuare

- Nu deschideți niciodată capacul rezervorului lichidului de răcire atâta timp cât motorul este cald. Sistemul de răcire se află sub presiune!
- Pentru protejarea feței, mâinilor și brațelor de aburii sau de lichidele fierbinți, trebuie să folosiți o lavetă mare la deschiderea capacului rezervorului lichidului de răcire.
- Nu uitați scule sau lavete în compartimentul motorului.
- Dacă trebuie să se lucreze sub autovehicul, acesta trebuie asigurat împotriva alunecării și sprijinit cu capre de sprijin – ridicarea pe cric nu este suficientă, pericol de accidentare!
- Dacă trebuie să efectuați operații de verificare în timpul funcționării motorului, există un pericol suplimentar de la piesele care se rotesc (de ex. curele de transmisie, alternator, ventilator etc.) și de la instalația de aprindere de înaltă tensiune. Respectați următoarele:
 - Nu atingeți cablurile instalației de aprindere.
 - Evitați contactul obiectelor de podoabă, a hainelor largi sau a părului lung cu piesele mobile ale motorului – pericol de moarte! De aceea, înainte de a lucra în compartimentul motorului scoateți bijuteriile, strângeți-vă părul și purtați haine strânse pe corp.
- Când este necesară executarea lucrărilor la sistemul de alimentare cu combustibil sau la instalația electrică, trebuie respectate următoarele indicații de avertizare:
 - Deconectați întotdeauna bateria de la instalația electrică.
 - Nu fumați.
 - Nu lucrați niciodată în apropierea focului deschis.
 - Țineți mereu la dispoziție un stingător de incendii.

⚠ Atenție!

La completarea cu lichide, trebuie să fiți atenți să nu confundați lichidele. În caz contrar ar putea apărea defecțiuni în funcționare și avarii ale autovehiculului! ■

Prezentarea compartimentului motorului

Cele mai importante puncte de control

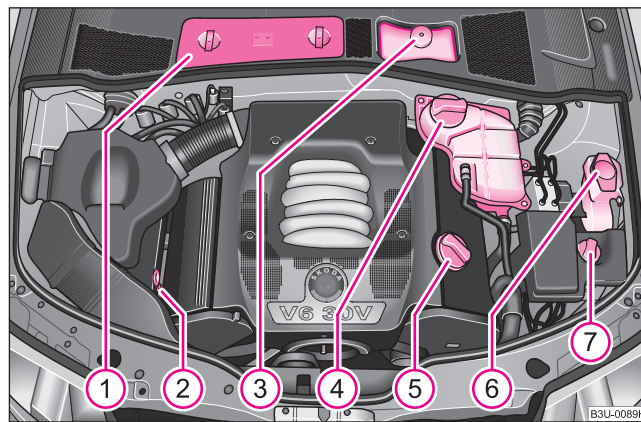

Fig. 170 motor pe benzină cu 6 cilindri 2,8 l/142 kW

① Baterie (sub un capac)	226
② Joă nivel ulei motor	220
③ Rezervor lichid frână	225 ▶

4	Vasul de expansiune al lichidului de răcire	223
5	Gură de umplere ulei motor	221
6	Rezervor lichid spălare geamuri	231
7	Rezervor pentru servo-direcție	188



Indicație

Disponerea acestor rezervoare în compartimentul motorului este identică la motoarele pe benzină și pe motorină. ■

Uleiul de motor

Specificațiile uleiului motor

Tipurile de ulei motor sunt împărțite după specificații exacte.

Din fabricație, motorul este umplut cu ulei de calitate superioară, pentru toate anotimpurile - în afară de zonele climatice extreme.

La completare puteți amesteca diferitele uleiuri între ele. Acest lucru nu este valabil pentru autovehiculele cu intervale flexibile de service (QG1).

Uleiurile de motor se dezvoltă în permanență. De aceea, datele din acest manual corespund informațiilor avute la dispoziție la momentul tipării.

Unitățile Škoda sunt informate întotdeauna de modificările apărute, de societatea Škoda Auto. Înlocuiți uleiul de motor la o unitate Škoda.

Specificațiile prezentate în continuare (Norme VW) trebuie să apară individual sau împreună cu altele, pe recipient.

Specificațiile uleiului motor pentru autovehiculele cu intervale fixe de service (QG2)

	Specificație
benzină - 4 cil.	VW 501 01 VW 502 00 VW 504 00
Motoare diesel	VW 505 01 ^{a)} VW 505 00 ^{b)} VW 507 00

a) Nu este valabil pentru motorul cu pompă-injector și pentru motorul cu FDI (filtru diesel de impurități).

b) Nu este valabil pentru motorul cu FDI (filtru diesel de impurități). Informații detaliate vezi **FDI**.

Specificațiile uleiului motor pentru autovehiculele cu intervale flexibile de service (QG1)

	Specificație
benzină - 4 cil.	VW 503 00 VW 504 00
Motoare diesel	VW 506 01 ^{a)} VW 507 00

a) Nu este valabil pentru motorul cu FDI (filtru diesel de impurități). Informații detaliate vezi **FDI**.



Atenție!

Pentru autovehiculele cu intervale flexibile de service (QG1) trebuie să utilizați numai uleiurile indicate mai sus. Pentru a păstra proprietățile uleiurilor de motor, vă recomandăm să utilizați numai uleiuri cu aceeași specificație. În situații de urgență, puteți adăuga o singură dată maxim 0,5 l ulei de motor cu specificația VW 502 00 (numai la motoarele pe benzină) sau ►

specificația VW 505 01 (numai la motoarele diesel). Alte uleiuri de motor nu trebuie folosite - pericol de avarie la motor!

Indicație

- Înainte de o călătorie lungă, vă recomandăm să cumpărați ulei de motor cu specificația corespunzătoare și să îl depozitați în autovehicul. Astfel aveți la dispoziție întotdeauna uleiul corespunzător.
- Vă recomandăm să utilizați uleiuri din gama de uleiuri originale Škoda.
- Informații detaliate - vezi manualul Planul de service. ■

Verificarea nivelului uleiului

Joja indică nivelul uleiului.

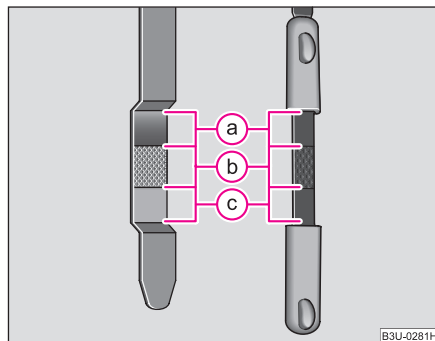



Fig. 171 Joja

Verificarea nivelului uleiului

- Parcați autovehiculul pe o suprafață plană.

- Opriti motorul.
- Deschideți capota motorului ⇒  v. „Lucrările în compartimentul motorului” la pagina 217.
- Așteptați câteva minute și scoateți joja.
- Ștergeți-o cu o lavetă curată și introduceți-o din nou până la limită.
- Scoateți joja din nou și citiți nivelul uleiului ⇒ fig. 171.

Nivelul uleiului în zona **(a)**

- Nu este permisă completarea cu ulei.

Nivelul uleiului în zona **(b)**

- **Puteți** adăuga ulei. Astfel se poate întâmpla ca după aceea nivelul uleiului să se afle în zona **(a)**.

Nivelul uleiului în zona **(c)**

- **Trebuie** să adăugați ulei ⇒ pagina 221. Este suficient ca după aceea nivelul să fie undeva în zona **(b)**.

Este normal ca motorul să consume ulei. În funcție de modul de exploatare și de condițiile existente, consumul de ulei poate atinge 0.5 l/1,000 km. În primii 5.000 kilometri, consumul de ulei poate fi mai mare.

De aceea, nivelul uleiului trebuie verificat la intervale regulate, de preferat la fiecare alimentare, sau înaintea parcurgerii unor distanțe mari.

La suprasolicitări ale motorului, ca de ex. la drumuri lungi pe autostradă vara, în cazul utilizării remorcii sau în zonele muntoase, nivelul uleiului trebuie menținut pe cât posibil în zona **(a)** - **dar nu deasupra**. ▶

Un nivel prea scăzut al uleiului este semnalizat de lampa de control din tabloul de instrumente ⇒ pagina 34, „Uleiul motor “. În această situație verificați urgent nivelul uleiului. Completați cu ulei dacă este necesar.

ATENȚIE!

Înainte de începerea lucrărilor în compartimentul motorului citiți și respectați avertismentele ⇒ pagina 217, „Lucrările în compartimentul motorului“.

Atenție!

- Nivelul uleiului nu trebuie să fie în nici un caz, deasupra zonei . Pericol de defectare a catalizatorului.
- Dacă în anumite condiții nu este posibilă completarea cu ulei de motor, **nu continuați deplasarea. Opriți motorul** și solicitați asistență de specialitate la o unitate autorizată, deoarece se poate produce o avarie gravă la motor. ■

Completarea cu ulei de motor

- Controlați nivelul uleiului ⇒ pagina 220.
- Deșurubați capacul gurii de umplere.
- Completați uleiul în cantități de câte 0,5 litri ⇒ pagina 219, „Specificațiile uleiului motor“.
- Controlați nivelul uleiului ⇒ pagina 220.
- Însurubați cu grijă capacul gurii de umplere și împingeți joja până la limită.

ATENȚIE!

- Când se efectuează umplerea, atenție la piesele fierbinți ale motorului – pericol de incendiu!
- Înainte de începerea lucrărilor în compartimentul motorului citiți și respectați avertismentele ⇒ pagina 217, „Lucrările în compartimentul motorului“.



Indicație privitoare la mediu

Nivelul uleiului nu trebuie să fie în nici un caz, deasupra zonei  ⇒ pagina 220, fig. 171. În caz contrar, uleiul poate fi absorbit în motor și ar putea ajunge în atmosferă prin instalația de evacuare a gazelor. Uleiul poate fi ars în catalizator și l-ar putea deteriora. ■

Înlocuirea uleiului de motor

Uleiul de motor trebuie înlocuit conform intervalelor propuse în Planul de service sau conform indicatorului intervalelor de service ⇒ pagina 16.

ATENȚIE!

- Efectuați schimbul de ulei dvs. numai dacă dispuneți de cunoștințele de specialitate necesare!
- Înainte de începerea lucrărilor în compartimentul motorului citiți și respectați avertismentele ⇒ pagina 217, „Lucrările în compartimentul motorului“.
- Mai întâi lăsați motorul să se răcească – pericol de opărire cu ulei.
- Folosiți ochelari protectori – pericol de accidentare cu stropi de ulei.

⚠ ATENȚIE! Continuare

- **Uleiul este toxic! Uleiul uzat nu trebuie păstrat la îndemâna copiilor.**

⚠ Atenție!

În ulei nu trebuie amestecați alți aditivi - pericol de deteriorare a motorului! Defecțiunile care apar ca urmare a nerespectării acestor indicații nu sunt acoperite de garanție.

🌸 Indicație privitoare la mediu

- În nici un caz nu aruncați uleiul în sistemul de canalizare sau în pământ.
- Din cauza problemelor de reciclare, a uneltelor și a cunoștințelor de specialitate necesare, înlocuirea uleiului și a filtrului de ulei trebuie efectuată de o unitate Škoda.

📄 Indicație

Dacă mâinile dvs. intră în contact cu uleiul motor, trebuie să vă spălați bine. ■

Sistemul de răcire

Lichidul de răcire

Lichidul de răcire are rolul de a răci motorul.

Sistemul de răcire nu are nevoie de întreținere în cazul unei utilizări normale. Lichidul de răcire se compune din apă și 40 % aditiv de răcire.

Acest amestec garantează nu numai o protecție la îngheț până la $-25\text{ }^{\circ}\text{C}$, ci și protecția sistemului de răcire și de încălzire împotriva coroziunii. În plus împiedică și depunerile de calcar și ridică punctul de fierbere al lichidului de răcire.

Concentrația lichidului de răcire nu trebuie micșorată în timpul verii sau în țările cu climă caldă, prin completarea cu apă. **Procentul aditivului din lichidului de răcire trebuie să fie de cel puțin 40 %.**

Dacă din motive climatice este necesar un procent mai ridicat de aditiv, puteți ridica concentrația de aditiv până la 60 % (protecție la îngheț până la cca. $-40\text{ }^{\circ}\text{C}$). Apoi protecția la îngheț se diminuează.

Autovehiculele pentru țările cu climă rece (de ex. Suedia, Norvegia, Finlanda), au din fabricație o protecție la îngheț până la cca. $-35\text{ }^{\circ}\text{C}$. Procentul aditivului din lichidul de răcire trebuie să fie de cel puțin 50 %.

Lichidul de răcire

Sistemul de răcire este prevăzut din fabricație cu lichid de răcire (culoare mov), care corespunde specificației TL-VW 774 F.

Pentru completare, vă recomandăm să folosiți antigelul - G12 PLUS (culoare mov).

Dacă aveți întrebări în ceea ce privește lichidul de răcire, adresați-vă unei unități Škoda.

Aditivul corespunzător îl primiți de la unitățile Škoda.

⚠ Atenție!

- **Alți aditivi ar putea influența negativ acțiunea anticorozivă.**
- **Pagubele provocate de nerespectarea acestor indicații pot duce la avarii grave ale motorului. ■**

Verificarea nivelului lichidului de răcire

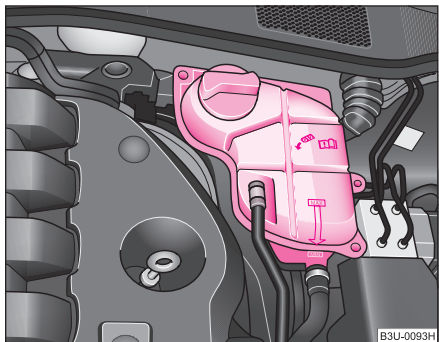



Fig. 172 Compartimentul motor: Vasul de expansiune al lichidului de răcire

Vasul de expansiune al lichidului de răcire se găsește în partea stângă a compartimentului motorului.

- Opriți motorul.
- Deschideți capota motorului ⇒ ⚠ v. „Lucrările în compartimentul motorului“ la pagina 217.
- Verificați nivelul lichidului de răcire din vasul de expansiune ⇒ fig. 172. Când motorul este rece, nivelul lichidului de răcire trebuie să se afle între marcajele „MIN“ și „MAX“. Când motorul este cald, nivelul lichidului de răcire poate fi și puțin peste marcajul „MAX“.

Un nivel prea scăzut al lichidului de răcire va fi semnalizat de lampa de control din tabloul de instrumente  ⇒ pagina 28. De aceea vă reco-

mandăm să verificați din când în când nivelul lichidului de răcire, direct în rezervor.

Pierderile de lichid de răcire

Pierderile de lichid de răcire sunt cauzate mai ales de **neatenșități**. Nu vă mulțumiți doar cu a adăuga lichid de răcire. Apelați la un dealer Audi pentru verificarea sistemului de răcire.

Dacă sistemul este etanș, pierderile pot fi cauzate de împingerea lichidului de răcire în timpul fierberii prin supapa capacului vasului de expansiune.

⚠ ATENȚIE!

Înainte de începerea lucrărilor în compartimentul motorului citiți și respectați avertismentele ⇒ pagina 217, „Lucrările în compartimentul motorului“.

⚠ Atenție!

Dacă nu puteți găsi cauza supraîncălzirii lichidului, adresați-vă urgent unei unități autorizate; în caz contrar se pot produce defecțiuni grave la motor. ■

Adăugarea lichidului de răcire

- Opriți motorul.
- Lăsați motorul să se răcească.
- Puneți o lavetă pe capacul vasului de expansiune ⇒ fig. 172 și desfaceți capacul **cu grijă** spre stânga ⇒ ⚠.
- Completați cu lichid de răcire. ▶

– Înșurubați capacul până se fixează cu un zgomot.

Lichidul de răcire pe care l-ați adăugat trebuie să corespundă anumitor specificații ⇒ pagina 222, „Lichidul de răcire“. Dacă în cazuri de urgență, nu aveți la dispoziție aditiv de răcire G12 PLUS, nu trebuie să folosiți alți aditivi. Completați numai cu apă și la prima ocazie restabiliți concentrația necesară de apă și aditiv, recomandabil la o unitate autorizată.

Completați numai cu lichid de răcire nou.

Nu adăugați peste nivelul „MAX“! La încălzire, surplusul de lichid de răcire va fi împins din sistemul de răcire prin supapa de suprapresiune din capacul vasului de expansiune.

În cazul în care pierderile de lichid de răcire sunt mari, completarea nu trebuie făcută decât cu motorul rece. Astfel veți evita deteriorarea motorului.

ATENȚIE!

- **Sistemul de răcire se află sub presiune! Nu deschideți capacul vasului de expansiune când motorul este cald - pericol de opărire!**
- **Lichidul de răcire și aditivii acestuia sunt dăunători sănătății. Evitați contactul cu lichidul de răcire. Vaporii de lichid de răcire sunt și ei dăunători sănătății. Aditivul trebuie păstrat în recipiente originale și neaccesibile copiilor - pericol de intoxicare!**
- **Dacă v-au intrat în ochi stropi de lichid de răcire, clătiți imediat cu apă curată și adresați-vă unui medic.**
- **Mergeți urgent la doctor și în cazul înghițirii lichidului de răcire.**

Atenție!

Dacă în anumite condiții nu este posibilă completarea cu lichid de răcire, **nu continuați deplasarea. Opriți motorul** și solicitați asistență de speci-

alitate la o unitate autorizată, deoarece se poate produce o avarie gravă la motor.



Indicație privitoare la mediu

Nu este permisă refolosirea lichidului de răcire. El trebuie colectat și depozitat respectându-se indicațiile de protecție a mediului înconjurător. ■

Ventilatorul pentru lichidul de răcire

Ventilatorul lichidului de răcire poate porni brusc.

Ventilatorul este pus în funcțiune de un electromotor și este comandat de temperatura lichidului de răcire.

După oprirea motorului, ventilatorul mai poate funcționa încă maxim 10 minute. El ar putea porni automat după un timp, dacă

- temperatura lichidului de răcire este ridicată din cauza acumulării de căldură, sau
- când compartimentul cald al motorului este încălzit suplimentar de razele soarelui.

ATENȚIE!

Când executați lucrări în compartimentul motorului trebuie să aveți în vedere și că ventilatorul poate porni automat - pericol de accidentare! ■

Lichidul de frână

Verificarea nivelului lichidului de frână

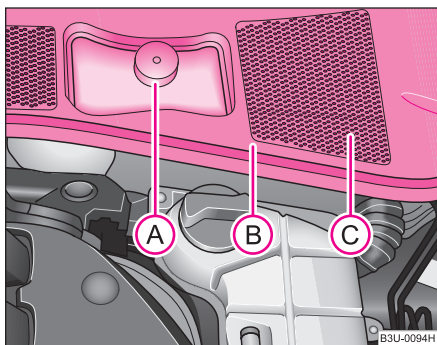

Fig. 173 Compartimentul motor: Rezervorul lichidului de frână

Poziția vasului în compartimentul motorului reiese și din imaginea alăturată ⇒ pagina 218. La autovehiculele cu volanul pe dreapta, rezervorul pentru lichidul de frână se află în cealaltă parte a compartimentului motor.

- Opriți motorul.
- Deschideți capota motorului ⇒ ⚠ v. „Lucrările în compartimentul motorului“ la pagina 217.
- Scoateți garnitura de etanșare (B) ⇒ fig. 173 parțial, și ridicați capacul (C).

- Verificați nivelul lichidului de frână din rezervor (A). Nivelul trebuie să se găsească între marcajele „MIN“ și „MAX“. Marcajul se găsește pe lateralul rezervorului.

În funcționare, apare o mică scădere a nivelului lichidului de frână, prin uzura materialelor de fricțiune și reglarea automată a frânelor.

Dacă nivelul lichidului scade totuși vizibil în scurtă vreme, sau scade sub marcajul „MIN“, se poate ca instalația de frânare să fi devenit neetanșă. Când nivelul lichidului de frână este prea scăzut, acest lucru este semnalizat de aprinderea lămpii de control (ⓘ) din tabloul de instrumente ⇒ pagina 37. În această situație **opriți imediat și nu continuați deplasarea! Solicitați asistență de specialitate.**

⚠ ATENȚIE!

- Înainte de începerea lucrărilor în compartimentul motorului citiți și respectați avertismentele ⇒ pagina 217, „Lucrările în compartimentul motorului“.
- Dacă lichidul se află sub marcajul „MIN“ nu continuați deplasarea – pericol de accident! Solicitați asistență de specialitate. ■

Înlocuirea lichidului de frână

Lichidul de frână atrage umezeala. De aceea, cu timpul, va absorbi apa din atmosferă. Conținutul ridicat de apă din lichidul de frână poate constitui cauza formării coroziunii în instalația de frânare. Conținutul de apă reduce punctul de fierbere al lichidului de frână. **De aceea, lichidul de frână trebuie schimbat o dată la doi ani.**

Trebuie să se folosească numai lichide de frână noi, originale Škoda. Specificația trebuie să fie „FMVSS 116 DOT 4“.

Se recomandă efectuarea schimbării lichidului de frână în cadrul unei inspecții service la o **unitate Škoda**.

ATENȚIE!

- Dacă lichidul de frână este prea vechi, se poate ajunge, prin suprasolicitarea frânei, la formarea bulilor de vapori în instalația de frânare. Astfel efectul frânării și totodată siguranța la rulare sunt serios afectate.
- Lichidul de frână este toxic! De aceea trebuie păstrat în recipiente originale închise și departe de îndemâna copiilor.

Atenție!

Lichidul de frână deteriorează vopseaua autovehiculului.

Indicație privitoare la mediu

Din cauza metodelor speciale de îndepărtare, a uneltelor și cunoștințelor de specialitate necesare, înlocuirea lichidului de frână trebuie executată la o unitate Škoda. ■

Bateria

Lucrări la baterie

La executarea lucrărilor la baterie trebuie acordată o atenție deosebită!

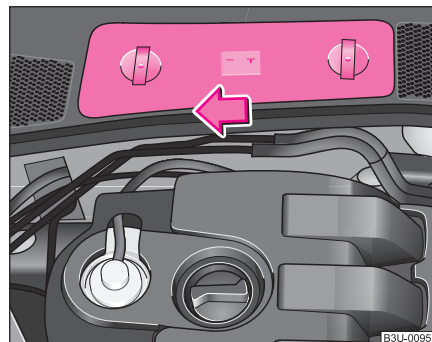



Fig. 174 Compartimentul motor: Colectorul de apă - capacul bateriei

Bateria se găsește în compartimentul motor în rezervorul de apă, sub un capac.

Scoaterea capacului

- Apăsăți capacul în sensul indicat de săgeată ⇒ **fig. 174**.

La executarea lucrărilor la baterie și la instalația electrică pot apărea răniri, opăriri sau alte accidentări. De aceea trebuie respectate indicațiile de avertizare de mai jos ⇒  și regulile de siguranță general valabile. ►

ATENȚIE!

- Acidul din baterie este coroziv, de aceea trebuie manevrat cu foarte mare atenție. La manevrarea bateriei purtați mănuși, ochelari de protecție și salopete. Vaporii acizi din aer irită căile respiratorii și provoacă conjunctivite și inflamații respiratorii. Acidul din baterie atacă smalțul dinților, după contactul cu pielea se produc răni adânci cu durată lungă de vindecare. Contactul repetat cu vaporii de acid provoacă boli ale pielii (inflamații, abcese). La contactul cu apa, acizii se diluează prin degajare de căldură.
- Nu răsturnați bateria, deoarece acidul se poate scurge din baterie. Protejați-vă ochii cu ochelari sau măști de protecție! Există pericolul orbirii! Când acidul din baterie intră în contact cu ochii, spălați repede cu apă câteva minute. Apoi adresați-vă urgent unui medic.
- Picăturile de acid de pe piele și haine trebuie neutralizate imediat cu apă și săpun; se clătește cu multă apă. Dacă ați înghițit acid adresați-vă urgent unui medic.
- Copiii nu trebuie lăsați în preajma bateriei.
- La încărcarea bateriei se degajă oxigen, existând riscul producerii unei explozii. Explozia poate fi provocată și de producerea de scântei la scoaterea fișei cablului din priză cu contactul pus.
- Prin contactul polilor bateriei cu alte obiecte (de ex. obiecte de metal sau fire electrice) se pot produce scurtcircuite. Urmarea eventuală a unui scurtcircuit: topirea elementelor de plumb, explozia și incendierea bateriei, stropirea cu acid.
- Sunt interzise focul deschis și lumina, fumatul și activitățile în urma cărora se pot produce scântei. Evitați producerea scânteiilor la manevrarea cablurilor și a aparatelor electrice. Scânteiile puternice pot provoca accidente.
- Înainte de efectuarea lucrărilor la instalația electrică, opriți motorul, luați contactul și opriți toți consumatorii electrici; deconectați cablul minus (-) al bateriei. Dacă doriți să înlocuiți

ATENȚIE! Continuare

becurile cu incandescență, este suficient să stingeți lampa respectivă.

- Nu încărcați niciodată o baterie înghețată - pericol de explozie și accidente! Înlocuiți bateria.
- Nu folosiți baterii care prezintă defecțiuni - pericol de explozie! Bateria care prezintă deteriorări trebuie înlocuită imediat.

Atenție!

- Bateria trebuie deconectată numai când contactul este luat, deoarece instalația electrică (componentele electronice) a autovehiculului se pot deteriora. La deconectarea bateriei de la rețeaua de bord deconectați mai întâi polul minus (-) al bateriei. Apoi polul plus (+).
- La conectarea bateriei, conectați mai întâi polul plus (+) și apoi polul minus (-). Nu schimbați polii cablului de conectare - pericol de incendiu!
- Atenție ca acidul din baterie să nu intre în contact cu caroseria, deoarece poate deteriora vopseaua.
- Pentru a proteja bateria de razele UV, nu expuneți bateria la lumina directă a zilei.



Indicație privitoare la mediu

Bateriile deteriorate sunt dăunătoare mediului înconjurător - adresați-vă unei unități autorizate.



Indicație

După conectarea bateriei, respectați indicațiile ⇒ pagina 231, „Conectarea și deconectarea bateriei”. ■

Bateria cu indicator al nivelului de încărcare, așa numitul ochi magic

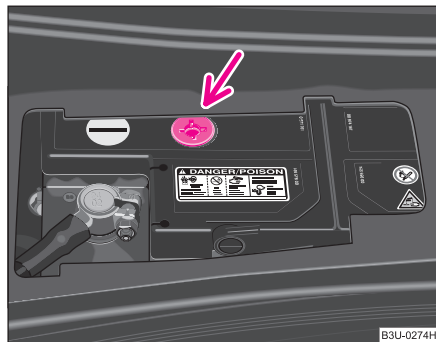

Fig. 175 Compartimentul motor: Bateria cu ochi magic

Pe partea de sus a bateriei se găsește așa numitul ochi magic ⇒ fig. 175. „Ochiul magic” își modifică culoarea în funcție de nivelul de încărcare și de nivelul acidului din baterie.

Bulele de aer pot influența culoarea „ochiului magic”. De aceea, înainte de verificare, ciocăniți ușor pe „ochiul magic”.

- Culoarea verde - bateria este încărcată suficient
- Culoare închisă - bateria trebuie încărcată
- Culoare galbenă sau incolor - verificați bateria la o unitate specializată.

Bateriile mai vechi de 5 ani trebuie înlocuite. Vă recomandăm să realizați verificarea și corectarea nivelului acidului, precum și înlocuirea bateriei, la o unitate specializată.

⚠ Atenție!

Dacă autovehiculul nu este folosit mai mult de 3 - 4 săptămâni, bateria se va descărca deoarece unii consumatori consumă curent și în timpul staționării autovehiculului. Puteți împiedica descărcarea bateriei prin deconectarea polului minus al bateriei sau prin încărcarea bateriei cu curent. La efectuarea lucrărilor la baterie, respectați indicațiile ⇒ pagina 226, „Lucrări la baterie”. ■

Verificarea nivelului acidului

În condiții normale de utilizare, bateria aproape că **nu necesită întreținere**. La temperaturi exterioare ridicate sau în cazul deplasărilor zilnice lungi, se recomandă verificarea nivelului acidului (la o unitate specializată). După fiecare încărcare a bateriei ⇒ pagina 229 verificați nivelul acidului.

Nivelul uleiului este verificat în cadrul reviziilor conform planului de service. ■

Utilizarea pe timp de iarnă

Bateria este solicitată puternic în timpul iernii. La temperaturi scăzute, bateria dispune de numai o parte din capacitate pe care o are la temperaturi normale.

O baterie descărcată poate să înghețe la temperaturi de 0 °C.

De aceea vă recomandăm ca la începutul anotimpului rece să verificați bateria la o unitate specializată și dacă este necesar să o încărcăți. ►





Indicație

Dacă autovehiculul nu rulează timp de mai multe săptămâni, în condiții de ger puternic, bateria trebuie scoasă ⇒ pagina 230 și păstrată într-o încăpere ferită de ger. Astfel se evită înghețarea bateriei și implicit, distrugerea ei. ■

Încărcarea bateriei

O baterie încărcată este o premisă pentru un bun comportament în trafic.

- Citiți avertismentele ⇒  v. „Lucrări la baterie“ la pagina 226 și ⇒ .
- Luați contactul motor și deconectați toți consumatorii electrici.
- Numai la „încărcarea rapidă“: Scoateți ambele borne (mai întâi „minus“, apoi „plus“).
- Fixați cleștii redresorului la bornele bateriei (roșu = „plus“, negru = „minus“).
- Numai acum puteți introduce în priză cablul redresorului și puteți porni redresorul.
- La sfârșitul procesului de încărcare: Opriti redresorul și scoateți cablul din priză.
- Desprindeți cleștii redresorului de la bornele bateriei.
- Dacă este necesar prindeți din nou cablul la baterie (mai întâi „plus“, apoi „minus“).

La încărcarea cu o intensitate mică a curentului (de ex. la un **redresor de putere mică**), bornele nu trebuie desprinse de baterie. În orice caz respectați indicațiile producătorului redresorului.

Până la încărcarea totală a bateriei, trebuie reglată o tensiune de încărcare de 0,1 din capacitatea bateriei (sau mai puțin).

Înainte de încărcării la o intensitate mare a curentului, așa numita „**încărcare rapidă**“, trebuie scoase ambele borne.

Încărcarea „rapidă“ a bateriei este **periculoasă** ⇒  v. „Lucrări la baterie“ la pagina 226. Necesită un redresor special și cunoștințe corespunzătoare. Vă recomandăm să efectuați încărcarea bateriei numai la un dealer specializat.

O baterie descărcată poate **să înghețe** la temperaturi de 0 °C. ⇒ . Vă recomandăm să nu mai folosiți o baterie dezghețată, deoarece carcasa acesteia ar putea fi fisurată din cauza înghețării și astfel ar putea curge acidul.

În timpul încărcării, capacele bateriei nu trebuie să fie deschise.



ATENȚIE!

Nu încărcați niciodată o baterie înghețată - pericol de explozie și accidentare. Înlocuiți bateria. ■

Montarea și demontarea bateriei

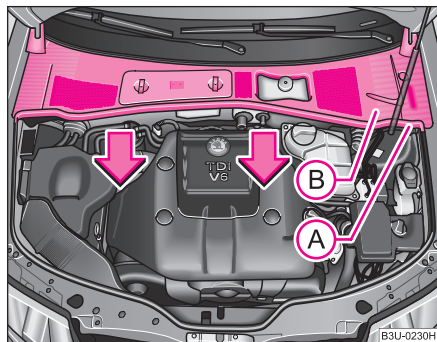

Fig. 176 Compartimentul motor: Colectorul de apă - capacul

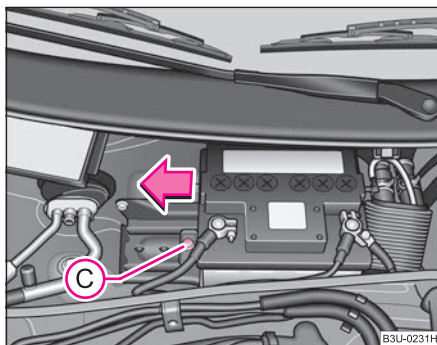

Fig. 177 Compartimentul motor: Bateria

Montarea și demontarea bateriei

- La efectuarea lucrărilor la baterie, respectați indicațiile ⇒ pagina 226.
- Opriți toți consumatorii electrici și scoateți cheia din contact.
- Trageți garnitura **(A)** afară și scoateți capacul colectorului de apă **(B)** în sensul săgeții ⇒ fig. 176.
- Deconectați polul minus (-) al bateriei.
- Deconectați polul plus (+) al bateriei.
- Deșurubați șurubul **(C)** ⇒ fig. 177 și scoateți placa de siguranță.
- Împingeți bateria în sensul indicat de săgeată și scoateți-o în sus.
- Montarea se efectuează prin efectuarea operațiunilor în ordine inversă.

La cuplarea bateriei, luați în considerare următoarele indicații ⇒ pagina 231.



Indicație

Vă recomandăm să nu demontați sau să montați bateria (chiar dacă în acest manual sunt oferite instrucțiunile necesare pentru aceasta), deoarece bateria se poate deteriora. Adresați-vă unei unități specializate. ■

Conectarea și deconectarea bateriei

După deconectarea și reconectarea bateriei următoarele funcții nu mai sunt operative:

Funcția	Punerea în funcțiune
Geamurile electrice (defecțiuni în funcționare)	⇒ pagina 53
Introducerea codului Radio	vezi manualul de utilizare a radioului
Reglarea orelor	⇒ pagina 15
Datele indicatorului multifuncțional se șterg	⇒ pagina 18

Vă recomandăm să verificați autovehiculul la o unitate specializată pentru a se asigura deplina funcționalitate a tuturor sistemelor electrice. ■

Înlocuirea bateriei

Dacă bateria trebuie înlocuită, noua baterie trebuie să aibă aceeași capacitate, tensiune (12 Volt), intensitate și formă. Unitățile specializate dispun de tipurile potrivite de baterii.

Din cauza problemelor de depozitare, vă recomandăm să efectuați înlocuirea bateriei doar la o unitate specializată.



Indicație privitoare la mediu

Bateriile conțin substanțe otrăvitoare precum acidul sulfuric și plumbul. De aceea ele nu trebuie aruncate în nici un caz în gunoiul menajer! ■

Instalația pentru spălarea parbrizului

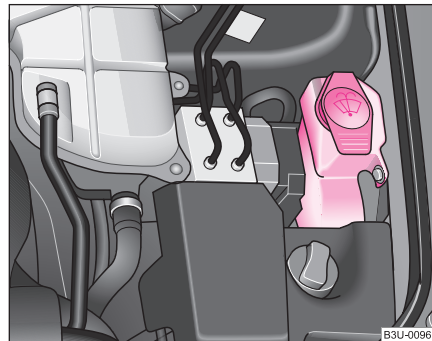

Fig. 178 Compartimentul motor: Rezervorul lichidului pentru spălarea parbrizului

Rezervorul conține lichidul pentru spălarea parbrizului și a farurilor*. Rezervorul se găsește în partea stângă a compartimentului motor ⇒ fig. 178.

Capacitatea rezervorului este de cca. 4 l.

Apa simplă nu este suficientă pentru curățarea intensivă a geamurilor și farurilor. Vă recomandăm să utilizați apă curată cu soluție pentru spălarea geamurilor (iarna cu antigel) (accesoriile originale Škoda), care îndepărtează murdăria persistentă. Respectați instrucțiunile de utilizare de pe ambalaj.

Chiar și în cazul în care autovehiculul dispune de duze de stropire cu încălzire*, iarna trebuie să amestecați în apă soluții de protecție contra înghețului.

Dacă se întâmplă să nu aveți la dispoziție substanța de curățare cu antigel, puteți folosi și alcool tehnic. Procentul de alcool nu trebuie să fie ►

mai mare de 15 %. Atenție, această concentrație oferă o protecție la îngheț numai până la -5 °C.

ATENȚIE!

Înainte de începerea lucrărilor în compartimentul motorului citiți și respectați avertismentele ⇒ pagina 217, „Lucrările în compartimentul motorului“.

Atenție!

- În apa de curățat parbrizul nu trebuie să adăugați în nici un caz aditivi din lichidul de răcire sau alți aditivi.
- Dacă autovehiculul este echipat cu instalație de curățare a farurilor, în apa pentru spălarea parbrizului trebuie să se adăuga numai substanțe de curățare care nu atacă stratul de policarbonat al farurilor. Adresați-vă unei unități Škoda care vă va recomanda soluția de curățare corespunzătoare.

Indicație

La adăugarea lichidului, nu scoateți sita din rezervor, deoarece se poate ajunge la murdărirea sistemului de spălare și la apariția defecțiunilor de funcționare în instalația de spălare a parbrizului. ■

Roțile și anvelopele

Roțile

Indicații cu caracter general

- Anvelopele noi nu au la început aderență optimă și de aceea primii aproximativ 500 km trebuie parcurși cu viteză medie și corespunzător unui mod de rulare precaut. Acest lucru este benefic și pentru creșterea duratei de viață a anvelopelor.
- Pe baza caracteristicilor de construcție, adâncimea profilelor anvelopelor noi poate fi diferită, în funcție de realizarea constructivă și de producător.
- Pentru a evita deteriorarea pneurilor și jantelor, traversați bordurile și obstacolele asemănătoare încet și pe cât posibil în unghi drept.
- Din timp în timp trebuie verificată starea anvelopelor (înțepături, tăieturi, fisuri, umflături). Corpurile străine din profilul pneurilor trebuie îndepărtate.
- Deteriorările anvelopelor și ale jantelor sunt de multe ori ascunse. Vibrațiile neobișnuite și tendința de abatere de la direcția de deplasare pot semnala o defecțiune la anvelopă. **Dacă bănuiți că un pneu este deteriorat, reduceți imediat viteza și opriți!** Verificați pneul de umflături, fisuri etc. Dacă în exterior nu se văd deteriorări, circulați încet și precaut până la primul dealer autorizat pentru a verifica autovehiculul.
- Anvelopele trebuie protejate de contactul cu uleiuri, grăsimi și carburanți.
- Dacă s-au pierdut capacele ventilelor, acestea trebuie înlocuite imediat.
- Dacă roțile trebuie demontate, ele trebuie însemnate pentru a putea fi montate în aceeași poziție.

- Roțile și anvelopele demontate trebuie păstrate la loc răcoros, uscat și pe cât posibil întunecos. Pneurile care nu sunt montate pe jantă trebuie păstrate în poziție verticală.

Pneurile cu sens precizat de rotație*

Sensul de rotație este marcat pe flancul pneului, prin săgeți. Sensul de rotație indicat trebuie păstrat neapărat. Numai astfel se poate asigura comportarea optimă a acestor pneuri referitoare la aderență, zgomot, frecare și acvaplănare.

Indicații detaliate referitoare la utilizarea pneurilor cu sens precizat de rotație ⇒ pagina 239.

ATENȚIE!

- **Anvelopele noi nu au în primii 500 km aderență optimă, de aceea trebuie ca deplasarea să se realizeze cu atenție sporită - pericol de accident!**
- **Nu vă deplasați dacă pneurile sunt deteriorate – pericol de accident!**



Indicație

Respectați normele legislative referitoare la anvelope. ■

Durata de viață a anvelopelor

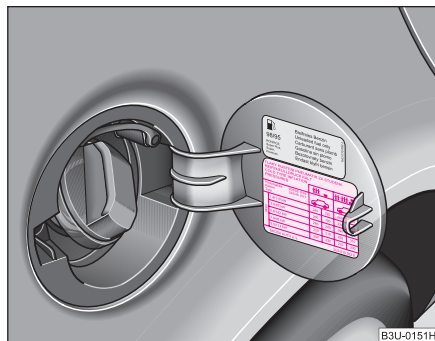

Fig. 179 Clapeta rezervorului deschisă și tabelul cu datele referitoare la presiune

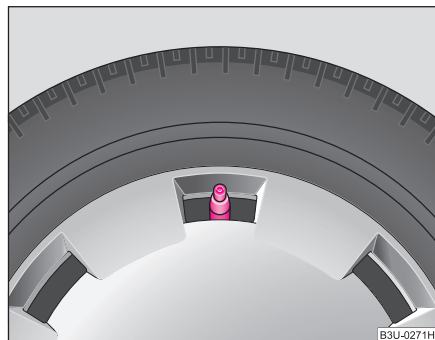

Fig. 180 Roată cu capac de roată și supapă prelungită.

Durata de viață a anvelopelor depinde în principal de următorii factori:

Valorile de presiune din pneuri

O presiune prea mică sau prea mare scurtează durata de viață a pneurilor și acționează negativ asupra comportamentului autovehiculului în trafic.

În special în cazul **vitezelor mari** presiunea este de mare importanță. Verificați presiunea cel puțin o dată pe lună și înainte de fiecare călătorie mai lungă. Cu această ocazie gândiți-vă și la roata de rezervă.

Valorile presiunii pentru **pneurile de vară** sunt indicate pe interiorul clapetei rezervorului ⇒ fig. 179. Valorile presiunii pentru **pneurile de iarnă** sunt cu 20 kPa (0,2 bar) mai mari decât celea pentru pneurile de vară ⇒ pagina 238.

Presiunea din pneul roții de rezervă trebuie să corespundă cu cea mai mare valoare de presiune valabilă pentru autovehiculul dvs.

La autovehiculele cu capace de protecție, în locul capacelor de praf, există **prelungiri ale ventilelor** ⇒ fig. 180. Pentru verificarea și modificarea presiunii din pneuri este necesar să se deșurubeze prelungirile ventilelor.

Verificarea presiunii din pneuri se face întotdeauna când acestea sunt reci. Nu reduceți presiunea ridicată din anvelopele calde. Când autovehiculul este foarte încărcat, adaptați corespunzător presiunea din anvelope.

Stilul de conducere

Virajele strânse, accelerările razante și frânările bruște (scârțâit de roți) măresc uzura pneurilor.

Echilibrarea roților

Roțile unui autovehicul nou sunt echilibrate. În timpul rulării poate apărea, din diverse cauze, o dezechilibrare a roților, sesizată prin vibrații ale volanului.

Deoarece dezechilibrarea aduce cu sine și o uzură ridicată a componentelor sistemului de direcție, a suspensiei și a pneurilor, roțile trebuie din nou echilibrate. De asemenea, o roată trebuie echilibrată atât după montarea unui pneu nou cât și după fiecare reparare a pneurilor.

Montarea greșită a roților

O montare greșită a roților atrage după sine un grad de uzură ridicat și pune în pericol siguranța în trafic. Când observați o uzură neobișnuită a pneurilor, adresați-vă urgent unei unități autorizate.

⚠ ATENȚIE!

- Când presiunea este prea scăzută, pneurile se uzează mai repede. La viteze mari ele se încălzesc puternic. Acest lucru poate duce la desprinderea benzii de rulare și chiar la fisurarea anvelopei.
- Roțile sau jantele defecte trebuie înlocuite urgent.



Indicație privitoare la mediu

Presiunea scăzută din pneuri determină creșterea consumului de carburant. ■

Indicatorul de uzură

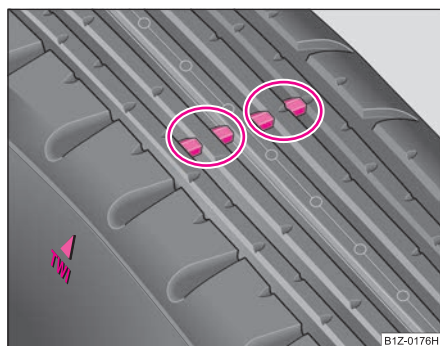

Fig. 181 Profilul pneului cu indicator de uzură

La baza profilului pneurilor originale se află, oblic pe sensul de rotație, indicatori de rotație de 1,6 mm. Acești indicatori de uzură sunt - în număr de 6 sau 8 (în funcție de producător) - dispuși pe suprafața de rulare a pneului ⇒ fig. 181. Marcajele de pe flancurile pneurilor (de ex. literele „TWI” sau simbolul triunghiului) indică locul plasării acestor indicatori.

Când înălțimea profilului pneului a ajuns la 1,6 mm – măsurat în creștăturile de lângă indicatoarele de uzură – s-a atins adâncimea minimă de profil admisă legal (în unele țări aceste valori pot fi diferite).

⚠ ATENȚIE!

- Când pneurile sunt uzate până la nivelul indicatorilor de uzură, este necesară înlocuirea pneului! Atenție la adâncimea minimă a profilului admisă.
- Gradul de uzură avansată a pneurilor determină scăderea aderenței în condiții de rulare cu viteze ridicate și de umezeală a drumului. Se poate produce „acvapanarea” (mișcarea necontrolată a autovehiculului pe carosabil umed). ■

Schimbarea roților între ele

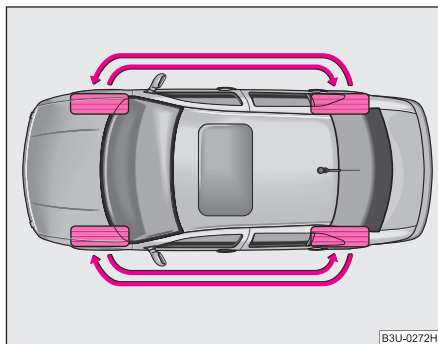

Fig. 182 Schimbarea roților

În cazul uzurii puternice a pneurilor roților din față se recomandă, schimbarea roților din față cu cele din spate, conform schemei ⇒ fig. 182. Astfel se asigură o durată de viață relativ egală a tuturor celor patru pneuri.

În anumite cazuri de uzură poate fi avantajoasă schimbarea roților între ele „în diagonală“ (dacă nu este vorba despre pneuri cu sens precizat de rotație). Particularitățile sunt cunoscute de unitățile Škoda.

Pentru o uzură uniformă a tuturor roților, și pentru menținerea duratei optime de viață a pneurilor, vă recomandăm să schimbați roțile între ele la fiecare 10 000 km. ■

Pneuri, respectiv roți noi

Pneurile și jantele sunt elemente de construcție importante. De aceea, utilizați roți și anvelope de la Škoda Auto. Ele sunt special construite

pentru autovehiculul dvs. și contribuie considerabil la buna funcționare și la menținerea siguranței autovehiculului ⇒ ⚠.

Toate cele patru roți trebuie echipate cu pneuri de același fel (mărime – circumferință) și pe cât posibil cu același profil.

Unitățile Škoda dispun de informații actuale referitoare la pneuri.

Vă recomandăm să apelați la o **unitate Škoda** pentru executarea operațiilor legate de roți și de anvelope. Acesta dispune de mijloacele tehnice corespunzătoare, are cunoștințele de specialitate necesare și este instruit asupra depozitării ecologice a deșeurilor. Mulți dealeri Škoda au o ofertă atractivă de anvelope și jante.

Combinăția permisă între jante/pneuri pentru autovehiculul dvs. se găsește în actele autovehiculului. Aceasta depinde de dispozițiile legale pentru țara respectivă.

Cunoașterea datelor despre pneuri ușurează alegerea acestora. Pneurile au pe flancuri de ex. următoarea **inscripție**:

205 / 60 R 15 91 V

Semnificație:

205	Lățimea pneului în mm
60	Raportul înălțime/lățime în %
R	Indicele pentru tipul pneului - Radial
15	Diametrul jantei în țoli
91	Indexul de greutate
V	Simbolul vitezei

Pentru pneuri sunt valabile următoarele **limite de viteză**: ▶

Simbolul vitezei	Viteza maximă admisă
S	180 km/h
T	190 km/h
H	210 km/h
V	240 km/h
W	270 km/h
Y	300 km/h

Data fabricației este trecută de asemenea pe flancul pneului (eventual numai pe partea interioară a roții):

DOT ... 20 04...

înseamnă de exemplu, că pneul a fost fabricat în a 20-a săptămână din anul 2004.

Dacă **roata de rezervă** este diferită de celelalte roți (pneuri de iarnă sau pneuri late), aceasta poate fi folosită doar pentru o scurtă perioadă de timp iar deplasarea trebuie să se facă cu foarte mare atenție. Ea trebuie înlocuită cu roata normală cât mai repede posibil.

ATENȚIE!

- **Utilizați numai acele tipuri de jante și anvelope care sunt omologate de Škoda Auto pentru modelul autovehiculului dvs. În caz contrar, siguranța în trafic poate fi influențată - pericol de accident! În plus, se poate pierde omologarea de circulație pe drumurile publice.**
- **Depășirea vitezei maxime admise pentru pneuri poate duce la deteriorarea pneurilor și prin urmare, la pierderea controlului asupra autovehiculului.**
- **Anvelopele mai vechi de 6 ani trebuie folosite cu atenție și numai în situații de urgență.**

ATENȚIE! Continuare

- **Nu utilizați anvelope uzate, a căror utilizare anterioară nu o cunoașteți. Pneurile îmbătrânesc și atunci când nu sunt folosite. Pentru roata de rezervă este permisă utilizarea unui pneu uzat numai în situații de urgență și cu mare atenție.**
- **Pentru siguranța deplasării, pneurile trebuie înlocuite câte două o dată (pneurile de pe aceeași punte). Pneurile cu profilele cele mai adânci trebuie montate la roțile din față.**



Indicație privitoare la mediu

Anvelopele vechi trebuie depozitate ecologic.



Indicație

Din motive tehnice, nu puteți folosi jantele altor autovehicule. Acest lucru este valabil în anumite condiții și pentru jantele aceluiași tip de autoturism. ■

Șuruburile de roată

Șuruburile roților sunt adaptate constructiv jantelor. La echiparea cu alte jante – de ex. jante din metal ușor sau roți cu anvelope de iarnă – trebuie folosite șuruburile corespunzătoare, cu lungime și cu calotă potrivită. De aceasta depinde fixarea corectă a roților și funcționarea instalației de frânare.

Dacă montați ulterior **capace pentru roți**, aveți grijă să se realizeze o ventilare suficientă a instalației de frânare.

Dealerii Škoda sunt informați asupra posibilităților tehnice de echipare cu anvelope, jante și capace de roți. ►

ATENȚIE!

- Din cauza montării incorecte a roții, aceasta se poate desprinde în timpul rulării – pericol de accident!
- Prezoanele de roată trebuie să fie curate și să se înșurubeze ușor. Nu trebuie unse cu grăsime sau cu ulei.
- Dacă prezoanele de roată au fost strânse cu un moment prea mic, jantele se pot desprinde în timpul mersului – pericol de accident! Dacă momentul de strângere este prea mare, șurubul și filetul se pot deteriora, determinând deformarea jantei.

Atenție!

Momentul de strângere recomandat pentru strângerea prezoanelor de roată la jantele din oțel și din metal ușor, este de 120 Nm . ■

Anvelope pentru iarnă

În timpul iernii, la temperaturi sub 7 °C, proprietățile autovehiculului sunt cu mult îmbunătățite dacă se folosesc anvelope pentru iarnă. Anvelopele pentru vară au o aderență mai mare pe gheață și zăpadă, din cauza structurii lor (lățime, amestec de cauciuc, profil). Acest lucru este valabil pentru autovehiculele echipate cu **anvelope late**, respectiv **anvelope pentru viteze mari** (literele V, W sau Y pe flancul pneului).

Pentru a păstra cele mai bune proprietăți de deplasare, pneurile pentru iarnă trebuie montate la toate roțile autovehiculului.

Folosiți numai anvelope de iarnă care sunt recomandate pentru autovehiculul dvs. **Mărimile admise pentru anvelopele de iarnă** sunt înscrise în actele autovehiculului dvs. Aceste mărimi diferă de la o țară la alta.

Aveți grijă ca presiunea din pneuri să fie cu 20 kPa (0,2) bar mai mare decât presiunea din anvelopele pentru vară ⇒ pagina 234.

Anvelopele pentru iarnă își pierd proprietățile când **profilul pneului** este uzat până la o adâncime de 4 mm.

Anvelopele își pierd proprietățile și prin **îmbătrânire** - chiar dacă profilul este încă mai mare de 4 mm.

Pentru anvelopele pentru iarnă sunt valabile aceleași **limite de viteză** ca la anvelopele pentru vară ⇒ pagina 236, ⇒ .

Puteți utiliza anvelope pentru iarnă dintr-o categorie de viteză inferioară, cu condiția ca această limită de viteză să nu fie depășită. La depășirea vitezei admise pentru categoria respectivă de anvelope, acestea se pot deteriora.

La utilizarea pneurilor pentru iarnă, respectați indicațiile ⇒ pagina 233.

În locul anvelopelor de iarnă se pot folosi „anvelope pentru toate anotimpurile“.

Dacă aveți neclarități, adresați-vă unei unități autorizate, unde vi se vor oferi informații referitoare la limitele de viteză ale anvelopelor.

ATENȚIE!

Depășirea vitezei maxime admise la deplasarea cu anvelope de iarnă poate duce la deteriorarea pneurilor și prin urmare, la pierderea controlului asupra autovehiculului.



Indicație privitoare la mediu

După ieșirea din anotimpul rece remontați anvelopele pentru vară, deoarece pe străzi curate și la temperaturi peste 7 °C, proprietățile autovehiculului se mențin mai bine cu anvelope pentru vară - distanța de frânare este mai scurtă, zgomotul de rulare este mai redus, uzura pneurilor mai mică și consumul de carburant mai scăzut. ▶

**Indicație**

Respectați normele legislative referitoare la anvelope. ■

Pneurile cu sens precizat de rotație*

Sensul de rotație este marcat pe **flancul pneului, prin săgeți**. Sensul de rotație indicat trebuie păstrat neapărat. Numai astfel se poate asigura comportarea optimă a acestor pneuri referitoare la aderență, zgomot, frecare și acvaplanare.

În cazul în care trebuie să montați roata în sensul invers față de cel prescris, deplasați-vă cu atenție, deoarece proprietățile roții nu se mai păstrează în aceste condiții. Acest lucru este important mai ales când șoseaua este umedă. Luați în considerare indicațiile ⇒ pagina 245, „Roata de rezervă”.

Anvelopa defectă trebuie înlocuită cât mai repede, iar sensul de rulare trebuie restabilit la toate anvelopele. ■

Lanțurile pentru zăpadă

Lanțurile pentru zăpadă pot fi montate numai pe jantele 6J x 16 ET 40 sau 6J x 16 ET 37. Informații detaliate primiți de la unitatea Škoda.

Lanțurile pentru zăpadă trebuie montate numai la roțile din față.

În condiții de iarnă, lanțurile pentru zăpadă îmbunătățesc nu numai tracțiunea, ci și frânarea.

Utilizați **lanțuri pentru zăpadă cu inele mici**. Acestea nu trebuie să depășească 15 mm – inclusiv ochiul de legătură.

La montarea lanțurilor pentru zăpadă, îndepărtați **capacul de roată**.

La deplasarea cu lanțuri pentru zăpadă respectați legislația referitoare la viteza admisă.

**ATENȚIE!**

Respectați instrucțiunile de montare ale producătorului lanțurilor.

**Atenție!**

La deplasarea pe străzi fără zăpadă, lanțurile trebuie scoase. În caz contrar, lanțurile influențează negativ ținuta de drum, deteriorează anvelopele și se distrug.

**Indicație**

Vă recomandăm să folosiți lanțuri pentru zăpadă originale Škoda. ■

Accesoriile, piesele de schimb și modificările tehnice

Accesoriile și piesele de schimb

Autovehiculele Škoda sunt construite conform celei mai noi tehnici de siguranță. Pentru ca acest lucru să se păstreze, echiparea standard a autovehiculului nu trebuie modificată la întâmplare.

La echiparea ulterioară a autovehiculului cu accesorii, la efectuarea modificărilor tehnice sau la înlocuirea de piese, trebuie respectate următoarele indicații:

- **Înainte** de achiziționarea de accesorii și **înainte** de efectuarea modificărilor tehnice, consultați-vă cu un dealer Škoda ⇒ .
- Acest lucru este valabil în special la cumpărarea accesoriilor în străinătate.
- Accesorii și piese originale Škoda găsiți la unitățile Škoda. Aici se execută și montajul.
- Toate accesoriile originale menționate în catalog, ca de ex. trapele, spoilererele, jantele etc. trebuie să dețină o omologare oficială.
- Aparatele de radio, antenele și celelalte accesorii electrice trebuie montate numai în ateliere autorizate.
- Dacă se execută modificări tehnice la autovehiculul dvs., trebuie să se respecte directivele Societății Škoda Auto.
- Astfel nu se vor produce deteriorări la autovehicul, siguranța de funcționare și siguranța din trafic se vor menține, iar modificările vor fi de calitate superioară. Unitățile Škoda execută aceste lucrări sau vă recomandă ateliere specializate care se ocupă cu astfel de lucrări.

Deteriorările cauzate în urma modificărilor tehnice care nu au fost aprobate de Škoda Auto, nu sunt cuprinse de garanție.



ATENȚIE!

- **În interesul dumneavoastră, vă recomandăm să utilizați numai accesorii și piese de schimb originale Škoda. Acestea sunt sigure și de calitate.**
- **În cazul utilizării altor produse, în ciuda observării continue a pieței, nu putem garanta funcționalitatea acestor produse pe autovehiculul dvs. (nici în situațiile în care se poate emite un certificat sau o aprobare). ■**

Modificări tehnice

Modificările componentelor electronice și ale software-ului aferent lor pot duce la o funcționare defectuoasă. Din cauza integrării în rețeaua electrică a componentelor electronice, aceste defecțiuni pot afecta, de asemenea, și alte sisteme. Aceasta înseamnă că siguranța autovehiculului dvs. poate fi periclitată, poate să apară uzura mărită a componentelor și în final se poate anula omologarea autovehiculului în ansamblu.

Vă rugăm să aveți înțelegere pentru faptul că dealerul dvs. Škoda nu poate acorda garanție pentru defecțiunile cauzate de efectuarea lucrărilor neautorizate.

De aceea vă recomandăm ca toate lucrările să fie executate la dealerii Škoda care dispun de piese/accesorii originale Škoda. ►

 **ATENȚIE!**

Lucrările sau modificările neautorizate efectuate la autovehiculul dvs., pot provoca o funcționare defectuoasă - pericol de accident! ■

Ajutorul în caz de pană

Ajutorul în caz de pană

Trusa de prim ajutor*

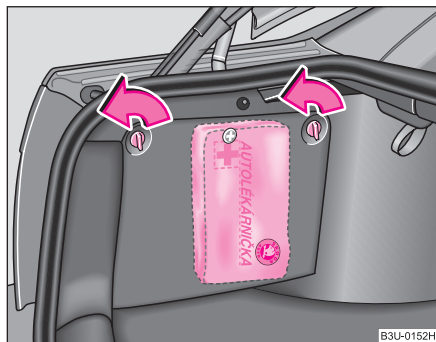

Fig. 183 Compartimentul pentru trusa de prim ajutor

Trusa de prim ajutor

Trusa de prim ajutor se găsește în compartimentul din partea stângă a portbagajului ⇒ fig. 183.



Indicație

Atenție la termenul de valabilitate al obiectelor din interiorul trusei de prim ajutor. ■

Triunghiul reflectorizant

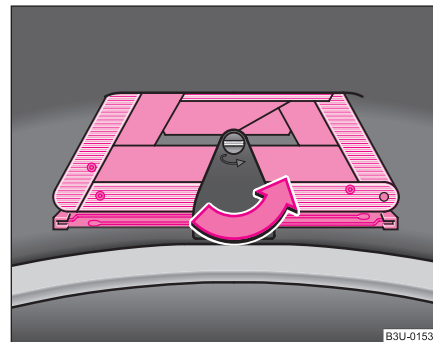

Fig. 184 Triunghi de avertizare în capatul portbagajului

- Pentru scoaterea triunghiului de avertizare roțiți încuietorea în sensul indicat de săgeată ⇒ fig. 184 și rabateți suportul în jos. ■

Extinctorul de incendii*

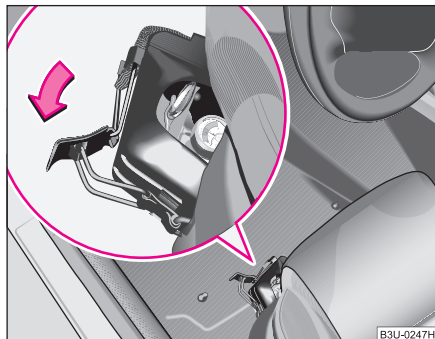

Fig. 185 Scaun față:
Extinctorul de incendii

Extinctorul este amplasat sub scaunul conducătorului ⇒ fig. 185 (acest locaș este diferit la autovehiculele cu reglare electrică a scaunelor).

Citiți cu atenție instrucțiunile de utilizare, înainte de a utiliza extinctorul.

Extinctorul trebuie verificat anual de personal autorizat, o dată pe an (respectați legislația în vigoare).

ATENȚIE!

Dacă extinctorul nu este bine fixat, în cazul unei manevre bruște sau la producerea unui accident, poate fi proiectat prin autovehicul și poate răni pasagerii.

Indicație

- Extinctorul trebuie să corespundă legislației în vigoare.

- Atenție la termenul de valabilitate al extinctorului. Dacă extinctorul se utilizează după expirarea datei de valabilitate, nu se mai garantează funcționarea corectă a acestuia.
- Extinctorul face parte din echipamentele autovehiculului, numai pentru anumite țări. ■

Trusa de scule

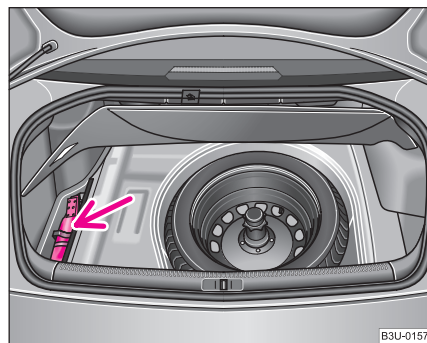

Fig. 186 Portbagajul:
Compartimentul pentru
trusa de scule

Trusa de scule și cricul se găsesc sub mocheta portbagajului, în partea stângă ⇒ fig. 186.

Trusa de scule conține următoarele componente (în funcție de echipare):

- Cârlig pentru capacele de roată,
- Bridă de material plastic pentru capacele șuruburilor de roată,
- Cheie de roată,
- Știft de montaj pentru schimbarea roților,



- Șurubelnița cu cheie specială,
- Adaptor pentru șuruburile de siguranță ale roților.

Înainte de a introduce cricul în trusa de scule, strângeți brațul cricului înapoi până la capăt.

ATENȚIE!

- Capătul hexagonal al șurubelniței trebuie utilizat numai pentru slăbirea prezoanelor de roată. Nu folosiți niciodată partea hexagonală a șurubelniței pentru strângerea prezoanelor roților, deoarece nu se poate asigura momentul de strângere necesar - pericol de accident!
- Cricul livrat din fabrică este prevăzut numai pentru tipul dvs. de autovehicul. Nu-l folosiți în nici un caz pentru ridicarea altor autovehicule mai grele sau a altor greutăți - pericol de accidentare!
- Asigurați-vă că trusa de scule este fixată bine în portbagaj. ■

Roata de rezervă

Roata de rezervă se găsește în locașul de sub mocheta portbagajului.

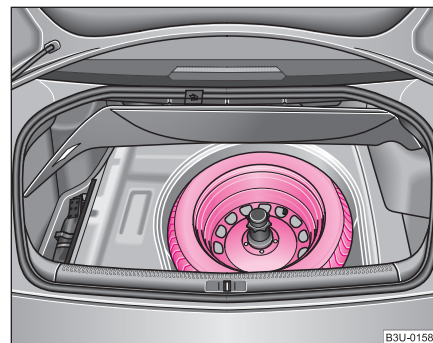

**Fig. 187 Portbagajul:
Roata de rezervă**

Roata de rezervă este situată sub podeaua portbagajului și este fixată cu un șurub special ⇒ fig. 187.

Este importantă verificarea presiunii aerului din roata de rezervă (de preferat la verificarea presiunii din celelalte pneuri - vezi plăcuța de pe clapeta rezervorului ⇒ pagina 234), pentru ca roata de rezervă să fie întotdeauna pregătită pentru utilizare.

Pneurile cu sens precizat de rotație*

În cazul în care autovehiculul dvs. este echipat cu astfel de anvelope, respectați următoarele indicații:

- Autovehiculele cu pneuri cu sens unic de rotație sunt echipate cu alt fel de roată de rezervă, cu alte dimensiuni. Pe roată se găsește un auto-clant.

- După montarea roții, autocolantul de avertizare nu trebuie acoperit (de ex. de capacul roții).
- Nu vă deplasați cu o viteză mai mare de 80 km/h - pericol de accident! Evitați accelerările puternice, frânările bruște și virajele strânse.
- Presiunea din pneul roții de rezervă este cea standard.
- Deplasați-vă cu roata de rezervă numai până la primul atelier service, deoarece nu este prevăzută pentru deplasarea de durată. ■

Înlocuirea roții

Pregătirea

Înainte de înlocuirea propriu-zisă a roții, trebuie efectuate anumite lucrări pregătitoare.

- Parcați autovehiculul cât mai departe de trafic. Locul trebuie să fie **orizantal**.
- Pasagerii trebuie să **coboare**. În timpul înlocuirii roții, pasagerii nu trebuie să se afle pe stradă.
- Acționați **frâna de staționare**.
- Selectați treapta **întâi de viteză** (cutie de viteze mecanică), respectiv introduceți **selectorul de viteze în poziția P** (cutie de viteze automată).
- Dacă tractați o remorcă, decuplați-o.
- Scoateți **trusa de scule și roata de rezervă** din portbagaj ⇒ pagina 245.



ATENȚIE!

- Dacă vă aflați în mijlocul traficului, porniți instalația de avertizare avarie și așezați la o distanță corespunzătoare triunghiul reflectorizant - respectați legislația rutieră. Astfel vă protejați nu numai pe dumneavoastră, ci și pe ceilalți participanți la trafic.
- Nu porniți motorul când autovehiculul este ridicat - pericol de accidentare!



Atenție!

Dacă efectuați schimbarea roții pe o suprafață înclinată, blocați roata de vis-a-vis celei pe care trebuie să o înlocuiți, cu o piatră sau cu alt obiect, pentru a imobiliza autovehiculul.



Indicație

Respectați prevederile legale. ■

Înlocuirea roții

Efectuați înlocuirea roții pe o suprafață cât mai plană posibil.

- Scoateți capacul de roată* ⇒ pagina 247 sau capacele ⇒ pagina 248.
- La jantele din metal ușor, scoateți ornamentele de roată ⇒ pagina 248.
- Slăbiți șuruburile roții ⇒ pagina 249.
- Ridicați autovehiculul numai atât cât este necesar ca roata care trebuie înlocuită să nu mai atingă solul ⇒ pagina 249. ▶

- Deșurubați șuruburile și așezați-le pe o suprafață curată (lavetă, hârtie ș.a.).
- Scoateți roata.
- Montați roata de rezervă și înșurubați șuruburile ușor.
- Coborâți autovehiculul.
- Strângeți șuruburile cu cheia de roată în cruce ⇒ pagina 249.
- Montați capacul de roată/ornamentul de roată sau capacele șuruburilor.



Indicație

- Toate șuruburile de roată trebuie să fie curate și să se înșurubeze ușor.
- Nu le gresați în nici un fel!
- Atenție la montarea pneurilor cu sens unic de rotație ⇒ pagina 233. ■

Lucrări ulterioare

După înlocuirea roții, efectuați următoarele operațiuni.

- Depozitați și fixați roata defectă în locașul roții de rezervă.
- Așezați trusa de scule la locul ei.
- **Verificați** cât mai repede **presiunea** din roata de rezervă montată.

- **Verificați momentul de strângere** al șuruburilor roții cu o cheie dinamometrică, cât mai curând posibil. Momentul de strângere la roțile din oțel și din aliaj ușor este de 120 Nm.
- Reparați cât mai repede pneul defect.



ATENȚIE!

În situația în care echipați autovehiculul cu alte pneuri decât cele din fabricație, este important să citiți indicațiile de la ⇒ pagina 236, „Pneuri, respectiv roți noi“.



Indicație

- Dacă observați, la schimbarea roții, că șuruburile sunt ruginite, acestea trebuie înlocuite înainte de verificarea momentului de strângere.
- Până la verificarea momentului de strângere a șuruburilor, deplasați-vă cu atenție și cu viteză redusă. ■

Capacul de roată*

Desprinderea

- Agățați mânerul de sârmă din trusa de scule de marginea mai groasă a capacului.
- Introduceți cheia prin mâner, sprijiniți cheia de roată și trageți capacul. ▶

Montarea

- Apăsați capacul pe jantă, mai întâi în zona ventilului. Apoi apăsați capacul pe jantă, încât să se fixeze pe întreaga circumferință.

! Atenție!

- Apăsați cu mâna, nu loviți cu pumnul capacul roții! Din cauza loviturilor puternice, mai ales în locurile în care capacul nu s-a fixat pe jantă, elementele de ghidare și de centrare a capacului roții se pot deteriora.
- Înainte de montarea capacului de roată pe o jantă de oțel, a cărui fixare se realizează cu un șurub antifurt, asigurați-vă că șurubul antifurt se găsește în orificiul din zona ventilului → pagina 252, „Siguranța roților împotriva furtului”. ■

Ornamentele de roată*

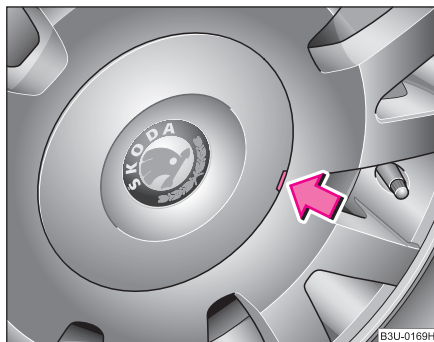

Fig. 188 Înlocuirea roții: Desprinderea ornamentelor

Desprinderea

- Mișcați cu atenție ornamentul cu ajutorul cârligului ⇒ fig. 188. ■

Șuruburile de roată cu capac*

Capacele servesc la protejarea șuruburilor.

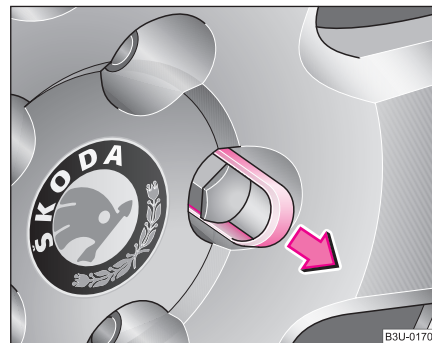

Fig. 189 Înlocuirea roții: Scoaterea capacelor

Desprinderea

- Împingeți **brida din material plastic** (trusa de scule) pe căpăcel, până când partea interioară de prindere se află pe capac.
- Trageți capacul cu **brida din material plastic** ⇒ fig. 189.

Montarea

- Împingeți capacele pe șuruburi. ■

Slăbirea și strângerea prezoanelor de roată

Înainte de a ridica autovehiculul, slăbiți prezoanele.

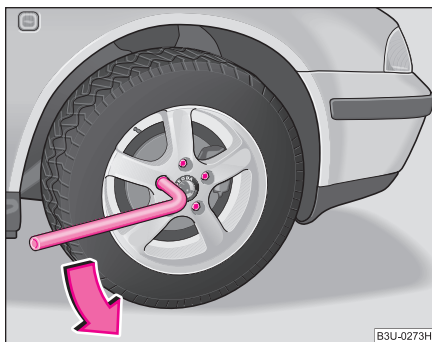

Fig. 190 Înlocuirea roții: Slăbirea prezoanelor de roată

Slăbirea prezoanelor de roată

- Împingeți cheia de roată până la capăt, pe prezon ⁴⁾.
- Prindeți cu mâna capătul cheii și rotiți șurubul cca. o rotație spre stânga ⇒ fig. 190.

Strângerea prezoanelor de roată

- Împingeți cheia de roată până la capăt, pe prezon ⁴⁾.
- Prindeți cheia de capăt, și rotiți prezonul spre dreapta, până se fixează.

⁴⁾ Pentru slăbirea și strângerea șuruburilor de siguranță folosiți adaptorul corespunzător ⇒ pagina 252.

⚠ ATENȚIE!

Slăbiți puțin prezoanele (o rotire), înainte de a ridica autovehiculul pe cric - pericol de accident!

i Indicație

- Nu folosiți latura hexagonală a șurubelniței pentru desfacerea sau strângerea șuruburilor.
- Dacă șurubul nu se poate desface, puteți apăsa cu atenție și cu piciorul pe capătul cheii de roată. Pentru aceasta sprijiniți-vă de autovehicul pentru a nu vă dezechilibra. ■

Ridicarea autovehiculului pe cric

Pentru a putea demonta roata, autovehiculul trebuie ridicat cu cricul.

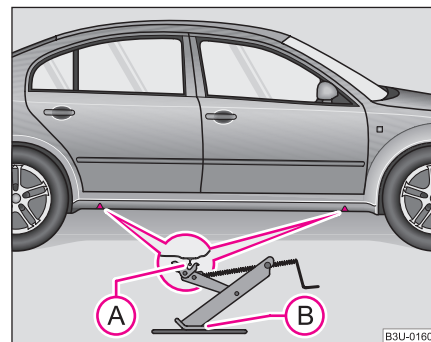



Fig. 191 Înlocuirea roții: Puncte pentru fixarea cricului

- Pentru ridicarea autovehiculului căutați punctul de fixare a cricului cel mai apropiat de roata defectă ⇒ [pagina 249, fig. 191](#).
- Introduceți cricul sub punctul de fixare și ridicați-l până când gheara se găsește chiar sub nervura verticală a pragului.
- Așezați cricul astfel încât gheara acestuia să cuprindă elementul vertical de sub prag (A), și suprafața de sprijin a cricului (B) să se afle complet pe sol.
- Rotiți manivela cricului până când roata se ridică de la sol.

Amplasarea cricului pe un **sol instabil** poate avea ca urmare alunecarea autovehiculului de pe cric. De aceea cricul trebuie așezat pe un teren dur/solid. Dacă este necesar folosiți un suport stabil. Dacă suprafața este **alunecoasă** ca de ex. dale, trebuie să folosiți un suport care să nu alunece (de ex. covoraș de cauciuc).

 **ATENȚIE!** Continuare

- În cazul în care trebuie să lucrați sub mașină, sprijiniți autovehiculul cu elemente de susținere corespunzătoare - pericol de accidentare! ■

 **ATENȚIE!**

- Ridicați autovehiculul numai după ce ați închis toate ușile - pericol de accidentare.
- Împiedicați alunecarea piciorului cricului, luând măsurile corespunzătoare - pericol de accidentare!
- Sprijiniți cricul numai pe suprafețe solide.
- Dacă nu montați cricul în locurile stabilite, acest lucru poate duce la deteriorarea autovehiculului. De asemenea, dacă cricul nu se sprijină pe o bază solidă, poate aluneca de sub mașină - pericol de accidentare!
- Nu porniți niciodată motorul când autovehiculul este ridicat pe cric - pericol de accident.
- Nu intrați sub autovehicul când acesta se sprijină numai pe cric.

Montarea și demontarea roții

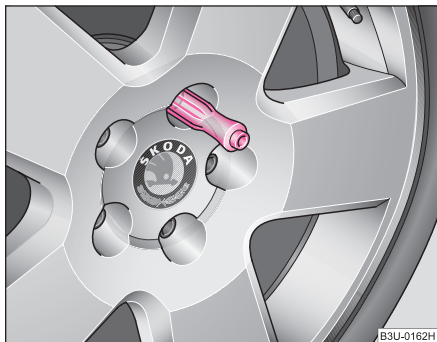

Fig. 192 Înlocuirea roții: Demontați șurubul hexagonal din șurubelniță

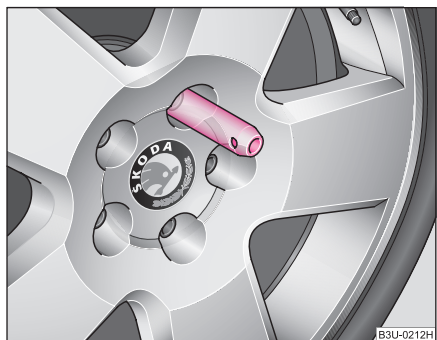

Fig. 193 Înlocuirea roții: Știftul de montaj

După ce ați slăbit șuruburile roții și ați ridicat autovehiculul pe cric, schimbați roata după cum urmează:

Înlocuirea roții

- Desfaceți șurubul cel mai de **sus**, cu ajutorul laturii **hexagonale** din mânerul șurubelniței (trusa de scule), și așezați-l pe un suport curat ⇒ [pagina 251, fig. 192](#).
- Înșurubați știftul de montaj (trusa de scule) în orificiul eliberat ⇒ [fig. 193](#).
- Apoi scoateți celelalte prezoane după cum am descris mai sus.
- Scoateți roata.

Montarea roții

- Împingeți roata de rezervă peste știftul de montaj.
- Strângeți șuruburile **ușor** cu ajutorul laturii hexagonale a șurubelniței.
- Scoateți știftul de montaj (prin deșurubare) și strângeți celelalte șuruburi.

Prezoanele de roată trebuie să fie curate și să se înșurubeze ușor.

Latura hexagonală a șurubelniței ușurează manevrarea șuruburilor roții. Pentru aceasta, partea metalică a șurubelniței trebuie să fie în afara mânerului.

Atenție la montarea pneurilor cu **sens unic de rotație** ⇒ [pagina 239](#).



Indicație

Nu folosiți latura hexagonală a șurubelniței pentru desfacerea sau strângerea șuruburilor. ■

Siguranța roților împotriva furtului

Pentru desfacerea șuruburilor antifurt, este nevoie de un adaptor special.

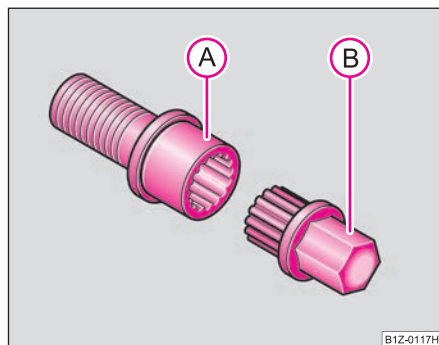

Fig. 194 Șurub de siguranță cu adaptor

- Scoateți capacul/ornamentul roții de pe jantă sau capacul de pe șurubul de siguranță.
- Introduceți adaptorul (B) cu partea zimțată până la limită pe interiorul zimțat al șurubului de siguranță (A), astfel încât să se mai vadă numai partea hexagonală ⇒ fig. 194.
- Împingeți cheia de roată până la capăt, pe adaptor (B).
- Desfaceți sau strângeți șurubul ⇒ pagina 237.
- După scoaterea adaptorului montați capacul/ornamentul de roată, resp. introduceți capacul pe șurubul de siguranță.

- **Verificați momentul de strângere** cu o cheie dinamometrică, cât mai curând posibil. Momentul de strângere trebuie să fie de 120 Nm.

La autovehiculele cu șuruburi de siguranță (fiecare roată cu câte un șurub) acestea se pot desface sau strânge numai cu adaptorul livrat.

Este bine să vă notați numărul aflat pe capătul adaptorului sau pe cel al șurubului de siguranță. Cu ajutorul acestui cod puteți obține un adaptor identic, de la o unitate Škoda.

Vă recomandăm să aveți tot timpul în autovehicul adaptorul pentru șuruburi. El trebuie depozitat împreună cu celelalte scule.



Atenție!

- Dacă șurubul de siguranță a fost strâns prea tare, se deteriorează atât șurubul, cât și adaptorul.
- La jantele din oțel, șurubul antifurt trebuie montat în orificiul care se află cel mai aproape de ventil. În caz contrar, capacul de roată nu poate fi montat, sau se poate deteriora în timpul montării.



Indicație

Șuruburi antifurt puteți procura de la unitățile Škoda. ■

Ajutorul la pornire

Pregătire

Dacă motorul nu pornește, deoarece bateria autovehiculului este descărcată, puteți folosi bateria altui autovehicul. Pentru aceasta aveți nevoie de un cablu auxiliar.

Ambele baterii trebuie să aibă o tensiune nominală de 12 Volți. **Capacitatea** (Ah) bateriei de la care se ia curent nu trebuie să fie cu mult sub capacitatea bateriei descărcate.

Cablul auxiliar

Utilizați numai cabluri auxiliare de diametre suficient de mari și cu clești izolați. Respectați indicațiile producătorului.

Cablul pentru **borna plus** este roșu, în majoritatea cazurilor.

Cablul pentru **borna minus** este negru, în majoritatea cazurilor.

ATENȚIE!

- O baterie descărcată poate să înghețe la temperaturi de 0 °C. Dacă bateria a înghețat nu realizați ajutorul la pornire - pericol de explozie! Pericolul există și după dezghețarea bateriei, din cauza acidului scurs. Înlocuiți bateria înghețată.
- La efectuarea lucrărilor în compartimentul motor, luați în considerare indicațiile de avertizare ⇒ pagina 217.



Indicație

- Între cele două autovehicule nu trebuie să existe contact, altfel se pot produce descărcări de curent chiar de la conectarea bornei plus.
- Bateria descărcată trebuie să fie conectată corespunzător.

- Închideți telefonul sau respectați instrucțiunile telefonului pentru această situație.
- Vă recomandăm să procurați cablul auxiliar de la unitățile Škoda sau din magazinele care comercializează baterii de marcă. ■

Pornirea motorului

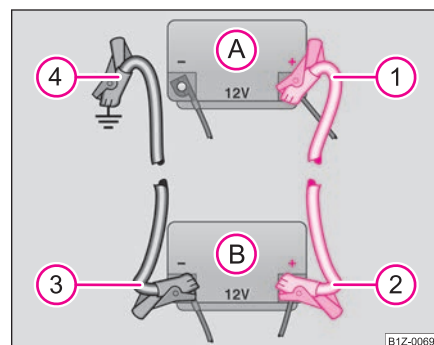

Fig. 195 Executarea pornirii cu ajutorul bateriei altui autovehicul: A - bateria descărcată, B -bateria furnizoare de curent

Conectați cablul auxiliar neapărat în ordinea următoare.

Conectarea polului plus

- Prindeți un capăt la polul plus (1) ⇒ fig. 195 al bateriei descărcate (A).
- Prindeți celălalt capăt la polul plus (2) al bateriei care furnizează curent (B). ▶

Conectarea polului minus și a blocului motor

- Prindeți un capăt la polul minus ③ al bateriei care furnizează curent ②.
- Conectați celălalt capăt ④ la o piesă metalică masivă legată de blocul motor, sau de blocul motor ⇒ ⚠.

Pornirea motorului

- Porniți motorul autovehiculului furnizor de curent și lăsați-l să meargă în gol.
- Acum porniți motorul autovehiculului cu bateria descărcată.
- Dacă motorul nu pornește imediat, mențineți cheia pe poziție 10 sec. și reluați procedura după cca. o jumătate de minut.
- Deconectați cablul auxiliar în ordine **inversă**.

⚠ ATENȚIE!

- Părțile neizolate ale cleștilor nu trebuie atinse. Cablul conectat la polul plus al bateriei nu trebuie să intre în contact cu părți ale autovehiculului bune conductoare de curent - pericol de scurtcircuitare!
- Nu cuplați cablul la polul minus al bateriei descărcate. Din cauza formării de scântei la pornirea motorului, gazul explozibil eliminat de baterie se poate aprinde.
- Nu conectați capătul ④ al cablului de componentele sistemului de carburant sau de frână.
- Așezați cablul în așa fel încât să nu fie prins de piesele mobile ale autovehiculului.
- Nu vă aplecați deasupra bateriei - pericol de accident!
- Șuruburile de închidere a bateriei trebuie să fie bine strânse.

⚠ ATENȚIE! Continuare

- Nu țineți în apropierea bateriei surse de foc (lumina aprinsă, țigări aprinse) - pericol de explozie! ■

Tractarea și remorcarea

Informații cu caracter general

La folosirea unui cablu de tractare, respectați următoarele indicații:

Conducătorul autovehiculului care tractează

- Porniți deplasarea numai când cablul este perfect întins.
- Ambreiați ușor și accelerați cu atenție.

Conducătorul autovehiculului remorcat

- Puneți contactul pentru a nu se bloca volanul și pentru ca luminile de semnalizare, claxonul și instalația de spălare geamuri să funcționeze.
- Scoateți mașina din viteză, respectiv selectați poziția **N** (cutie de viteze automată).
- Luați în considerare faptul că servofrâna și servodirecția funcționează numai cu motorul pornit. Când motorul este oprit, trebuie să apăsați pedala de frână cu o forță mai mare și să depuneți mai mult efort la manevrarea volanului. ▶

- Aveți grijă la cablul de remorcare: acesta trebuie să fie mereu întins.

Cablul/bara de remorcare

Cel mai sigur este să utilizați **bara** de tractare. În cazul în care nu aveți la dispoziție o bară de tractare, puteți folosi și un **cablu**.

Cablul trebuie să fie elastic, pentru a se proteja ambele autovehicule. Folosiți numai cabluri din fibre sintetice sau cabluri din material elastic asemănător.

Bara/cablul de tractare trebuie prinsă doar în **inelele de tractare** prevăzute pentru aceasta → pagina 255, „Inelul de tractare din față”, respectiv → pagina 255, „Inelul de tractare din spate”.

Stilul de conducere

Tractarea necesită o anumită experiență. Ambii conducători ai celor două mașini trebuie să fie familiarizați cu procedura. Conducătorii auto fără experiență nu trebuie nici să tracteze, nici să fie tractați.

Atenție! Asupra autovehiculului nu trebuie exercitate solicitări suplimentare din alte părți. La executarea manevrelor de remorcare în afara carosabilului, există întotdeauna pericolul suprasolicitării echipamentelor de fixare.

⚠ Atenție!

În cazul în care autovehiculul prezintă o defecțiune la cutia de viteze și a pierdut uleiul, autovehiculul poate fi tractat doar cu roțile motoare ridicate sau pe un transporter special, respectiv într-o remorcă.

i Indicație

- La tractarea resp. remorcarea autovehiculului respectați legislația în vigoare, respectiv prevederile referitoare la mijloacele de semnalizare.

- Cablul de tractare nu trebuie să fie răsucit, deoarece în anumite condiții s-ar putea deșuruba inelul de remorcare din față. ■

Inelul de tractare din față

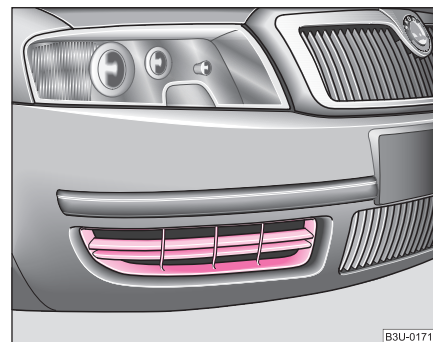

Fig. 196 Bara de protecție față: Grilaj protector pentru inelul de remorcare

Inelul de remorcare din față este sudat în partea dreaptă sub bara de protecție.

- Trageți cu atenție grilajul ⇒ fig. 196 din bara de protecție. ■

Inelul de tractare din spate

Inelul de remorcare din spate este sudat în partea dreaptă sub bara de protecție. ■

Remorcarea

Dacă motorul nu pornește, **vă recomandăm să nu** remorcați autovehiculul. Încercați să porniți motorul cu ajutorul bateriei altui autovehicul ⇒ pagina 253 sau solicitați serviciile SERVICE-Mobil.

Dacă autovehiculul trebuie remorcat:

- Selectați viteza a 2-a sau a 3-a, când autovehiculul staționează.
- Acționați pedala de ambreiaj și mențineți-o apăsată.
- Puneți contactul.
- Când ambele autovehicule se află în mișcare ridicați piciorul ușor de pe ambreiaj.
- După ce motorul a pornit, acționați pedala de ambreiaj până la limită și scoateți din viteză.

Autovehiculele cu **cutie de viteze automată** nu pot fi remorcate din motive tehnice.



ATENȚIE!

La remorcarea există un risc ridicat de accidentare, de ex. prin lovirea autovehiculului care tractează.



Atenție!

La autovehiculele cu catalizator, nu este permisă tractarea autovehiculului pentru pornire pe o distanță mai mare de 50 m. Carburantul nears poate ajunge în catalizator și îl poate deteriora. ■

Remorcarea la autovehiculele echipate cu cutie de viteze mecanică

Luați în considerare indicațiile ⇒ pagina 254.

Autovehiculul poate fi remorcat cu un cablu/bară de remorcare, sau cu roțile din față/spate ridicate. Viteza maximă de deplasare trebuie să fie de **50 km/h**. ■

Remorcarea la autovehiculele echipate cu cutie de viteze automată

Luați în considerare indicațiile ⇒ pagina 254.

Autovehiculul poate fi remorcat normal cu o bară/cablu de remorcare. Luați în considerare indicațiile:

- Selectați poziția **N a selectorului de viteze**.
- Viteza maximă de deplasare trebuie să fie de **50 km/h**.
- Distanța maximă de deplasare trebuie să fie de **50 km**. Când motorul nu funcționează, nu funcționează nici pompa de ulei, astfel cutia de viteze nu este lubrifiată îndeajuns la viteze ridicate și pe distanțe mari.



Atenție!

Când tractați autovehiculul cu un transporter special, el poate fi transportat numai cu roțile din față ridicate. Dacă este tractat cu roțile din spate ridicate, se defectează cutia de viteze automată!



Indicație

Dacă nu este posibilă o remorcare normală, sau dacă remorcarea trebuie făcută pe o distanță mai mare de 50 km, autovehiculul trebuie remorcat pe un transporter sau o remorcă specială. ■

Siguranțele și lămpile cu incandescență

Siguranțele electrice

Înlocuirea siguranțelor

Siguranțele arse trebuie înlocuite.

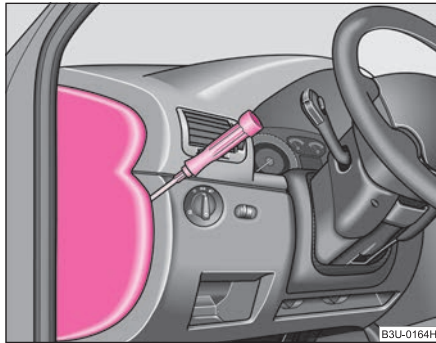

Fig. 197 Tabloul de bord, partea stângă: Capacul suportului de siguranțe

Fiecare circuit de curent este asigurat cu siguranțe fuzibile. Siguranțele se găsesc în partea stângă a tabloului de bord, sub un capac.

- Luați contactul motor și deconectați consumatorul respectiv.
- Capacul suportului de siguranțe se îndepărtează cu ajutorul unei șurubelnițe ⇒ fig. 197.

- Identificați siguranța consumatorului în cauză ⇒ pagina 258, „Disponerea siguranțelor“.
- Scoateți din suport agrafa din material plastic, prindeți-o de siguranța care credeți că este arsă și scoateți siguranța afară.
- Siguranțele arse se pot recunoaște după firele metalice topite. Înlocuiți siguranța defectă cu o siguranță nouă cu **aceeași** cifră amperică.
- Așezați din nou capacul cutiei de siguranțe.

Vă recomandăm să aveți întotdeauna în autovehicul cutiuța cu siguranțe de schimb livrată odată cu autovehiculul. Siguranțe de schimb ⁵⁾ se găsesc în unitățile Škoda.

Culorile siguranțelor

Culoarea	Intensitate maximă în amperi
maro deschis	5
maro	7,5
roșu	10
albastru	15
galben	20
alb	25
verde	30

⁵⁾ În anumite țări, siguranțele de schimb fac parte din echiparea autovehiculului la livrare.

⚠ Atenție!

- Nu „reparați” siguranțele și nici nu le înlocuiți cu unele mai puternice - pericol de incendiu! În plus, pot apărea defecțiuni în alte locuri ale instalației electrice.
- Dacă o siguranță se arde după o perioadă scurtă de timp, instalația electrică trebuie verificată cât mai urgent posibil la un dealer autorizat.

i Indicație

Vă recomandăm să vă adresați unei unități autorizate pentru înlocuirea acestor siguranțe. ■

Disponerea siguranțelor

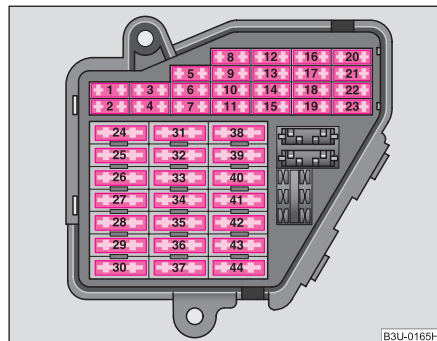

Fig. 198 Prezentare schematică a suportului de siguranțe

Unii consumatori fac parte din dotarea standard a autovehiculului sau se livrează sub formă de echipamente, numai la anumite modele.

Nr.		Amperi
1	Duze de spălare/parbriz cu încălzire	5
2	Luminile de semnalizare	10
3	Nealocat	
4	Lampa de la numărul de înmatriculare	5
5	Tabloul de instrumente - lămpi de control, încălzirea scaunelor, instalația de reglare a vitezei de croazieră, reglarea oglinzilor exterioare, iluminarea elementelor de comandă, temperaturii exterioare, instalația de climatizare, asistența acustică la parcare, sistemul de navigație, volanul multifuncțional	10
6	Încălzirea oglinzilor laterale	5
7	ABS, EDS, ASR, ESP, instalația de reglare a vitezei de croazieră, electronica motorului	10
8	Reglaj automat faruri	5
9	Asistența la parcare	5
10	Schimbătorul de CD-uri, telefonul, volanul multifuncțional	5
11	Scaune reglabile electric ^{a)}	5
12	Contact electric pentru diagnosticare	10
13	Lumini frână	10
14	Aparat de comandă pentru închiderea centralizată, iluminarea interioară	10
15	Tabloul de instrumente, instalația de climatizare, transmisia automată, memoria pentru reglarea oglinzilor laterale și navigația	10
16	ESP	5

Nr.		Amperi
17	Instalația de emisie, autovehicule speciale (poliție etc.)	10
18	Lumina de drum dreapta	10
19	Lumina de drum stânga	10
20	Lumina de întâlnire dreapta	15
21	Lumina de întâlnire	15
22	Lumina de poziție dreapta	5
23	Lumina de poziție stânga	5
24	Instalația de ștergere a parbrizului, pompa și comutatorul la intervale	25
25	Ventilator pentru aerul proaspăt, instalația de climatizare, Climatronic	30
26	Încălzire lunetă, recirculare aer	30
27	Nealocat	
28	Pompă carburant, pompă suplimentară Diesel	20
29	Comandă motor	20
30	Trapa/Plafonul glisant electric	20
31	Lampa de marșarier, instalația de reglare a vitezei de croazieră, cutie de viteze automată, oglindă retrovizoare automată antiorbire	15
32	Comanda motorului, instalația de reglare a vitezei de croazieră	20
33	Bricheta	15
34	Comandă motor	15
35	Priza remorcii	30
36	Farurile de ceață	15

Nr.		Amperi
37	Radio, Navigație	20
38	Închiderea centralizată	15
39	Instalație avarie	15
40	Claxon	25
41	Nealocat ^{a)}	
42	ESP	25
43	Comandă motor	15
44	Încălzirea scaunelor	30

^{a)} din 09/2005 nealocat

Dispozitivele electrice de acționare a geamurilor și scaunele electrice sunt asigurate printr-o **siguranță automată**, care la o suprasolicitare - de ex. când acționăm geamurile atunci când ele sunt înghețate - se decuplează și apoi se cuplează din nou automat după câteva secunde. ■

Lămpile cu incandescență

Înlocuirea becurilor cu incandescență

Înainte de înlocuirea unui bec, trebuie să se stingă lumina respectivă.

Nu prindeți becul cu mâna (chiar și cea mai mică murdărie reduce speranța de viață a becului). Folosiți o lavetă curată, un șervețel etc.

Becurile defecte trebuie înlocuite cu becuri în bună stare, de aceeași capacitate. Indicațiile necesare se găsesc pe soclul becului sau pe bec. ►

Înlocuirea câtorva becuri nu o puteți efectua singur, este nevoie de un specialist. Pentru înlocuirea becurilor, trebuie demontate alte componente ale autovehiculului. Acest lucru este valabil mai ales pentru becurile cu incandescență la care nu se poate ajunge decât prin compartimentul motor.

De aceea vă recomandăm să vă adresați unităților Škoda sau să solicitați asistență de specialitate.

Luăți în considerare faptul că zona motorului este o zonă periculoasă ⇒ pagina 217, „Lucrările în compartimentul motorului“.

Vă recomandăm să aveți întotdeauna în autovehicul cutiuța cu becuri de schimb livrată odată cu autovehiculul. Becuri de schimb se găsesc la unitățile autorizate ⁶⁾.

Autovehiculele echipate cu faruri Xenon

La autovehiculele cu faruri Xenon, înlocuirea becurilor (lumina de întâlnire, staționare și de drum) trebuie efectuată la o unitate autorizată.

Prezentarea becurilor cu incandescență

Farurile din față	Faruri cu Halogen	Faruri cu Xenon
Lumina de întâlnire	H7	D2S
Lumina de drum	H3	D2S, H3
Lumina de poziție	W5W	HW5W
Luminile de semnalizare	PY21W	PY21W
Farurile de ceață	H3	H3

⁶⁾ În anumite țări, becurile de schimb fac parte din echiparea autovehiculului la livrare.

Lampa din spate	Becul cu incandescență
Lampa pentru marșarier	P21W
Lumina de semnalizare	PY21W
Lumini frână	P21W
Lampa de poziție și farul de ceață	P21/4W
Altele	
Luminile de semnalizare laterale	WY5W
Lampa de la numărul de înmatriculare	C5W
3. Lampa frână	LED
Lămpile interioare	4x W5W
Lampa pentru citit	12 V/3,8 W sau C5W
Lampa din portbagaj	W5W
Lampa din zona accesului în autovehicul	W5W
Lampa din torpedo	C3W
Lampa din oglinda retrovizoare	C5W
Lampa din spațiul pentru picioare	W5W

ATENȚIE!

- Lămpile cu incandescență H7 și H3 sunt sub presiune și pot exploda în timpul înlocuirii – pericol de rănire!
- La înlocuirea becurilor cu incandescență se recomandă purtarea mănușilor și a ochelarilor protectori.
- În cazul lămpilor cu descărcare în gaz* (lumină xenon) trebuie să se acorde o atenție deosebită tensiunii înalte - pericol!



Indicație

În acest manual de utilizare am descris modalitatea de înlocuire numai a acelor becuri care nu prezintă complicații. Înlocuirea celorlalte becuri cu incandescență trebuie realizată la o unitate autorizată. ■

Lampa din spate

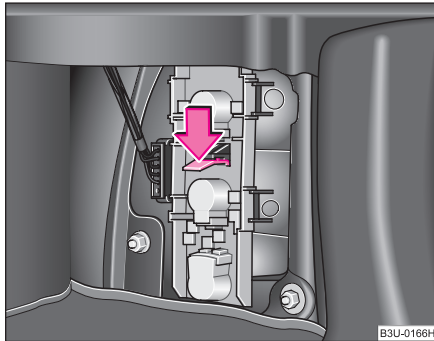

Fig. 199 Portbagajul:
Demontarea suportului
becurilor cu incandescență

- Deschideți capacul portbagajului.
- Ridicați mocheta.
- Apăsați elementul de fixare în sensul săgeții și scoateți suportul cu becuri.
- Apăsați becul defect în soclu, rotiți-l spre stânga și scoateți-l.
- Schimbați becul și rotiți-l spre dreapta până la limită.

- Remontați suportul, elementul de material plastic trebuie să se fixeze. ■

Lampa de la numărul de înmatriculare

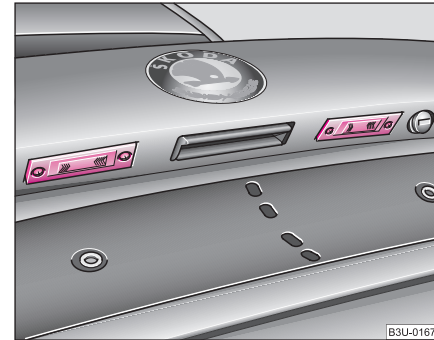

Fig. 200 Capacul portbagajului:
Lampa de la numărul de înmatriculare

- Deschideți capacul portbagajului.
- Deșurubați geamul lămpii ⇒ fig. 200.
- Scoateți becul defect din soclu și înlocuiți-l.
- Montați geamul lămpii la loc și apăsați pe el - atenție la poziția corectă a acestuia.
- Înșurubați geamul. ■

Lampa din portbagaj

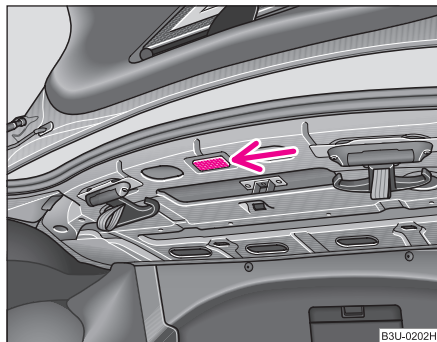

Fig. 201 Portbagajul:
Iluminarea

- Introduceți o șurubelniță mică în fanta de lângă lampă
⇒ fig. 201 și apăsați șurubelnița, scoțând astfel lampă.
- Decuplați ștecărul.
- Scoateți becul defect din soclu și înlocuiți-l.
- Cuplați ștecărul.
- Așezați lampa mai întâi în partea opusă săgeții și apăsați-o cu atenție - până se fixează. ■

Lampa interioară din față

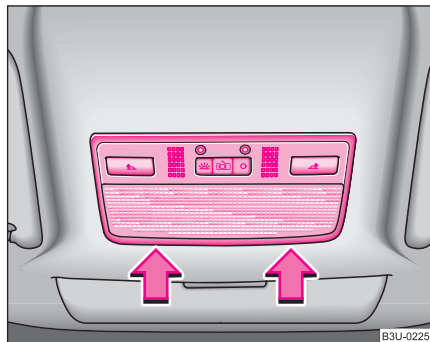

Fig. 202 Lampa interioară din față la autovehiculele fără trapă/plafon glisant

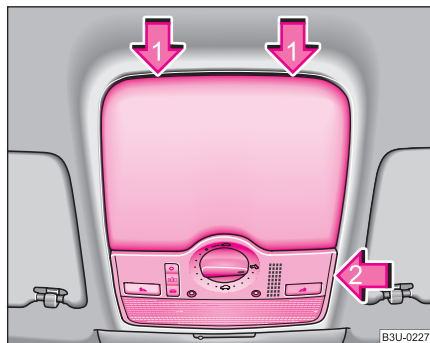

Fig. 203 Lampa interioară din față la autovehiculele cu trapă/plafon glisant electric

Înlocuirea becului cu incandescență pentru lampa interioară din față la autovehiculele fără trapă/plafon glisant

- Introduceți o șurubelniță mică în fanta de lângă lampă ⇒ [pagina 262, fig. 202.](#)
- Apăsați lampa cu atenție și scoateți-o din plafon.
- Scoateți becul defect și înlocuiți-l.
- Introduceți lampa mai întâi în spate și apoi apăsați-o în plafon, până se fixează.

Înlocuirea becului cu incandescență pentru lampa interioară din față la autovehiculele cu trapă/plafon glisant electric

- Introduceți o șurubelniță mică în partea din spate a capacului care acoperă mecanismul de acționare a plafonului glisant - săgeata 1 ⇒ [pagina 262, fig. 203.](#)
- Mișcați capacul cu atenție, în jos.
- Introduceți o șurubelniță mică în fanta de lângă lampă - săgeata 2.
- Apăsați lampa cu atenție și scoateți-o din plafon.
- Scoateți becul defect și înlocuiți-l.
- Introduceți lampa mai întâi în elementele laterale din plastic, și apăsați-o în sus, până se fixează.
- Apăsați capacul în sus, după ce ați introdus piciorușele de plastic. ■

Lampa interioară din spate

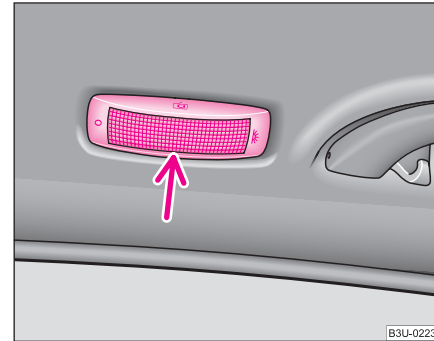

Fig. 204 Lampa interioară spate, fără senzori pentru supravegherea interioară

Înlocuirea becului cu incandescență al lămpii fără senzori pentru instalația de supraveghere interioară

- Introduceți o șurubelniță mică în fanta de lângă capacul lămpii ⇒ [fig. 204](#) și mișcați capacul cu atenție.
- Scoateți becul defect și înlocuiți-l.
- Montați capacul și apăsați până se fixează.

Înlocuirea becului cu incandescență al lămpii cu senzori pentru instalația de supraveghere interioară

- Vă recomandăm să vă adresați unei unități Škoda pentru înlocuirea lămpilor cu incandescență. ■

Lampa din compartimentului de depozitare de pe partea pasagerului din dreapta

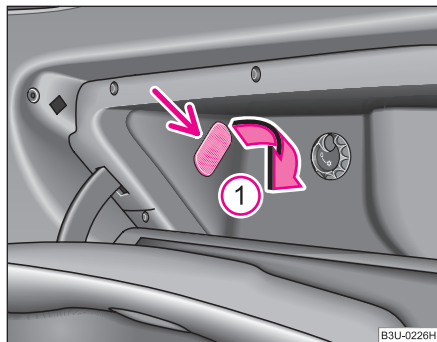

Fig. 205 Torpedoul: Iluminarea

- Introduceți o șurubelniță mică în fanta de lângă lampă ⇒ fig. 205 și scoateți lampa în direcția săgeții ①.
- Decuplați ștecărul.
- Scoateți becul defect și înlocuiți-l.
- Cuplați ștecărul.
- Introduceți lampa și apăsați-o în peretele compartimentului de depozitare. ■

Iluminarea zonei de acces

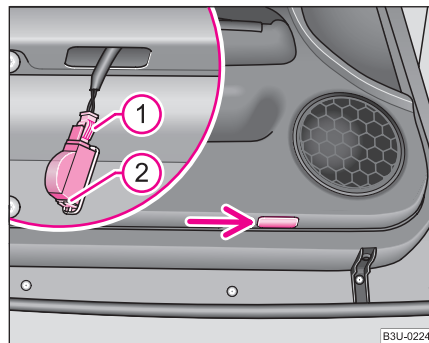

Fig. 206 Partea de jos a ușii: Lampa din zona accesului în autovehicul

- Introduceți o șurubelniță mică în fanta de lângă lampă ⇒ fig. 206 și scoateți lampa cu atenție.
- Decuplați ștecărul ①.
- Apăsați siguranța ② a capacului și scoateți capacul.
- Scoateți becul defect și înlocuiți-l.
- Așezați capacul și asigurați-l cu elementele de fixare.
- Cuplați ștecărul.
- Introduceți lampa din spate și apăsați-o în față până la limită. ■

Date tehnice

Informații cu caracter general

Datele de identificare

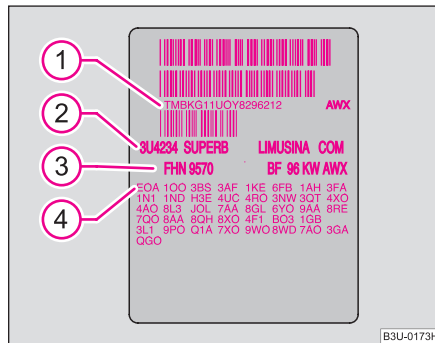

Fig. 207 Plăcuța cu datele autovehiculului

Plăcuța cu datele autovehiculului

Eticheta cu datele autovehiculului ⇒ fig. 207 se găsește pe podeaua port-bagajului și în planul de service.

Plăcuța conține următoarele date:

- ① Numărul de identificare al autovehiculului (VIN)
- ② Tipul autovehiculului
- ③ Seria cutiei de viteze, seria vopselei, seria dotărilor interioare, capacitatea motorului, seria motorului
- ④ Descrierea parțială a autovehiculului

Numărul de identificare al autovehiculului (VIN)

Numărul de identificare al autovehiculului - VIN (seria caroseriei) este poansonat pe peretele dintre compartimentul motorului și habitacul și pe o plăcuță din colțul stânga jos sub parbriz.

Seria motorului

Seria motorului este trecută pe blocul motor.

Plăcuța tip (plăcuța producătorului)

Plăcuța se găsește în compartimentul motorului, în partea dreaptă față de direcția de mers.

Autovehiculele pentru anumite țări de export nu au plăcuța fabricantului.

Eticheta de pe clapeta rezervorului

Valorile presiunii sunt indicate pe interiorul clapetei rezervorului. Eticheta conține următoarele date:

- Tipurile de carburant recomandate,
- Mărimea pneului,
- Valorile de presiune din pneuri.



Indicație

- Datele tehnice ale autovehiculului se găsesc într-un manual separat - Date tehnice.
- Luați în considerare faptul că datele din **actele autovehiculului** au prioritate. ■

Index al cuvintelor cheie

A		
ABS	187	
Lampa de control	36	
Accesorii	240	
Acoperirea/Reglarea farurilor	197	
Acționarea de urgență		
Clapeta rezervorului	215	
Acționarea geamurilor	51	
Adaptarea farurilor	59	
Adâncimea profilului	235	
Airbag	160	
Airbag-ul frontal	162	
Airbag-ul lateral	165	
Airbag-ul pentru cap	167	
Declanșare	161	
Dezactivarea	169	
Lampa de control	30	
Airbag-ul lateral	165	
Airbag-ul pentru cap	167	
Airbag-urile frontale	162	
Ajutorul la pornire	253	
Alarma	49	
Alcantara	210	
Alimentarea	214	
Deblocarea de urgență a clapetei rezervorului	215	
Alternatorul	38	
Lampa de control	38	
Antena de pe plafon	204	
Anvelope noi	190	
Anvelope pentru iarnă	238	
Aparatele de bord	13	
Aparatele radio	144	
Aprinderea și stingerea luminilor	57	
Asistența la frânare	188	
Asistența la parcare	125	
ASR	184	
Lampa de control	36	
Auto-Check-Control	24	
B		
Bateria	226	
conectarea și deconectarea	231	
încărcarea	229	
înlocuire	231	
Utilizarea pe timp de iarnă	228	
Verificarea nivelului acidului	228	
Becurile cu incandescență	259	
Benzina	212	
Biodiesel	212	
Blocarea diferențialului (EDS)	185	
Blocarea electronică a diferențialului		
Lampa de control	36	
Blocarea electronică a diferențialului (EDS)	185	
Bricheta	99	
C		
Calculatorul	18	
Calculatorul auto	18	
Calculatorul de bord	18	
Cantitatea de lichid de răcire		
Lampa de control	32	
Capacul de roată	247	
Capacul portbagajului	46	
Capota motorului	216	
Lampa de control	33	
Carburantul	212	
Benzina	212	
Diesel	212	
Indicatorul rezervei de carburant	15	
Lampa de control	34	
CargoFlex	91	
Catalizator	191	
Ceasul digital	15	
Centura	153	
Lampa de control	38	

Direcția de deplasare	
Lampa de control	30
Display	22
Display-ul de informații	22
Dispozitiv de remorcare demontabil	200
Dispozitivul automat de ștergere/spălare	66
Dispozitivul de remorcare	200
Dispozitivul de tensionare	159
Dispozitivul de tensionare	159
Distanța accesibilă	20
Distanța parcursă	16, 21
Distanța sigură față de volan	120
Durata de deplasare	21
Duze cu încălzire	66

E

Economisirea energiei electrice	192
EDS	185
Electronica motorului	
Lampa de control EPC	31
Elementele cromate	206
ESP	183
Lampa de control	35
Evitarea producerii defecțiunilor la autovehicul	197
Explicații	8

F

Farurile	
Farurile de ceață	58
Instalația de spălare a farurilor	68
Farurile de ceață	58
Lampa de control	31
Filtrul diesel pentru impurități	31
Frigiderul	89
Frâna	
Frâna de staționare	125
Frâna de staționare	125
Frânele	186

G

Gazele de eșapament	
Lampa de control	35
Geamuri acționate electric	
Comutatoarele din ușa conducătorului	51
Geamurile	51
dezghețare	206
Geamurile cu acționare electrică	
Închiderea centralizată	53
Geamurile electrice	
Comutatoarele din ușa pasagerului din dreapta și din ușile din spate	52
Defecțiuni în funcționare	53
Grosimea plăcuțelor de frână	
Lampa de control	33
Gurile de ventilație	112

I

Iluminarea aparatelor de bord	59
Iluminarea habitaculului	
Portbagajul	64
Iluminarea interioară	
față	62
spate	63
Iluminarea interiorului	
spate	63
Iluminarea interiorului autovehiculului	
față	62
Imobilizatorul	41
Lampa de control	37
Imobilizatorul electronic	37, 41
Lampa de control	37
Indicatoarele direcției de deplasare	61
Indicatorul intervalelor de service	16
Indicatorul multifuncțional	18
Indicatorul rezervei de carburant	15
Indicatorul temperaturii lichidului de răcire	14
Indicații de siguranță	
Compartimentul motorului	217
Inele de prindere	83
Inele de tractare	
față	255
spate	255
Instalația de avarie	
Lampa de control	30
Instalația de avertizare antifurt	49

Instalația de avertizare avarie	60	Încălzirea parbrizului	64	L
Instalația de climatizare		Încălzirea scaunelor	81	
Climatronic	113	Încărcarea	82	
Instalația de climatizare	108	Încărcarea bateriei	229	
Reglarea temperaturii	109	Lampa de control	38	
Instalația de frânare		Închiderea centralizată	42	
Lampa de control	37	descuierea	43	
Instalația de preîncălzire	123	încuierea	44	
Lampa de control	32	Închiderea confort	53	
Instalația de reglare a vitezei de croazieră	126	Închiderea	42	
Instalația de semnalizare la autovehiculele cu remorcă		Închiderea centralizată	44	
Lampa de control	31	Telecomanda	48	
Instalația de spălare a farurilor	68	încuierea		
Instalația de spălare a geamurilor		Închiderea centralizată	43	
Lampa de control	35	Încuierea și descuierea din interior	45	
Instalația de supraveghere interioară	50	Înlocuirea becurilor cu incandescentă	259	
Instalația pentru spălarea parbrizului	231	Înlocuirea lamelelor ștergătoarelor	68	
Instalațiile automate de spălare	204	Înlocuirea roții	246	
Instalațiile de emisie	144	Înlocuirea siguranțelor	257	
Intervalele de service	16	Înlocuirea uleiului	221	
ISOFIX	180	Întreținerea autovehiculului	203	
		Întreținerea componentelor din piele	209	
Î		J		
Înainte de fiecare deplasări	148	Jantele	233	
Încălzirea		Joja	220	
Climatronic	113			
Instalația de climatizare	108			
Încălzirea lunetei	65			
Încălzirea oglinzilor laterale	70			
				Lamelele ștergătoarelor
				Înlocuirea lamelelor ștergătoarelor
				Lampa de avertizare a centurii
				Lampa de ceață din spate
				Lanțurile pentru zăpadă
				Lămpile
				Lămpile de control
				Lămpile cu incandescentă
				Lampa de control
				Lămpile de control
				Lămpile de semnalizare
				Lampa de control
				Lichidul de frână
				Lichidul de răcire
				Lampa de control
				Lichidul din rezervorul apei pentru spălarea parbrizului
				Lampa de control
				Lumina
				Adaptarea farurilor
				Aprinderea și stingerea
				Lumina de ceață
				Lampa de control
				Lumina de drum
				Lampa de control
				Lumina de întâlnire
				Lampa de control
				Lumina de parcare
				Lumina de poziție

Lumina de semnalizare	61	Oglinda retrovizoare	Portbagajul	46, 82
Lumina Xenon	259	Oglinzile laterale	Cârlig dublu rabatabil	85
Luneta		Oglinzile	Iluminarea	64
Încălzirea	65	Memorarea și apelarea reglajelor	Inele de prindere	83
Lustruirea	205	Oglinzile laterale	Portbagajul exterior	94
M		Oglinzile laterale cu reglare electrică	Poziția corectă în scaun	149
Mecanismul de siguranță	43	Oglinzile retrovizoare	Pozițiile selectorului de viteze	130
Mediul înconjurător	192	Oglinda interioară	Prezentare generală	
Memoriile pentru calculatorul de bord	18	Oprirea motorului	Cockpit	11
Menținerea geamurilor neaburite		Ora	Prezentarea compartimentului motorului	218
Instalația de climatizare	110	P	Prezoanele de roată	
Motor pe benzină		Parasolarele	Siguranța	252
Pornirea motorului	122	Parbrizul	Primii 1 500 km	190
Motorul		Încălzire	Priza	99
oprirea	123	Parcarea	Prizele	100
pornirea	122	Pedalele	Programul de stabilitate	183
Motorul diesel		Plăcuța cu datele autovehiculului	Programul electronic de stabilitate (ESP)	183
Pornirea motorului	123	Plăcuța tip	Lampa de control	35
N		Plăcuțele de frână	Protecția podelei	208
Nivelul lichidului de răcire		Lampa de control	Punctele pentru amplasarea cricului	249
Lampa de control	32	Pneurile	R	
Numărul șasiului	265	Pneurile cu sens precizat de rotație	Rabatarea scaunelor din spate	86
O		Pornirea motorului	Radio - utilizarea	
Oglinda de curtoazie	65	Motor pe benzină	Volanul multifuncțional	136
		Motorul diesel	Rafturi	100
		Portbagaj	Răcirea	
		CD-ROM-Player	Climatronic	113
			Instalația de climatizare	108

Recircularea aerului			
Încălzirea și ventilația	111		
Reglarea automată a scaunului conducătorului auto	75		
Reglarea electrică a scaunelor	74		
Reglarea orei	15		
Reglarea pe înălțime a centurii	157		
Reglarea scaunelor			
electric	74		
Reglarea manuală a scaunelor din față	73		
Reglarea scaunului	149		
Reglarea volanului	120		
Remorca	198		
Indicații de funcționare	198		
Remorcarea	254		
Rezerva de carburant			
Lampa de control	34		
Rezervorul apei pentru spălarea parbrizului	231		
Lampa de control	35		
Ridicarea autovehiculului	249		
Roata de rezervă	245		
Rodajul	190		
Roțile	233		
Înlocuire	246		
Rezervă	245		
Ruloul parasolar	66		
S			
Sacii de aer	160		
Sacul de depozitare	87		
Sacul pentru schiuri	87		
Scaun pentru copii			
fixare	179		
Siguranța scaunelor pentru copii	179		
Scaune			
cu încălzire	81		
Scaunele	72		
Scaunele din spate	86		
Scaunele pentru copii			
Sistemul ISOFIX	180		
Scaunul pentru copii	176		
Indicații de siguranță	172		
Împărțirea pe grupe	176		
pe locul pasagerului din dreapta	173		
Utilizarea scaunelor pentru copii	176		
Schimbarea roților între ele	236		
Schimbătorul de CD-uri	139		
Scrumierele	97		
Sculele	244		
Selectorul de viteze	130		
Semnalizatoarele	61		
Servodirecția	188		
Servofrâna	187		
Siguranța	147		
Siguranța copiilor	172		
Airbag-ul lateral	175		
Siguranța pasivă	147		
Siguranța pentru copii	41		
Siguranțele	257		
Așezarea	258		
Simbolurile de avertizare	28		
Sistemul airbag	160		
Lampa de control	30		
Sistemul antiblocare	187		
Sistemul antiblocare (ABS)			
Lampa de control	36		
Sistemul de control al tracțiunii (ASR)	184		
Lampa de control	36		
Sistemul de navigație	27, 145		
Sistemul de răcire			
completare	223		
Sistemul ISOFIX	180		
Spațiul pentru bagaje	46		
Spălarea			
Instalațiile de spălare	204		
sub presiune	205		
Spălarea autovehiculului	203		
Spălarea manuală	204		
Starea autovehiculului	24		
Suportul lombar	73		
Suportul pentru băuturi			
față	95		
Suportul pentru dozele de băuturi			
spate	96		
Ș			
Ștergătoarele de parbriz	66		
Ștergere la intervale	66		
Șuruburile de roată	237		
slăbirea și strângerea	249		

Șuruburile de siguranță	252	Trapa/Plafonul glisant	54	Utilizarea telefonului	
		Trapa/Plafonul glisant electric	54	Volanul multifuncțional	137
T		Triunghiul reflectorizant	243	V	
Tabloul de bord	13	Trusa de prim ajutor	243	Ventilatorul pentru lichidul de răcire	224
Tahometrul	16	Trusa de scule	244	Verificarea nivelului uleiului	220
Tasta din ușa conducătorului		Turometrul	14	Vitezometrul	16
Închiderea centralizată	45	U		Volanul multifuncțional	135
Telecomanda	47	Uleiul	219	Utilizarea instalației de reglare a vitezei de	
Sincronizarea	49	Înlocuirea	221	croazieră	135
Telefonul	142	Lampa de control	34	Utilizarea radioului	136
Telefonul mobil	142, 144	Uleiul de motor	219	Utilizarea telefonului	137
Temperatura		Lampa de control	34	Vopseaua	206
în exterior	20	Uleiul motor			
Temperatura exterioară	20	completare	221		
Temperatura lichidului de răcire/Nivelul lichidului		înlocuire	221		
de răcire		verificare	220		
Lampa de control	32	Ușile			
Tempomat	126	Lampa de control	35		
Tetierele	77	Siguranța pentru copii	41		
Tiptronic	133	Utilizarea instalației de reglare a vitezei de croa-			
Torpedoul		zieră			
Iluminarea	62	Volanul multifuncțional	135		
Tractarea	254	Utilizarea pe timp de iarnă			
Tractarea unei remorci	198	Bateria	228		
Transmisia		Biodiesel	213		
automată	129	Lanțurile pentru zăpadă	239		
Transportarea copiilor	172	Utilizarea pe timpul iernii			
Transportarea copiilor în condiții de securitate	172	Dezghetarea geamurilor	206		
Trapa/plafonul din sticlă	54	Pneuri	238		

Škoda Auto lucreaza continuu la perfectionarea tuturor tipurilor si modelelor de autoturisme. Va rugam sa aveti intelegere pentru faptul ca in permanenta sunt posibile modificari privind forma, echipamentul si tehnica acestora.

In consecinta datele, imaginile si descrierile acestor instructiuni de exploatare pot fi depasite de realitate. Retiparirea, multiplicarea sau traducerea, chiar si fragmentata nu este permisa fara aprobarea scrisa a uzinelor Škoda Auto.

Conform legii toate drepturile de autor sunt rezervate Škoda Auto.

ŠKODA AUTO a.s.

© ŠKODA AUTO a.s. 2005

SIMPLY CLEVER



Service **Škoda**
Piese Originale **Škoda**
Accesorii Originale **Škoda**

În felul acesta puteți ajuta mediul înconjurător

Consumul de combustibil al mașinii Dumneavoastră și cu aceasta cantitatea de substanță poluantă a gezelor de eșapament este determinată și de modul Dumneavoastră de conducere.

Producerea zgomotelor și a uzurii sunt de asemenea influențate de felul Dumneavoastră de a conduce mașina.

În aceste instrucțiuni de exploatare veți afla modalitatea prin care Dumneavoastră puteți manevra autoturismul Škoda oferind protecție maximă mediului înconjurător. Răsfoiți, pur și simplu, lista cuvintelor titlu "Protecția mediului înconjurător".

Acordați atenție textelor însemnate cu  pe întreg parcursul îndrumătorului de folosire.

Vă rugăm protejați și Dumneavoastră mediul înconjurător.

www.skoda-auto.com

Návod k obsluze
Superb rumunsky 05.05
S73.5610.06.14
3U0 012 003 FJ